

**ВАЗОРАТИ МАОРИФ ВА ИЛМИ
ҶУМҲУРИИ ТОҶИКИСТОН**

**РОҲНАМОИ ФАНИИ
ТЕХНОЛОГИЯ
(ТАЪЛИМИ МЕҲНАТ
БАРОИ ДУХТАРОН)
СИНФИ 8-УМ**

**барои омӯзгорони
муассисаҳои таҳсилоти умумӣ**

**ВАЗОРАТИ МАОРИФ ВА ИЛМИ
ҶУМҲУРИИ ТОҶИКИСТОН
ТАСДИҚ КАРДААСТ**

**ДУШАНБЕ
МАОРИФ
2017**

УДК 373. 167. 1 (072)

ББК Я72+74.263

А-37

А-37. Ш. Азизов., А. Азизов. Роҳнамои фанни технология (таълими меҳнат барои духтарон) барои синфи 8-ум. Барои омӯзгорони муассисаҳои таҳсилоти умумӣ. Душанбе, Маориф, 2017, 180 сах.

МУНДАРИЧА

Муқаддима	5
Стандарти фанни технология (таълими меҳнат) барои синфи 8	7
I. Мазмун ва мундариҷаи стандарти фанни технология (таълими меҳнат)	7
1.1. Мафҳумҳои асосии стандарти фанни технология (таълими меҳнат)	7
1.2. Заминаи меъёрии ҳуқуқии стандарти фанни технология (таълими меҳнат)	12
1.3. Соҳаи истифодаи стандарти фанни технология (таълими меҳнат)	12
1.4. Принсипҳои асосии стандарти фанни технология (таълими меҳнат)	12
1.5. Мақсад ва вазифаҳои стандарти фанни технология (таълими меҳнат)	14
II. САЛОҲИЯТҲОИ ФАНИИ ТЕХНОЛОГИЯ (ТАЪЛИМИ МЕҲНАТ)	15
2.1. Салоҳиятҳои иҷроӣ амалҳо, эҷод, арзёбӣ	16
2.2. Баҳодихии салоҳиятҳои иҷроӣ амалҳо, эҷод, арзёбӣ	16
2.3. Салоҳиятҳои тарбиявӣ-ахлоқӣ	17
2.4. Нишондиҳандаҳои ҳислатҳо	17
2.5. Салоҳиятнокии омӯзгорон	18
III. ТАШКИЛИ РАВАНДИ ТАЪЛИМИ САЛОҲИЯТНОКӢ АЗ ФАНИИ ТЕХНОЛОГИЯ (ТАЪЛИМИ МЕҲНАТ) БАРОИ СИНФИ ҲАШТУМ	19
3.1. Ба хусусиятҳои фардии хонанда диққат додан	20
3.2. Принсипҳои таълими самаранок	20
3.3. Омодагии омӯзгор ба дарс	20
IV Равиши дарси фанни технология (таълими меҳнат) дар синфи 8	28
V. АРЗӢБӢ	28
Фанни технология (таълими меҳнат) барои синфи 8	36
БОБИ I. АСОСҲОИ ИСТЕҲСОЛОТ	40
Машғулияти муқаддимаӣ-1 соат	40
Асосҳои истеҳсолот. Сохтори хоҷагии халқи Ҷумҳурии Тоҷикистон-1 соат	43
Корхона ва ташкилот-звенои асосии хоҷагии халқ-1 соат	48
Хусусияти мазмуни меҳнат ва корхонаи хоҷагии халқ-1 соат	50
Асосҳои технология. Маълумот дар бораи раванди технологӣ-1 соат	54
Равандҳои технологӣ дар соҳаҳои гуногуни хоҷагии халқи Тоҷикистон-1 соат	59
Назорат ба сифати маҳсулот-1 соат	64
БОБИ II. ИНТИХОБИ КАСБ-1 соат	68
Интихоби касб. Касбҳои хоҷагии халқ. Таснифи касбҳо-1 соат.	68
Шиносӣ бо маркази таълимӣ ва касбинтихобкунии байнимактабии хонандагон-1 соат	71
Мафҳуми асосии касбнома, хатоҳои махсус ҳангоми интихоби касб-1 соат	76
Майлу рағбат ба касб-1 соат	80
БОБИ III. БАҶҚ ДАР РӢЗГОР -1 соат	85
Маълумоти мухтасар дар бораи истеҳсоли баҶқ-1 соат	85
Сохти лампочка ва қисмҳои он-1 соат	91
Шиносӣ бо сохт ва вазифаи чангкашак-1 соат	96
Шиносӣ бо сохт ва вазифаи мӯйхушккунак (фен) -1 соат	100
Шиносӣ бо сохт ва вазифаи яхдон-1 соат	104
Мошинаи чомашӯӣ баҶқ-1 соат	108
Шиносӣ бо дарзмол ва вазифаи он-1 соат	112
Шиносӣ бо сохт ва вазифаи мошинаи дарздӯзӣ-1 соат	118
БОБИ IV. КУРТАИ МИЛЛИИ ЗАНОНА-1 соат	123
Конструксия ва амсиласозии бадеии маснуоти китфдор-1 соат	123
Амсиласозии остин ва гиребон-1 соат	126
Технологияи тайёр кардани либос ва кор дар паси мошинаи дарздӯзии баҶқ-1 соат	129
Қоидаҳои таҳияи танаи маснуот тавассути мошинаи дарздӯзии баҶқ-1 соат	134
Таҳияи остин-1 соат.	137

Дӯхти пурраи куртаи миллӣ-1 соат	141
БОБИ V.ЛОИҲАИ ЭҶОДӢ -1 соат	144
Куртаи миллии гиребондори остинаш қанотак-1 соат	144
БОБИ VI.КАСБУ ҲУНАРИ МИЛЛӢ -1 соат	147
Чӯлоҳӣ-1 соат	147
Қоидаҳои ба тартиб даровардани ҳалқаҳо аз рӯйи нақшаи маснуот-1 соат	153
Бофтани қаторҳо ба навҳои гуногуни чӯлоҳӣ-1 соат	156
Бофтани тахтапушти нимтанаи бачагона. Бофтани қисми пеши тарафи чапи нимтана-1 соат	160
Бофтани қисми пеши тарафи рости нимтана. Бофти пурраи нимтанаи бачагона-1 соат	164
Нигоҳубин ва таъмири либос-1 соат	167
БОБИ VII. БЕҲДОШТИ ДУХТАРОН	171
Нигоҳубини пӯсти рӯй. Пешгирӣ кардани доғи кунчитак-1 соат	171
Бартараф кардани нуқсонҳои рӯй (гармича) -1 соат	175

Муқаддима

Соҳаи маориф аз ҷониби Ҳукумати Ҷумҳурии Тоҷикистон ҳамчун яке аз самтҳои афзалиятноки рушди мамлакат эътироф гардида, дар ин самт ҳамасола тадбирҳои зиёд андешида мешаванд. Илова ба бунёди муассисаҳои таълимии нав, таҷдиди инфрасохтор, инчунин, ба сифат, мазмуну самарабахшии мундариҷа ва ҷараёни таълим низ таваҷҷуҳи қобили назар зоҳир мегардад. Таҳияи стандарт ва барномаҳои нави таълимӣ метавонанд сатҳу сифати таҳсилоти миёнаи умумиро баланд бардоранд.

Дар татбиқи сиёсати давлатӣ дар соҳаи маориф омӯзгорон нақши асосӣ мебозанд. Ин нукта дар суҳанронии Президенти Ҷумҳурии Тоҷикистон муҳтарам Эмомалӣ Раҳмон дар мулоқот бо зиёиёни мамлакат (2015) хеле мушаххас баён гардидааст: **“... калиди ҳама гуна дастоварду пешравӣ ва истиқлолияти фикрӣ муаллим-омӯзгор ва хазинаи маънавию илмӣ ӯ ба шумор меравад. Аз ин рӯ, самаранок ба роҳ мондани корҳои таълиму тарбия аз ҷониби омӯзгор имкон фароҳам меорад, ки сатҳи мафкура ва донишу ҷаҳонбинии толибилмон боло равад ва онҳо ҳамқадами замон гарданд”**.

Барои мо – олимони, кормандони соҳаи маориф, мутахассисон ва омӯзгорон ин суҳанон беҳтарин дастури амаланд.

Вазорати маориф ва илми Ҷумҳурии Тоҷикистон бо мақсади баланд бардоштани сифати таълим ва натиҷабархшии раванди он таҳияи стандартҳои фаннӣ ба роҳ мондааст, ки Стандарти фанни технология (таълими меҳнат) барои синфи ҳаштум аз ҷумлаи онҳост. Вазорати маориф ва илм натиҷа ва дастовардҳои ислоҳоти соҳаро, ки тайи солҳои охир татбиқ гаштаанд, эътироф карда, дар асоси ба эътибор гирифтани таҷрибаи ҷаҳонӣ стандарт ва барномаҳои навро ҳамчун як ҷузъи таркибии ислоҳоти пурраи мундариҷаи таҳсилот таҳия намудааст. Стандарти фанни технология (таълими меҳнат) барои синфи ҳаштум ҷузъи таркибии силсилаи стандартҳои фанни технология (таълими меҳнат) дар зинаи таҳсилоти болоӣ аст. Стандарти мазкур дар асоси салоҳият таҳия шуда, талаботи стандартҳои давлатии таҳсилоти миёнаи умумиро ба эътибор мегирад.

Сохтор ва услуби пешниҳоди стандарт тарзе интихоб шудааст, ки паҳлуҳои гуногуни раванди таълими фанни технология (таълими меҳнат)-ро дар синфи ҳаштум фаро мегирад ва ба ин васила фаъолияти омӯзгорро дар ҷараёни банақшагирӣ ва таълиму арзёбӣ осон мегардонад.

Тавре ки таҷрибаи байналмилалӣ ва шароити кунунии Тоҷикистон нишон медиҳад, вобаста ба талаботи бозори меҳнат ва инкишофи босуръати муносибатҳои иҷтимоӣ, иқтисодӣ ва фароғии ҳар чӣ бештари воситаҳои иттилоот (интернет, телевизион ва ғайра) имрӯз танҳо бо дониш мусаллаҳ будан кифоя набуда, дар амал истифода бурдани донишу малакаҳои муҳимтарин роҳи иҷтимоишавии ҷавонон ва дастёбӣ ба натиҷаҳои дилхоҳ ба шумор меравад. Ин нуктаи муҳим санги маҳаки стандарти мазкурро ташкил медиҳад.

Дар ҷаҳони муосири зудтағйирёбанда ва пур аз тазодҳо шаҳрвандон бояд сифатҳои ташаббускорӣ, навоарӣ, амалигардонӣ, тағйирпазирӣ, уҳдабарой, масъулиятшиносӣ ва созандагӣ бунёдкориро дошта бошанд. Онҳо бояд шахсони бомаърифати аз ҷиҳати маънавӣ-ахлоқӣ устувор ва кордоне бошанд, ки роҳҳои дастрас кардани ахбор (маълумот)-ро бо воситаҳои гуногун интихоб намуда, онро таҳлилу таркиб ва арзёбӣ карда, масъалаҳои мураккаби олами атрофро дарк кунанд, мушкилиҳои гуногуни таълимию ҳаётиро пешгӯӣ ва ҳал карда тавонанд, масъулияти худро дар назди оила, аҳли ҷомеа ва кишвар дарк намоянд. Тавре ҳамагон медонанд, барои ташаккули ин сифатҳо маҳз дар зинаи таҳсилоти болоӣ заминаи мусоид фароҳам оварда мешавад.

Барои ноил гаштан ба ин вазифаҳо Вазорати маориф ва илм низоми нави таълидро дар амал татбиқ менамояд, ки он ба ташаккули рушди салоҳиятнокии хонандагон дар истифодаи амалии дониш, малака ва маҳорат мусоидат хоҳад кард.

Натиҷаҳои салоҳиятнокии хонандагон тавассути низоми миллии арзёбӣ санҷида шуда, натиҷаҳои он барои дуруст ва самаранок ба роҳ мондани раванди таълим истифода мешавад. Стандарти мазкур мазмуну мундариҷа, салоҳиятҳо, нишондиҳандаҳои салоҳиятнокӣ ва воситаҳои арзёбиро муайян мекунад. Бо татбиқи низоми нави таълим

натиҷаҳои таълимии хонанда (салоҳиятнокии ӯ) мақсади асосии санҷишу назорати сифати таҳсилот мегардад.

Бо татбиқи стандартҳои нав на танҳо малакаву маҳорати касбии омӯзгор, балки натиҷаи таълимии хонандагон низ ҳамчун нишондиҳандаи самаранокии раванди таълим шинохта мешавад. Дар низоми нави таълим масъулиятнокии омӯзгорон барои беҳтар гаштани натиҷаҳои таълимии хонандагон ба маротиб зиёд мегардад.

Дар ҷараёни татбиқи маҷмӯи стандартҳо ва барномаҳои фаннии омӯзгор шахси асосӣ аст. Аз ин рӯ, самаранокии татбиқи стандартҳои нав ва ҷараёнҳои ислоҳот маҳз ба дарки масъулият, ташаббусу эҷодкорӣ ва маҳорату малакаи омӯзгорон вобаста аст. Масъулияти омӯзгор дар ин ҷараён хеле зиёд буда, ҷанбаҳои зеринро дар бар мегирад:

- Ба роҳ мондани таълим дар асоси стандартҳои нав ва барномаи фаннии.
- Муҳокимаи масъалаҳои умдатарини татбиқи ислоҳот бо ҳамкорон.
- Муҳокимаи мушкilot ва роҳҳои ҳалли онҳо дар ҳамкорӣ бо мудирияти муассисаи таълимӣ ва идораву шуъбаҳои маорифи шаҳру ноҳия.
- Ба роҳ мондани ҳамкорӣ бо кормандони Барномаи глобалии ҳамкорӣ баҳри рушди маорифи Вазорати маориф ва илм(мо ба тавсия ва маслиҳатҳои Шумо ниёз дорем).
- Таҳияи маводди иловагии таълимӣ ва истифодаи онҳо дар раванди таълим бо ҳамкорон.

Табиист, ки дар марҳалаи ибтидоӣ масъалаҳои зиёд пайдо мегарданд, ки ба истифодаи стандартҳо, барномаҳои таълим ва китобҳои дарсии нав алоқаманданд. Аммо мо бовар дорем, ки батадрич, бо роҳи фароҳам сохтани имкониятҳои хуби иштирок дар марҳалаи татбиқи ин ислоҳот дар сатҳи мамлакат омӯзгорони муассисаҳои таълимӣ пурра омода хоҳанд шуд.

Вазорати маориф ва илми Ҷумҳурии Тоҷикистон ҳамаи омӯзгорон, сарварони муассисаҳои таълимӣ, кормандони раёсату шуъбаҳои маориф ва тамоми кормандони соҳаи маорифи ҷумҳуриро барои татбиқи ислоҳоти мазкур, ки самаранокӣ ва сифати таълимро барои хонандагон – фарзандони мо таъмин мекунад, даъват менамояд.

Стандарти фанни технология (таълими меҳнат) барои синфи ҳаштум
I. МАЗМУН ВА МУНДАРИЧАИ СТАНДАРТИ ФАННИ ТЕХНОЛОГИЯ
(ТАЪЛИМИ МЕҲНАТ) БАРОИ СИНФИ 8

I. Мазмун ва мундариҷаи стандарти фанни технология (таълими меҳнат) барои синфи ҳаштум

1.1. МАҲҶУМҶОИ АСОСИИ СТАНДАРТИ ФАННИ ТЕХНОЛОГИЯ (ТАЪЛИМИ МЕҲНАТ) БАРОИ СИНФИ ҲАШТУМ

Арзёбӣ – чараёни чамъоварии маълумот барои баҳодихӣ. Навъ ва воситаҳои гуногуни ташкили чараёни арзёбӣ вучуд доранд. Он барои муайян кардани дараҷаи дастовардҳои таълимии хонандагон имкон медиҳад. Маълумоте, ки тавассути арзёбӣ чамъ оварда мешавад, ҳам ба шахсони алоҳида ва ҳам ба муассисаҳои соҳа зарур аст. Маълумоти аз арзёбӣ ба даст омадаро ба тарзи мухталиф ниҳодҳои ҳокимияти давлатӣ, шахсони алоҳида, волидон, хонандагон ва омӯзгорон истифода бурда метавонанд.

Амсиласозӣ – давоми такмили тарҳи либос мебошад. Такмил ва интиҳоби модел дар лоиҳаи умумии маснуот нишон дода мешавад.

Ангуштпона – ҳанӯз дар асри IV маълум буд. Аввалҳо ангуштпонро аз чарм, тилло ва дигар филизот сохта, нақшу нигор меандохтанд. Баъдтар, яъне аз асри XVI ва XVII ангуштпонро бо усули фабрикавӣ аз алюминий, пӯлод, нукра, пластмасса месохтанд.

Баҳодихӣ – чараёни натиҷагирӣ оид ба дараҷаи мувофиқати дониш, салоҳият, малака ва маҳорати хонанда ба талаботи муқарраркардаи стандарти фаннӣ. Баҳодихӣ имкон медиҳад, ки дараҷаи азхудкунии салоҳиятҳо муайян карда шавад.

Баҳиядӯзӣ – баҳияро аз рӯйи нусхаи маҳсус медӯзанд. Бо ин дарз асосан либосҳо – китфҳо, нӯги остини камзӯл, пеши синаҳо, домани пешбандак, домани либосҳоро оро медиҳанд. Ба чокҳои баҳиядӯзӣ дар рӯйи матоъ чокҳои кашидаи бошумор, чоки ирокӣ, чокҳои кашидашуда (навъҳои гул, ҳайвон, рустаниҳо ва ғайра) дохил мешаванд.

Буранда – шахсест, ки аз рӯйи нақша қолиб месозад ва онро ба матоъ гузошта мебурад.

Бӯри дӯзандагӣ – барои кашидани тарҳи чӯзҳо ҷойи буридани матоъ ва кашидани хатҳо, ҷойгир кардани ҷойи кисаҳо, ангулаи тугмаҳо ва ғайра истифода мешавад.

Давраи ташкилӣ-тайёрӣ – қадами аввалин дар роҳи лоиҳакашӣ интиҳоб ва асосноккунии лоиҳа мебошад. Қадами оянда ин раванди конструкиясозии маҳсулот мебошад. Самти дигари давраи ташкилӣ-тайёрӣ ин ба нақша гирифтани технологияи тайёр кардани маҳсулот, коркарди раванди технологӣ мебошад.

Дарзмол – намуди зоҳирии либос ба сифати дарзмолкунӣ вобаста аст. Бинобар ин дуруст анҷом додани ин амалиёт аҳамияти калон дорад. Дарзмоли барқӣ тавассути унсури гармибахши дохилӣ пас аз васл кардан ба шабакаи барқ тафсонада мешавад.

Дарзҳои дастӣ – барои ороиши либосҳои замонавӣ, раҳти хоб, ҷиҳози хона ва дигар васоити зиндагӣ васеъ истифода мебаранд. Сифати дарздӯзӣ ба таркиб ва ҳосиятҳои физикию механикии матоъ вобаста аст. Дар вақти интиҳоби матоъ ба назар гирифтани лозим аст, ки он ба зебоӣ ва сифати дӯхт мадад расонад.

Дарзи мошинӣ – нисбат ба дарзи дастӣ мустаҳкам, зебо ва ҳамвор буда, дар муддати кӯтоҳ иҷро мешавад. Мошинҳои дарздӯзии барқӣ ҳамақора (универсалӣ) мебошанд, ки ба воситаи онҳо амалиёти гуногунро иҷро кардан мумкин аст. Онҳо медӯзанд, пайвасти мекунанд, ангула (сӯроҳии тугма) месозанд, гулдӯзӣ мекунанд ва ғайра.

Дарзи сӯзан ба пеш – аз рост ба чап, ё ин ки аз боло ба поён дӯхта мешавад. Андоза ва фосилаи байни қадамҳои дарз бояд як хел бошад. Сӯзани ресмон гузаронидашударо бо дасти рост, ресмонро бо ангушти калони дасти чап дошта, сӯзанро аз боло ба поён рост мегузаронанд. Дар аснои баровардани сӯзан ресмонро аз ангушти чап раҳо мекунанд, он гоҳ ресмон тағи сӯзан мемонад ва ҳалқа ҳосил мешавад.

Дарзи юрма – бо ёрии дарафши чангақдор ё сӯзан дӯхта мешавад, ки дар тарафи ростай матоъ занҷири ҳалқаҳо ва дар тарафи чаппай он хатҳои рост ҳосил мешавад. Ҷиҳак (шерозӣ), хошияи чизҳои ороишӣ, баъзе қисмҳои кашидани калон юрмадӯзӣ карда мешаванд.

Дастовард (пешрафт) – дар педагогика дастовард (пешрафт) ба фаҳмиши мувофиқи омӯзиш алоқаманд аст. Агар мақсадҳои таҳсилоти мактабӣ аз оғоз ба рушди ҳамаҷонибаи шахсият ва инкишофи салоҳиятҳо равона шуда бошад, пас барои ин фаҳмиши “васеътар”-и омӯзиш зарур аст, ки тамоми вазифаҳои мактабро дар бар мегирад, яъне ҳосил намудани ақидаю эътиқод, қобилият, маърифат, дониш, маҳорат.

Дидактикаи таҳассусӣ – илм дар бораи ҷараёнҳои таълимии таҳассус дар соҳаи фанни додасуда мебошад. Вай ба қисматҳои алоҳидаи дидактикаҳои таҳассусии фанҳои таълимӣ тақсим мешавад. Масалан, дидактикаи математика, дидактикаи техника, дидактикаи химия. Дидактикаҳои таҳассусии алоҳида ҳамчун силсилаи пайваस्तкунандаи байни илми таҳассусии мувофиқ ва илм дар бораи тарбия хизмат мекунад.

Дурнамо – намо ё манзараи дуродур, чашмандоз. Тағйири ашё вобаста ба мавқеи он аз нигоҳи бинанда. Назар ё нигоҳи мо воситаи асосии муайян сохтани дурнамо аст. Ҳар як чиз ҳар қадар аз назарн мо дур бошад, ҳамон қадар хурд ба назар мерасад, ҳар қадар ба мо наздик бошад, ҳамон қадар калон менамояд. Навъи дигари дурнамо, дурнамои ранг ё дурнамои тобиши ранг номида мешавад. Вақте ки ашё аз мо дур қарор гирад, ранги он дар назари мо тиратар метобад, ҳар қадар наздик бошад, ранги он равшантар метобад. Вобаста ба ии ҳосият муайянии тарҳи ашё низ (дар масофаи дур) дигаргун мешавад.

Дӯзанда – шахсест, ки пораҳои буридашударо ба ҳам пайваст карда медӯзад.

Занҷири барқӣ – ноқилҳои манбаи неруи барқ ва истеъмолкунанда ба ҳам пайваст шуда, занҷири барқиро ба вучуд меоваранд. Барои тасвири занҷири барқӣ дар қоғаз расми лампочка, аккумулятор, батарея ва дигар қисмҳои занҷирро бо аломатҳои шартӣ нишон медиҳанд.

Иттиҳодияи усулӣ – яке аз шаклҳои ташкили кори усулӣ, паҳн намудани таҷрибаи пешқадам ва тақмили ихтисоси омӯзгорони муассисаҳои таҳсилоти умумӣ.

Кори лоиҳавӣ – машғулияти мустақилонаи гурӯҳи хонандагон буда, берун аз дарс таҳия карда мешавад. Он дар асоси маълумот ва донишу малакаи ҳосилкардаи хонандагон дар марҳалаи муайяни таълим гузаронида мешавад.

Қолиб – нақшаи ҷузъӣ буда, ба андозаи аслӣ баробар аст. Як маснуот аз якчанд ҷузъ иборат мебошад.

Қайчӣ – афзори тези дӯзандагӣ. Он барои буридани матоъ, ришта ва ғайраҳо зарур аст. Андозаи онҳо аз №1 (калон) то №8 (хурд) мешавад. Барои матоъҳои борик №1 ва барои риштаҳо №8-ро истифода мебаранд. Қайчи-ро аз пӯлод месозанд.

Қадами чок – масофаи байни ду захми сӯзан

Қаторнуқта (пунктир) – аз калимаи лотинӣ гирифта шуда маънояш нуқта аст.

Қолиб – нусхаест аз картон, қоғаз, клеёнка, ки ба рӯи он нишона гузошта, ҷузъҳои маснуотро мебуранд.

Қолибсозӣ – касбест дар саноати сабук; қолибсоз шахсе, ки қолиб месозад. Ӯ бояд тарзи андозагирии қолиб, техникаи сохтани нақшаи андозаҳои гуногун, қоидаҳои тарҳсозии маснуот, шароитҳои техникӣ ва усулҳои тайёр кардани қолибҳоро хуб донад.

Лавҳаи дарсхона – «тахтаи синф»; лавҳ – ҳар чизи сатҳаш паҳни сангӣ, ҷубӣ, филизӣ ва ғайра, ки ба рӯи он хат менавиштанд ё нақшу нигор мекашанд, фаҳмида мешавад;

Лампочкаи муқаррарӣ, ки мӯяки волфрамӣ дорад, лампочкаи тафсонии меноманд.

Лампа – калимаи фаронсавӣ (манбаи аввалин) ва юнонӣ (люминесценсия) гирифта шуда, барои равшандиҳои умумӣ истифода мешавад.

Либос – ҳамчун василаи муҳофизати инсон аз таъсири гуногуни беруна (гармою сармо, обу оташ, гарду чанг ва ғайра) пайдо шудааст. Либоси аввалини одамони қадим аз пӯсти ҳайвонот, баргу пӯстлохи дарахтон, ҷури пӯсти парандагон ва ғайра буд.

Лоиҳа – кори лоиҳавӣ, усули байнифанӣ, демократии таълими ба амалҳои мушаххас равонашуда мебошад. Дар рафти он хонандагон барои коркарди ягон супориш ё проблема муттаҳид мегарданд ва бо масъулияти бештар, фаъолона иштирок намуда, дониш аз худ мекунад. Хусусияти асосии кори лоиҳавӣ иҷрои мустақилонаи супориш ё проблема аз ҷониби гурӯҳ мебошад. Вай аз банақшагири, ташкилу гузаронидан то муаррифии натиҷаҳо дар бар мегирад. Мавзӯи лоиҳаро, одатан гурӯҳи хонандагон

худашон интихоб мекунад. Дар анҷом натиҷаҳое ба даст меоянд, ки аз ҷониби тамоми гуруҳ арзёбӣ мегардад, ба тарзи оммавӣ муаррифӣ карда мешавад.

Лоихаи эҷодӣ – кори мустақилонаи ҷамъбасти мебошад, ки сифати иҷрояш ба дараҷаи мундариҷаи қисмҳои гуногуни барнома аз худ кардани хонанда, ва мустақкам будани донишу малакаю маҳорати ӯ дар дарсҳои технология (таълими меҳнат) вобаста аст.

Мақсади таълим – мақсади таълимии дарс дар асоси натиҷаҳои таълими дарс таҳия карда мешавад. Натиҷаҳои таълим ба қисмҳои хурдтар (мақсади таълим) чудо мешаванд, ки ҳамчун зина барои расидан ба натиҷаҳои таълим хизмат мекунад.

Малака – қудрат ва тавоноӣ дар иҷрои коре, ки дар натиҷаи машқу тамрин дар табиати инсон пайдо мешавад.

Маҳорат – фаъолиятест, ки дар инсон дар натиҷаи таълиму такрори бисёркарата ҳосил шуда, баъд ба раванди бошуурона табдил меёбад ва инсон минбаъд ҳар як кори худро доништа иҷро мекунад; моҳирӣ, устодӣ, забардастӣ, ҳунармандӣ ва ғайра маҳорат аст.

Марҳалаи технологӣ – фаъолиятест, ки дар ҷараёни технологӣ пешбинӣ карда шудааст. Иҷрои ин кор риояи маданияти технологӣ ва меҳнатиро тақозо мекунад.

Марҳалаи хотимавӣ – назорати охири ва озмоишии объекти лоихашударо дар бар мегирад. Ҷимояи лоиха дар намуди баромад дар назди тамоми синф бо намоиши маҳсулот гузаронида мешавад.

Матоъ – дар натиҷаи бофтани риштҳои тору пуд ҳосил мешавад.

Матои абрешмӣ – аз пилла ва матои пашмиро аз пашми чорво, асосан, аз пашми бузу гӯсфанд ҳосил мекунад.

Усул (юн. methodos-роҳ, тарз, усул, восита, назария, таълимот) – усули назариявӣ ва амалии дониستاني воқеият; маҷмӯи амалиёт; ташкили бонизоми фаъолияти одамон дар ҳалли масъалаҳои гузошташуда аст.

Машшота – мутахассиси ороиши мӯй аст. Калимаи машшота аз забони арабӣ гирифта шуда, маънояш ороишгар, ороишдиҳандаи мӯй мебошад.

Методика – калимаи юнонӣ буда, маънои санъати амалҳо аз рӯи нақшаро дорад. Ашёи таҳқиқоти усулҳои таълим, усулҳои машғулият, яъне тарзу усулҳои ташкили ҷараёнҳои омӯзиш мебошад. Ҳангоми баррасии системавӣ методика як қисми соҳаи дидактика ба шумор меравад.

Меъёр – нишонае, ки дар асоси он баҳодихӣ, муайянкунӣ ё таснифи чизе анҷом дода мешавад.

Мошинаи дарздӯзӣ – барои дӯхтани маснуот хизмат мекунад. Истифодаи мошинаи дарздӯзӣ кори дӯзандаро осон мегардонад, суръат ва сифати корро баланд мебардорад.

Мӯд – ҳукмронии муваққатӣ дар ҷамъиятҳои муайян мебошад, ки табъи ҳархела дорад ва таъсири он дар намуди либосҳо зоҳир мешавад. пешрафт ва дигаргуншавии мӯд ҳодисаи байналмилалӣ буда, дар натиҷаи кашфиёти илмӣ ба амал меояд ва пайваста ба равобити фарҳангӣ ва иқтисодии байни давлатҳо таъсири калон мерасонад.

Мӯй – аз ду қисм: тана ва реша иборат буда, давраи муайяни сабзиш дорад ва пас аз ин мерезад. Мӯйи сар хеле зуд ва абрувон суст месабзанд.

Назарияҳои омӯзиш – амсилаеро фаро мегиранд, ки шароит ва равандҳои омӯзишро мефаҳмонанд. Ҳамин тариқ, онҳо ҷаҳорҷӯбаро барои гузоштани дидактики саволҳо пешниҳод мекунад. Зери мафҳуми умумии назария таълимоти бихевиористӣ, когнитивӣ-конструктивӣ дар назар дошта мешавад.

Нақшаи барқӣ – тавассути аломатҳои шартӣ ба таври графикӣ тасвир намудани занҷири барқиро меноманд.

Нақшаи таълим – ҳуҷҷатест, ки омӯзиши фанҳои таълим ва тақсимои солонаи онҳоро барои тамоми давраи таҳсил дар муассисаҳои таълимӣ муайян менамояд.

Низоми таълими ба ташаккули шахсияти хонанда нигаронидашуда – низоми таълимест, ки дар он қобилияти фардӣ ва таҷрибаи қаблии хонанда ҳамчун меҳвар (тири асосӣ) барои омӯзиши минбаъда нигаронида шудааст.

Нишондиҳанда – нишондиҳандаҳо маҷмӯи дониш, малака ва маҳоратҳои мебошанд, ки аз ноил шудан ба салоҳиятҳо дарак медиҳанд.

Усули озмоишӣ – усули маъмул дар соҳаи техника мебошад. Озмоишгар кӯшиш мекунад дар шароитҳои сунъӣ ташкилшуда омилҳои алоҳидаи таъсиррасон ба чараёнро чудо намояд. Онҳоро мунтазам иваз мекунад ва ба ҳамин васила нишондиҳандаҳои алоҳидаи ба тамоми система таъсиррасонро ошкор мекунад.

Патрон – калимаи франсавӣ буда, воситае барои маҳкам доштан ва ба манбаи барк пайваст кардани лампочка мебошад.

Портфолио – аз калимаи итолиёӣ, маънояш ҳуҷҷатҳо, ҳуҷҷатҳои мутахассис аст.

Портфолиои хонанда – ҷамъовариҳои мақсадноки қорҳои хонанда, ки саъю кӯшиши ӯро ҳангоми иҷрои қорҳо, пешрафт ва дастовардҳои ӯро аз рӯйи як ё якчанд фан нишон медиҳанд.

Принсип – қоидаҳои асосии таълим, ки мазмун, шаклҳои ташкилӣ ва усули таълимро дар алоқамандӣ бо мақсадҳои умумии тарбия ва меъёрҳои раванди таълим муайян менамояд.

Раванди таълим – чараёни мақсаднок ва муташаккилонаи ҳосил намудани дониш, маҳорат ва малакаҳо аст.

Раппорт – он аз такрори қисми нақша ва ё нусха иборат мебошад. Дар навишт раппорт одатан чун ситорача (*) ифода шудааст.

Резинка – пайҳам омадани сугунчаҳои ҳалқаҳои чаппа ва роста. Масалан, 1 роста, 1 чаппа ё 2 роста, 2 чаппа ва ғайра.

Резинкаи дуранга – миқдори ҳалқаҳо бояд ба 6 тақсим шавад, ҷамъи 3, ҷамъи 2.

Ришта (ресмон). Дар ҷокбуриву дарздӯзӣ ғайр аз ин асбобу анҷом боз риштаҳои гуногунро истифода мебаранд. Риштаҳо вобаста ба таъйиноташон дӯзандагӣ, гулдӯзӣ, бофандагӣ, рӯфӯгарӣ мешаванд. Риштаҳоро аз нахҳои пахтагӣ, пашмӣ, абрешимӣ (пилла), катонӣ, химиявӣ мересанд.

Роҳнамои фанӣ барои татбиқи стандартҳо – роҳнамои омӯзгор оид ба татбиқи стандартҳо маводди иловагии усулӣ мебошад. Он тавсияҳо ва намунаҳоро оид ба тарзи ташкили чараёни таълим фаро гирифта, ба омӯзгор дар самти ташаккули салоҳиятнокии хонандагон ёрӣ мерасонад.

Салоҳият – маҷмуи дониш, малака ва маҳоратҳои ба ҳам пайванде, ба мақсади ҳалли масъалаҳои мушаххаси ҳаёти (иҷтимоӣ, иқтисодӣ, сиёсӣ), маърифатӣ ва касбӣ равона карда мешаванд.

Супоришҳои лоиҳакашӣ – усули маъмули омӯзишӣ дар машғулиятҳои меҳнат ва техника. Мактаббачагон аз рӯйи принсипи ихтироъкорӣ дар ягон чараён оид ба ҳалли проблема қор мекунанд. Дар хонандагон қобилияти техникую амалӣ ва техникую лоиҳакашӣ инкишоф меёбад. Онҳо то ҳадди имкон маҳдуд кардани проблема, чудо кардани он ба қисматҳои таркибӣ ва ба ҳамин васила мақсаднок тайёр кардани ҳалли умумиро меомӯзанд.

Сӯзан – асбоби дӯзандагӣ буда, аз замони қадим истифода мешавад. Одамон аввалҳо барои дӯхтан хори дарахтон, устухони моҳию ҳайвонотро истифода мебуданд. Баъд сӯзанро аз нуқра, мис, тилло ва оҳан месохтанд.

Стандарти фанӣ – санадест, ки дар он меъёри дониш, малака, маҳорати хонандагон, мазмуну муҳтавои фанӣ, равиши дарси фан, роҳу усули самаранок истифода бурдани вақти ба омӯзиши фан ҷудогардида ва талабот ба тарзи санҷиши дониш аз фанни мазкур ифода гардидааст.

Стратегия – роҳу усули ноил гардидан ба мақсад. Роҳ (усул)-и алтернативӣ (ҷойгузин), интиҳоб, таҳия ва татбиқи барномаҳо дар назар дорад.

Тасмаи ченақгирӣ – соли 1810 ихтироъ шудааст. Он аз картон ё клеёнка сохта мешавад. Дарозии тасмаи ченақгирӣ асосан 150 см, бараш 1-2 см буда, дар ду нӯғаш филиз часпонда шудааст. Тасмаи ченақгирӣ барои андозагирӣ аз ҷусса, чен кардани матоъ ва ҷузъҳои маснуот истифода мешавад.

Таҳлили ҷойи қорӣ – яке аз усулҳои маъмул барои машғулиятҳо доир ба меҳнат ва техника мебошад. Ҷойи қорӣ, ки дар он қор гузаронида мешавад, аз рӯйи меъёрҳои муайян тасвир меёбад. Меъёрҳо вазифаи гузошташуда,

чараёнҳои кор, воситаҳои меҳнат, мавзӯӣ оид ба техникаи бехатарӣ ва муҳофизати меҳнат мебошад.

Таҳлили маҳсулот – усули маъмули таълим барои машғулиятҳои доир ба меҳнат ва техника. Ашёи маҳсулоти техникӣ, зеҳнӣ ё дастӣ чудо намоиш дода мешавад. Ба воситаи он дар хонандагон қобилияти фаҳмидани алоқамандии техникӣ амалии чараёнҳои саноат ва арзёбии онҳо инкишоф меёбад.

Таҳсилот – ҳамчун чараёни кушодан ва инкишоф додани қобилиятҳои инсон, аз заминаҳои он мебошад, ки воситаи тарбияи ҳавасманд ва идора кардан мебошад.

Таълим додан – маънояш омӯзонидан, ё дониш ҳосил кунондан буда, ҳамчун рафтор муайян кардан мумкин аст, ки тавассути он ба таври мақсаднок таҷриба ва дониш интиқол дода мешавад.

Тарроҳии либос – раванди аз матои ҳамвор тайёр кардани чилди ҳаҷмдор аст, ки бадани одамро мепӯшонад. Раванди ченкунии бадани одамро бо мақсади тарроҳ андозагирӣ меноманд.

Тарроҳ – шахсест, ки аз ҷуссаи одам андоза гирифта, аз рӯи он нақшаи либосро мураттаб месозад.

Техника – дар бар мегирад: миқдори объектҳои сунъӣ ашёшудаи ба манфиат равонашуда (артефактҳо, системаи ашёҳо); миқдори амалҳои инсонӣ ва иншооте, ки дар он системаи ашё пайдо мешаванд; миқдори амалҳои инсонӣ, ки дар он системаи ашё истифода мешаванд.

Технология – илм дар бораи техника. Зери ин мафҳум илм дар бораи ба даст овардан, коркард, сохтан, истехсоли маҳсулот, ҳамчунин хизматрасонӣ бо ёрии техникаи дар ихтиёр дошта мебошад.

Трикотаж – калимаи франсавӣ буда, маънояш матоест, ки бо ёрии мошин бофта шудааст.

Таносуб – (пропорсия)-муносибати байниҳамдигарии ҷузъҳои ашё аз рӯи бузургии он. Дар расмкашӣ риоя намудани пропорсия (таносуб) аҳамияти ҳалқунанда дорад, чунки он асоси тасвири ҳақиқатнигорӣ ва таъсирбахширо ташкил медиҳад.

Таҳлили дидактикӣ – мақсади он ба таври асоснок ба сохтор даровардани соатҳои таълимӣ мебошад. Бо таҳлили дидактикӣ як қатор қарорҳои пешакии педагогӣ алоқаманданд, ки ҳар маротиба аз нав иҷро карда мешавад. Маҳаки асосии таҳлили дидактикӣ “таҳфифи дидактикии” маводди таълимӣ мебошад. Дар ин радиф бояд асоснок инъикос гардад, ки кадом ҷузъҳои маҷмӯи мавод барои гурӯҳи таълимӣ бояд интихоб карда шавад, кадомашро сарфи назар кардан мумкин шавад. Вобаста ба ин чунин ҷиҳатҳо манфиатноканд: аҳамияти замонавӣ, аҳамияти оянда, сохтори фан, аҳамияти намоишдиҳии намунавӣ, дастрасӣ.

Стандартҳои таҳсилот – стандартҳо муайян мекунанд, ки мактаббача дар охири соли таҳсил ё анҷоми гурӯҳи синнусолӣ кадом натиҷаҳои омӯзишро ба даст меорад. Ин ҷо сухан дар бораи дониш, ақида, эътиқод, майлу рағбат ва қобилиятҳои асосӣ меравад, ки хонандаю толибагон бояд аз худ кунанд.

Чадвал – метр аз тахтаҷӯби тунук сохта мешавад. Дарозиаш аз 20 то 100 см ва аз ин ҳам дарозтар, бараш 3-5 см буда, барои кашидани нақша ва андозаи либос чен кардани матоъ, кашидани хатҳо дар матоъ ва ғайра истифода мешавад.

Чадвали микёсӣ – (масштаби 1:4) барои нисбатан хурд карда кашидани нақшаи маснуот дар дафтар ва ё албоми корӣ истифода бурда мешаванд.

Чоки одӣ – гуфта, пайвасти ду қисми ҷузъҳои болои ҳам гузоштаро меноманд. Дар ин маврид васеии чокро 1,5 см монда дӯхтан лозим аст.

Ширеш – моддаи часпандаест, ки дар вақти сахтшавӣ қабати мустаҳкамро ҳосил мекунад, ки он сатҳҳои ширешшавандаро мепайвандад.

Штепсел – калимаи франсавӣ буда, пайвандаки иттисолии душоха (вилка) буда, барои ба манбаи барқ пайваст кардани асбобҳои барқӣ хизмат мекунад.

Штрих – аз забони немисӣ гирифта шуда маънояш «хатча», «рах» аст.

Дидактика – илм (таълимот) дар бораи донишандӯзӣ ва умуман таълим мебошад. Вай ба омӯзиши ҳамаи шаклҳо, гирифтани ҳамаи навъи донишҳо, дар ҳамаи зинаҳои таҳсил ба назардошти хусусиятҳои мундариҷаи таълимӣ машғул аст.

Эстетика – калимаи юнонӣ буда, маънояш "эҳсос" мебошад. Илме, ки муносибати қимати эстетикӣ байни одаму олам ва доираи фаъолияти бадеии одамонро ошкор мекунад, меомӯзонад.

Эҷодиёт – фаъолияти, ки чизи сифатан нав ва фарқкунандаи беназир, оригиналӣ, нодирро ба вуҷуд меоварад. Эҷодиёт ба инсон хос аст.

1.2. ЗАМИНАИ МЕЪЁРИИ ҲУҚУҚИИ СТАНДАРТИ ФАНИИ ТЕХНОЛОГИЯ (ТАЪЛИМИ МЕХНАТ) БАРОИ СИНФИ ҲАШТУМ

Стандарти фанни технология (таълими меҳнат) барои хонандагони синфи ҳаштум дар асоси Конституцияи Ҷумҳурии Тоҷикистон, Қонуни Ҷумҳурии Тоҷикистон «Дар бораи маориф» ва сарҳати 6, банди 7 Низомномаи Вазорати маориф ва илми Ҷумҳурии Тоҷикистон, ки бо қарори №145 Ҳукумати Ҷумҳурии Тоҷикистон аз 3 марти соли 2014, тасдиқ шудааст, инчунин дигар санадҳои меъёрии ҳуқуқии Ҷумҳурии Тоҷикистон дар соҳаи маориф таҳия гардида, минбаъд барои расонидани ёрии таълимию усулӣ барои омӯзгорон ва хонандагони муассисаҳои таҳсилоти миёнаи умумии Ҷумҳурии Тоҷикистон омода гардидааст.

1.3. СОҲАИ ИСТИФОДАИ СТАНДАРТИ ФАНИИ ТЕХНОЛОГИЯ (ТАЪЛИМИ МЕХНАТ) БАРОИ СИНФИ ҲАШТУМ

Доираи татбиқи стандарти фанни технология (таълими меҳнат) дар синфи ҳаштум хеле васеъ аст. Истифодабарандагони бевоситаи стандартҳо омӯзгорони синфҳои 8-ум буда, дар марҳалаи банақшагирӣ, таълим ва арзёбии салоҳиятнокии хонандагон онро ҳамчун хуччати асосӣ истифода мебаранд. Инчунин, мутахассисони зинаи таҳсилоти ибтидоии муассисаҳои дахлдори соҳаи маориф, ки барои расонидани ёрии таълимию усулӣ масъуланд, дар банақшагирӣ ва татбиқи чорабиниҳо дар самти расонидани ёрии усулӣ ба омӯзгорони зинаи таҳсилоти болоӣ стандарти мазкурро истифода мебаранд.

Стандарти мазкур дар донишгоҳ ва коллеҷҳои омӯзгорӣ ҳамчун хуччати асосии муайянкунандаи мундариҷаи барномаи таълимии фанҳои зинаи таҳсилоти болоӣ истифода мешавад.

Донишкада ва марказҳои тақмили ихтисос ва бозомӯзии кормандони маориф, махсусан шуъба – кафедраи таҳсилоти болоӣ омӯзиши стандарти мазкурро дар курсҳои тақмили ихтисоси омӯзгорони синфҳои ҳаштум ташкил мекунад.

Минбаъд арзёбии салоҳиятҳо (дониш, малака ва маҳорат)-и хонандагони синфи ҳаштум дар асоси талаботи стандарти мазкур ба роҳ монда мешавад. Саволу масъалаҳои санҷишии нимсола, солона ва аз синф ба синфгузаронӣ дар асоси салоҳиятҳои дар стандарт ва барномаи таълим муқарраршуда таҳия карда мешаванд.

1.4. ПРИНЦИПҲОИ АСОСИИ СТАНДАРТИ ФАНИИ ТЕХНОЛОГИЯ (ТАЪЛИМИ МЕХНАТ) БАРОИ СИНФИ ҲАШТУМ

Стандарти фанни технология (таълими меҳнат) барои синфи ҳаштум дар асоси принципҳои таълимии зерин таҳия шудааст:

- баробарҳуқуқии шаҳрвандон дар гирифтани таҳсилоти босифат;
- қонуният, эҳтироми ҳуқуқу озодии инсон ва шаҳрванд;
- ҳатмӣ будани таълими умумии асосӣ;
- дастрасии таҳсилоти миёнаи умумӣ ва идомаи таҳсил дар зинаҳои минбаъдаи таҳсилот дар асоси озмун;
- бартарии арзишҳои миллию умумибашарӣ, моҳияти башардӯстонаи мазмуни таҳсилот, рушди озодонаи шахс;
- муҳаббат ба Ватан, оила ва муҳити зист;
- ҷанбаи илмӣ, дунявӣ ва башардӯстонаи таълиму тарбия дар муассисаҳои таълимӣ;

- ягонагии фазои маърифатию фарҳангӣ, рушди фарҳанг ва ҳифзи анъанаҳои миллӣ;
- ҷанбаи инсондӯстӣ, демократӣ ва давлатию ҷамъиятии идоракунии соҳаи маориф ва шаффофият дар фаъолияти он;
- раванди муттасили таҳсил;
- ҳавасмандгардонии шахс ва ба маърифатнокшавии рушди истеъдоди ӯ;
- пайдарҳамии раванди таҳсилот, ки алоқамандии зинаҳои таҳсилот ва ягонагии таълиму тарбияро таъмин месозад;
- ҳамгироии таҳсилот, илм ва истеҳсолот.

– **ба қобилияти фардии хонанда диққат додан.** Раванди таълим дар асоси дониш, малака ва маҳорати заминавии хонанда ба роҳ монда шуда, бояд талаботи маърифатии ӯро қонеъ намояд. Ба эътибор гирифтани қобилияти хонандагон дар иҷрои фаъолиятҳои таълимӣ ва дар заминаи он такмил додани малакаву маҳорати онҳо. Ҳар як хонанда ба дарс бо дараҷаҳои гуногуни салоҳият меояд. Аз ин лиҳоз, омӯзгор бояд қобилияти муайян кардани сатҳи салоҳиятнокии хонандаро дошта бошад. Омӯзгор барои ташаккули натиҷаҳои таълими ҳар як хонанда аз лиҳози касбӣ ва ахлоқӣ низ масъул аст.

Таълим ҳамеша самаранок мегардад, агар:

- ❖ хонандагон дар заминаи дониш ва малакаи заминавиашон таълим гиранд;
- ❖ хонандагон мақсаду вазифаҳои таълимии гузошташударо дарк кунанд ва онҳоро иҷро карда тавонанд;
- ❖ раванди азхудкунии маводди таълим барои хонандагон шавқовар ва ҷолиб бошад;
- ❖ барои азхудкунии маводди нави таълим ё малакаи нав ба хонандагон имконияти мувофиқи машқ кардан дода шавад;
- ❖ ҳам омӯзгор ва ҳам хонанда барои таълим масъуланд;
- ❖ омӯзгорон усулҳои гуногуни таълимро ба мақсади таҳким ва мустаҳкам гардонидани донишу малакаи нав истифода баранд;
- ❖ ба хонандагон ҳангоми ҳалли масъалаҳои таълимӣ ва ташаккули малакаи имконияти ҳамкорӣ дода шавад;
- ❖ раванди таълим ба “чӣ тавр фикр кардан” равона гардад, на ба “доир ба чӣ фикр кардан”;
- ❖ ҳама оид ба ҷиҳатҳои суҳб ва қавии донишу малакаашон ростқавл бошанд;
- ❖ ноқомӣ дар ҷараёни таълим ҳамчун қисми таркибии он шинохта шавад.

– **ба эътибор гирифтани гуногунзехнии хонандагон.** Баъзе хонандагон тавассути амалан иҷро намудан қореро аз худ мекунанд ва баъзеи онҳо тавассути мушоҳида дониш мегиранд. Ба баъзеи хонандагон машғулияти серҳаракат, ба дигарон бошад, баръакс, оромӣ барои таълим гирифтани мусоидат мекунад. Омӯзгорон бояд ба ҳама баробар диққат диҳанд, ёрӣ расонанд ва мувофиқи шавқу завқашон фаъолият таҳия намоянд.

– **ҷанбаи башардӯстӣ доштани раванди таълим.** Вазифаи омӯзгор танҳо аз додани дониш ва аз бар қуноидани салоҳиятҳо иборат нест. Ӯ барои фароҳам овардани фазои мусоиди таълим, барои ҳамкорию ҳамдигарфаҳмӣ низ масъул аст.

– **инкишофи арзишҳо.** Стандарти мазкур дар баробари салоҳиятҳои таълимӣ рушди арзишҳоро ба роҳ мемонад. Ин арзишҳо на танҳо барои аз худ кардани салоҳиятҳои таълимӣ, балки барои тарбияи шаъну шарафи шаҳрвандӣ низ заруранд.

– **алоқамандии таълим бо ҳаёт.** Стандартҳои нав ташаккули дониш, малакаву маҳоратҳои барои имрӯз ва ояндаи Тоҷикистон заруриро таъмин намуда, таълимро ҳамчун раванди омӯзиш дар тӯли ҳаёт таъкид мекунанд. Низомии нави таълим низ ба мақсади мутобиқ соختани натиҷаҳои таълим ба талаботи ҳаёт равона мегардад. Яъне дар натиҷаи таълим хонанда дониш, малака ва маҳораташро дар амал барои ҳалли масъалаҳои ҳаётӣ истифода мебарад.

– **омӯзиш дар тӯли ҳаёт.** Раванди таълим ва рушд беохир аст. Шояд барои пурра аз худ кардани баъзе салоҳиятҳо як умр сарф карда шавад ва баъзеашон мумкин аст тамоман аз худ карда нашаванд. Аз ин лиҳоз, “Низомии таълими салоҳиятнокии хонандагон” раванди омӯзишро дар тӯли ҳаёт тақозо мекунад.

– **арзёбӣ ба мақсади таълим.** Мо бояд мунтазам натиҷаҳои таълимии хонандагонро арзёбӣ намоем, то тавонем усули таълимро тағйир дода, раванди таълимро самараноктар гардонем.

1.5. МАҚСАД ВА ВАЗИФАҲОИ СТАНДАРТИ ФАНИИ ТЕХНОЛОГИЯ (ТАЪЛИМИ МЕХНАТ) БАРОИ СИНФИ ҲАШТУМ

Стандарти мазкур бо мақсади татбиқи талаботи Стандарти давлатии таҳсилоти миёнаи умумӣ ва Стратегияи миллии рушди маорифи Ҷумҳурии Тоҷикистон то соли 2020 таҳия шудааст.

Таълими технология (таълими меҳнат) дар синфҳои ҳаштум хусусияти амалӣ дошта, дар хонандагон малакаю маҳорати меҳнатӣ ва зебоипарастӣ ташаккул ёфта, ба корҳои амалӣ, ба ҳаёт омода мешаванд.

Мақсади асосии таълими фанни технология (таълими меҳнат) аз инҳо иборат аст:

– муайян ва муқаррар кардани маҷмӯи салоҳият (меъёри дониш, малака ва маҳорат)-и хонандагони синфи ҳаштум аз фанни технология (таълими меҳнат);

– ба низом даровардани мазмун, мундариҷа ва раванди банақшагирӣ, таълим ва арзёбии фанни технология (таълими меҳнат) дар синфи ҳаштум;

– муқаррар намудани доираи мавзӯҳои бобҳои таълими фанни технология (таълими меҳнат) мувофиқи талаботи забонамӯзӣ ва мувофиқат ба инкишофи синнусолии хонандагони синфи ҳаштум.

– мазмун, мундариҷа ва фаъолиятҳои таълим ба ташаккули салоҳиятноки равона шуда, байни онҳо робитаи қавӣ барқарор гардонидани шавад;

– бояд малакаҳои гуногуни фаннӣ ба таври мушаххас ва фарогир пешниҳод гардад. Нишондиҳандаҳои азхудкунии ҳар як салоҳият оварда мешаванд;

– мазмуну мундариҷа ва миқдори салоҳиятҳо бояд мувофиқи сарбории фан, ки нақшаи таълим муқаррар кардааст, пешниҳод гарданд;

– мунтазам инкишоф додани малакаю маҳорати меҳнатӣ, дӯзандагӣ, бофандагӣ, пазандагӣ, ороишгарӣ ва эҷодӣ ҳангоми таълиму ҳаёти рӯзмарра;

– тарбияи меҳнатӣ, эстетикӣ ва касбии мактабиён;

– шиносӣ бо асос ва намудҳои бофандагӣ ва ташаккули малакаю маҳорати рӯзгордорӣ;

– дар хонандагон бедор намудани кӯшишу ғайрат, меҳнатдӯстӣ, ҳисси эҳтиром ба меҳнати худ ва дигарон;

– омода намудани хонандагон ба иҷрои корҳои мухталиф ва худхизматрасонӣ;

– рушди қобилияти амалӣ, фикр ва эҷод.

Вазифаи асосии таълиму омӯзиши фанни технология (таълими меҳнат) ба меҳнат ва зебоипарастӣ омода кардани хонандагон мебошад, ва аз тадбирҳои аввалини таълими политехникӣ дар ин синну сол ба ҳисоб меравад. Дар натиҷаи мақсаднок ва бошуурона омӯхтани ин фан хонандагон ба машғулиятҳои амалии синфҳои минбаъда тайёр мешаванд. Дар айни замон омӯзиши ин фан дар таҳкиму ҳамбастагии меҳнати фикрию ҷисмонӣ нақши хосса гузошта, имконоти васеъ фароҳам меорад, ки хонандагон одитарин малакаю маҳорати меҳнатӣ пайдо намуда, ба корҳои амалӣ ва ба ҳаёт омода гарданд.

➤ Шиносии хонандагон бо асосҳои илмӣ ва илмӣ-техникии истеҳсолот.

➤ Мусаллаҳ гардонидани хонандагон бо дониш ва маҳорати аввалия дар соҳаи техника ва технологияи муосир.

➤ Дар хонандагон ташаккул додани тафаккури эҷодкорӣ ва навоарӣ.

➤ Муносибати эҷодкорона ба меҳнат ва шавқ ба намудҳои гуногуни фаъолияти меҳнатӣ.

➤ Тарбияи меҳнатӣ ва маданияти меҳнат, ташаккули маънавиёт.

➤ Шиносии хонандагон бо касбҳои гуногун ва ёрӣ расонидан дар муайян намудани роҳи ҳаётии худ.

Вазифаи ниҳой ва муҳимтарини ин фан ба шогирдон ёд додани фаъолиятҳои одитарини меҳнат, омода намудани онҳо ба меҳнат кардан, фаҳмиши рангҳо, бофтан ва

дӯхтани маснуот аз қисмҳои додашуда, пухтани навҳои гуногуни хӯрокҳои миллӣ, дӯхтани маснуот, кор бо мошинаҳои дарздӯзии мошинӣ, истифодаи дурусти рӯзгордорӣ ва дӯзандагӣ, зарурати омӯзиши амалиёти корӣ ва монанди инҳо мебошад.

- вазифаҳои асосии таълими фанни технология (таълими меҳнат) инкишофи қобилияти фардии хонандагон;
- дарки зарурати меҳнат дар зиндагӣ;
- ташаккули қобилияти эҷодию тахайюли бадеӣ, зебоипарастӣ, эҷодкориҳои хонандагон;
- шинос намудани хонандагон бо амалиёти марбут ба касбу корҳои меҳнати дастӣ;
- омӯзонидани амалҳо бо унсурҳои ғаъолияти меҳнат ва тасвиру ороиши маснуот ва маҳсулот, ҳунармандӣ;
- шинос намудани хонандагон бо касбу корҳои марбут ба меҳнати дастӣ;
- дар хонандагон ҳосил намудани меҳру муҳаббат ба кор ва меҳнат;
- тарбияи хонандагон дар рӯҳияи эҳтироми меҳнати худ ва меҳнати калонсолон, аҳли заҳмат;
- тарбияи сарфаю сариштакорӣ ва ҳифзи сарватҳои табиӣ дар шогирдон.

Таълими технология (таълими меҳнат) дар синфҳои ҳаштум хусусияти амалӣ дошта, дар хонандагон малакаю маҳорати меҳнатӣ ва эҷодкорӣ, бофандагӣ, дӯзандагӣ, пазандагӣ ташаккул ёфта, ба корҳои амалӣ, ба ҳаёт омода мешаванд.

Мавқеи фанни технология (таълими меҳнат) барои синфи 8 дар нақшаи таълим

Фанни технология (таълими меҳнат) барои синфи 8 дар нақшаи таълимӣ ҳамчун фанни ҳатмии таълим дар таркиби соҳаи технология (таълими меҳнат) ҷойгир шуда, ҳаҷми сарбории хонандагон дар давоми соли таҳсил 34 соатро ташкил медиҳад:

Синф	Миқдори соатҳои ҳафтаина	Миқдори ҳафтаҳо дар давоми соли таҳсил	Миқдори соатҳо дар давоми соли таҳсил
8	1	34	34

Технология (таълими меҳнат) ҳамчун ҷузъи зебоипарастӣ ба хонандагон бояд эҷодкорӣ омӯзад, ба дарки нозуқиҳои ғаъолияти эҷодӣ водор созад ва меҳри бачагонро нисбат ба намудҳои гуногуни технология (таълими меҳнат) бедор намояд. Ҳангоми дарси технология (таълими меҳнат) хонандагон инчунин, бояд қобилияти эҷодкорӣ ва ҳунармандии худро ошкор созанд ва такмил диҳанд, хоҳиш пайдо кунанд, ки дар машғулиятҳои эҷодӣ–маҳфилҳои дӯзандагӣ, бурандагӣ, бофтан, амсиласозӣ, рӯзгордорӣ, ороиши рӯй (машшота) ва ғайра (вобаста аз имкону шароити мактаб) иштирок намоянд.

Меҳнат маҷмӯи амалҳоест, ки тавассути он натиҷаҳо, маҳсуле ба даст оварда мешавад ва барои зисту зиндагонӣ шароит фароҳам меояд. Кор инсонро «офарандааст», яъне тавассути меҳнат ба инсон табдил ёфтааст ва аз ҳайвоноту мавҷудоти дигари зинда фарқ мекунад. Пас ҳар як фард бояд малакаю маҳорати меҳнатро омӯзад, ба кор омода шавад ва меҳнатро дӯст дорад, зеро ба ин васила ҳам ҷисман ва ҳам рӯҳан ташаккул меёбад.

II. Салоҳиятҳои фанни технология (таълими меҳнат) барои синфи ҳаштум

Ҳасли мазкури стандарти фанни технология (таълими меҳнат) барои синфи ҳаштум ҳеле муҳим аст. Дар ҳасли мазкур салоҳиятҳои фанни технология (таълими меҳнат) мувофиқи самтҳои таълим оварда мешаванд. Салоҳиятҳои ҳамаи фанҳо дорои хусусиятҳои зеринанд:

– аз рӯи принсипи аз сода ба мураккаб тартиб дода шудаанд. Омӯзгорон метавонанд салоҳиятҳои синфи пешина ва баъдинаро мушоҳида карда, мутаносибан раванди таълимро аз оғоз то анҷом ба нақша гиранд. Ин муносибати спиралӣ татбиқи барномаи таълим мебошад, яъне салоҳиятҳо, ки дар як синф муаррифӣ шудаанд, дар синфҳои минбаъда такмил дода мешаванд. Дар сатҳи ҳар як синф талабот ба салоҳиятнокӣ мураккабтар мегардад.

– мувофиқи самтҳои асосии таълимии фанҳо гурӯҳбандӣ шудаанд. Аз ин лиҳоз, тартиби пешниҳоди салоҳиятҳо (малака ва маҳоратҳо) ба тартиби маводди китобҳои дарсӣ мувофиқат мекунад.

– хусусияти арзёбӣ дошта, мушоҳида мешаванд ва азхудкунии салоҳиятҳо тавассути нишондиҳандаҳо муайян мегарданд.

– дар таҳияи салоҳиятҳо усули спиралӣ истифода шудааст, яъне омӯзгор барои хонандагон имконияти салоҳиятнок шуданро фароҳам меоваранд. Дар сатҳи синфҳои минбаъда ба хонанда имконияти ташаккули бештар дода мешавад. Ҳамин тавр, хонанда дараҷаи баландтари салоҳиятнокиро аз худ карда, ташаккул меёбад.

2.1. Салоҳиятҳои иҷроӣ амалӣ, эҷод, арзёбӣ

Салоҳияти истифода ва асосҳои коркарди мавод:

8.1.1. Миқдори гуногуни воситаҳои технологиро истифода бурда метавонад.

Салоҳияти муносибати эҷодкорона бо меҳнат:

8.2.1. Дар бораи равандҳои технологияи соҳаи саноат маълумот дода метавонад.

Салоҳияти интиҳоби касб:

8.3.1. Дар доираи мавзӯҳои васеъ ғояи навро эҷод карда метавонад.

Салоҳияти асосҳои тарбиявӣ

8.4.1. Доир ба касбҳои гуногун маълумоти мушаххас дода метавонад.

2.2. Баҳодихии салоҳиятҳои иҷроӣ амалӣ, эҷод, арзёбӣ

Дар фасли мазкур мо тартиб ва воситаҳои арзёбии салоҳиятҳои иҷроӣ амалӣ пешниҳод мекунем.

Салоҳияти истифода ва асосҳои коркарди мавод:

8.1.1. Миқдори гуногуни воситаҳои технологиро истифода бурда метавонад.

Нишондиҳандаҳои салоҳиятнокӣ:

- дар бораи коркарди мавод ва тайёр кардани он шарҳ дода метавонад;
- сохт ва нуқсонҳои маводро фарқ карда метавонад;
- хосиятҳои физикӣ ва механикӣ маводро ба назар гирифта метавонад;
- хондани нақша (ангора)-и ҷузъиёт, ҳуҷҷатҳои графикӣ маводҳоро тасвир карда метавонад;
- равандҳои иҷро кардани маснуотро шарҳ дода метавонад;
- истифодаи асбобу афзорҳоро номбар карда метавонад;
- ҳангоми иҷрои кори амалӣ техникаи бехатариро риоя карда метавонад;
- эҳтиёткорона кор кардан ва муносибати хуб бо асбобу афзорҳоро риоя карда метавонад;
- қолиб ва шаклҳои гуногун сохта метавонад;
- мафҳумҳои фан (абзорҳои ченкунанда, афзорҳои назоратӣ)-ро дарк мекунад ва ҳангоми иҷрои кори амалӣ ва баёни фикр дуруст истифода бурда метавонад.

Салоҳияти муносибати эҷодкорона дар меҳнат:

8.2.1. Дар бораи равандҳои технологияи соҳаи саноат маълумот дода метавонад.

Нишондиҳандаҳои салоҳиятнокӣ:

- Бо маснуотҳои гуногун ғояҳоро эҷод менамояд ва онро ба таври умумӣ шарҳ медиҳад.
- Баъзе қисматҳои маснуотро эҷодкорона иваз карда, таъйиноти онро дигар карда метавонад;

Салоҳияти интиҳоби касб:

- 8.3.1. Дар доираи мавзӯҳои васеъ ғояи навро эҷод карда метавонад.
- дар бораи касбҳо маълумот дода метавонад;
- хусусияти касбҳоро фарқ карда метавонад;
- барои худ касби мувофиқро интиҳоб карда метавонад.

Салоҳияти асосҳои тарбиявӣ

8.4.1. Доир ба касбҳои гуногун маълумоти мушаххас дода метавонад.

Нишондиҳандаҳои салоҳиятнокӣ:

- ҳангоми истифодаи мавод сарфакориро риоя карда метавонад;

- хусусиятҳои эстетикӣ маснуотро шарҳ дода, онро арзёбӣ карда метавонад;
- урфу одатҳои миллиро шарҳ дода, онро арзёбӣ карда метавонад;
- табиатро кадр карда, хифзи онро шарҳ дода метавонад.

2.3. САЛОҲИЯТҲОИ ТАРБИЯВӢ-АХЛОҚӢ

Таълиму тарбия дар зинаи таҳсилоти болоӣ. Азбаски хонандагон қобилиятҳои гуногун доранд, мо бояд пешрафти хонандаро берун аз салоҳиятҳои фанӣ низ эътироф намоем. Дар намунаи ҳисоботи дар боло омада сутуне барои нишон додани кӯшишу ғайрати хонанда омадааст. Кӯшишу ғайрат ҳам бо низоми 6 (10, 20, 100) балла баҳогузори карда мешавад.

Барои қайди муносибати хонанда ба омӯзиш корти ҳисоботи хонанда истифода карда мешавад, ки қисмҳои зеринро дар бар мегирад.

Дар омӯзиши ҳар фан хислатҳои зерин нақши асосиро мебозанд.

Худро идора карда тавоништан	мунтазам	одатан	баъзан
Мустақилият нишон медиҳад	<input type="checkbox"/>		
Интизориҳои баланд дорад		<input type="checkbox"/>	
Барои таваккал кардан омода аст	<input type="checkbox"/>		
Тобовар аст		<input type="checkbox"/>	
Муносибат бо дигарон			
Аҳамият медиҳад		<input type="checkbox"/>	
Таҳаммулпазир аст		<input type="checkbox"/>	
Ҳамкорӣ менамояд		<input type="checkbox"/>	
Иштирок ва саҳмгузори			
Эътимод нишон медиҳад	<input type="checkbox"/>		
Масъулиятро ба зимма мегирад		<input type="checkbox"/>	
Фаъол аст		<input type="checkbox"/>	
Мақсаднок ба коре ҷалб мегардад	<input type="checkbox"/>		
Андешаронӣ			
Фикрронии дараҷаи баланд дорад		<input type="checkbox"/>	
Эҷодкорӣ		<input type="checkbox"/>	

2.4. НИШОНДИҲАНДАҲОИ ХИСЛАТҲО

Дар ҷадвали зерин нишондиҳандаҳои оварда шудаанд, ки хонандагони болаёқатро тавсиф менамояд. Ин нишондиҳандаҳо то андозаи муайяне хусусияти инфиродӣ доранд. Ҳангоми арзёбӣ омӯзгор нишондиҳандаҳои зеринро ба эътибор мегирад.

Хислат	Нишондиҳанда (ё муайянкунанда) – Хонанда
Худро идора намудан	
Мустақилият нишон додан	Бе ёрии дигарон кор мекунад ва агар ёрӣ лозим шавад, пеш аз кумак пурсидан барои ҳалли ҳама гуна мушкилӣ аввал худ кӯшиш ба ҳарч медиҳад.
Интизориҳои баланд дорад.	Ҳангоми иҷрои супорише ҳадаф мегузорад, ки натиҷааш босифат бошад бо интизории он, ки меъёрҳои баҳодихиро аз худ менамояд ва аз он ҳам болотар ноил мешавад. Агар вазифа ё супориш аз тарафи омӯзгор арзёбӣ наштавад ҳам, хонанда дар пеши худ меъёрҳои баланд мегузорад, то кори вай ҳамчун як муваффақият арзёбӣ шавад.
Ба таваккал (дар омӯзиш) кардан омода аст.	Зарурати таҷриба намудани ашёро эътироф менамояд, ҳарчанд он қисман ба нокомӣ ё танқид мебарад.
Тобовар аст	Бо вучуди мушкilot ноумед намешавад ва кӯшиш мекунад, ки вазифаҳоро ба анҷом расонад.

Бовичдон аст	Арзишҳои худро ҳамеша, новобаста аз вазъият хифз менамояд. Арзишҳои инҳоянд: – дар амалҳои ростқавл аст; – меҳрубонӣ зоҳир мекунад; – адолатро риоя мекунад; – ҳақгӯ аст; – дар рафтору амал масъулиятшинос аст; – дар амалҳои шаффофири риоя мекунад (ба истисноӣ ҳолатҳои номутобиқ); – дар саҳтиҳо далерӣ нишон медиҳад; – фарҳанги худ ва дигаронро эҳтиром мекунад.
Муносибат бо дигарон	
Аҳамият медиҳад	Вақте бо дигарон кор мекунад ба ниёзҳои онҳо аҳамият медиҳад (масалан, дигаронро гӯш мекунад, сухани онҳоро намебурад).
Таҳаммулпазир аст	Ақида ва фарҳанги шахси гуногунро қабул мекунад (ин маъноӣ онро надорад, ки мо аз ин суиистифода кунем).
Ҳамкорӣ менамояд	Ҳамкорӣ мекунад, ба дигарон барои саҳм гузоштан дар иҷрои супоришҳои имкон медиҳад.
Иштирок ва саҳмгузори	
Эътимод нишон медиҳад	Ҳангоми пурсиш ақидаашро иброз мекунад ва барои иҷрои супориш на ҳамеша аз дигарон меҷӯяд.
Масъулиятро ба дӯш мегирад	Ҳангоми иҷрои фаъолиятҳои оқибатҳои онро ба зимма мегирад. Агар аз вай хоҳиш кунанд, масъулиятро ба уҳда мегирад.
Фаъол аст	Ғайрифаъол нест, баръакс, кӯшиш мекунад саҳми худро гузорад.
Мақсаднок ба коре ҷалб мегардад	Пеш аз ҳар гуна фаъолият мақсаде мегузорад, ки ба ҳалли вазифаи додасуда марбут аст.
Андешаронӣ	
Дарачаи баланди фикрронӣ дорад	Барои анҷом додани вазифаҳои малакаҳои фикрронии баландро истифода мебарад.
Эҷодкор аст	Фикрҳои тоза пешниҳод мекунад.

2.5. Салоҳиятнокии омӯзгорон

Барои татбиқи стандарт ва барномаи нави фанни технология (таълими меҳнат) омӯзгори синфҳои ҳаштум бояд дониш, малака ва маҳорати зеринро дошта бошад:

- назария ва принципҳои низоми таълими салоҳиятнокиро донанд ва ҷанбаҳои татбиқи амалии онро дар раванди таълим шарҳ дода тавонанд;
- тарзи банақшагири ва арзбии салоҳиятнокии хонандагонро донанд ва ҳангоми раванди таълим истифода мекунанд;
- усулҳои таълимиро, ки барои ташаккули салоҳиятнокии хонанда мусоидат мекунанд донанд ва усули мувофиқро интихоб карда тавонанд;
- усул ва воситаҳои арзбии ташаккулдиҳандаро барои муайян кардани сатҳи азхудкунии салоҳиятҳои истифода бурда тавонанд;
- натиҷаҳои арзбии ташаккулдиҳандаро ба мақсади қабули қарори мувофиқ истифода бурда тавонанд;
- роҳи воситаҳои самараноки ба хонандагон барои салоҳиятнок шудан ёри расониданро донанд ва дар раванди таълим истифода мекунанд.
- Барои ташаккули салоҳиятнокии хонанда аз усулҳои интерактивӣ ва бозӣҳои дидактикӣ истифода бурда тавонанд;
- Ҳар як мавзӯи барнома бояд бо усулҳои интерактивӣ ё бозӣҳои дидактикӣ гузаронида шавад.



III. Ташкили раванди таълими салоҳиятнокӣ аз фанни технология (таълими меҳнат) барои синфи ҳаштум

Аксари низомҳои таълими анъанавӣ ба азхудкунии мавзӯӣ нигаронида шудаанд, яъне омӯзгорон хонандагонро ба аз худ кардани мавзӯӣ ва аз ёд кардани маълумот водор менамоянд. Чунин муносибат ба таълим дар гузашта мутобиқ буд, аммо дар замони ҳозира, ки андозаи дониш босуръат зиёд мегардад, дар раванди таълим диққати асосӣ бояд ба ташаккули малакаҳои омӯзишии хонандагон равона гардад, то онҳо тавонанд дониши зарурӣ ва маълумоти мушаххасро интихоб ва истифода баранд.

Акнун барои омӯзгорон “хонандагон чиро меомӯзанд?” ва “чӣ тавр меомӯзанд?” аз “ба хонандагон чӣ ҳоро меомӯзонанд?” муҳимтар аст. Барои баъзеҳо омӯзондан ва омӯхтан (аз худ кардан) як маъно дорад, аммо бояд дар хотир дошт, ки агар омӯзгор нодуруст дарс диҳад, ҳатто дар ҳолати дарси зиёд додан ҳам, азхудкунӣ наметавонад самарабахш бошад.

Дар низоми таълим ва арзёбии салоҳиятнокӣ ба дониш, малака ва маҳоратҳои воқеии хонандагон диққати махсус дода мешавад. Салоҳиятҳо фаъолиятҳоеро, ки хонандагон дар натиҷаи омӯхтан аз худ мекунанд нишон медиҳанд.

Барои муайян кардани он ки оё хонанда салоҳиятҳо аз худ кардааст ё не, барои ҳар салоҳият нишондиҳандаҳои он оварда мешавад. Нишондиҳандаҳо маҷмӯи дониш, малака ва маҳоратҳои мебошанд, ки аз ноил шудан ба салоҳиятҳо дарак медиҳанд. Онҳо ба шумо имкони мушоҳида ва арзёбӣ карданро фароҳам оварда, нишон медиҳанд, ки то кадом андоза хонанда салоҳиятро аз худ кардааст. Тартиб додани рӯйхати пурраи нишондиҳандаҳо барои баъзе салоҳиятҳо имконнопазир аст, шояд шумораи онҳо ба садҳо нишондиҳанда расад ва миқдори онҳо вобаста ба нуктаи оғози инкишофи салоҳиятнокӣ ва вобаста ба сатҳи синф фарқ кунад.

Дар гузашта самтҳои гуногуни раванди таълим (таҳия ва татбиқи нақшаи тақвим) бештар назорат ва мушоҳида карда мешуд. Акнун натиҷаҳои таълимии хонандагон ва рафти омӯзишии онҳо бештар назорат карда мешаванд. Аз байн бурдани навъҳои дигари назорат дар ҳолате амалӣ мегардад, ки агар:

1) муассисаи таълимӣ ва омӯзгорон самаранок ба низоми таълими салоҳиятнокии хонандагон гузаранд;

2) тартиби чамъоварии маълумоти дуруст, ки дараҷаи азхудкунии салоҳиятхоро нишон медиҳад, ба роҳ монда шавад.

Ба омӯзгорон озодии бештар дода, ҳамзамон масъулияти онҳо барои беҳтар гардонидани дастовардҳои таълимии хонандагон зиёд меафзояд. Ин чунин маъно дорад, ки арзёбии салоҳиятҳо қисми асосии ислоҳот ба шумор меравад.

Акнун барои омӯзгор танҳо донишдони мундариҷаи фан кифоя нест. Омӯзгорон бояд дар асоси таҷриба, омӯзиши равиши дарс, азхудкунии назарияи таълим ва маълумот оид ба ҳар як хонандаи синф барои инкишоф додани салоҳиятҳои онҳо ва таъмини пешравӣ чараҳои таълимро ба роҳ монанд.

3.1. БА ХУСУСИЯТҲОИ ФАРДИИ ХОНАНДА ДИҚҚАТ ДОДАН

Стандарту барномаҳои нави таълим ташаккули натиҷаҳои таълимии ҳамаи хонандагонро новобаста аз қобилият ва вазъи иҷтимоӣ дастгирӣ менамоянд. Стандарт ва барномаи мазкур ақидаеро, ки тибқи он ба ҳамаи хонандагон бояд талаботи ягона гузошта шавад дастгирӣ намекунад. Он ақидаеро дастгирӣ менамояд, ки дар он ҳар як хонанда дорои маҷмӯи таҷрибаи мушаххас, инчунин, дараҷаҳои гуногуни салоҳият аст. Омӯзгорон барои ташаккули натиҷаҳои таълими ҳар як хонанда аз лиҳози касбӣ ва ахлоқӣ масъуланд.

Самаранокӣ таълим тавассути ташаккули натиҷаҳои таълимии тамоми аҳли синф муайян карда мешавад, на дастовардҳои таълимии якчанд хонанда. Барои амалӣ соختани мақсади мазкур омӯзгорон бояд тарзи муайян намудани сатҳи дониши мавҷудаи хонанда ва сатҳи ниҳонии азхудкунии салоҳиятҳои ҳар як хонандаро истифода бурда тавонанд.

3.2. ПРИНЦИПҲОИ ТАЪЛИМИ САМАРАНOK

Таълим ҳамеша самаранок мегардад, агар:

- хонандагон дар заминаи дониш ва малакаи базавиашон инкишоф ёбанд;
- хонандагон мақсади вазифаҳои таълимии гузоштасударо дарк кунанд;
- мақсади таълим барои хонандагон фаҳмо бошад;
- вазифаҳои таълим мувофиқи қобилияти хонандагон таҳия шаванд;
- раванди азхудкунии маводди таълим барои хонандагон шавқовар ва ҷолиб бошад;
- барои азхудкунии маводди нави таълим ё малакаи нав ба хонандагон имконияти мувофиқи машқ кардан дода шавад;
- омӯзгорон усулҳои гуногуни таълимро ба мақсади таҳким ва мустаҳкам гардонидани донишу малакаи нав истифода баранд;
- ҳам омӯзгор ва ҳам хонанда барои таълим масъулият дошта бошанд;
- омӯзгорон усулҳои гуногунро ба мақсади такрор ва дар хотир нигоҳ доштани донишу малака истифода баранд;
- ба хонандагон ҳангоми ҳалли масъалаҳои таълимӣ ва ташаккули малака имконияти ҳамкорӣ кардан диҳанд;
- раванди таълим ба “ҷӣ тавр фикр кардан” равона гардад, на ба “оид ба ҷӣ фикр кардан”;
- ҳама дар ҳаҷми донишу малакаашон ростқавл бошанд;
- ноқомӣ дар чараҳои таълим ҳамчун қисми таркибии он шинохта шавад;
- омӯзгор раванди омӯзишро дарк кунад ва донанд, ки таълим ҷӣ тавр бояд ба роҳ монда шавад ва онро доимо назорат кунад.

3.3. ОМОДАГИИ OMӯЗГOP БА ДАРС

Дар тайёри ба машғулият ҷойи марказиро банақшагирии раванди таълим ишғол мекунад.

Ба туфайли банақшагирии амалҳои омӯзгор ва хонанда дар машғулиятҳои дар устухона вобаста бо мақсад ва масъалаҳои таълими технология, принципҳои он ва ва дигар талаботҳои, ки бо хонандагон дар кор муқаррар карда шудааст, имконпазир

мешавад. Дар рафти банақшагирии раванди таълим чунин масъалаҳои дидактикӣ ҳал мешавад:

1. Барои таъмини раванди таълим бо маводди ҳозиразамон замина ба вучуд меорад. Инчунин, пешакӣ муҳлати таъмини устохонаи таълимӣ бо ин ё он мавод ва афзорҳо маълум мегардад.

2. Робитаи байни мазмуни машғулиятҳои таълими технология (таълими меҳнат) бо дигар фанҳои таълимӣ кушода мешавад. Маводди таълимиро тақсим карда омӯзгор муайян мекунад, ки хонандагон қадом донишхоро аз дарсҳои физика, химия, риёзиёт, санъати тасвирӣ, нақшакашӣ, таърих ва ғайра гирифтаанд дар он вақт, ки онҳо мавзӯи мушаххасро аз таълими технология (таълими меҳнат) меомӯзанд; вобаста ба ин таъмини алоқаи дидактикиро байни таълими технология (таълими меҳнат) ва асосҳои илм ба роҳ мондан мумкин аст.

3. Дар раванди машғулият ҳангоми банақшагириӣ, амсиласозӣ, буридан ва дӯхтани маснуот дар кабинети технология (таълими меҳнат) мумкин аст маҷмӯи маҳсулоте тайёр карда шавад, ки аз навъи матои табиӣ ва химиявӣ иборат мебошад. Дар ин ҳолат кори хонандагон вақт мувофиқа карда мешавад, ки дар рафти банақшагириӣ ҳаллу фасли худро меёбад.

4. Ҳангоми натиҷабардорӣ санҷидани иҷрои барномаи таълимӣ ба омӯзгор осон мегардад. Барои ин ба нақша гирифтани иҷрои кор ва бо ҳаҷми воқеан иҷрошудаи он муқоиса кардан лозим аст.

5. Аз тарафи қисми таълим ва маориф назорат аз болои раванди таълим осон мешавад.

2. Тайёрии омӯзгор ба соли хониш. Омодагии омӯзгор ба соли таълимии навбатӣ аз охири соли қорӣ сар мешавад.

Омӯзгори таълими технология (таълими меҳнат) ҳолати таҷҳизот ва афзорҳоро месанҷад. Камбудии худро ҳуди омӯзгор ислоҳ мекунад. Агар таъмири асосӣ ё харидории асбобу таҷҳизот лозим бошад, омӯзгор ба роҳбарияти мактаб ба таври ҳатӣ муроҷиат мекунад.

Банақшагирии кори таълим аз омӯхтани барномаи мактабӣ ва навиштаҷоти фаҳмонидадиҳии он оғоз меёбад. Барномаро омӯхта, бодикқат таҳлил намуда, бояд вазифаи таълимиро муайян кард. Инчунин, бо мазмуни барнома дар ҳаҷми дониш, маҳорат ва малакае, ки хонандагони ҳар як синф бояд соҳиб шаванд, бо нишондоди ин ё он мавзӯ, шумораи соат, номгӯи объектҳои меҳнат бодикқат шинос шудан лозим аст.

Интихоби маҳсулот, яъне объекти меҳнат давраи масъулиятноки омодагии омӯзгор ба гузаронидани машғулият ба ҳисоб меравад. Ба ғайр аз он, маҳсулот бояд аз рӯи таъйиноти худ бояд барои ҷамъият фойданок бошад. Аз ин сабаб ба онҳо як қатор талабот муайян карда шудааст:

1. Коркарди маҳсулот бояд аз амалиёти меҳнати тибқи барномаи таълимӣ иборат бошад.

2. Кори ба сохтани маҳсулот вобастабуда бояд барои хонанда дар дақиқӣ ва меъёри вақти банақшагирифта мувофиқи қувваи онҳо бошад.

3. Аз рӯи таъйинот ва сохти маҳсулот ба фаҳмиши хонандагон дастрас бошад. Ин талабот хусусан барои он лаҳза, ки хонандагон амсилаҳои гуногун месозанд.

3. Тайёрии омӯзгор ба машғулиятҳои мавзӯи навбатӣ. Омодагии омӯзгор ба машғулият аз рӯи мавзӯ аз тартиб додани нақшаи тақвими оғоз меёбад.

Вобаста ба шароит нақшаи тақвими ҷабора ба тамоми соли хониш, нимсола ё як чоряк тартиб дода мешавад. Агар мактаб кабинети технология (таълими меҳнат) ва пойгоҳи хуби моддӣ дошта бошад, нақша ба тамоми соли хониш тартиб дода мешавад. Агар масолеҳ барои сохтани объекти меҳнат кам бошад, ё аз сарчашмаҳои тасодуфӣ ворид шавад, нақшаи тақвими барои ним сол ё як чоряк тартиб дода мешавад.

Барои он мактабҳо, ки ба омӯзиши фронталии ҳамаи гурӯҳҳо қудрат надоранд, ҷадвали (график) алоҳида тартиб медиҳанд. Масалан, агар мактаб ба шумораи лозима таҷҳизот ва афзорҳо на дошта бошад ё шумораи хонандагон зиёд бошад, ҷадвал тартиб медиҳанд, ки хонандагон бо навбат кори дар барнома муқарраршударо иҷро менамоянд.

Барои истифодаи пурраи таҷҳизот варианти сохтани маҳсулот мусоидат мекунад. Ин маънои онро дорад, ки бо навбат аз дастгоҳ ё таҷҳизот истифода мебаранд, яъне кор чунин ташкил мешавад.

Ҳамаи маводди таълимиро, ки мазмуни таълимиро ифода мекунад, омӯзгор ба машғулият (дарс) тақсим мекунад, нави дарс ва робитаи байни онро муайян мекунад, усулҳои таълимиро қайд менамояд, объекти кори хонандаро интихоб мекунад.

Таҳлили кори омӯзгорони пешқадам нишон медиҳад, ки системаи дарсро доир ба ин ё он мавзӯ тартиб дода, аз рӯи чунин дастур кор кардан лозим аст: 1) ҷойи мавзӯ дар фанни таълимӣ ва доираи дониш, маҳорат ва малака, ки хонандагон бояд соҳиб шаванд; 2) робитаи назария бо амалия; 3) аҳамияти маводди мавзӯ барои имконияти инкишофи дониши хонандагон; 4) тайёрии хонандагон ба азхуд кардани мавзӯи нав; 5) аз рӯи мантиқ баён кардани маводди таълимӣ; 6) имконияти эҷодии кори хонандагон; 7) натиҷаҳои дар назар дошташуда баъди омӯзиши мавзӯ; 8) робитаи дарс бо корҳои беруназсинфии хонандагон.

Омӯзгор, ки мазмуни ҳар як дарсро пешакӣ медонад, имконияти муайян кардани тайёрии хонандагонро дорад ва дар назди онҳо доир ба такрор намудани маводди гузашта бояд вазифа гузорад. Дар натиҷаи ҳамаи корҳои дар боло нишон додашуда нақшаи тақвими омӯзиши мавзӯҳои дар пеш истодаро тартиб додан мумкин аст.

Намунаи нақшаи тақвими доир ба мавзӯи « Нигоҳубини пӯсти рӯй. Пешгирӣ кардани доғи кунчитак » (синфи VIII)

№	Мавзӯи дарс	Маълумоти техникӣ	Кори амалӣ	Объекти кор
1	Нигоҳубини пӯсти рӯй. Пешгирӣ кардани доғи кунчитак	Беҳдошти рӯй. Маълумоти мухтасар дар бораи нигоҳубини пӯсти рӯй. Навъҳои пӯсти рӯй. Нигоҳубини рӯй. Қоидаҳои санитарии беҳдошти ва техникаи беҳатарӣ. Пешгирӣ кардани доғи кунчитак дар рӯй. Ниқобҳо барои рӯй	Тайёр кардани ниқоб (интихобӣ)	Афзор ва таҷҳизоти зарурӣ барои тайёр намудани ниқоб барои рӯй

Омӯзгорон метавонанд аз нақшаи тақвими шуъбаи маориф, ки аз тарафи омӯзгорони пешқадам тартиб дода шудааст, ё аз газетаю маҷаллаи пешниҳод мешавад истифода баранд.

4.Тайёрии омӯзгор ба дарс. Дар омодагии омӯзгор ба дарс чунин чорабиниҳои характери ташкилӣ, усули дошта, инчунин, чорабиниҳои доир ба баланд бардоштани ихтисосро ҷудо кардан мумкин аст.

Маълум аст, ки дониши омӯзгор бояд васеъ ва амиқтар бошад, назар ба он чӣ аз хонандагон талаб карда мешавад. Омӯзгор бояд ба ҳамаи саволҳои берун аз барномаи хонандагон тайёр бошад. Вай бояд ба малақаҳои касбӣ вобаста бо самтҳои таълими технология (таълими меҳнат) соҳиб бошад. Аз ин лиҳоз, барои ба шахсан тайёр шудани омӯзгор китоб ё устои таълим чун сарчашма хизмат мекунад.

Омодагии усулии омӯзгор ба дарс аз кор бо адабиёти усулӣ сар мешавад. Омӯзгор китоби дарсӣ барои хонандагонро дида мебарояд, то ки ҳангоми баёни маълумоти нав ин маводро ба назар гирад. Омӯзгор, инчунин ба адабиёти таълимӣ оид ба асосҳои илм шинос мешавад. Чунин раҳнамоӣ аз рӯи ду сабаби асосӣ зарур аст. Якум, дар китоби дарсӣ маводди минималӣ барои иҷрои барномаи таълимӣ ба қадри кифоя ифода ёфтааст. Дуюм, мазмуни дарс китоби дарсӣ ифодаёфтаи маводди таълимӣ ба дараҷаи инкишофи умумии хонандагон ва дониши онҳо оид ба асосҳои илм, мувофиқ мебошад.

Барои омодагии муаллим ба дарс шиносӣ бо адабиёти усулӣ, ки дар он таҷрибаи кории омӯзгорон ва мактабҳои беҳтарин ҷамъбаст шудааст, аҳамияти калон дорад. Дар адабиётҳои усулӣ тавсияҳо доир ба сохтани раванди таълим, интихоби объекти меҳнат ва

оид ба дигар саволҳо, ки бо иҷрои масъалаҳои таълимӣ дар дарсҳои таълими технология (таълими меҳнат) алоқаманд аст, дида мешавад. Омӯхтани таҷрибаи дигар омӯзгорон зарур аст. Иштирок дар дарсҳои кушод, дарсҳои намунавӣ, ки барномаро камтар пешгузарӣ мекунад, барои омӯзгор ҳатмӣ мебошад.

То саршавии машғулият ба омӯзгорон тавсия дода мешавад, ки мустақилона объекти меҳнати барои хонандагон ба сифати вазифаи меҳнатӣ қайдшударо, тайёр кунанд. Ин аз нуқтаи назари усулӣ аз рӯи чунин сабабҳо зарур мебошад: яқум, мешавад, агар хонандагон бинанд, ки омӯзгор бо пуррагӣ ба тарзҳои меҳнатӣ соҳиб мешавад ва ӯ чун намунаи шахсӣ хизмат карданиш мумкин аст. Дуюм, объекти меҳнате, ки омӯзгор месозад, барои хонандагон чун намуна хизмат мекунад. Сеюм, омӯзгор раванди меҳнатиро мустақилона иҷро намуда, аниқ тасаввур мекунад, ки дар хонандагон чӣ гуна мушкилӣ пеш меояд ва ҳангоми иҷрои кор ба кадом хатоҳо роҳ медиҳад.

Дар омодагии омӯзгор ба дарс таҳлили хатоҳои хонандагон ҷойи асосиро ишғол мекунад. Таҷриба нишон медиҳад, ки 10% вақти таълимӣ ба ислоҳи хатоҳо сарф мешавад. Хатоҳои хонандагон аз сабабҳои гуногун ба амал меоянд. Баъзан бо гуноҳи омӯзгор, агар ӯ маводди навро пурра баён карда натавонад.

Баъзан бо гуноҳи хонандагон, агар онҳо бодикқат суханӣ омӯзгорро гӯш накарда бошанд. Хато баъзан ба таври объективӣ (воқеӣ) ба амал омаданиш мумкин аст (рушди ҷисмонии хонандагон).

Сифати гузаронидани дарс ба коркарди пешакии саволҳои ташкилӣ вобастагии калон дорад. Ҳар як хонанда бояд бо афзорҳои лозима ва масолеҳ таъмин бошад. Аз омӯзгор тайёр намудани аёнӣ (ҳуҷҷатҳои техникӣ, нақша, харитаи технологӣ, овезаҳои беҳатарии кор, амсилаҳо ва ғайра) талаб карда мешавад.

Тайёрии омӯзгор ба дарс бо тартиб додани нақшаи дарс ба охир мерасад.

Чӣ қадаре ки нақшаи дарс пурра, муфассал бошад, ҳамон қадар ба омӯзгор ҳангоми гузаронидани дарс кумак мерасонад.

Нақшаи дарс аз рӯи чунин шакли намунавӣ тартиб дода мешавад:

Мавзӯ: «Шиносой бо маркази таълимӣ ва касбинтиҳобкунии байнимактабии хонандагон»

Барнома: Шиносой (дар комбинати таълимӣ-истехсолии байнимактабӣ, сеҳи таълимӣ, корхона ва ғайра) бо таҷҳизоти ҷойи кор, мазмун ва ташкили меҳнат, масолеҳ, тарзҳои коркарди онҳо, усулҳои муносибат бо афзорҳои назоратӣ ченкунӣ ва корӣ, қоидаву меъёрҳои муҳофизати меҳнат. Иҷро кардани корҳои амалӣ ва супоришҳо аз рӯи меҳнат.

Салоҳиятҳо:

- Микдори гуногуни воситаҳои технологиро истифода бурда метавонад.
- Дар бораи равандҳои технологияи соҳаи саноат маълумот дода метавонад.
- Дар доираи мавзӯҳои васеъ ғояи навро эҷод карда метавонад.
- Доир ба касбҳои гуногун маълумоти мушаххас дода метавонад.
- Хусусиятҳои тарбиявии фанро дарк карда, онро дар амал ба таври гуногун татбиқ карда метавонад.

Мақсадҳои дарс:

- Мақсади шиносӣ бо маркази таълимӣ ва касбинтиҳобкунии байнимактабии хонандагонро шарҳ дода тавонад;
- Оид ба маркази таълимӣ шарҳ дода, вазифаҳои асосии маркази таълимиро муайян карда тавонад;
- Қоидаҳои корро сеҳҳои истеҳсолӣ шарҳ дода, тарзи дурусти муносибат кардан бо таҷҳизот ва асбобҳои ёрирасонро муайян карда тавонад.
- Касбҳои гуногунро шарҳ дода, барои худ касби дурустро интиҳоб карда тавонад;

Таҷҳизоти зарурӣ: китоби дарсӣ, овезаҳои таълимӣ

1.Методикаи таълим: Ҳангоми банақшагирии дарс аз тавсияҳои зерин истифода бурда метавонед.

1.Ташкили дарс: Дар ин марҳала корҳои зерин ба роҳ монда мешавад:

Тайёр намудани маводди хониш;

Ҳозир-ғоиб кардани хонандагон;

Омода намудани хонандагон ба дарс.

2.Такрори дарси гузашта: Дарсро аз гузоштани масъала оғоз намоед. Бо саволҳои зерин ба хонандагон муроҷиат намоед:

- 1.Оид ба касб шарҳ диҳед.
- 2.Дар саноати дӯзандагӣ кадом намуди касбҳо бештар фаъолият мебаранд?
- 3.Нақшаи умумии таснифи касбҳоро шарҳ диҳед.
- 4.Вобаста ба меҳнат тамоми касбҳоро ба чанд навъ тақсим кардан мумкин аст?

Доир ба саволҳо каме муҳокимаронӣ намуда, донишҳои аз дарсҳои гузашта гирифтаи хонандагонро ба хотирашон оваред.

3.Шиносоӣ бо мавзӯ: Сухбат оид ба шиносоӣ бо маркази таълимӣ ва касбинтиҳобкунии байнимактабии хонандагон гузаронида, доир ба мақсади бештар намудани омодагии хонандагон ба меҳнат, омӯзиш ва интиҳоби касбу ҳунар, вазифаи асосии маркази таълимӣ, равияҳои фаъолияти маркази таълимӣ, тайёрии касбии таълимгирандагони маркази таълимӣ, синфхона ва сеҳҳои истехсоли, тарзи дурусти муносибат бо таҷҳизот ва афзорҳои ҷирасон, шароити сеҳи комбинати таълимӣ шарҳ дода мешавад.

Аз тарафи омӯзгор оид ба мавзӯи мазкур маълумоти бештар дода шавад.

Бо мақсади бештар намудани омодагии хонандагони муассисаҳои таҳсилоти миёнаи умумӣ ба меҳнат, омӯзиш ва интиҳоби касбу ҳунар Ҳукумати Ҷумҳурии Тоҷикистон “Дар бораи тасдиқи низомномаи намунавии маркази таълимӣ ва касбинтиҳобкунии байнимактабии хонандагон” қарор қабул кардааст.

Маркази таълимӣ ва касбинтиҳобкунии байнимактабии хонандагон (минбаъд маркази таълимӣ) муассисаи таълимӣ ҳисобида мешавад.

Вазифаи асосии маркази таълимӣ аз инҳо иборат аст:

- 1.Омода намудани хонандагон ба интиҳоби бошуурокаи касб.
- 2.Омӯзиши майлу рағбати хонандагон ба касбу ҳунар.
- 3.Ҷамоаҳангсозии фаъолияти мактаб, волидайн ва ҷомеа дар татбиқи мақсадноку бошуурокаи касбинтиҳобкунии хонандагон.
- 4.Муҳайё намудани шароити мусоид ба хонандагону волидонии онҳо барои касбинтиҳобкунӣ ва касбомӯзии хонандагон.
- 5.Ҷамкории марказ бо муассисаҳои маълумоти ибтидоӣ, миёнаи маҳсус, олии касбӣ ва корхонаю муассисаҳо барои таъйин намудани майли ба касбу ҳунар доштаи хонандагон;
- 6.Шинос намудани хонандагон бо намудҳои касб, мутахассисони соҳаҳои гуногуни истехсолот ва навигариҳои техникӣ.

7.Таъйини тамоюли касбӣ ва тарғиби касбу ҳунар;

8.Таъмини малакаи аввалини меҳнатӣ оид ба касбҳои дилхоҳи хонандагони муассисаҳои таҳсилоти миёнаи умумӣ,

Дар маркази таълимӣ зиёда аз 25 – 30 навъи касбро омӯзонидан мумкин аст. Масалан, яке аз касбҳои, ки дар комбинати таълимӣ меомӯзонанд, касби ошпазӣ аст. Дар ин сеҳи комбинати таълимӣ барои омӯхтан, шинос шудан бо ошпазӣ ва иҷрои кор шароитҳо бояд муҳайё бошад.

4.Мустаҳкамкунии мавзӯи нав:

- 1.Вазифаи асосии маркази таълимиро шарҳ диҳед.
- 2.Маркази таълимӣ фаъолияти таълимии худро аз рӯи кадом равияҳо таъмин мекунад?
- 3.Омодагии касбии таълимгирандагони маркази таълимӣ чӣ гуна ба охир мерасад?
- 4.Ҳоҷагии халқи Ҷумҳурии Тоҷикистон кадом касбҳоро дар бар мегирад?
- 5.Дар сеҳи комбинати таълимӣ кадом шароитҳо бояд муҳайё бошад?

5.Истифодаи усули “Чархи ақидаҳо”

Методи «Чархи ақидаҳо» барои гирдоварии миқдори муайяни (4, 6, 8, 12) андешаҳо доир ба мафҳум ё мавзӯ дар шакли шоҳаҳои гирдгардон аст. Омӯзгор ин усулро дар мавридҳои истифода мебарад, ки агар масъалаи ҷудо кардани чизҳои нисбатан муҳим ба миён ояд.

Дар маркази «чарх» мафҳум, савол ё мушкилоти мавзӯи нав навишта мешавад. Вазифаи хонандагон аз он иборат аст, ки ду ё чорнафарӣ кор карда, маълумотҳои дошташонро оид ба ин мавзӯ нависанд.

Мақсадҳо: бедор намудани шавку ҳавас; муайян кардани сарҳади донишҳои мукамал; муайян кардани донишҳои нопурраи мавҷуда; чудо карда тавонистани чизҳои муҳим; инкишофи малакаҳои таҳлил ва хулосабарорӣ.

Қадамҳои истифода бурдани ин метод:

1. Дар маркази нақша мушкилот ва ё масъалаеро, ки ҳал кардан зарур аст, нависед.
2. Омӯзгор аз хонандагон хоҳиш менамояд, ки ақидаҳо ё далелҳои асосиро вобаста ба мушкилот, ё масъалаи дар марказбуда дар шохаҳои чарх қайд кунанд. Агар далелҳо камӣ кунанд, хонандагон метавонанд саволҳои худро вобаста ба мушкилот ё масъалаи дар марказбуда нависанд.
3. Гурӯҳҳо фаъолияти худро муаррифӣ мекунанд (чунин фаъолият бештар дар кори гурӯҳӣ гузаронида мешавад).
4. Омӯзгор муаррифии гурӯҳҳоро бодикқат гӯш карда, мубоҳиса ташкил менамояд.

Масъала: «Дар бораи шароитҳои сеҳи комбинати таълимӣ чӣ медонед? Ақидаҳои худро баён кунед.»



6. Кори амалӣ. Пухтани манту

Аз тарафи омӯзгор қоидаҳои техникаи беҳатарӣ ва санитарии беҳдоштӣ доир ба мавзӯ нозорат карда, аз ҷониби хонандагон риоя карда шавад.

Таҷҳизот: плитаи газӣ ё барқӣ, дег, кафгир, афзорҳои зарурӣ барои маҳсулоти ашёи хом.

Марҳала:

1. Аз тарафи омӯзгор доир ба омода намудани таҷҳизот ва афзорҳои зарурӣ супориш дода мешавад.
2. Аз тарафи омӯзгор супориш дода мешавад, ки як нафар аз хонандагон ба талаботи хамир кардан риоя намуда, хамирро барои пухтани манту таҳти назорати омӯзгор омода созад.
3. Супориш дода мешавад, ки аз хабири тайёршуда завола гирифта, 30 дақиқа дам дода шавад.
4. То дамгирии завола маҳсулоти дарунии манту, яъне қима омода карда шавад.

5. Барои омода намудани қима мувофиқи талабот пиёз ва гӯшт реза карда, ё аз гӯштқимакунак гузаронида, мувофиқи таъб намак, зира, мурч ва дигар дорувор андохта шавад.

6. Равғани дунба дар алоҳидагӣ ба ҳиссаҷаҳои секунҷа ё чоркунҷа, лӯнда ё дарозрӯя интихобан бурида шавад.

7. Супориш дода мешавад, ки зуволлаи тайёрро даврашакл тунук карда, ғафсиаш 1-2 мм бояд бошад.

8. Пас аз тунук кардани завола бо андозаи 10x10см ё мувофиқи таъб барои манту ҳиссаҷаҳо бурида шавад.

9. Ба ҳар як пораи хамир як чумча гӯшти қима ва камтар равғани дунба андохта, печонида шавад.

10. Супориш дода мешавад, ки бо мақсади шах нашудани рӯи мантуи хом онро бо дастархон пӯшонидан шавад.

11. Ба деги манту об андохта, ба оташ гузошта шавад;

12. Баъди ҷӯшидани об ба лаъличаҳои сӯрохдори деги манту равған молида, мантуи хом чида шавад;

13. Сипас ҳамаи лаъличаҳоро рӯи якдигар гузошта, сарпӯши дег маҳкам карда шавад.

14. Мухлати пухтани манту дар буғ 35-40 дақиқа мебошад.

15. Мантуи тайёрро дар табақ кашида, мувофиқи таъб бо мурч, кабӯдӣ, қаймоқ, ҷурғот, пиёздоғ ва ғайра ороиш дода мешавад.





Раванди пухтани манту



Навъҳои гуногуни баستاني манту

7. Дарсро чамбаст намуда, ба заҳмати хонандагон баҳо диҳед.

8. Арзёбӣ: Дар рафти дарс фаъолияти таълимии хонандагонро мушоҳида намуда, дараҷаи ба салоҳиятҳо ноил гаштани онҳоро муайян кунед. Натиҷаҳои фаъолияти таълимии хонандагонро аз рӯи савол ва супоришҳои зерин арзёбӣ карда метавонед. *Мувофиқи натиҷаи арзёбии мазкур ба хонандагон баҳои аъло, хуб, қаноатбахш ва ғайриқаноатбахш гузошта мешавад.*

Фаъолият	Метавонад	Қисман метавонад	Наметавонад
Мақсади шиносӣ бо маркази таълимӣ ва касбинтиҳобкунии байнимактабии хонандагонро шарҳ дода метавонад?			
Доир ба маркази таълимӣ суҳан ронда, вазифаҳои асосии маркази таълимиро муайян карда метавонад?			
Қоидаҳои сеҳҳои истеҳсолиро шарҳ дода, тарзи дурусти муносибат кардан бо таҷҳизот ва афзорҳои ёрирасонро муайян карда метавонад?			
Дар бораи касбҳо маълумот дода, хусусияти касбҳоро фарқ карда метавонад?			
Барои худ касби мувофиқро интиҳоб карда метавонад?			

IV. Равиши дарси фанни технология (таълими меҳнат) дар синфи 8

Фанни технология (таълими меҳнат) дар синфҳои ҳаштум таълим мешавад ва таълими якҷояи фанни пештараи таълими меҳнатро дар бар мегирад.

Дар равиши дарси мазкур хонандагон коркарди маҳсулотро анҷом медиҳанд, хӯрокҳои миллӣ, қаннодӣ ва ғайра пухта, мувофиқи таъби ороиш медиҳанд, маснуотро бурида, медӯзанд, ороиш медиҳанд, мебофанд, доир ба асосҳои истеҳсолот, сохтори хоҷагии халқ, корхона, асос ва равандҳои технологиро дар соҳаи гуногуни хоҷагии халқ шарҳ дода метавонанд, оид ба касбҳои хоҷагии халқ маълумот гирифта, мафҳуми асосии касбнома, майлу рағбатро медонанд ва касби дуруст интихоб карда метавонанд, ба сифати маҳсулот назорат карда метавонанд, оид ба истеҳсоли барқ маълумоти пурра дошта, асбобҳои барқиро истифода бурда метавонанд, куртаи миллӣ амсиласозӣ менамоянд, матоъро интихоб мекунанд; дар дӯхти пайдарҳам дӯхтани онро дар мошини дарздӯзӣ иҷро менамоянд, оид ба касбу ҳунари миллӣ: бофтани маснуот мебароянд; нигоҳубин ва таъмири либос, пухтани хӯрокҳои миллӣ ва шириниро шарҳ дода метавонанд, оид ба беҳдошти духтарон аҳамияти ҷиддӣ дода, нигоҳубини пусти рӯй, пешгирии доғи кунҷитак ва бартараф намудани нуқсонҳои рӯйро медонанд, ҳам дар заминаи ҳамон ашё таълими меҳнатро иҷро менамоянд. Яъне ҳар як дарс тахминан ба ду қисм тақсим мешавад: қисми аввал – маълумоти назариявӣ ва қисми дуюм қисми амалӣ ё баръакс, вале мазмуни дарс ва тарзи ташкили он ба мавзӯ вобаста аст. Яке аз вазифаҳои асосии омӯзиши фанни технология (таълими меҳнат) инкишоф додани образҳои бадеии хонандагон, ба меҳнат ва зебоиофарӣ зебопарастӣ ва ба эҷодкорӣ хидоят намудани онҳо мебошад. Фароҳам овардани шароити мувофиқ, муҳайё намудани асбобу маводди кор, дуруст, мақсаднок ва мунтазаму бошуурона ба роҳ мондани омӯзиши фанни технология (таълими меҳнат) хонандагонро ба машғулиятҳои амалии синфҳои минбаъда тайёр намуда, аз тадбирҳои аввалини таълими технология дар доираи муассисаи таҳсилоти миёнаи умумӣ ба ҳисоб меравад. Инчунин, дар хонандагон одитарин малакаю маҳорати корӣ ва эҷодӣ ташаккул ёфта, ба корҳои амалӣ ба ҳаёт омода мешаванд. Вобаста ба малакаҳои меҳнативу эҷодӣ фанни мазкур ба 8 самти зерин тақсим карда шудааст.

V. АРЗЁБӢ

Арзёбӣ раванди бонизомест дар таълим, ки барои муайян, таҳлил ва ғирдоварии маълумот ва барои ноил гаштан ба мақсадҳои таълим дар барномаи фаннӣ зикршуда пешбинӣ шудааст.

Чунин хусусиятҳо арзёбӣ ва ҳисоботдиҳиро самаранок мегардонанд:

- бояд ба мақсади ташаккул ва ҷамъбасти истифода шавад;
- бояд доимӣ бошад (яъне мо набояд то охири мавзӯ ё соли таҳсил интизор шавем, дар ин ҳолат барои тағйир ва такмил додани раванди таълим вақт намоёнад);
- бояд ба мақсади таълимии дарс, ки дар асоси натиҷаҳои таълими стандарт ва барномаи таълим таҳия шудаанд, алоқаи мушаххас дошта бошад;
- мувофиқ бошад, яъне супориши санҷишӣ бояд дониш ва малакаи мушаххасро арзёбӣ кунад. Масалан, мо барои санҷидани малакаи хондани хонанда аз вай хоҳиш намоем, ки матнро бо овози баланд хонад. Ин санҷиши мувофиқ нест, зеро он доир ба малакаи хондан ва муайян кардани ғояи асосии матн маълумоти кофӣ дода наметавонад. Ин нуқта хеле муҳим аст, зеро мақсади хондан муайян намудани ғояи асосии матн аст;
- воқеӣ бошад. Ин маънои онро дорад, ки мо тест ё санҷишро бо якҷанд хонандаи дорои қобилияти якхела гузаронем, натиҷаи якхела ба даст меорем;
- дубора санҷида шавад (яъне, натиҷаи онро қасди дигар низ санҷида тавонад. Масалан, агар санҷиши шифоҳӣ гузаронем ва ба хонанда баҳо гузорем. Агар ҳамон хонандаро шахси дигар санҷад, он гоҳ шояд хонанда баҳои дигар гирад);
- дар асоси меъёрҳо ба роҳ монда шавад, ин метавонад дурустии онро таъмин созад;
- усулҳои гуногуни арзёбӣ истифода шаванд (мо набояд танҳо ба санҷиши шифоҳӣ қонеъ шавем);
- қобилияти аксари хонандагонро ба эътибор гирад (тестҳо тарзе таҳия шаванд, ки барои хонандаи сустхон ва аълохон маълумоти кофӣ пешниҳод намоянд);

- принципҳои баробари роия кунад (воситаҳои арзёбӣ бояд хоҳиши гурӯҳи алоҳидаро инъикос накунад).
- Барои таъмини пай дар пай ва истифодаи самараноки вақт омӯзгор бояд арзёбии умумиро ба роҳ монад. Ин чунин маъно дорад:
 - роҳбарони иттиҳодияҳои усулии фаннӣ якҷоя бо омӯзгорон бонки воситаҳои арзёбиरो таҳия карда, аз он дар мавриди лозима истифода бурда метавонанд;
 - дурустӣ ва мувофиқати воситаҳоро омӯзгорон метавонанд якҷоя санҷанд ва натиҷаҳои санҷишҳоро муқоиса намоянд;
 - натиҷаи санҷиши ҷамъбастиро роҳбарони иттиҳодияҳои усулӣ ва муовини директор ҷамъ оварда, таҳлил мекунад ва инкишофи тамоми мактабро нисбат ба натиҷаҳои таълими барномаи мазкур муқоиса менамоянд.

Аслан, роҳбарони иттиҳодияҳои усулӣ бояд маълумотро доир ба ноил гаштани хонандагон ба натиҷаҳои таълим таҳлил карда, дар асоси таҳлилҳои мазкур муайян намоянд, ки кадом натиҷаҳои таълим ба даст оварда нашудаанд ва ба кадом омӯзгор ёрии усулӣ ва маводди иловагӣ таълим зарур аст.

Комёбиҳои дониш, малакаю маҳоратҳои хонандагон оид ба фанни технология (таълими меҳнат) тавассути тестҳо ва таҳлили фаъолияти мустақилонаи онҳо ва сифати кори иҷрошуда арзёбӣ карда мешаванд.

1. Тест (саволнома). Талабот ба гузарондани санҷиш:

- саволҳои пурсишнома бояд дар доираи маводди барномаи таълим бошад;
- супоришҳо танҳо маводди омӯхтаи фанро фаро гиранд;
- тарзи ифодаи саволҳо ба хонандаҳо фаҳмо ва дастрас бошад;
- пурсиш мунтазам гузаронида шавад, то ки хонандагон ба талаботи он одат кунанд.

2. Фаъолияти кори мустақилонаи хонандагон бояд ба талаботи зерин ҷавоб диҳад:

- маҳорати истифодаи воситаҳои меҳнат;
- ба назар гирифтани ороиш, рӯшноӣ, тобишу шинамии рангҳо;
- муҳайё намудани асбобу маводди кор;
- роияи қоидаи бехатарӣ;
- сарфаю сариштакорона истифода бурдани маводди зарурӣ;
- муайян намудани ченаки маснуоти сохташаванда ва маснуоти дӯхташаванда;
- коршоямии маснуоти сохташаванда, дӯхташаванда;
- дуруст баҳо додан ба натиҷаи меҳнати худ ва дигарон.

Барои муайян намудани дараҷаи ба даст овардаи салоҳияти хонанда аз фанни технология (таълими меҳнат) дар давоми сол (дар аввали сол, рейтингҳои 2,3,4; нимсолаи 1; нимсолаи 2; ҷамъбасти сол) санҷишҳо гузаронида мешаванд. Санҷишҳоро дар шаклҳои гуногун гузаронидан мумкин аст: шифоҳӣ, тестҳо, ҳатӣ ва амалӣ (эҷод, ё иҷро намудани ягон амал) ва ғайра. Воситаҳои арзёбӣ бояд мақсадҳои таълимии банақшагирифташударо инъикос кунанд.

Дар арзёбӣ намудани салоҳияти хонанда “портфолио”-и вай нақши хеле калонро дорад. Дар вақтҳои охир дар муассисаҳои таълимии ҷумҳурии мо чунин таҷриба анъана шуда истодааст, ки бунёди ҷузвдон (портфел)-и комёбиҳои таълимии шахсии хонандагонро пешниҳод мекунад. Ҳар сол шумораи муассисаҳое, ки фаъолон ба ҷамъоварии дастовардҳо барои бунёди чунин портфолио зиёд шуда истодааст. Дар анъанаҳои таҳсилоти Ғарб чунин таҷриба қайҳо истифода мешавад ва мафҳуми “портфолио” ин равандро инъикос мекунад. Портфолио чун яке аз ғояҳои асосии таҳсилоти даҳсолаи охир қабул шудааст. Чунин қарор мавҷуд аст, ки мактаби асри XXI мактаби портфолио мебошад. Аз ин лиҳоз, ғояи портфолио ҳамчун унсурҳои навкунии (модернизатсия)-и таҳсилоти мактаб ва умуман таҳсилот, ки дар тамоми ҷаҳон паҳн шудааст, баромад мекунад. Мафҳуми навкунии модернизатсияи таҳсилот чиро дар бар мегирад ва бо кадом роҳ амалӣ мешавад? Низомии таҳсилот дар ин ҳолат дар намуди низомии таҳсилоти яқлӯхт, ки дар якҷоягӣ бо ҳамаи низомҳои тағйирёбанда, ки ба тамаддуни муосир ва ҳамаи доираи ҳаётро дарбар мегирад, инкишоф меёбад. Бунёди ҷаҳони меҳнат вобаста ба шароитҳои иқтисодӣ ва иҷтимоӣ. Симои зоҳирии портфолио ба

тахайюлот ва қобилиятҳои эҷодӣ ва маҳорати хонандагон вобастагӣ дорад. Портфолио мумкин аст дар намуди ҷузвдон, карточка, куттӣ ё чизи дигар ороиш дода шавад. Дар ин ҷо хонандагон озодона худашон метавонанд захираҳои зеҳнӣ ва эҷодии худро идора кунанд ва ташаббуси мустақилона зоҳир кунанд, ки дар ин кор фақат маъқул доништа мешавад. Фақат ба як талабот диққат додан лозим аст – ин мувофиқ будани нигоҳдорӣ ҳангоми бунёди чунин портфолио. Мазмуни асосии портфолио аз чӣ иборат мебошад? Мақсади портфолио нишон додани “ту чӣ қобилият дорӣ?” аст. Хонанда ҳангоми бунёди портфолио бояд ташаббускор бошад. Мафҳуми “портфолио” муайянкунандаи зиёди гуногун дорад.

1. Портфолио ҳамчун тарз, ки қомеъҳои шахсии хонанда дар ин ё дигар давраи таълими ӯ қайд карда мешавад, ҳамчун карда, баҳогузори карда мешавад. Портфолио ба дараҷаҳои “аутентӣ” (саҳеҳ), яъне ҳақиқӣ, баҳогузори наздик мебошад. Дар ин ҷо баҳо фардӣ кунонида мешавад. Портфолио ба баҳогузори аз рӯйи нуқтаи назари аслии баҳо ва худбаҳодии хонандагон муайян карда мешавад.

2. Портфолио ҳамчун папкаи файли корист, ки маълумоти гуногуни доир ба малака ва қомеъҳои хонандагонро гирд овардааст.

3. Мақсади портфолио ба фаъолияти тақмили, иҷтимоӣ, коммуникативӣ, эҷодӣ нигаронида шудааст. Он унсуре асосии муносибат ба раванди таҳсилот ба ҳисоб меравад. Аз ҳама асосӣ инъикоси қомеъҳои шахсӣ бидуни фаъолияти таҳсилотӣ барои хонандагони зирак, боистеъдод аст, ки вазъияти фаъолро ишғол мекунанд”.

Мафҳуми “портфолио” амсилаи баҳогузори ҳақиқӣ (аутентӣ) мебошад, ки дар дараҷаи калон, назар ба баҳогузори анъанавӣ барои зоҳир намудан: (расми 1)

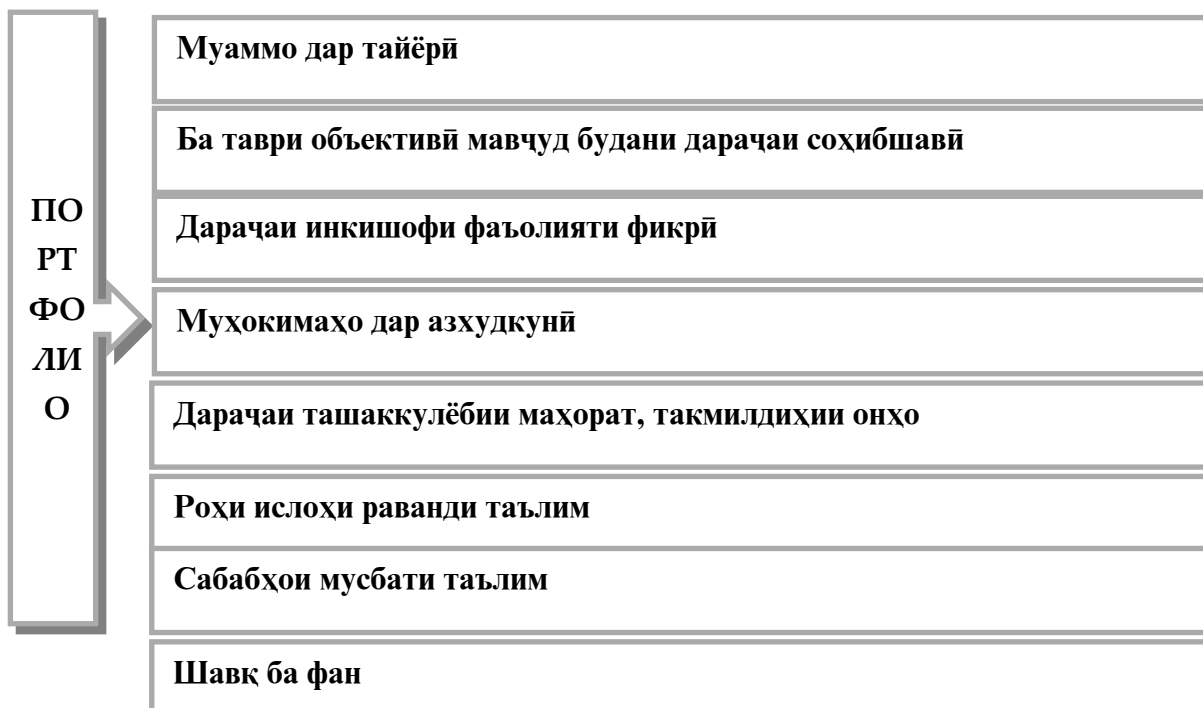

Гуфтаҳои дар боло қайдкардашударо ба назар гирифта, чунин хулоса баровардан мумкин аст, ки портфолио на фақат шакли баҳодихии муосир, балки чунин вазифаҳои асосиро ҳал мекунанд:

Вазифаҳои портфолио

Дастгирии сабабияти баланди таълими хонандагон

Баланд бардоштани мақоми кӯдак дар оила

Ташаккули маҳорати умумӣ, таълимӣ ва малака ҳамчун воситаи баланд бардоштани маданияти меҳнати фикрӣ

Барои фаъолӣ ва мустақили ҳавасманд мекунад

Васеъ гардонидани имкониятҳои таълим ва худтаълимгирӣ

Инкишофи малакаи фаъолияти рефлексивӣ ва баҳодиҳи (худбаҳодиҳӣ)-и хонандагон

Ба фардикунонӣ ва касбикунони маълумотнокии хонандагон ёрӣ мерасонад

Ташаккули маҳорати хонандагон: гузоштани мақсад, банақшагирӣ ва ташкили фаъолияти таълимии фардӣ

Тарбия намудани чунин сифатҳои шахсӣ: ростқавлӣ, мақсаднок будан, устуворӣ дар комёбӣ ва ғайра

Барои бомуваффақият худамалигардонӣ имконият медиҳад

Портфолио ба таври анъанавӣ интихоби маҷмӯи корҳо бо мақсади намоиши комёбиҳои хонандагон ба ҳисоб меравад. Портфолио тарзи имконпазири баҳодиҳӣ нисбат ба шакли имконпазири баҳодиҳии анъанавӣ ба ҳисоб меравад, ба монанди тест ё имтиҳон.

Портфолио аз ҳисоби васеъ гардидани иқтидори функцияҳои таълимии мониторинги педагогӣ ба он чунин имкониятҳо пешниҳод мекунад:

зоҳир намудани камбӯдӣ; фарқи доништан аз надоништан дар раванди ҷимояи портфолио, ки аз рӯйи чунин меъёрҳо ба амал меояд;

а)	б)	в)	г)	ғ)	д)
дақиқӣ	мантиқи баёни мавод дар портфолио	мавҷуд будани ҳамаи корҳо, ки аз рӯйи бахш ба нақша гирифта шудааст	инъикоси ҷойи шахсии хонанда (худтаҳлилқунӣ аз рӯйи мавзӯ)	ҳақиқӣ будани корҳои эҷодӣ ва муносибати креативӣ ба раванди ҳалли муаммо	ҷавоби салоҳиятнок додан ба саволҳои рафӣ-қон аз рӯйи мавзӯи омӯзишӣ

2) таъминот ҳангоми ба вучуд омадани мушкилиҳо дар баҳодиҳӣ ба комёбиҳои фардии хонандагон дар чунин усули корҳои коллективӣ, чун лоихақашӣ ва ҳамкориҳои алоқаи баръакс (аз хонанда ба омӯзгор)

3) сабабият, ки ба зарурат ва фоиданок будани мониторинг меоварад, ба ҳуди хонанда, чунонки дар натиҷаи худбаҳодиҳии доимӣ ва худназоратқунӣ хонандагон дониши худро такмил диҳанд, онҳо ба як системаи муайян мубаддал мешаванд ва ба инкишофи тафаккур ва хотира мусоидат мекунанд.

4) мониторинги шахсӣ ба раванди таълим дар ташкили машғулият ва азхудқунӣ мавод маҳсулноқ мешавад.

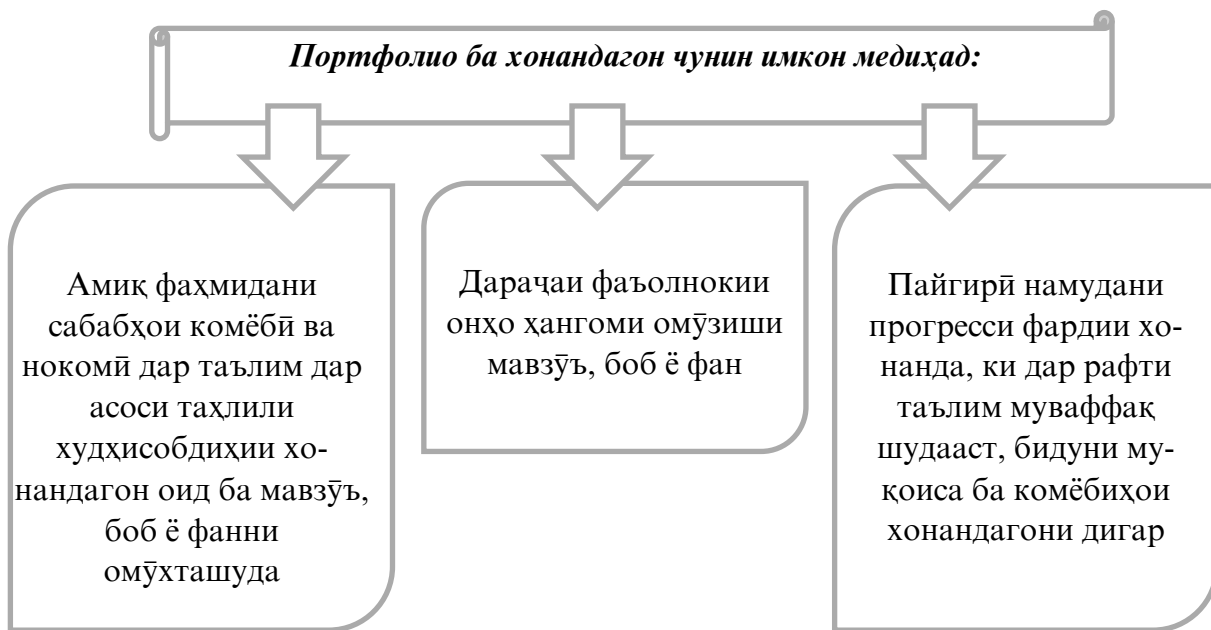

Хулоса, вазифаҳои асосии портфолио баҳодихии комёбиҳо, таҳсилоти он, пурра намудан (ё иваз кардан)-и натиҷаҳои тестӣ ва дигар мониторингҳои шакли анъанавӣ; ҳуҷҷати чамъбасти портфолио ӯ монанди (аналог) аттестати ӯ, монанди шаҳодатнома дар бораи натиҷаи тест; назорати инкишофи фардии хонандагон дар раванди гирифтани таҳсилот, ки бо комёбиҳои дигар хонандагон муқоиса карда нашудааст.

Арзёбии чамъбасти

Вобаста ба хусусиятҳои хоси фанни технология (таълими меҳнат), ки се тарзи асосии кор (ичрои амал, эҷод, арзёбӣ)-ро дар бар мегирад, навъҳои назорат ҳам аз рӯи ҳамин се самт ба роҳ монда мешавад.

Истифода ва асосҳои коркарди мавод: вобаста ба синф (синну сол) доништан ва воситаи технологиро истифода бурда метавонад.

Муносибати эҷодкорона дар меҳнат: вобаста ба синф (синну сол) дар доираи мавзӯҳои гуногун ғояи навро эҷод карда метавонад.

Интиҳоби касб: вобаста ба синф (синну сол) доир ба касбҳои гуногун маълумот дода метавонад.

Асосҳои тарбиявӣ: вобаста ба синф (синну сол) хусусиятҳои тарбиявии фанро дарк карда, онро дар амал татбиқ карда метавонад.

Намунаҳои арзёбӣ

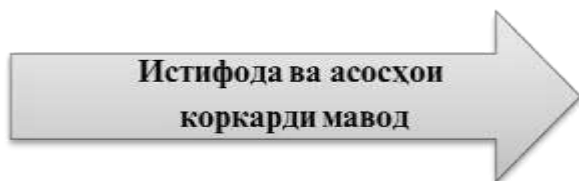

Вобаста ба синф (синну сол) доништан ва истифода бурдани воситаи технологӣ (компютер, мошинаи дарздӯзӣ, истифодаи асбобҳои барқӣ барои рӯзгор ва ғ...).

Ин самт бештар ба дуруст истифода бурда тавонистани воситаҳои технологӣ инчунин, доништани вазифаи онҳо равона шудааст.

Барои арзёбӣ намудани ин самт чунин усулҳоро истифода бурдан мумкин аст:

Усули “Супориш”. Хонанда супоришҳои гуногунро мустақилона иҷро менамояд. Масалан:

1. Сохт ва вазифаи чангакро шарҳ диҳед.

2. Намуд
3. Навъи бофтро аз назар гузаронед ва қоидаҳои иҷроӣ онро дар хотир доред.
4. Доир ба интиҳоби ресмон барои бофтани маснуот шарҳ диҳед.
5. Мувофиқи хоҳиши худ навъи бофтро интиҳоб намуда, онро бофед ва ғ...

Усули “Тест”: Хонанда ба саволҳо ҷавоби хаттӣ медиҳад.

Масалан:

1. Мазмуни меҳнатро кадом омил муайян мекунад?

- а) хусусияти касб;
- б) мазмуни ихтисос;
- в) муҳтавои касб;
- г) мақсад.

2. Пешрафти илмию техникаӣ боиси тағйироти доимии чӣ мегардад?

- а) мазмун ва хусусияти меҳнат;
- б) мақсади касбинтиҳобкунӣ;
- в) дараҷаи ихтисоси коргарон;
- г) моҳияти интиҳоби касб.

3. Дар истеҳсолоти замонавӣ чӣ гуна конвейерҳо бештар паҳн шудаанд?

- а) тасмагӣ;
- б) чӯбӣ;
- в) занҷирӣ;
- г) мурватшакл.

Усули “Шифоҳӣ”. Хонанда ба саволҳои омӯзгор ба таври шифоҳӣ ҷавоб медиҳад.

Масалан, омӯзгор ашӯро нишон дода, аз хонанда ном ва вазифаи онҳоро мепурсад.

Вобаста ба синф (синну сол) дар доираи мавзӯҳои гуногун эҷод карда тавонистани ғояҳои навро шарҳ дода тавонистани он.

Муносибати эҷодкорона дар меҳнат

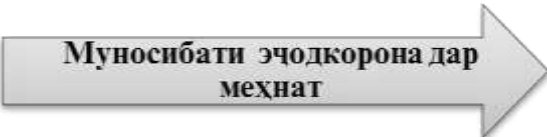

Ин самт бештар ба эҷод карда тавонистани ғояҳои нав инчунин, шарҳ дода тавонистани он равона шудааст, на ба дуруст истифода бурда тавонистани воситаҳои технологӣ). Дар ин ҷо муҳим эҷод ва кашф карда тавонистани ғояҳои нав мебошад.

Барои арзёбӣ намудани ин самт чунин усулҳоро истифода бурдан мумкин аст:

Усули “Кори амалӣ”

Шиносоӣ бо кор дар сеҳи конструкторӣ. Тартиб додани нақшаи ҳамён ё борхалта.

Аз тарафи омӯзгор қоидаҳои техникаи бехатарӣ ва санитария бехдоштӣ доир ба мавзӯ назорат карда, аз ҷониби хонандагон риоя карда шавад.

Таҷҳизот: нақшаи ҳамён ва борхалта, қоғаз, қаламҳои ТМ ё М, қайчӣ, ҷадвал.

Марҳала:

1. Аз тарафи омӯзгор доир ба омода намудани афзор, таҷҳизот ва маводди зарурӣ барои иҷроӣ кори амалӣ супориш дода мешавад.

2. Супориш дода мешавад, ки ченакҳо бодикқат муайян карда шавад.

3. Мувофиқи ченакҳо нақшаи ҳамён ё борхалта тасвир карда шавад.

4. Аз тарафи омӯзгор супориш дода шавад, ки хатҳои асосӣ ва яклухт дар нақша муайян карда шавад.

5. Барои ҳосил намудани боварӣ ба дурустии кори иҷрошуда аз тарафи хонандагон супориш дода шавад, ки ченакҳо дуруст ва аниқ бори дигар санҷида шавад;

5. Омӯзгор супориш медиҳад, ки аз рӯйи хатти яклухти нақша хонандагон мустақилона қолироб аз рӯйи китоби дарсӣ тайёр намојанд;

6. Омӯзгор супориш медиҳад, ки мувофиқи хоҳиш намуди зоҳирии ҳамён ё борхалтаро интихоб намуда, нақша ва қолаби он омода карда шавад;

7. Баъди иҷрои кори амалӣ омӯзгор ба дурустии ченакҳо ва сохтани қолиб аҳамият дода, мувофиқи иҷро баҳогузори мекунад.

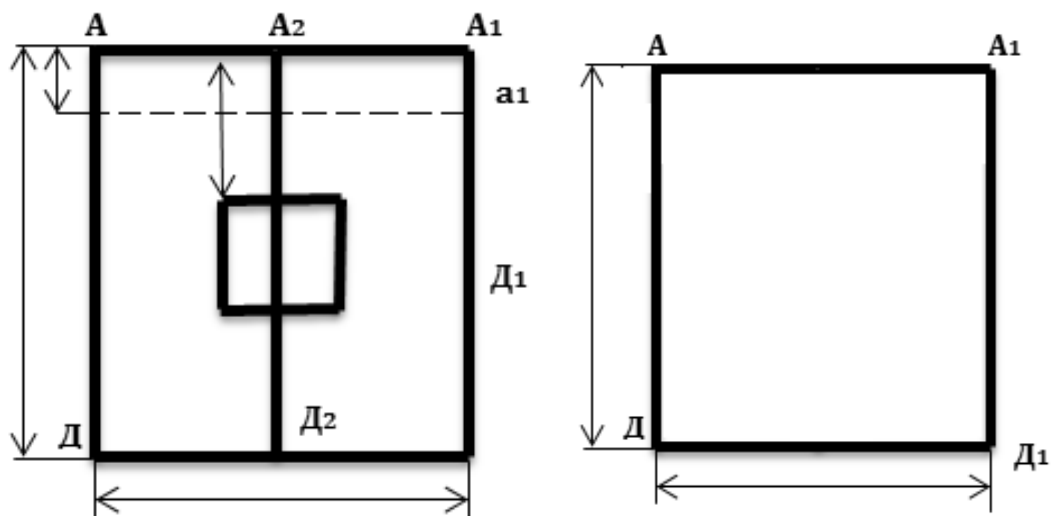

Навъҳои ҳамён ва борхалтаи милли

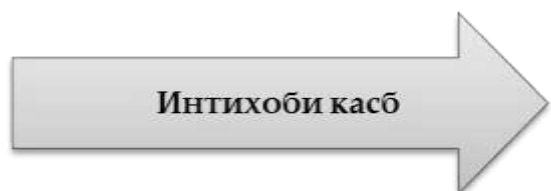

Вобаста ба синф (синну сол) шарҳ дода тавонистани касбҳои гуногун, арзёбӣ карда тавонистани намунаҳои объекти меҳнат, кори худ ва дигарон.

Ин самт бештар ба қобилияти арзёбӣ карда тавоништан, инчунин, шарҳ дода тавонистани намунаҳои объекти меҳнат, кори худ ва дигарон равона карда шудааст.

Барои арзёбӣ намудани ин самт чунин усулҳоро истифода бурдан мумкин аст:

Усули “Арзёбӣ намудани кори худ”. Хонанда ба натиҷаи кори худ баҳо медиҳад, камбудихову бартариҳои худро ёфта, онро мегӯяд.

Масалан, хонанда ягон маснуот мебофад, хӯрок тайёр менамояд, ё маснуот медӯзад, омода менамояд. Омӯзгор супориш медиҳад, ки хонанда ба кори худ баҳо диҳад ва онро шарҳ диҳад, сабабашро фаҳмонад, камбудиву бартариҳои худро ёбад.

Усули “Арзёбӣ намудани кори дигарон”. Хонанда ба натиҷаи кори дигарон, намунаҳои маснуоти бофташуда, истифодаи барқ дар рӯзгор, меҳнат баҳо медиҳад, муносибати худро нисбат ба он шарҳ медиҳад.

Масалан, хонанда кори ҳамсинфашро ё ягон намунаи маснуоти бофташуда, куртаи дӯхташударо мушоҳида карда, онро таҳлил менамояд ва камбудиву бартариҳои онро меёбад. Муносибати худро нисбат ба он шарҳ медиҳад, яъне мегӯяд, ки ба вай писанд омад ё не ва сабабаш дар чист.

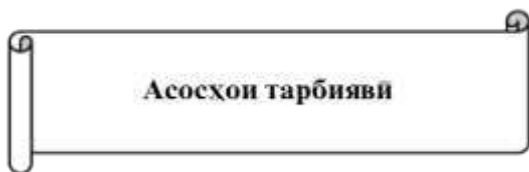

Вобаста ба синф (синну сол) шарҳ дода тавонистани касбҳои гуногун ва сифатҳои шахсият, ки ба мавзӯи мазкур мувофиқ аст.

Ин самт бештар ба хусусиятҳои шахсияти хонанда ва қобилияти онҳоро арзёбӣ карда тавонистани, инчунин, шарҳ дода тавонистани намунаҳои объекти меҳнат, кори худ ва дигарон равона карда шудааст.

Барои арзёбӣ намудани ин самт чунин усулҳоро истифода бурдан мумкин аст:

Намунаи арзёбии самти асосҳои тарбия

Дар чараёни дарс фаъолияти таълимии хонандагонро мушоҳида намуда, дараҷаи ба салоҳиятҳо ноил гаштани онҳоро муайян кунед. Натиҷаҳои фаъолияти таълимии хонандагонро аз рӯйи савол ва супоришҳои зерин арзёбӣ карда метавонед (*мувофиқи натиҷаи арзёбии мазкур ба хонандагон баҳои аъло, хуб, қаноатбахш ва гайриқаноатбахш гузошта мешавад*).

Фаъолият	метавонад	қисман метавонад	наметавонад
Қобилияти таҳлилии худро инкишоф дода метавонад?			
Ҳангоми ба кор омода кардани асбобҳои барқӣ ба қоидаҳои беҳатарӣ риоя карда метавонад?			
Ҳангоми истифодаи маҳсулот ва мавод сарфакорино ба таври сода риоя карда метавонад?			
Ба покизагӣ дар раванди бофтани маснуот риоя карда метавонад?			
Урфу одатҳои миллиро шарҳ дода, онро арзёбӣ карда метавонад?			

Талабот ба гузарондани санчиш:

- санчиш бо мақсади ташаккул додани хонанда гузаронида шавад, на барои маҳдуд намудани ӯ;
- саволҳои тест дар доираи муайян намудани рушди салоҳиятҳо ва нишондиҳандаҳо бошад;
- супоришҳо танҳо маводди омӯхтаи фанро дар бар гиранд;
- тарзи ифодаи саволҳо ба хонандаҳо фаҳмо ва дастрас бошанд.

Ин фан бештар бо мақсади ташаккул додани заҳматпарастӣ ва бедор кардани шавқи эҷодкорӣ равона карда шудааст ва дар арзёбӣ намудан ҳам, ин мақсадҳо бояд чун замина барои таҳия намудани саволу супоришҳо қабул карда шаванд.

Нақшаи тақвими
Фанни технология (таълими меҳнат) барои синфи 8
(Ҳафтае 1 соат, ҳамагӣ 34 соат)

Номгӯи мавзӯҳо	Миқ- дори соат	Сентябр			Октябр			Ноябр			Декабр			Январ			Феврал			Март			Апрел			Май			Июн									
Машғулияти муқаддимаӣ	1																																					
Асосҳои истеҳсолот. Сохтори хоҷагии халқи Ҷумҳурии Тоҷикистон	1																																					
Корхона ва ташкилот-звенои асосии хоҷагии халқ	1																																					
Хусусияти мазмуни меҳнат ва корхонаи хоҷагии халқ	1																																					
Асосҳои технология. Маълумот дар бораи раванди технологӣ	1																																					
Равандҳои технологӣ дар соҳаҳои гуногуни хоҷагии халқи Тоҷикистон	1																																					
Назорат ба сифати маҳсулот	1																																					
Интихоби касб. Касбҳои хоҷагии халқ. Таснифи касбҳо	1																																					
Шиносоӣ бо маркази таълимӣ ва касбпони-хобкунии байнимактабии хонандагон	1																																					

Дарси 1

Мавзӯӣ: Машғулияти муқаддимаӣ

Барнома: Шиносӣ бо талаботи беҳдоштӣ дар ҷойи кор. Риояи қоидаи санитарӣю беҳдоштӣ. Беҳатарии кор дар синфхонаи технология (таълими меҳнат) ҳангоми истифодаи таҷҳизоти он. Муҳофизати меҳнати хонандагон. Ороиши синфхона.

Салоҳиятҳо:

- Микдори гуногуни воситаҳои технологиро истифода бурда метавонад;
- Дар бораи равандҳои технологияи соҳаи саноат маълумот дода метавонад;
- Дар доираи мавзӯҳои васеъ ғояи навро эҷод карда метавонад;
- Доир ба касбҳои гуногун маълумоти мушаххас дода метавонад;
- Хусусиятҳои тарбиявии фанро дарк карда онро дар амал ба таври гуногун татбиқ карда метавонад.

Мақсадҳои дарс:

- Талаботи ҷойи корро шарҳ дода, қоидаҳои санитарӣю беҳдоштиро риоя карда тавонад;
- Беҳатарии кор дар синфхонаи технология (таълими меҳнат)-ро шарҳ дода, ҳангоми истифодаи таҷҳизот ба қоидаҳои беҳатарии кор риоя карда тавонад;
- Ороиши синфхонаро шарҳ дода, онро дар амал иҷро карда тавонад;
- Навъҳои кор бо асбобҳо, воситаҳои ёрирасонро шарҳ дода, номгӯӣ талаботро муайян карда тавонад;
- Ҷойи қоидаҳои хонандагонро шарҳ дода, онро дуруст ташкил карда тавонад;
- Касби дӯзанда ва ихтисоси онро шарҳ дода, барои худ касби дурустро интихоб карда тавонад.

Таҷҳизоти зарурӣ: китоби дарсӣ, овезаҳои таълимӣ

1.Методикаи таълим: Ҳангоми банақшагирии дарс аз тавсияҳои зерин истифода бурда метавонед:

1.Ташкили дарс: Дар ин марҳала корҳои зерин ба роҳ монда мешавад:

Тайёр намудани маводди хониш.

Ҳозир-ғоиб кардани хонандагон.

Омода намудани хонандагон ба дарс.

2.Такрори дарси гузашта: Дарсро аз гузоштани масъала оғоз намоед. Бо саволҳои зерин ба хонандагон муроҷиат намоед:

1.Касби дӯзандаро шарҳ диҳед.

2.Дар оянда ба худ касби дӯзандагиро интихоб мекунед?

3.Ҷиҳатҳои манфӣ ва мусбати дӯзандаро баён намоед.

Доир ба саволҳо каме муҳокимаронӣ намуда, донишҳои аз дарсҳои гузашта гирифтаи онҳоро ба хотирашон оваред.

3. Шиносӣ бо мавзӯӣ: Сухбат оид ба талаботи беҳдоштиро дар ҷойи кор гузаронида, оид ба риояи қоидаҳои санитарӣю беҳдоштӣ, беҳатарии кор дар синфхонаи технология (таълими меҳнат) ва ҳангоми истифодаи таҷҳизоти он, ҷойгиршавии дурусти таҷҳизот, ҳарорат дар синфхонаи технология (таълими меҳнат), ороиши синфхона бо иштироки хонандагон, муҳофизати меҳнати хонандагон, навъҳои кор бо асбобҳо, воситаҳои ёрирасон ва номгӯӣ талаботу риояи қоидаҳои зарурӣ: кор бо сӯзан ва сӯзанак, кор бо қайчӣ, кор бо мошинаи дарздӯзии барқӣ, қоидаҳои беҳатарии сӯхтор, ташкили ҷойи қоидаҳои хонандагон, омодагӣ ба кор, афзормонак барои ҷойгир кардани афзорҳои зарурии қоидаҳои шарҳ дода мешавад.

Ҳар сол пеш аз саршавии машғулият ҳолати санитарӣю беҳдоштӣ ва техникаи таҷҳизотро аз назар гузарондан лозим аст. Хонандагон бояд қоидаҳои заруриро донанд.

Ороиши синфхона бо иштироки хонандагон. Дар ороиши синфхона рангубор додани деворҳои он аҳамияти калон дорад. Маълум аст, ки рангҳо ба узви босира ва системаи асаби инсон таъсири гуногун мерасонанд.

Пардаҳо бояд чашми хонандагонро аз таъсири нури офтоб нигоҳдоранд ва якранг бошанд. Онро худӣ хонандагон бояд дар маҳфилҳои берунасинфӣ гулдӯзӣ кунанд.

Дарозии пардаовезак бояд барои дар вақти зарурӣ пурра ва ба як тараф кушодани парда мувофиқ бошад.

Девори пушти хонандагон бояд барои намоиши корҳои тайёри хонандагон, адабиёти тавсияшуда, гӯшаҳо доир ба таълиму тарбия ва касбинтиҳобкунии хонандагон истифода бурда шавад.

Муҳофизати меҳнати хонандагон. Барои бехатарии кори хонандагон дар синфхонаи технология (таълими меҳнат) ба ғайр аз талаботи умумии бехатарии кор, боз бояд қоидаҳои санитарии бехдоштӣ, техникаи бехатарӣ доир ба истифодаи афзор ва воситаи меҳнат дар вақти кор мавҷуд бошанд ва онҳоро донишҷӯи хонандагон ҳатмист.

Аз тарафи омӯзгор оид ба мавзӯи мазкур маълумот пурра шарҳ дода шавад.

4. Мустақамкунии мавзӯи нав:

1. Талаботи бехдоштӣ дар ҷойи корро шарҳ диҳед.
2. Мувофиқи талабот парда дар синфхонаи технология (таълими меҳнат) чӣ гуна бояд бошад?
3. Роҷеъ ба муҳофизати меҳнати хонандагон маълумоти муфассал диҳед.
4. Ҷойи кори хонандагон чӣ гуна бояд ташкил кард шавад?
5. Ҳар як хонанда бояд қадом навъи афзор ва маводди заруриро дошта бошад?

5. Истифодаи бозии “Изофаро ёбед”

Ба хонандагон овозаи таълимӣ бо расмҳои пешниҳод карда мешавад. Ба хонандагон супориш дода мешавад, ки бояд расми изофаро ёбанд ва сабаби онро муайян намоянд. Ба интиҳоб намудани расми дуруст ва фаҳмонидани ба хонандагон баҳогузори карда мешавад.

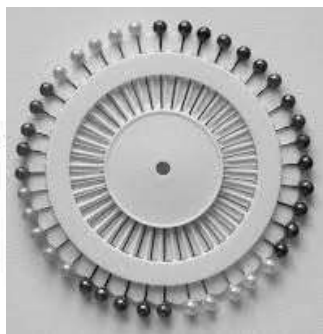
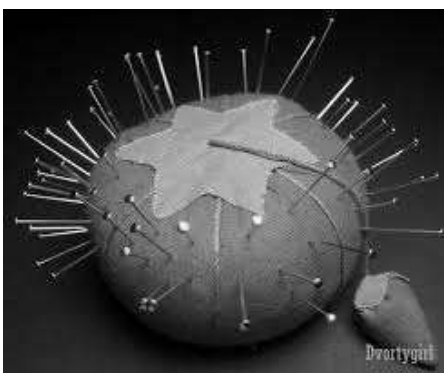



6.Кори амалӣ: Дӯхтани афзормонак барои афзорҳои дӯзандагӣ ва воситаҳои ёрирасон.

Таҷхизот: қаламҳои ТМ ва ё М, қоғаз, қайчӣ, ченактасма, чадвал, сӯзан, ришта, мошини дарздӯзӣ, ангуштпона ва ғайра.

Марҳала:

1. Доир ба омода намудани асбоб ва воситаҳои ёрирасон аз тарафи омӯзгор супориш дода мешавад;
2. Аз тарафи омӯзгор супориш дода мешавад, ки нақшаи афзормонак мувофиқи табъи хонандагон тартиб дода шавад;
3. Мувофиқи табъи худ матоъ интихоб карда шавад;
4. Мувофиқи нақшаи тартибдодашуда матои интихобшуда бурида шавад;
5. Афзормонак аз рӯи нақшаи тартибдодашуда дӯхта шавад;
6. Баъди дӯхтани афзормонак сифати чокҳо бори дигар аз назар гузаронида шавад;
7. Мувофиқи талабот маснуоти дӯхташуда коркарди намию гармӣ гузаронида шавад;
8. Баъди гузаронидани коркарди гармию намай афзори воситаҳои ёрирасон бояд ба афзормонак гузошта шавад;
9. Аз тарафи омӯзгор мувофиқи иҷрои кори амалӣ баҳогузорӣ карда шавад.





Навъҳои афзормонак барои гузоштани афзорҳои зарурии корӣ

7. Дарсро чамъбаст намуда, ба захираи хонандагон баҳо диҳед.

8. Арзёбӣ: Дар рафти дарс фаъолияти таълимии хонандагонро мушоҳида намуда, дараҷаи ба салоҳиятҳо ноил гаштани онҳоро муайян кунед. Натиҷаҳои фаъолияти таълимии хонандагонро аз рӯи савол ва супоришҳои зерин арзёбӣ карда метавонед. *Мувофиқи натиҷаи арзёбии мазкур ба хонандагон баҳои аъло, хуб, қаноатбахш ва ғайриқаноатбахш гузошта мешавад.*

Фаъолият	Метавонад	Қисман метавонад	Наметавонад
Дар бораи талаботи ҷойи кор шарҳ дода, қоидаҳои санитарии гигиениро риоя карда метавонад?			
Бехатарии кор дар синфхонаи технология (таълими меҳнат)-ро шарҳ дода, ҳангоми истифодаи таҷҳизот ба қоидаҳои бехатарии кор риоя карда метавонад?			
Ороиши синфхонаро шарҳ дода, онро дар амал иҷро карда метавонад?			
Навъҳои кор бо афзорҳо, воситаҳои ёрирасонро шарҳ дода, номгӯии талаботро муайян карда метавонад?			
Ҷойи кории хонандагонро шарҳ дода, онро дуруст ташкил карда метавонад?			
Касби дӯзанда ва ихтисоси онро шарҳ дода, барои худ касби дурустро интихоб карда метавонад?			

Дарси 2

Мавзӯ: Асосҳои истеҳсолот. Сохтори хоҷагии халқи Ҷумҳурии Тоҷикистон

Барнома: Мазмун, мақсад ва вазифаҳои курси асосҳои истеҳсолот. Асосҳои поли-техникии истеҳсолот. Сохти хоҷагии халқи Тоҷикистон.

Салоҳиятҳо:

- Микдори гуногуни воситаҳои технологиро истифода бурда метавонад.
- Дар бораи равандҳои технологияи соҳаи саноат маълумот дода метавонад.
- Дар доираи мавзӯҳои васеъ ғояи навро эҷод карда метавонад.
- Доир ба касбҳои гуногун маълумоти мушаххас дода метавонад.
- Хусусиятҳои тарбиявии фанро дарк карда, онро дар амал ба таври гуногун татбиқ карда метавонад.

Мақсадҳои дарс:

- Асосҳои истеҳсолотро шарҳ дода тавонад.
- Навъҳои калони фаъолиятро шарҳ дода тавонад.
- Доир ба саноат маълумот дода, вазифаи соҳаи саноатро муайян карда тавонад.
- Соҳаҳои саноатро шарҳ дода, фарқи байни соҳаҳо муайян карда тавонад.

- Шакли муайяни ташкили истеҳсолотро медонад ва шаклҳои онҳоро шарҳ дода тавонад
- Касби дӯзанда ва ихтисоси онро шарҳ дода тавонад.

Таҷҳизоти зарурӣ: китоби дарсӣ, овезаҳои таълимӣ

1.Методикаи таълим: Ҳангоми банақшагирии дарс аз тавсияҳои зерин истифода бурда метавонед:

1.Ташкили дарс: Дар ин марҳала корҳои зерин ба роҳ монда мешавад:

Тайёр намудани маводди хониш;

Ҳозир-ғоиб кардани хонандагон;

Омода намудани хонандагон ба дарс.

2.Тақрори дарси гузашта: Дарсро аз гузоштани масъала оғоз намоед. Бо саволҳои зерин ба хонандагон муроҷиат намоед:

1.Талаботи беҳдошти дар ҷойи корро шарҳ диҳед.

2.Мувофиқи талабот парда дар синфхонаи технология (таълими меҳнат) чӣ гуна бояд бошад?

3.Роҷеъ ба муҳофизати меҳнати хонандагон маълумоти муфассал диҳед.

4.Ҷойи қори хонандагон чӣ гуна бояд ташкил дода шавад?

5.Ҳар як хонанда бояд қадом навъи афзор ва маводди заруриро дошта бошад?

3.Шиносоӣ бо мавзӯ: Сухбат оид ба асосҳои истеҳсолот гузаронида, оид ба сохтори хоҷагии халқи Ҷумҳурии Тоҷикистон, навъҳои соҳаҳои қалони фаъолият: истеҳсолӣ ва ғайриистеҳсолӣ, саноати сабук, саноати мошинсозӣ, саноати маводди сохтмон, нақлиёт, комплекси сӯзишворию энергетикӣ, вазифаи асосии комплекси агросаноатӣ, шакли муайяни ташкили истеҳсолот: касбҳо вобаста ба саноати сабук шарҳ дода мешавад.

Хоҷагии халқи Ҷумҳурии Тоҷикистон системаи истеҳсолоти ҷамъиятӣ мебошад, ки он ба моликияти давлат будани воситаҳои истеҳсолот асос ёфтааст. Мувофиқи тақсими меҳнат хоҷагии халқи Ҷумҳурии Тоҷикистон ду соҳаи қалони фаъолият дорад: истеҳсолӣ (соҳаи истеҳсолоти моддӣ) ва ғайри истеҳсолӣ. Ба соҳаи истеҳсолоти моддӣ тамоми соҳаҳо, ки неъматҳои моддиро истеҳсол мекунад ё ба истеъмолкунандагон бурда мерасонанд дохил мешаванд. Ба соҳаи ғайри истеҳсоли хоҷагии халқ соҳаҳои мансубанд, ки хизмати тиббӣ, фарҳангиву маишии аҳоли, идоракунии, планкашӣ ва дигар вазифаҳои барои ҷамъият заруриро ба ҷо меоранд.

Соҳаҳои асосие, ки неъматҳои моддӣ истеҳсол менамояд, саноат ва соҳаи кишоварзӣ мебошанд. Саноат дар навбати худ ба гурӯҳҳои соҳавии гуногун тақсим мешавад, ки ҳар яке онҳо вазифаи худро дорад:

1.Саноати вазнин (воситаҳои истеҳсолӣ истеҳсол мекунад) .

2.Саноати сабук (ашёи истеъмолӣ истеҳсол мекунад).

3.Саноати хӯрокворӣ маҳсулоти соҳаи кишоварзиро қор қарда мебарояд.

4.Саноати сӯзишворӣ ангишт, газ, нафт ва ғайра истеҳсол менамояд .

5.Саноати электроэнергетика неруи барқ истеҳсол мекунад.

6.Саноати химия маҳсулоти химиявӣ: пластмасса, нахи сунъӣ, кислота, ишқор, дорувор, ранг ва ғайра истеҳсол менамояд .

7.Саноати мошинсозӣ мошинҳои гуногун месозад.

8.Саноати металлургӣ филизоти сиёҳ ва ранга истеҳсол мекунад.

9.Саноати масолеҳи бинокорӣ – масолеҳи бинокорӣ: семент, хишти пухтаю силикатӣ, санг, рег, оҳақ, шифер, тол ва ғайра истеҳсол менамояд.

10.Нақлиёт – роҳҳои оҳан, роҳҳои мошингард, киштиҳои обӣ, роҳи ҳавоӣ: боркашониро таъмин менамояд .

11.Соҳаи кишоварзӣ озуқаворӣ, чорво, мева, тухм, пашм ва ғайра истеҳсол мекунад.

Комплекси мошинсозӣ тамоми соҳаҳои хоҷагии халқи мамлакатро бо воситаҳои меҳнат таъмин мекунад ва вобаста ба ин суръати тараққиёти он ва самаранокии истеҳсолотро муайян мекунад. Он мошинсозии энергетикӣ, вазнин ва нақлиётӣ, химия ва нафт, сохтмонӣ, мошинҳои роҳсозӣ ва коммуналӣ, саноати дастгоҳсозӣ ва асбобсозӣ, электротехникӣ, электронӣ, саноати автомобилсозӣ ва баъзе соҳаҳои дигарро дар бар мегирад. Ҳукумат тараққиёти афзалиятноки комплекси мошинсозӣ, дар навбати аввал

чунин соҳаҳо ва истеҳсолот, ба монанди дастгоҳсозӣ, истеҳсоли техникаи ҳисоббарор, асбобсозӣ, саноати электротехникӣ ва электрониро пешбинӣ кардааст. Дарачаи тараққиёти онҳо, пеш аз ҳама, ба пешрафти илмию техникӣ вобаста аст.

Ба комплекси истеҳсоли масолеҳи конструксионӣ филизоти сиёҳ ва ранга, саноати химия ва химияи нафт, ҷангал, селлюлозаю коғаз ва ҷўббарорӣ, саноати масолеҳи бинокорӣ дохил мешаванд.

Ҷумҳурии Тоҷикистон ва Ҳукумати он афзалиятнокии ин комплексҳоро пеш аз ҳама, дар он мебинад, ки оҳо ба пешрафти илмию техникӣ вобаста мебошад ва аз ин рӯ Ҳукумат барои ривочи онҳо чора меандешад. Роҳи дигаргунии пурзур намудани истеҳсолот, баланд бардоштани сифат ва самараи он пеш гирифта шудааст. Воситаи асосии амалӣ гардонидани ин сиёсат прогресси илмию техникӣ, компютерикунонӣ, ба кулلى аз нав сохтани қувваҳои истеҳсолкунандаи ҷамъиятӣ, таҷдиди амиқи хоҷагии халқ дар асоси комёбиҳои илму техника мебошад. Ин таҷдид тамоми соҳаҳо ва комплексҳои хоҷагии халқ, пеш аз ҳама, индустрияи саноати вазнинро, ки таҳкурсии иқтисодиёти ҷумҳуриро дар бар мегирад.

Босуръат тараққӣ додани саноати сабук ва соҳаҳои дигаре, ки бевосита барои қонё гардонидани талаботи аҳоли зарур аст, аҳамияти калон дорад.

Ба характери прогресси истеҳсоли омилҳои бисёр таъсир мерасонанд. Аз онҳо муҳимтаринаш ҳаҷми маҳсулоти истеҳсолшаванда ва номгӯи он мебошад. Вобаста ба онҳо типи муайяни ташкили истеҳсолот ба вучуд меояд: чудоғона, сериявӣ ва оммавӣ.

Дар сурати истеҳсолоти чудоғона номгӯи маҳсулот гуногун, вале аз ҷиҳати миқдор кам ва гоҳе як дона мебошад. Мошинҳои кишоварзӣ, семент, нуриҳои маъдани ба ҳисоби 100% моддаи серғизо, конструксия ва маснуоти васлшавандаи бетонӣ, масолеҳи деворсозӣ, нахи пахта, шоҳивори тайёр, пойафзор, қолинҳо ва молҳои қолинӣ, яхдон, равғани чорво, маҳсулоти шири холис ва ғайра.

Ба истеҳсолоти сериявӣ тайёр кардани маҳсулоти якхела бо номгӯи нисбатан кам, ки бо серияҳои чудоғона бароварда мешавад, хос аст. Дар ин ҷо ҳаҷми истеҳсолот ба садҳо ва ҳазорҳо хели маснуот ҳисоб карда мешавад. Вобаста ба андозаи ба истеҳсолот даровардани серия истеҳсолоти калонсериявӣ, миёнасериявӣ ва хурдсериявӣ фарқ карда мешавад. Типи сериявии истеҳсолот мошинсозӣ ва коркарди филизот мебошад. Мисол истеҳсоли дастгоҳҳо, дар саноати сабук, истеҳсоли куртаҳо, пойафзор, ҷуробҳо, дар саноати хӯрокворӣ консервҳои мевачоту сабзавот ва ғайра бештар паҳн шудааст. Истеҳсолоти оммавӣ ба миқдори зиёд, тайёр кардани маҳсулоти ҳамном дар муддати дуру дароз, мисол дар истеҳсоли матоъ, ресмон ва ғайра мебошад. Вай бо дараҷаи баланди механикӣ ва автоматӣ асосан ташкили пайдарҳамии раванди технологӣ фарқ мекунад.

4. Мустаҳкамкунии мавзӯи нав:

1. Сохтори хоҷагии халқи Ҷумҳурии Тоҷикистонро шарҳ диҳед.
2. Соҳаи калони фаъолият ба чанд хел тақсим мешавад?
3. Соҳаҳои саноатро номбар кунед.
4. Вазифаи асосии комплекси агросаноатӣ чист?
5. Дар ҷойи истиқомати шумо кадом навъи саноати истеҳсоли мавҷуд аст?

5. Истифодаи усули кластер

Кластер (cluster – хӯша, даста) усули гирдоварии андешаҳои хонандагон доир ба ягон мавзӯъ, мафҳум буда, дар шаклҳои гуногун тасвир меёбад. Ин усул аз тарафи мутахассиси мушкилоти эҷодӣ Тони Бюзан кор карда шудааст, ва имкон медиҳад, ки хонандагон барои фикр кардани пиромуни мавзӯи дарпешистода сафарбар шаванд.

Мақсадҳо: гирдоварии андешаҳои хонандагон; бунёди вазъияти ҷустуҷӯ; рушди малакаҳои баёни мухтасари фикр; омӯзиши роҳҳои гуногуни гирдоварии андешаҳо; пешниҳод кардани маълумоти иловагӣ; муайян кардани дониши хонандагон доир ба мавзӯъ.

Марҳалаҳои кор ҳангоми таҳияи кластер

Марҳалаи якум – дар маркази тахтаи синф (ё варақи сафед) давра тасвир карда мешавад, ки дар дохили он мафҳум ва ё калимаи асосии мавзӯи нав навишта мешавад, ва он ғоя, мақсади асосии дарсро ташкил мекунад.

Марҳалаи дуум – хонандагон доир ба мавзӯ, мафҳум ва ё калимаи асосӣ андешаҳои худро менависанд. Дар натиҷа дар атрофи ин калима ё ибора, ғояҳо, далелҳо, ё симоҳое, ки онро зоҳир менамоянд, гирд оварда мешаванд.

Марҳалаи сеюм – пас аз хондани китоб ва шарҳи омӯзгор, хонандагон ба таҳлил ва ба низом даровардани маводди омӯхташуда оғоз менамоянд. Хонандагон байни андешаҳо алоқаи мувофиқро барқарор намуда, онҳоро вобаста ба мазмунашон ба гурӯҳҳо тақсим мекунанд.

Марҳалаи чорум – андешаҳои навишташуда бо хатҳои рост бо мафҳум ё калимаи асосӣ пайваст карда мешаванд. Дар натиҷа як сохтор ба вучуд меояд, ки фикрро ба таври графикӣ инъикос менамояд.

Шакли кластер гуногун шуда метавонад, ба монанди «хӯша», вақте ки аз ақидаҳо ташаккул меёбад ва дар гирди мавзӯ онҳо навишта мешаванд. Ҳангоми навишти ақидаҳо алоқаҳои байниҳамдигарии онҳо муайян карда мешаванд. Муҳим он аст, ки хонандагон миқдори зиёди алоқаҳо ёбанд ва вобаста ба он кластер ду навъ мешавад: **сода** ва **мураккаб**.

Кластери сода – дар маркази худ як мафҳуми асосиро дорад, ки дар гирди он мафҳумҳои ба он тобеъ мавҷуданд.

Кластери мураккаб – дар маркази худ як мафҳуми асосиро дорад, ки дар гирди он якчанд мафҳумҳои ба он тобеъ мавҷуд буда, ин мафҳумҳо низ зермафҳумҳои ба худ тобеъро доранд.

Намунаи кластери мураккаб: Мавзӯ: «Сохтори хоҷагии халқи Ҷумҳурии Тоҷикистон»

Савол: Дар бораи хоҷагии халқ чӣ медонед?

Доир ба хоҷагии халқ ҳамаи фикрҳо ҷамъ карда мешаванд.

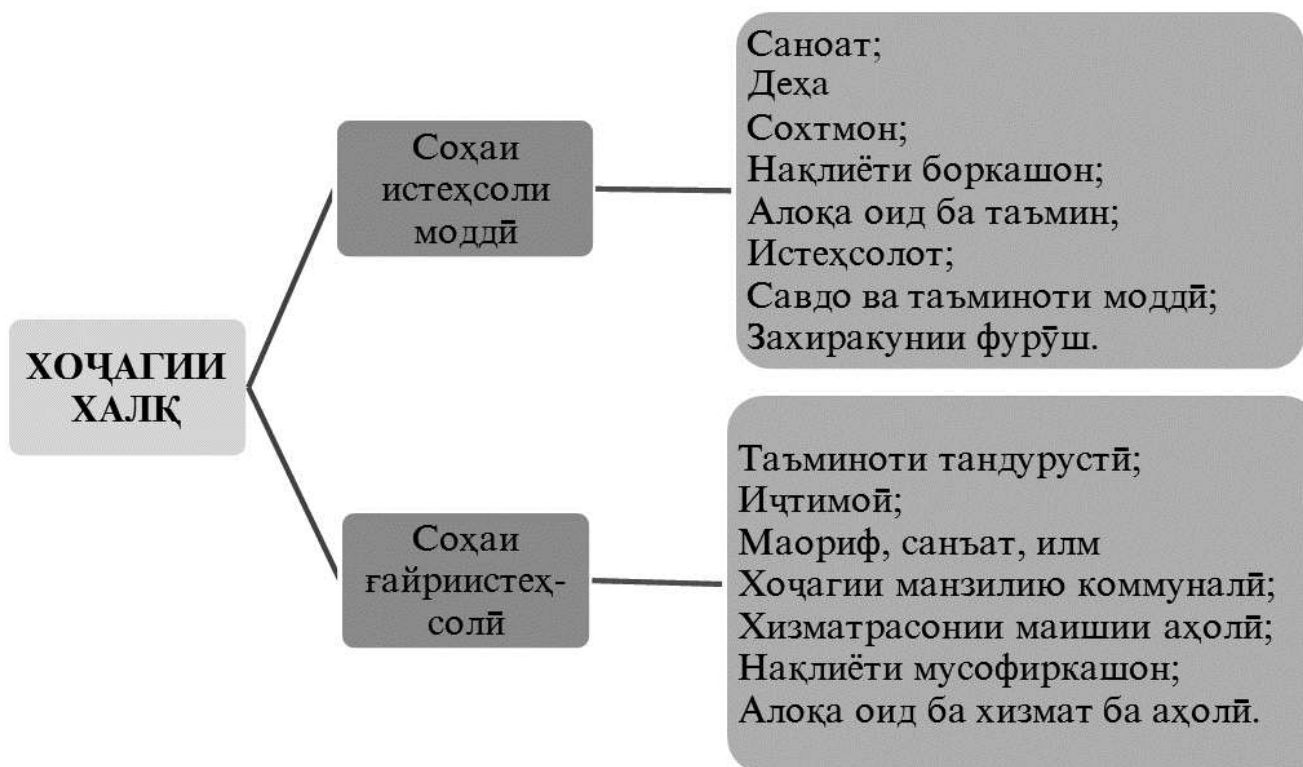

Дар натиҷа хонандагон: доир ба мафҳум ё мушкилоти асосӣ амиқ андеша карда, донишхояшонро доир ба он ба хотир меоранд; бо шумораи муайяни шоҳаҳо андешахояшонро баён ва қайд мекунанд; барои исботи андешаҳои худ далел меоранд; қисматҳои асосии маълумотро аз умумӣ ҷудо мекунанд; фикри якдигарро ғӯш мекунанд.

6.Кори амалӣ: Таснифоти касбҳои истеҳсолоти дӯзандагӣ

Марҳала:

1. Доир ба касбҳои истеҳсолоти дӯзандагӣ аз тарафи омӯзгор шарҳ дода мешавад: Амсиласоз–тарроҳ амсилаҳои навро таҳия мекунанд. Маводди зарурии усулиро омода месозад, расм ва ангораи маснуотро мекашад, тарзи тайёр кардани маҳсулотро назорат мебарад, агар зарурат пайдо шавад, лоиҳаи худро кор карда, имкониятҳои сеҳҳои дӯзандагӣ ё фабрикаро ба назар гирифта, молҳои худро ба намоиш ва фурӯш пешниҳод менамояд. Дар намоишгоҳҳои либос иштирок намуда, амсилаҳои худро намоиш медиҳад.

Ҷойи корӣ. Дар истеҳсолот амсиласоз ҳамчун тарроҳ-менечер оид ба фурӯши маснуоти тайёр ё матоъ фаъолият мебарад. Артелҳои алоҳидаи шахсино ташкил карда, коллексияи нави худро ба намоиш пешниҳод мекунанд.

Сифатҳои асосӣ. Амсиласоз-тарроҳ бояд таъби зебоипарастӣ, тахайюли бадеӣ, маҳорати рассомӣ ва нақшакашӣ, ҳиссиёти хуб ба интихоби ранг, ҳаракати панҷаҳо, дониши хуби математикӣ дошта бошад, таърихи либос ва мӯди муосирро донанд.

Дониш ва маҳорат. Амсиласоз-тарроҳ бояд мӯдҳои нави муосирро донанд, дар бораи матоъшиносӣ маълумот дошта бошад, тибқи харитаи дастурдиҳӣ ва технологӣ кор барад, ҳисоби иқтисодии маснуотро донанд.

Амсиласоз-тарроҳ бояд таҳияи амсилаҳои нав, ҳуҷҷатҳои техниқиро бо истифодаи технологияи муосир, системаи автоматиқиро хуб донанд, маҳорати кор ва муносибат бо қайчино тавонад.

1. Ҷадвали дар поён овардашуда дар дафтари корӣ тасвир карда шавад.

2. Вазифаи ҳар як кори дӯзанда-амсиласоз дар ҷадвал бударо баён созед.

3. Ҷойҳои холии ҷадвалро мувофиқи супориш пурра намоед.

4. Вобаста ба дурустии иҷрои супориш ва маълумоти пурра додани хонанда аз омӯзгор ба хонандаи фаъол баҳои баланд мегӯзорад.

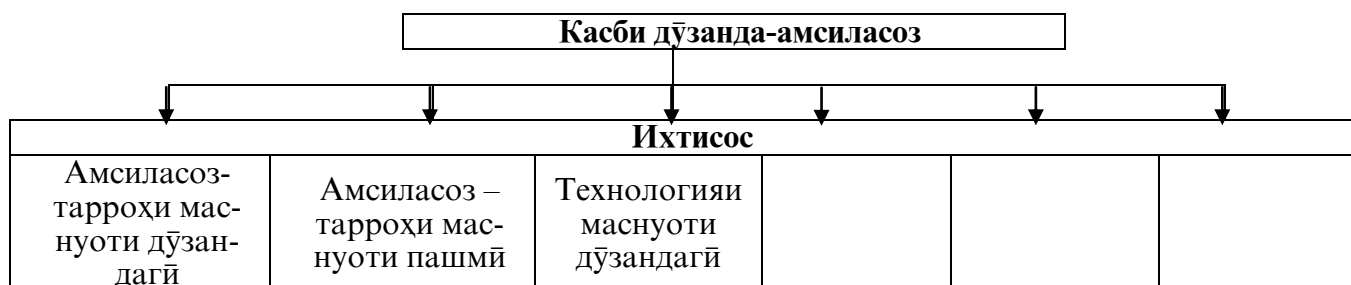

7.Дарсро ҷамъбаст намуда, ба заҳмати хонандагон баҳо диҳед.

8.Арзёбӣ: Дар рафти дарс фаъолияти таълимии хонандагонро мушоҳида намуда, дараҷаи ба салоҳиятҳо ноил гаштани онҳоро муайян кунед. Натиҷаҳои фаъолияти таълимии хонандагонро аз рӯйи савол ва супоришҳои зерин арзёбӣ карда метавонед. *Мувофиқи натиҷаи арзёбии мазкур ба хонандагон баҳои аъло, хуб, қаноатбахш ва гайриқаноатбахш гузошта мешавад.*

Фаъолият	Метавонад	Қисман метавонад	Наметавонад
Асосҳои истеҳсолотро шарҳ дода метавонад?			
Навъҳои соҳаи калони фаъолиятро шарҳ дода метавонад?			
Доир ба соҳаҳои саноат маълумот дода, вазифаи соҳаи саноатро муайян карда метавонад?			

Соҳаҳои саноатро шарҳ дода, фарқи байни соҳаҳои муайян карда метавонад?			
Шакли муайяни ташкили истеҳсолотро медонад ва шаклҳои онҳоро шарҳ дода метавонад?			
Касби дӯзанда ва ихтисоси онро шарҳ дода метавонад?			

Дарси 3

Мавзӯ: Корхона ва ташкилот – звенои асосии хоҷагии халқ

Барнома: Корхонаҳо. Роҳҳои асосии интенсификации истеҳсолот. Корхона (иттиҳодия)-звенои асосии хоҷагии халқ. Сохти он. Раванди истеҳсолот ҳамчун асоси фаъолияти корхона. Дараҷаи маҳорати коргарон.

Салоҳиятҳо:

- Миқдори гуногуни воситаҳои технологиро истифода бурда метавонад.
- Дар бораи равандҳои технологияи соҳаи саноат маълумот дода метавонад.
- Дар доираи мавзӯҳои васеъ ғояи навро эҷод карда метавонад.
- Доир ба касбҳои гуногун маълумоти мушаххас дода метавонад.
- Хусусиятҳои тарбиявии фанро дарк карда, онро дар амал ба таври гуногун татбиқ карда метавонад.

Мақсадҳои дарс:

- Дар бораи корхона ва ташкилот маълумоти муфассал дода тавонад;
- Вазифаи корхонаро шарҳ дода, онро муайян карда тавонад;
- Доир ба равандҳои асосии истеҳсолот дар корхона маълумот дода, вазифаи онро муайян карда тавонад;
- Роҷеъ ба вазифаи сеҳҳо ва коргоҳҳои корхона маълумот дода, раванди истеҳсолот дар корхонаро муайян карда тавонад.
- Оид ба касбҳо вобаста ба саноати дӯзандагӣ иттилоъ дода тавонад.

Таҷҳизоти зарурӣ: китоби дарсӣ, овозаҳои таълимӣ

1.Методикаи таълим: Ҳангоми банақшагирии дарс аз тавсияҳои зерин истифода бурда тавонед:

1.Ташкили дарс: Дар ин марҳала корҳои зерин ба роҳ монда мешавад:

Тайёр намудани маводди хониш.

Ҳозир-ғоиб кардани хонандагон.

Омода намудани хонандагон ба дарс.

2.Тақрори дарси гузашта: Дарсро аз гузоштани масъала оғоз намоед. Бо саволҳои зеринро диҳед:

1.Сохтори хоҷагии халқи Ҷумҳурии Тоҷикистонро шарҳ диҳед.

2.Соҳаи калони фаъолият ба чанд навъ тақсим мешавад?

3.Соҳаҳои саноатро номбар кунед.

4.Вазифаи асосии комплекси агросаноатӣ чист?

5.Дар ҷойи истиқомати Шумо кадом навъи саноати истеҳсоли фаъолият мебаррад?

3.Шиносоӣ бо мавзӯ: Сухбат оид ба корхона ва ташкилот гузаронида, роҷеъ ба звеноҳои асосии хоҷагии халқи ҶТ, вазифаи корхона ва кормандон, барпо намудани иттиҳодияҳои калон, корхонаҳои алоҳидаи ғайридавлатӣ, сабабҳои афзудани шумораи корхонаи ғайридавлатӣ, раванди асосии истеҳсолот, сеҳ ва вазифаи он, сеҳи озмоиш, таҳия ва тайёр кардани амсилаҳои нав, вазифаҳои коллективҳои меҳнатӣ, сохтори истеҳсолоти корхонаи дӯзандагӣ, таҷҳизоти техникаи корхона ва ташкилот шарҳ дода мешавад.

Звенои асосии хоҷагии халқи ҷумҳурии мо сохтори соҳавии истеҳсолоти саноат корхонаҳои давлатӣ, ғайридавлатӣ, ҷамъиятҳои саҳҳомӣ, коллективӣ, корхонаҳои муштарак мебошанд, ки дар асоси моликияти умумихалқӣ ба воситаҳои истеҳсолот амал мекунанд.

Вазифаи корхона бо сарфи камтарини меҳнат ва маблағ таъмин кардани истеҳсоли маҳсулоти баландсифати ба ҷамъият зарур мувофиқи нақшаи давлатии хоҷагии халқ мебошад. Дар шароити интенсификации истеҳсолот ин вазифа дар иттиҳодияҳои корхонаҳо ва ташкилотҳое, ки муттафиқона, бо робитаи ҳамҷонибаи

мутақобила бо ҳамдигар кор мекунад, хеле бомувафақият ҳал карда мешавад. Барпо кардани иттиҳодияҳои калон ба хеле зиёд кардани ҳаҷми маҳсулоти истеҳсолшавандаи баландсифат, ба тезонидани тайёр кардану фурӯши он, сарфаю сариштакорона харч кардани ашёи хом, сӯзишворӣ, зудтар ба истеҳсолот ҷорӣ кардани техникаи ҳозиразамон, компютерҳои нав ва технологияи ҳозиразамон имкон медиҳад.

Иттиҳодияҳо нисбат ба корхонаҳои алоҳидаи ғайридавлатӣ барои такмил додани маҳорати касбии коркунон, беҳтар кардани шароити меҳнат ва маишати онҳо, ташкили истироҳати онҳо, баланд бардоштани дараҷаи фарҳанги коркунон имкониятҳои калон доранд ва шумораи ин хел корхонаҳои ғайридавлатӣ зиёд шуда истодааст. Корхонаҳои ғайридавлатӣ дар соҳаҳои мошинсозӣ, коркарди филизот, саноати ҷангал ва коркарди ҷӯбу тахта, саноати масолеҳи сохтмон, саноати шиша, саноати сабук, аз ҷумла; бофандагӣ, дӯзандагӣ, чарму пойафзор, саноати хӯрокворӣ: лазиз, гӯшту шир, орду ярма ғаёлият доранд.

4. Мустаҳкамкунии мавзӯи нав:

1. Звеноҳои асосии хоҷагии халқи Ҷумҳурии Тоҷикистон аз кадом сохторҳо иборат аст?
2. Вазифаи корхонаро шарҳ диҳед.
3. Барои таъсис намудани иттиҳодияҳои калон чӣ имкон медиҳад?
4. Шумораи кадом корхонаҳои ғайридавлатӣ меафзояд? Барои чӣ?
5. Оид ба раванди асосии истеҳсолот маълумот диҳед.
6. Сехи чист ва вазифаи онро муайян намоед.
7. Дар корхонаи истеҳсолоти дӯзандагӣ технологияи коркарди маснуот чӣ гуна ба роҳ монда мешавад?

5. Истифодаи бозии “Ҳотираро инкишоф деҳ!”

Вобаста ба мавзӯи мазкур бозии “Ҳотираро инкишоф деҳ!”-ро гузаронидан мумкин аст. Бозӣ барои мустаҳкам ва дуруст фаҳмидани моҳияти корхона ҳамчун ҷузъи асосии хоҷагии халқ, инчунин, барои рушди қобилияти таҳлилии ҳар як хонанда ёри мерасонад. Ин бозӣ барои таҳлил намудани сохтори истеҳсолии корхонаи дӯзандагӣ, истеҳсолоти иловагӣ, истеҳсолоти асосӣ, хоҷагии хизматрасон, истеҳсолоти ёрирасон мусоидат мекунад. Самаранокии гузаронидани бозӣ ба ташаббуси омӯзгор вобастааст.

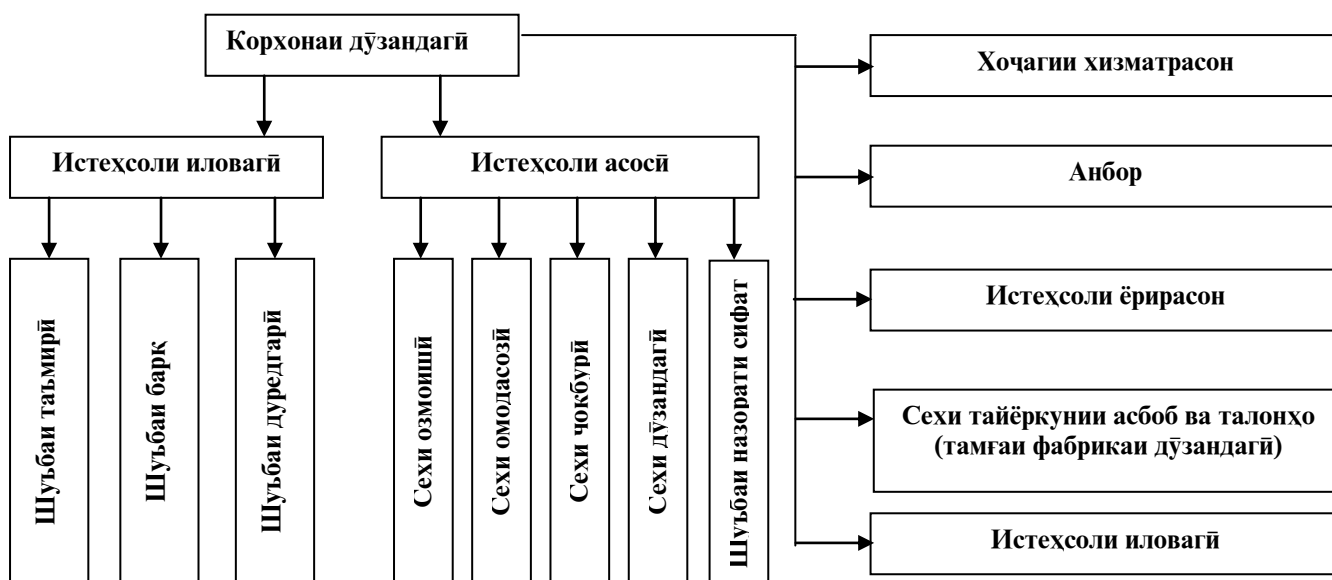

6. Дарсро чамъбаст намуда, ба захимати хонандагон баҳо диҳед.

7. **Арзёбӣ:** Дар рафти дарс ғаёлияти таълимии хонандагонро мушоҳида намуда, дараҷаи ба салоҳиятҳо ноил гаштани онҳоро муайян кунед. Натиҷаҳои ғаёлияти таълимии хонандагонро аз рӯи савол ва супоришҳои зерин арзёбӣ карда метавонед. *Мувофиқи натиҷаи арзёбии мазкур ба хонандагон баҳои аъло, хуб, қаноатбахш ва гайриқаноатбахш гузошта мешавад.*

Фаъолият	Метавонад	Қисман метавонад	Наметавонад
Дар бораи корхона ва ташкилот маълумот дода метавонад?			
Вазифаи корхонаро шарҳ дода, онро муайян карда метавонад?			
Доир ба равандҳои асосии истеҳсолот дар корхона маълумот дода, вазифаи онро муайян карда метавонад?			
Оид ба вазифаи сеҳҳо ва коргоҳҳои корхона маълумот дода, оид ба раванди истеҳсолот дар корхонаро муайян карда метавонад?			
Оид ба касбҳо вобаста ба саноати дӯзандагӣ иттилоъ дода метавонад?			

Дарси 4

Мавзӯ: Хусусияти мазмуни меҳнат ва корхонаи хоҷагии халқ

Барнома: Мазмун ва хусусияти меҳнат дар корхонаи хоҷагии халқ. Тавсифи фаъолияти меҳнати коргарон. Меҳнати дастӣ, механиконида ва автоматикунонида. Мазмуни меҳнат дар пешрафти илму техника. Дараҷаи маҳорати коргарон. Ихтисос, синф, дараҷа.

Фаъолияти ихтироъкорӣ, навоарӣ ва тадқиқотӣ дар корхона.

Салоҳиятҳо:

- Миқдори гуногуни воситаҳои технологиро истифода бурда метавонад.
- Дар бораи равандҳои технологии соҳаи саноат маълумот дода метавонад.
- Дар доираи мавзӯҳои васеъ ғояи навро эҷод карда метавонад.
- Доир ба касбҳои гуногун маълумоти мушаххас дода метавонад.
- Хусусиятҳои тарбиявии фанро дарк карда, онро дар амал ба таври гуногун татбиқ карда метавонад.

Мақсадҳои дарс:

- Дар бораи меҳнат ва корхонаҳои хоҷагии халқ маълумот дода тавонад.
- Хусусият ва мазмуни меҳнатро шарҳ дода тавонад.
- Равандҳои дӯштани чин-чинро шарҳ дода, дар амал иҷро карда тавонад.
- Истифодаи асбобу афзорҳоро номбар карда, ҳангоми иҷрои кори амалӣ техникаи беҳатариро риоя карда тавонад.
- Эҳтиёткорона кор кардан ва муносибати хуб бо асбобу таҷҳизоти дӯзандагиро риоя карда тавонад.
- Оид ба касбҳо вобаста ба саноати дӯзандагӣ иттилоъ дода тавонад.
- Ҳангоми истифодаи мавод сарфакориро риоя карда тавонад.
- Хусусиятҳои эстетикӣ маснуотро шарҳ дода, онро арзёбӣ карда тавонад.
- Саломатии худро эҳтиёт карда, дар бораи тарзи ҳаёти солим нисбати истифодаи матоъ маълумот дода тавонад.

Таҷҳизоти зарурӣ: китоби дарсӣ, овезаҳои таълимӣ

1.Методикаи таълим: Ҳангоми банақшагирии дарс аз тавсияҳои зерин истифода бурда метавонед.

1.Ташкили дарс: Дар ин марҳала корҳои зерин ба роҳ монда мешавад:

Тайёр намудани маводди хониш.

Ҳозир-ғоиб кардани хонандагон.

Омода намудани хонандагон ба дарс.

2.Такрори дарси гузашта: Дарсро аз гузоштани масъала оғоз намоед. Ба хонандагон саволҳои зеринро диҳед:

1.Звеноҳои асосии хоҷагии халқи Ҷумҳурии Тоҷикистон аз кадом сохторҳо иборатанд?

2.Вазифаи корхонаро шарҳ диҳед.

3. Барпо намудани иттиҳодияҳои калон чӣ имкон медиҳад?
4. Шумораи кадом корхонаҳои ғайридавлатӣ меафзояд? Барои чӣ?
5. Оид ба раванди асосии истеҳсолот шарҳ диҳед.
6. Сех чист? Вазифаи онро муайян намоед.
7. Дар корхонаи истеҳсолоти дӯзандагӣ технологияи коркарди маснуот чӣ гуна ба роҳ монда мешавад?

Доир ба саволҳо каме муҳокимаронӣ намуда, донишҳои аз дарсҳои гузашта гирифтаи хонандагоноро ба хотирашон оваред.

3. Шиносоӣ бо мавзӯ: Сухбат роҷеъ ба хусусияти мазмуни меҳнат ва корхонаҳои хоҷагии халқ гузаронида, оид ба ихтисос, кормандони муҳандисию техникӣ, хизматчиён, кормандони хурди хизматрасон, асосҳои пешрафти техникӣ–электриконӣ, механиконӣ, автоматиконии истеҳсолот, хоҷагии қишлоқ, истеҳсолоти замонавӣ, конвейерҳо, мошинаҳои дӯзандагӣ, вазифаҳои асосии мошинаи дарздӯзӣ ва амалиёти он, ороиши либос: чин-чин, пар-пар, рулик (лаблӯла) шарҳ дода мешавад.

Мазмуни меҳнатро як қатор омилҳо, аз он ҷумла хусусияти касб муайян мекунад. Дар корхонаҳо ғайр аз коргарон ва коркунони инженерияи техникӣ хизматчиён (коркуноне, ки кори маъмурӣ, идоравӣ ва хоҷагиро иҷро мекунанд), шогирдоне, ки дар корхона касбҳои гуногунро меомӯзанд, ҳайати коркунони хурди хизматрасон, коркуноне, ки бо рӯбучини сехҳо, гирду атрофи истеҳсолот, биноҳои корхона машғуланд, коркунони муҳофизати сӯхтор ва ғайра фаъолият менамоянд.

Мазмуни меҳнати коркуниро ихтисоси он ҳам муайян мекунад.

Ихтисос – дараҷаи тайёрии одам ба ин ё он навъи фаъолияти меҳнатӣ, маҷмӯи дониш ва маҳорате, ки барои иҷрои меҳнати душвориаш муайян мебошад. Сатҳи ихтисоси коргарони аксари касбҳо бо дараҷа муайян карда мешавад. Сатҳи ихтисос ҳар қадар баланд бошад, дараҷа ҳамон қадар баланд мешавад.

Асосҳои раванди пешрафти техникӣ–электриконӣ, механиконӣ, автоматиконии истеҳсолот ва кишоварзӣ мебошад.

Дар истеҳсолоти замонавӣ конвейерҳои тасмагӣ бештар паҳн шудаанд, ки лентаи резинӣ ё пӯлодӣ дар болои чарх ҳаракат мекунад ва бо ёрии тасма бор ё маснуот ба масофаи зиёд бурда мешавад. Чунин навъи конвейерҳо дар саноати дӯзандагӣ, пойафзордӯзӣ ва як қатор соҳаҳои дигари саноат истифода мешаванд.

Мошинаҳоеро, ки дар сеҳи дӯзандагӣ ҳастанд, барои якчанд хели ҳаракати гузаронидаи механикӣ истифода мебаранд:

Бо ёрии мошини ҳамакора якбора якчанд амалиёт иҷро карда мешавад, чунончи, рост медӯзанд, якбора ченаки муайян аз буриш мемонад, гирди буришро бахия мезананд ё ягон шакли гулдӯзиро иҷро мекунад, зич медӯзанд. Ин мошинҳо унсурҳои автоматӣ доранд.

Либосро бо шероза, пӯст (чиҳак), мӯйина, гулдӯзӣ ва ғайра оро додан мумкин аст. Ба воситаи матои асосӣ ё ороишӣ зеб додани либос низ бештар маъмул аст. Масалан, чин-чин, волан, мағзӣ, пар-пар, рулик, жабо, ҳошия, буф, дарзҳои ороишӣ ва ғайра аз ҳамин қабиланд.

Омӯзгор роҷеъ ба навъҳои ороиш додани либос бояд маълумоти бештар диҳад.

4. Мустаҳкамкунии мавзӯи нав:

1. Оид ба мазмун ва хусусияти меҳнат маълумот диҳед.
2. Доир ба ихтисос, синф ва дараҷа маълумот диҳед.
3. Пешрафти техникӣ чист?
4. Асосҳои раванди пешрафти техникӣ кадомҳоянд?
5. Оид ба ороиши либос маълумот диҳед.

5. Истифодаи усули “Тест”

Вобаста ба мавзӯи мазкур аз усули “Тест” истифода намудан мумкин аст, ки хонанда ба саволҳо ҷавоби хаттӣ медиҳад.

1. Мазмуни меҳнатро кадом омил муайян мекунад?

- а) хусусияти касб;
- б) мазмуни ихтисос;

в) муҳтавои касб;

г) мақсад.

2. Пешрафти илмию техникаи боиси тағйироти доимии ҷӣ мегардад?

а) мазмун ва хусусияти меҳнат;

б) мақсади касбинтихобкунӣ;

в) дараҷаи ихтисоси коргарон;

г) моҳияти интихоби касб.

3. Дар истеҳсолоти замонавӣ ҷӣ гуна конвейерҳо бештар паҳн шудаанд?

а) тасмагӣ;

б) ҷӯбӣ;

в) занҷирӣ;

г) мурватшакл.

6. Кори амалӣ. Технологияи дӯхтани чин-чин (волан)

Омӯзгор қоидаҳои техникаи бехатарӣ ва санитарияро бехдоштӣ оид ба мавзӯи назорат мекунад, хонандагон онро риоя мекунанд.

Таҷҳизот: ресмон, матоъ, қайҷӣ, мошинаи дарздӯзӣ, намунаҳои чокҳои чин-чин ва пар-пар.

Марҳала:

1. Омӯзгор оид ба дӯхтани чин-чин чунин маълумот дода медиҳад: Чин-чинҳоро дар канори маснуот медӯзанд. Тасмаҳои барои чин-чинро якуним маротиба зиёдтар тайёр мекунанд. Барои тайёр кардани тасмаҳо ба сифати матои интихобшуда аҳамият додан лозим аст. Агар матоъ тунук ва борик бошад, чин-чинҳо зич ҷойгир мешаванд ва барои ин тасмачаро дарозтар бояд гирифт. Чин-чинҳоро аз тасмаи тайёр ӯ аз тасмачаи матои уреб ӯ мудаввар ва барқади риштаи рост бурида, тайёр мекунанд. Агар кӯтоҳ бошад, тасмачаҳоро байни ҳам пайваст мекунанд. Канори кушодаашро бо якчанд намуд дастӣ ӯ бо мошинаи дарздӯзӣ медӯзанд.

2. Омӯзгор доир ба омода намудани асбоб, таҷҳизот ва маводди зарурӣ барои иҷрои кори амалӣ супориш медиҳад.

3. Барои дӯхтани волан (чин-чин) бо ҳамроҳии омӯзгор матоъ интихоб карда шавад;

4. Супориш дода мешавад, ки барои дӯхтани волан мувофиқи хоҳиш матоъ бурида шавад.

5. Омӯзгор супориш медиҳад, ки канори пораи бурида ба 0,3 см қат карда шавад.

6. Баъд аз қат намудан 0,1 – 0,2 см аз ҷойи қаткунии канори пораи буридашуда кӯк ва мошин зада шавад.

7. Ҳангоми буридан матои қаткардаро бояд то дарзи мошин қайҷӣ кунанд;

8. Канори дӯхта қат карда, бори дуҷум аз канори тарафи чаппаш 0,2 см монда ба мошина зада шавад.

9. Дар вақти иҷрои кори амалӣ аз тарафи омӯзгор таъкид карда мешавад, ки ба қоидаҳои техникаи бехатарии кор бо қайҷӣ, сӯзан ва мошинаи дарздӯзӣ ва дарзмол риоя карда шавад. Коркарди гармию намидиҳӣ бо сифати баланд гузаронида шавад.

10. Баъди иҷрои кори амалӣ омӯзгор бояд зебогии кӯки дастӣ ва мошинӣ, сифати дӯхти канори матоъро санчида, мувофиқи иҷро баҳогузорад.

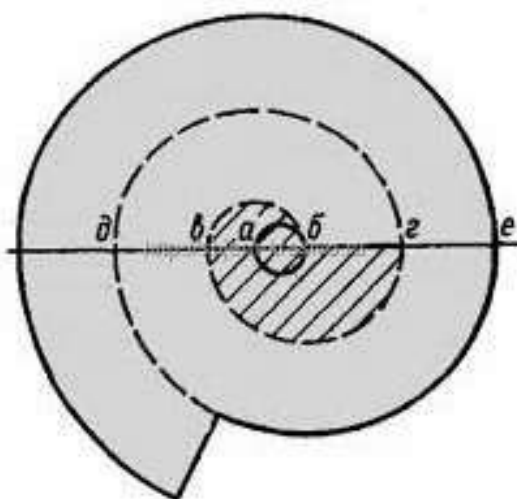

Расми 1. Тарзи буридани матоъ барои чин-чин

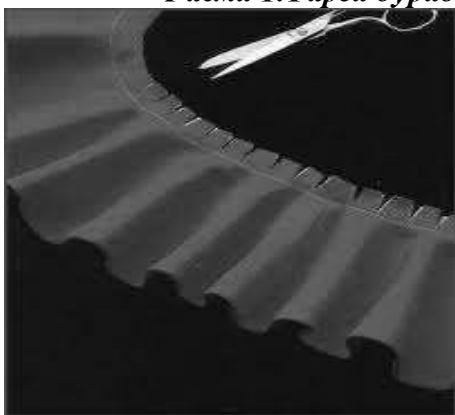

Расми 2. Тарзи коркарди чин-чин



Расми 3. Навъҳои чин-чинҳои тайёр дар маснуоти дӯхташуда

7. Дарсро чамъбаст намуда, ба захираи хонандагон баҳо диҳед.

8. Арзёбӣ: Дар рафти дарс фаъолияти таълимии хонандагонро мушоҳида намуда, дараҷаи ба салоҳиятҳо ноил гаштани онҳоро муайян кунед. Натиҷаҳои фаъолияти таълимии хонандагонро аз рӯи савол ва супоришҳои зерин арзёбӣ карда метавонед. *Мувофиқи натиҷаи арзёбии мазкур ба хонандагон баҳои аъло, хуб, қаноатбахш ва ғайриқаноатбахш гузошта мешавад.*

Фаъолият	Метавонад	Қисман метавонад	Наметавонад
Дар бораи меҳнат ва корхонаҳои хоҷагии халқ шарҳ дода метавонад?			
Хусусият ва мазмуни меҳнатро шарҳ дода метавонад?			

Равандҳои дӯхтани чин-чинро шарҳ дода, дар амал иҷро карда метавонад?			
Истифодаи асбобу афзорҳои номбар карда, ҳангоми иҷрои кори амалӣ техникаи бехатариро риоя карда метавонад?			
Эҳтиёткорона кор кардан ва муносибати хуб бо асбобу таҷҳизоти дӯзандагиро риоя карда метавонад?			
Доир ба касбҳо вобаста ба саноати дӯзандагӣ маълумот дода метавонад?			
Ҳангоми истифодаи мавод сарфакориро риоя карда метавонад?			
Хусусиятҳои эстетикӣ маснуотро шарҳ дода, онро арзёбӣ карда метавонад?			
Саломатии худро эҳтиёт карда, дар бораи тарзи ҳаёти солим нисбати истифодаи матоъ маълумот дода метавонад?			

Дарси 5

Мавзӯ: Асосҳои технология. Маълумот дар бораи раванди технологӣ

Барнома: Маълумот дар бораи раванди технологӣ. Тавсифи умумии равандҳои технологӣ, ки дар истеҳсолот истифода мешаванд: физикӣ, химиявӣ, биологӣ, энергетикӣ ва омехта.

Назорати сифати маҳсулот. Маълумот оид ба қабули давлатии маҳсулот.

Салоҳиятҳо:

- Миқдори гуногуни воситаҳои технологиро истифода бурда метавонад.
- Дар бораи равандҳои технологӣ соҳаи саноат маълумот дода метавонад.
- Дар доираи мавзӯҳои васеъ ғояи навро эҷод карда метавонад.
- Доир ба касбҳои гуногун маълумоти мушаххас дода метавонад.
- Хусусиятҳои тарбиявии фанро дарк карда, онро дар амал ба таври гуногун татбиқ карда метавонад.

Мақсадҳои дарс:

- Дар бораи асосҳои технология ва равандҳои технологӣ маълумот дода тавонад.
- Қисмҳои асосии кор дар истеҳсолотро шарҳ дода, вазифаҳои онро муайян карда тавонад.
- Усулҳои механикӣ, химиявӣ, биологӣ, энергетикиро шарҳ дода, вазифаҳои онҳоро муайян карда тавонад.
- Сохтори раванди истеҳсолоти Тоҷикистонро шарҳ дода тавонад.
- Нақшаи ҳамён ва борхалтаро тартиб дода, онро дар амал иҷро карда тавонад;
- Эҳтиёткорона кор кардан ва муносибати хуб бо асбобу афзорҳои риоя карда тавонад.
- Қисматҳои маснуотро эҷодкорона иваз карда таъйиноти онро дигар карда тавонад.
- Ҳангоми истифодаи мавод сарфакориро риоя карда тавонад.
- Хусусиятҳои эстетикӣ маснуотро шарҳ дода, онҳоро арзёбӣ карда метавонад.

Таҷҳизоти зарурӣ: китоби дарсӣ, овезаҳои таълимӣ

1.Методикаи таълим: Ҳангоми банақшагирии дарс аз тавсияҳои зерин истифода бурда метавонед:

1.Ташкили дарс: Дар ин марҳала корҳои зерин ба роҳ монда мешавад:

Тайёр намудани маводди хониш.

Ҳозир-ғоиб кардани хонандагон.

Омода намудани хонандагон ба дарс.

2.Тақрори дарси гузашта: Дарсро аз гузоштани масъала оғоз намоед. Ба хонандагон саволҳои зеринро диҳед:

1. Мазмун ва хусусияти меҳнатро шарҳ диҳед.
2. Доир ба ихтисос, синф ва дараҷа маълумот диҳед.
3. Пешрафти техникӣ чист?
4. Асосҳои раванди пешрафти техникӣ кадомҳоянд?
5. Оид ба ороиши либос маълумот диҳед.

Оид ба саволҳо каме муҳокимаронӣ намуда, донишҳои аз дарсҳои гузашта гирифтаи хонандагонро ба хотирашон оред.

3. Шиносоӣ бо мавзӯ: Сухбат оид ба асосҳои технология ва раванди технологӣ гузаронида, оиди қисмҳои асосии кор дар истеҳсолот, равандҳои технологӣ: усули механикӣ, химиявӣ, биологӣ, энергетикӣ, тарҳсозӣ аз такмили супориши техникӣ, тасвири умумии равандҳои технологӣ, раванди кор дар сеҳи тарҳсозӣ, номгӯй ва мазмуни ҳуҷҷати техникӣ, раванди сохтан ва тартиб додани нақшаи ҳамён ва борҳалта шарҳ дода мешавад.

Қисми асосии корро дар истеҳсолот технология (раванди технологӣ) ташкил медиҳад. Таҳти мафҳуми технология маҷмӯи усулҳои коркард, сохтан, тағйир додани ҳолат, ҳосият шакли ашёи хом, масолеҳ ё маҳсулоти нимтайёр, ки дар раванди ҳосил кардани маҳсулот истифода мебаранд, фаҳмида мешавад.

Одатан технологияро бо истеҳсолоти мушаххас (конкретӣ) алоқаманд мекунанд.

Технологияи тайёр кардан ва дӯхтани либос, пойафзор, пухтани нон, гудозиши пӯлод ва ғайра.

Бисёр равандҳои мухталифи технологи мавҷуданд, ки ҳар яки онҳо сохтор ва хусусияти худро дорад ва барои бисёр равандҳои гуногуни технологӣ умумӣ мебошад. Ба онҳо усулҳои механикӣ, химиявӣ, биологӣ ва энергетикаро мансубанд, ки онҳо ба раванди технологи дохил мешаванд.

Усули механикӣ (физика-механика) – чунин равандҳои технологиро дар бар мегирад, ки ба воситаи таъсири механикӣ ба ашёи меҳнат, буридан, пора кардани масолеҳ, бо винт, парчинмех пайвастании чузъҳо, бо мошини дарздӯзӣ дӯхта, пайвастании матоъ, ва ғайра ба амал меояд.

Усули химиявӣ – раванди технологӣ тағйир додани ашёи меҳнатро аз ҳисоби реаксияҳои химиявӣ ба амал меорад.

Дар саноати электротехникӣ ҳангоми ҳосил кардани баъзе масолеҳи электроизлятсионӣ ва ноқил дар кишоварзӣ мубориза бо зараррасонҳо, дар мошинасозӣ барои муҳофизати филизот аз зангхӯрӣ, дар саноати сабук, истеҳсоли матоъҳои химиявӣ ва ғайра истифода бурда мешавад.

Усули биологӣ – ашёи меҳнат таҳти таъсири равандҳои биохимиявӣ, ки дар организми зинда ба амал меояд, тағйир меёбад. Мисол: Ин дар саноати хӯрокворӣ, химия ва саноати сабук васеъ паҳн шудааст (дар раванди хамиркунӣ ҳамроҳ кардани хамиртуруш ва расидани хамир). Ин усул дар саноати металлургӣ ҳам дида мешавад. Мисол аз маъдан ҳосил кардани баъзе филизот (мис, марган, хром ва ғайра).

Усули энергетикӣ – равандҳои технологиро дар бар мегирад, ки ба воситаи истифодаи бевоситаи энергияи барқ, ядрӣ ва намудҳои дигари энергия ба амал бароварда мешавад. Масалан, ҳосил кардани мис ва алюминий, ки онро бо чараёни баландбасомад обутоб медиҳанд ва ғайра.

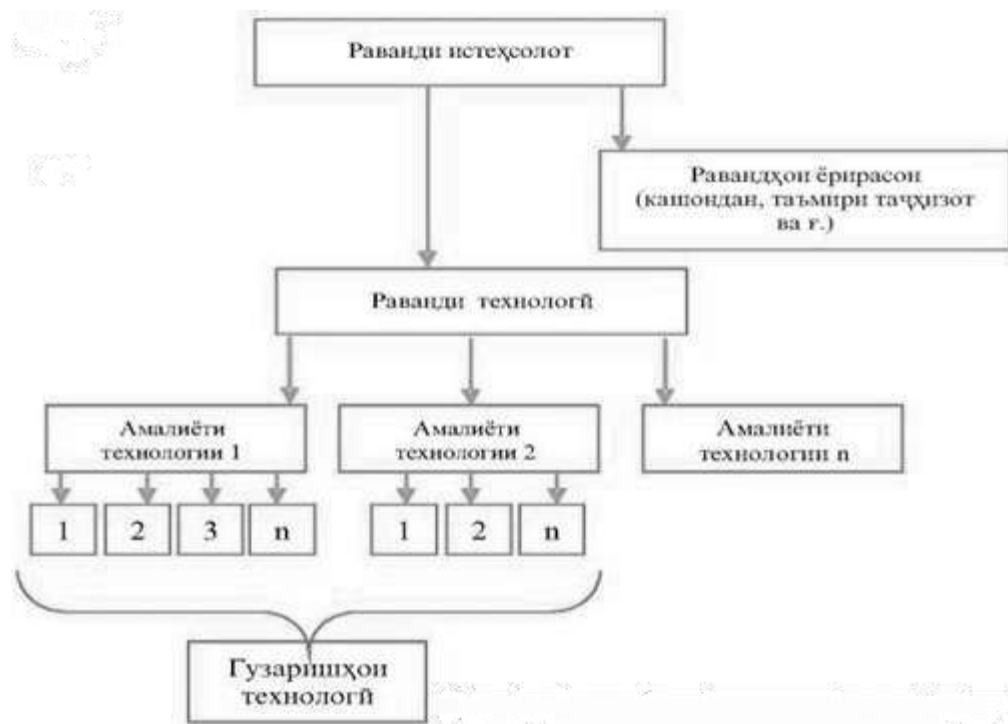

Аз тарафи омӯзгор маълумоти бештар оид ба мавзӯи мазкур дода шавад.

4. Мустақамқунии мавзӯи нав:

1. Қисми асосии кор дар истеҳсолотро чӣ ташкил медиҳад?
2. Оид ба раванди технологӣ маълумот диҳед.
3. Сохтори раванди истеҳсолоти Тоҷикистонро шарҳ диҳед.
4. Нақшаи либос ва амсиласозии онро шарҳ диҳед.

Доир ба раванди сохтан ва тартиб додани нақшаи ҳамён ва борхалта иттилоъ диҳед.

5. Истифодаи бозии «Кроссворд»

Дар дарсҳои технология (таълими меҳнат) бозии «Кроссворд» гузаронидан мумкин аст. Вобаста ба синну соли хонандагон ҳелҳои гуногуни кроссвордро пешниҳод кардан мумкин аст.

Мақсадҳои бозӣ: инкишоф додани қобилияти андешаронии мантиқӣ; ташаккул ёфтани муқоисакунӣ, таҳлилкунӣ; рушди қобилияти зиракии хонандагон; такрори дарсҳо; арзёбии дониши хонандагон.

Қадамҳои истифода бурдани бозӣ: аз тарафи омӯзгор дар тахтаи синф ё бо воситаи проектор шакли кроссворд нишон дода мешавад; тарафҳои амудӣ ва уфуқӣ он фаҳмонда мешавад. Омӯзгор саволҳои кроссвордро ба хонандагон нишон медиҳад; аз тарафи омӯзгор саволҳо ба пуррагӣ фаҳмонда мешавад; ба хонандагон супориш дода мешаванд, ки ҷавобҳои дурустро пешниҳод намоянд. Ҷавобҳои хонандагон бо ҷавобҳои дуруст муқоиса шуда, арзёбӣ карда мешаванд.

Намуна.

Саволҳо: Амудӣ: 1. Аз рӯйи чадвали андозаҳои намунавӣ нақшхоро кӣ тартиб медиҳад? 2. Раванди технологӣ, ки ашёи меҳнатро аз ҳисоби таҷзияи химиявӣ тағйир медиҳад, кадом усул мебошад? 3. Ҳангоми сохтани тарҳи либос кадом нишондиҳандаро ба назар мегиранд? 4. Ҷузъи маснуоте, ки аз картон сохта мешавад, чӣ ном дорад? 5. Идомаи таҳминии тарҳ ё намунаи аввали либосро чӣ меноманд? 6. Амсиласозии тарҳи либос аз рӯйи чӣ коркард карда мешавад? 7. Истифодаи мошин ва механизмҳо дар раванди истеҳсолоти дӯзандагии механикӣ чӣ ном дорад?

					5.				
					а				
					м				
			3.	4.	с		6.		
1.		2.	а	қ	н		а		
Т	Е	Х	Н	О	Л	О	Г	И	Я
а		н	д	л	а		о	с	
р		м	о	а	с		р	т	
р		н	з	б	о		а	е	
о		я	а		з			ҳ	
ҳ		в			й			с	
		н						о	
								л	
								о	
								т	

Чавобҳои дуруст:

Амудӣ: 1.Тарроҳ? 2.Химиявӣ 3.Андоза. 4.Қолиб. 5.Амсиласозӣ 6.Ангора 7.Истеҳсолот

Дар натиҷа хонандагон: хотираи хонандагон инкишоф меёбад; маводди нав мустаҳкам мешавад; муқоисакунӣ, таҳлилкунӣ, зудфикркунӣ рушд меёбад;

6. Кори амалӣ. Шиносоӣ бо қор дар сеҳи конструкторӣ. Тартиб додани нақшаи ҳамён ё борҳалта

Омӯзгор қоидаҳои техникаи бехатарӣ ва санитарии беҳдоштӣ оид ба мавзӯро назорат мекунад. Хонандагон онро бояд риоя кунанд.

Таҷҳизот: нақшаи ҳамён ва борҳалта, қоғаз, қаламҳои ТМ ё М, дукорд (қайчӣ), чадвал.

Марҳала:

1. Омӯзгор дар бобати омода намудани асбоб, таҷҳизот ва маводди зарурӣ барои иҷрои кори амалӣ супориш медиҳад.

2. Супориш дода мешавад, ки ченакҳо бодикқат муайян карда шаванд.

3. Мувофиқи ченакҳо нақшаи ҳамён ё борҳалта тасвир карда шавад.

4. Омӯзгор супориш медиҳад, ки хатҳои асосӣ ва яклухт дар нақша муайян карда шаванд.

5. Барои ҳосил намудани боварӣ ба дурустии кори иҷрокордаи хонандагон бояд супориш дода шавад, ки ченакҳо дуруст ва аниқ бори дигар санчида шаванд.

5. Омӯзгор супориш медиҳад, ки аз рӯйи хатти яклухти нақша аз рӯйи китоби дарсӣ мустақилона қолиб тайёр намоянд;

6. Аз тарафи омӯзгор супориш дода мешавад, ки мувофиқи хоҳиш намуди зоҳирии ҳамён ё борҳалтаро интихоб намуда, нақша ва қолаби он омода карда шавад;

7. Баъди иҷрои кори амалӣ омӯзгор дурустии ченакҳо ва сохтани қолиб аҳамият дода, мувофиқи кори иҷрошуда баҳо мегузорад.

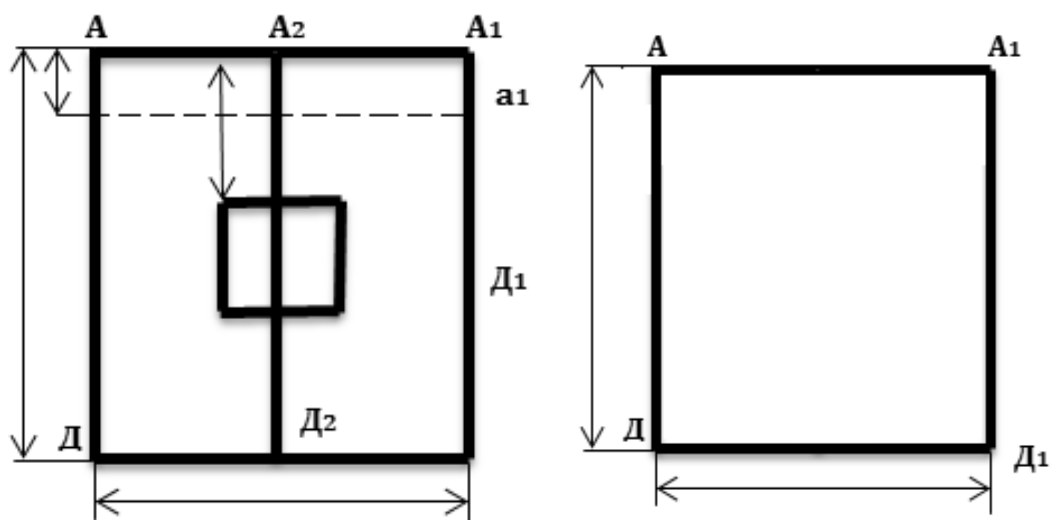

Навъҳои ҳамён ва борхалтаи милли

7. Дарсро чамъбаст намуда, ба захмати хонандагон баҳо диҳед.

8. Арзёбӣ: Дар рафти дарс фаъолияти таълимии хонандагонро мушоҳида намуда, дараҷаи ба салоҳиятҳо ноил гаштани онҳоро муайян кунед. Натиҷаҳои фаъолияти таълимии хонандагонро аз рӯи савол ва супоришҳои зерин арзёбӣ карда метавонед. *Мувофиқи натиҷаи арзёбии мазкур ба хонандагон баҳои аъло, хуб, қаноатбахш ва гайриқаноатбахш гузошта мешавад.*

Фаъолият	Метавонад	Қисман метавонад	Наметавонад
Асосҳои технология ва равандҳои технологиро шарҳ дода метавонад?			
Қисмҳои асосии қор дар истеҳсолотро шарҳ дода, вазифаҳои онро муайян карда метавонад?			
Усулҳои механикӣ, химиявӣ, биологӣ, энергетикиро шарҳ дода, вазифаҳои			

онҳоро муайян карда метавонад?			
Сохтори раванди истехсолоти Тоҷикистонро шарҳ дода метавонад?			
Нақшаи ҳамён ва борхалтаро тартиб дода, онро дар амал иҷро карда метавонад?			
Эҳтиёткорона кор кардан ва муносибати хуб бо асбобу афзорҳоро риоя карда метавонад?			
Қисмҳои маснуотро эҷодкорона иваз карда таъйиноти онро дигар карда метавонад?			
Ҳангоми истифодаи мавод сарфакориро риоя карда метавонад?			
Хусусиятҳои эстетикӣ маснуотро шарҳ дода, онро арзёбӣ карда метавонад?			

Дарси 6

Мавзӯ: Равандҳои технологӣ дар соҳаҳои гуногуни хоҷагии халқи Тоҷикистон

Барнома: Раванди технологӣ дар соҳаҳои гуногуни хоҷагии халқи Тоҷикистон. Саноати сабук. Раванди технологӣ кор дар сеҳи чокбурӣ.

Салоҳиятҳо:

- Микдори гуногуни воситаҳои технологиро истифода бурда метавонад.
- Дар бораи равандҳои технологӣ соҳаи саноат маълумот дода метавонад.
- Дар доираи мавзӯҳои васеъ ғояи навро эҷод карда метавонад.
- Доир ба касбҳои гуногун маълумоти мушаххас дода метавонад.
- Хусусиятҳои тарбиявии фанро дарк карда, онро дар амал ба таври гуногун татбиқ карда метавонад.

Мақсадҳои дарс:

- Равандҳои технологиро дар соҳаҳои гуногуни хоҷагии халқи Тоҷикистон шарҳ дода тавонад.
- Дар бораи раванди технологӣ кор дар сеҳи чокбурӣ маълумот дода, вазифаҳои онро муайян карда тавонад.
- Навҳои асосии ҳуҷҷати технологиро шарҳ дода тавонад.
- Доир ба дастгоҳҳои матоъбурӣ шарҳ дода тавонад.
- Раванди буридани матоъ барои ҳамён ё борхалтаро шарҳ дода, онро дар амал иҷро карда тавонад.
- Эҳтиёткорона кор кардан ва муносибати хуб бо асбобу афзорҳоро риоя карда тавонад.
- Қисматҳои маснуотро эҷодкорона иваз карда таъйиноти онро дигар карда тавонад.
- Ҳангоми истифодаи маводҳо сарфакориро риоя карда тавонад;
- Хусусиятҳои эстетикӣ маснуотро шарҳ дода, онро арзёбӣ карда тавонад.

Таҷҳизоти зарурӣ: китоби дарсӣ, овезаҳои таълимӣ

1.Методикаи таълим: Ҳангоми банақшагирии дарс аз тавсияҳои зерин истифода бурда метавонед.

1.Ташкили дарс: Дар ин марҳала корҳои зерин ба роҳ монда мешавад:

Тайёр намудани маводди хониш.

Ҳозир-ғойб кардани хонандагон.

Омода намудани хонандагон ба дарс.

2.Такрори дарси гузашта: Дарсро аз гузоштани масъала оғоз намоед. Ба хонандаҳо саволҳои зеринро диҳед:

1.Мазмун ва хусусияти меҳнатро шарҳ диҳед.

2.Оид ба ихтисос, синф ва дараҷа маълумот диҳед.

3.Пешрафти техникӣ чист?

4.Асосҳои раванди пешрафти техникӣ кадомҳоянд?

5. Доир ба ороиши либос маълумот диҳед.

Пиромуни саволҳо каме андешаронӣ намуда, донишҳои аз дарсҳои гузашта гирифтаи хонандагонро ба хотирашон оваред.

3. Шиносоӣ бо мавзӯ: Сухбат дар бораи ба равандҳои технологӣ дар соҳаҳои гуногуни хоҷагии халқи Тоҷикистон гузаронида, оид ба намудҳои асосии ҳуҷҷати технологӣ, харитаи хатти сайр, вазифаи харитаи амалиёт, раванди технологияи кор дар сеҳи чокбурӣ, амалиёти техникӣ дар сеҳи чокбурӣ, давраҳои тайёр кардани масолех, тарзи буридани матоъ дар дастгоҳи бурандагӣ, маълумот доир ба мошини матоъбурию барқии РЛ-6, раванди буридани матоъ барои ҳамён ва борхалта шарҳ дода мешавад.

Навъи асосии ҳуҷҷати технологӣ харитаи хатти сайр, харитаи ангораҳо дастурамали технологӣ, ҳуҷҷати асбобу анҷом мебошад.

Харитаи хатти сайр тасвири раванди технологияи тайёр кардани маснуотро аз рӯи тамоми амалиёт маълумот доир ба таҷҳизот, асбобу анҷом, масолеҳи истифодашаванда, инчунин, баъзе маълумоти меъёриро дар бар мегирад.

Раванди технологӣ ҳосил кардани масолех, сохтани чузъҳо ва маснуоти тайёр, васл кардани маснуотро дар бар мегирад. Ин давраҳо, яъне ҳосил кардани масолех, ба шакл даровардан ва васл кардани маснуот дар раванди технологияи корхонаҳои соҳаҳои хоҷагии халқ ҷой дорад.

Раванди технологияи кор дар сеҳи чокбурӣ

Дар сеҳи чокбурӣ чунин амалиёти техникӣ иҷро карда мешавад. Давраи тайёр кардани масолех:

1. Гузоштани матоъ.
2. Буриши матои гузошташуда ба қисмҳо.
3. Чокбурии чузъҳо бо ёрии мошини тасмагӣ, барқӣ, нимаавтоматӣ ва ғайра.
4. Пуррагардонӣ ва таҳкунии чузъҳои буридашуда.

Қолиб нусхаест аз картон, қоғаз, клеёнка, ки ба рӯи он нишона гузошта, чузъҳои маснуотро мебуранд.

Қолибсозӣ касбест дар саноати сабук; қолибсоз шахсе, ки қолиб месозад. Ӯ бояд тарзи андозагирии қолиб, техникаи сохтани нақшаи андозаҳои гуногун, қоидаҳои тарҳсозии маснуот, шароитҳои техникӣ ва усулҳои тайёр кардани қолибҳоро хуб донад.

Усули ратсионалӣ истифодаи мошини махсусест, ки барои тез буридани шумораи зиёди қолибҳо пешбинӣ шудааст. Дар ин усул лӯлапечи матоъ аз байни ду наварди даврзананде, ки корд ва фишордиҳак доранд, мегузарад. Кордро дар навард маҳкам мекунанд. Асбоби буранда аз пӯлод буда, ба мошине, ки дар он як қабат матои трикотаҷӣ ҷойгир аст, васл карда мешавад.

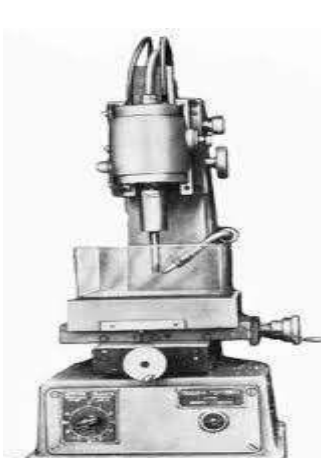



Навъҳои дастгоҳҳо ва машинаҳо барои буридани матоъ



Буранда дар сеҳи бурандагӣ

Аз тарафи омӯзгор маълумоти бештар оид ба мавзӯи мазкур дода шавад.

4. Мустаҳкамкунии мавзӯи нав:

1. Қисми асосии кор дар истеҳсолотро чӣ ташкил медиҳад?
2. Раванди технологиро шарҳ диҳед.
3. Сохтори раванди истеҳсолоти Тоҷикистонро шарҳ диҳед.
4. Оид ба нақшаи либос ва амсиласозии он маълумот диҳед.

Доир ба раванди сохтан ва тартиб додани нақшаи ҳамён ва борхалта иттилоъ диҳед.

6. Истифодаи усули “ММД”

Усули МДД (ихтисораи «Медонам», «Донистан мехоҳам», «Донистам») усули чувтучӯй - тадқиқот буда, барои фаъолона ҳал карани масъалаи нав ёрӣ мерасонад. Ин усул барои фаҳмиши амиқи мазмун ва мундариҷаи матн бо истифода аз ММД гузаронида мешавад.

Мақсадҳо: муайян кардани савияи дониши мавҷудаи хонандагон; ташаккули малакаҳои ба худ баҳо додан; инкишофи малакаҳои кор бо матн; муқоисаи донишҳои мавҷуда ва донишҳои навомӯхтаи хонандагон.

Қадамҳои иҷро кардани ин усул:

1. Аз рӯйи мақсад ва мавзӯи дарс ангезиши зеҳн гузаронида мешавад.

2. Хонандагон он чизеро, ки дар бораи ашё, ҳодиса ва ё мафҳум медонанд, дар сутуни якум менависанд.

3. Ба онҳо савол дода мешавад, ки доир ба мавзӯи дарс чиро доништан мехоҳанд ва онҳо сутуни дуюмро пур мекунанд.

4. Пас аз хондани матн, ё тамошои видеои таълимӣ ба сутуни дуюм баргашта, муайян мекунем, ки хонандагон ба кадом саволҳои худ ҷавоб ёфтаанд.

5. Он ҷавобҳо ба сутуни сеюм навишта мешаванд.

6. Сипас сутуни аввал бо сутуни сеюм муқоиса ва таҳлил карда мешавад.

Ҷараёни пур кардани ҷадвали ММД-ро ба се марҳала тақсим кардан мумкин аст: Марҳалаи аввал: «Медонам»; Марҳалаи дуюм: “Доништан мехоҳам”, Марҳалаи сеюм: “Доништан”.



Савол барои ангезиши зеҳн: Дар бораи равандҳои технологӣ дар соҳаҳои гуногуни хоҷагии халқи Тоҷикистон чӣ медонед?

Медонам	Доништан мехоҳам	Доништан
Раванди технологӣ ҳосил кардани масолах, сохтани ҷузъҳо ва маснуоти тайёр, васл кардани маснуот аст	Усули ратсионалӣ чист?	Усули ратсионалӣ истифодаи мошини махсусест, ки барои тез буридани шумораи зиёди қолабҳо пешбинӣ шудааст. Асбоби буранда аз пӯлод буда, ба мошине, ки дар он як қабат матои трикотаҷӣ ҷойгир аст, васл карда мешавад.

Дар натиҷа хонандагон: аз рӯйи қисматҳои ҷадвал андешаҳои худро таҳлил мекунанд; ба саволҳо ҷавоб ҷустуҷӯ мекунанд; донишҳои мавҷудаи худро бо маълумоти нав муқоиса менамоянд; мулоҳизаҳои худро баён месозанд; бо якдигар мувоҳиша мекунанд.

6. Кори амалӣ. Шиносоӣ бо кори сеҳи бурандагӣ. Буридани маснуоти ҳамён ё борхалта.

Омӯзгор қоидаҳои техникаи беҳатарӣ ва санитарияи беҳдоштӣ оид ба мавзӯро назорат мекунанд. Бояд хонандагон риояи онҳоро риоя кунанд.

Таҷҳизот: қолиби ҳамён ва борхалта бо масшави 1:1 ҷадвал, тасмаи андозагирак, қалам, бўр ё собуни дастшӯӣ барои кашидани хатҳо, қайчӣ.

Марҳала:

1. Аз тарафи омӯзгор оид ба омода намудани асбоб, таҷҳизот ва маводди зарурӣ барои иҷрои кори амалӣ супориш дода мешавад.

2. Супориш дода мешавад, ки қолабҳо аз назар гузаронида шаванд.

3. Аз тарафи омӯзгор супориш дода мешавад, ки матоъ ё пораеро интихоб намуда, аз назар гузаронида шаванд.

4. Баъд қолиб ба рӯйи матоъ аз рӯйи талабот ҷобачо гузошта шаванд.

5. Баъди ҷобачогузори қолиб ба рӯйи матоъ хатҳои асосӣ ва суроб гузаронида шаванд.

6.Баъди иҷрои ин амалиёт омӯзгор супориш медиҳад, ки ба буридани матоъ оғоз намоянд.

7.Омӯзгор ҳангоми буридани матоъ риояи қоидаҳои техникаи бехатарии кор бо қайчӣ ва сӯзанакҳоро бори дигар таъкид мекунад.

8.Баъди буридани қисмҳои борхалта хонандагон метавонанд, борхалтаро интихобан бо нақшу нигори миллӣ оро дода, гулдӯзӣ намоянд.

Баъди иҷрои кори амалӣ омӯзгор дурустии хатҳои асосӣ ва фосиладор, сифати ҷойи буридашудаи матоъро санчида, мувофиқи иҷро баҳогузored.

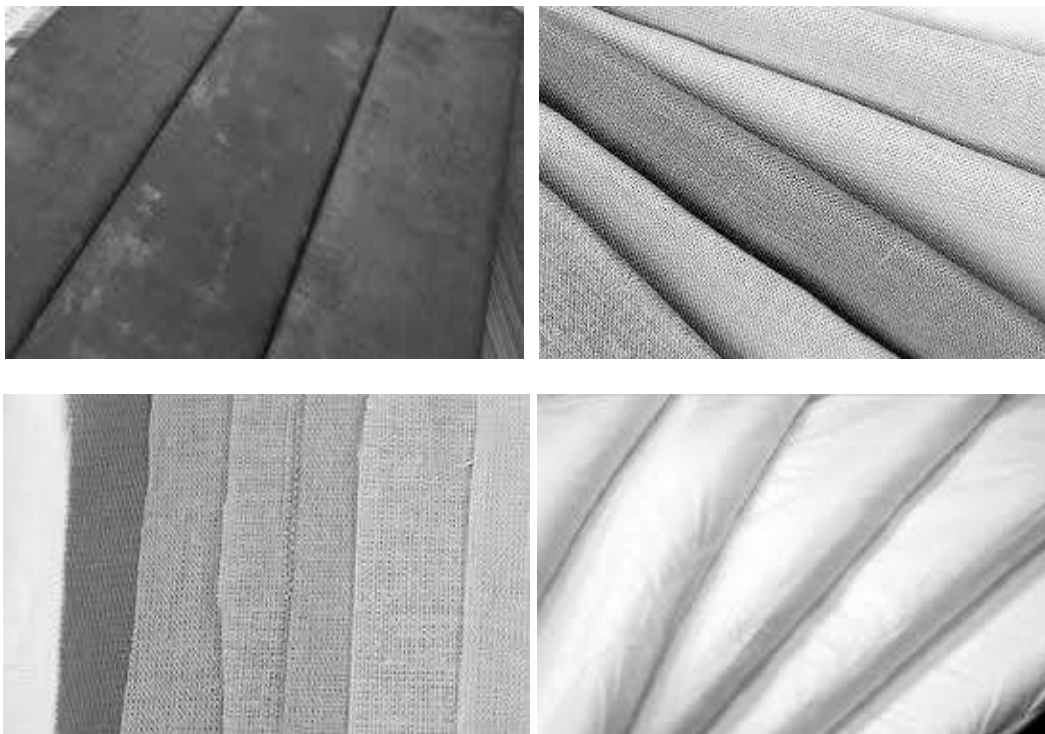

Навъҳои матоъ барои дӯхтани борхалта

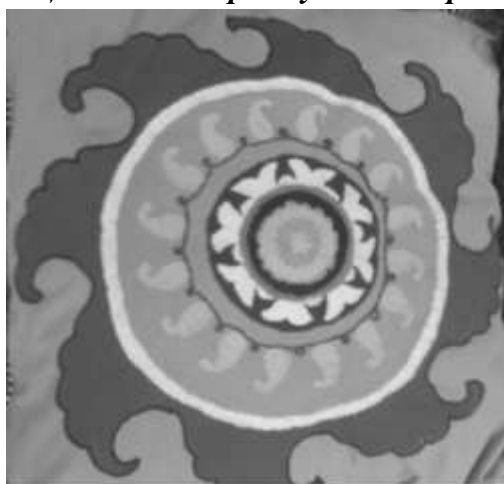

Истифодаи нақшу нигори миллӣ барои қисми пеши борхалта

7.Дарсро чамъбаст намуда, ба заҳмати хонандагон баҳо диҳед.

8.Арзёбӣ: Дар рафти дарс фаъолияти таълимии хонандагонро мушоҳида намуда, дараҷаи ба салоҳиятҳо ноил гаштани онҳоро муайян кунед. Натиҷаҳои фаъолияти таълимии хонандагонро аз рӯйи савол ва супоришҳои зерин арзёбӣ карда метавонед. *Мувофиқи натиҷаи арзёбии мазкур ба хонандагон баҳои аъло, хуб, қаноатбахш ва гайриқаноатбахш гузошта мешавад.*

Фаъолият	Метавонад	Қисман метавонад	Наметавонад
Равандҳои технологиро дар соҳаҳои гуногуни хоҷагии халқи Тоҷикистон шарҳ дода метавонад?			
Раванди технологияи кор дар сеҳи чокбуриро шарҳ дода, вазифаҳои онро муайян карда метавонад?			
Навъҳои асосии ҳуҷҷати технологиро шарҳ дода метавонад?			
Оид ба дастгоҳҳои матоъбурӣ маълумот дода метавонад?			
Доир ба раванди буридани матоъ барои ҳамён ё борхалта иттилоъ дода, онро дар амал иҷро карда метавонад?			
Эҳтиёткорона кор кардан ва муносибати хуб бо асбобу афзорҳоро риоя карда метавонад?			
Қисматҳои маснуотро эҷодкорона иваз карда, таъйиноти онро дигар карда метавонад?			
Ҳангоми истифодаи мавод сарфакориро риоя карда метавонад?			
Хусусиятҳои эстетикӣ маснуотро шарҳ дода, онро арзёбӣ карда метавонад?			

Дарси 7

Мавзӯ: Назорат ба сифати маҳсулот

Барнома: Назорати сифати маҳсулот. Маълумот доир ба қабули давлатии маҳсулот. Маълумот роҷеъ ба тарзҳои муҳофизати табиат аз таъсири моддаҳои зарарноки истеҳсолот.

Салоҳиятҳо:

- Микдори гуногуни воситаҳои технологиро истифода бурда метавонад.
- Дар бораи равандҳои технологияи соҳаи саноат маълумот дода метавонад.
- Дар доираи мавзӯҳои васеъ ғояи навро эҷод карда метавонад.
- Доир ба касбҳои гуногун маълумоти мушаххас дода метавонад.
- Хусусиятҳои тарбиявии фанро дарк карда, онро дар амал ба таври гуногун татбиқ карда метавонад.

Мақсадҳои дарс:

- Назорат ба сифати маҳсулотро шарҳ дода тавонад.
- Қабули давлатии маҳсулотро шарҳ дода, хосиятҳои маснуотро муайян карда тавонад.
- Доир ба системаи назорат маълумот дода, сақат (брак)-и технологияи маснуотро муайян карда тавонад.
- Оид ба сеҳи дӯзандагӣ шарҳ дода, амалиёти дӯзандагиро дар амал иҷро карда тавонад.
- Оид ба тарзҳои муҳофизати табиат аз таъсири партовҳои зарарноки истеҳсолот шарҳ дода тавонад.
- Раванди дӯхтани ҳамён ё борхалтаро шарҳ дода, онро дар амал иҷро карда тавонад.
- Эҳтиёткорона кор кардан ва муносибати хуб бо асбобу афзорҳоро риоя карда тавонад.
- Ҳангоми истифодаи маводҳо сарфакориро риоя карда тавонад.
- Хусусиятҳои эстетикӣ маснуотро шарҳ дода, онро арзёбӣ карда тавонад.
- Табиатро қадр карда, ҳифзи онро шарҳ дода тавонад.

– Саломатии худро эҳтиёт карда, дар бораи тарзи ҳаёти солим маълумот дода тавонад.

Таҷҳизоти зарурӣ: китоби дарсӣ, овезаҳои таълимӣ

1.Методикаи таълим: Ҳангоми банақшагирии дарс аз тавсияҳои зерин истифода бурда метавонед:

1.Ташкили дарс: Дар ин марҳала корҳои зерин ба роҳ монда мешавад:

Тайёр намудани маводди хониш.

Ҳозир-ғоиб кардани хонандагон.

Омода намудани хонандагон ба дарс.

2.Такрори дарси гузашта: Дарсро аз гузоштани масъала оғоз намоед. Ба хонандагон саволҳои зеринро диҳед:

1.Қисми асосии кор дар истеҳсолотро чӣ ташкил медиҳад?

2.Раванди технологиро шарҳ диҳед.

3.Сохтори раванди истеҳсолоти Тоҷикистонро шарҳ диҳед.

4.Доир ба нақшаи либос ва амсиласозии он шарҳ диҳед.

5.Раванди сохтан ва тартиб додани нақшаи ҳамён ва борхалтаро шарҳ диҳед.

Пиромуни саволҳо каме муҳокимаронӣ намуда, донишҳои аз дарсҳои гузашта гирифтаи онҳоро ба хотирашон оваред.

3.Шиносоӣ бо мавзӯ: Сухбат оид ба назорат ба сифати маҳсулот гузаронида, доир ба вазифаи асосии истеҳсолоти имрӯза, роҳҳои баланд бардоштани сифати маснуот, амалиёти техникӣ, гурӯҳҳои нишондиҳандаҳо, қабули давлатии маҳсулот, хосиятҳои махсуси маснуот, роҳҳои чен кардани бузургҳои гуногуни маснуот, системаи назорати сифати маснуот, раванди тайёр кардани чӯзҳо, сабаби сақат (брак) шудани маснуот, мошинҳои дарздузии классҳои 597 ва 1097, раванди пайдарпай дӯхтани борхалта ва ҳамён шарҳ дода мешавад.

Вазифаи асосии истеҳсолоти имрӯза баланд бардоштани сифати маснуот мебошад. Истеҳсоли либосҳои хушсифат ҳамон вақт муяссар мешавад, ки ба сифати маснуот дар ҳама марҳалаҳои истеҳсолоти дӯзандагӣ назорат карда шавад.

Маснуоти истеҳсолшуда бояд хушсифат, ба талаботи мӯд ҷавобгӯ, бо намудҳои гуногун ва ороишоти ҳархела дӯхта шуда бошад. Сифатнокии маснуоти дӯзандагӣ бо ченаки шартии балгузорӣ баҳо дода мешавад. Маснуот ҳамон вақт хушсифат ҳисобида мешавад, ки ба он 40 балл дода шавад. Барои баҳо додани маснуоти тайёр 3 гурӯҳи нишондиҳандаҳо интихоб карда шудааст:

1.Нишондиҳандаи эстетикӣ (зебӣ) – 20 балл.

2.Нишондиҳандаи конструктивӣ – 10 балл.

3.Нишондиҳандаи технологӣ – 10 балл.

Маълумот дар бораи қабули давлатии маҳсулот. Ҳар як навъи маснуот хосиятҳои махсус доранд, ки сифати онро тавсиф мекунад. Барои матоъ ғафсӣ, гичимшавӣ, кашишхӯрӣ хос мебошад. Нишонаҳои сифатӣ барои тамоми маснуот аз мустаҳкамӣ, шинамӣ, зебӣ иборат буда метавонанд. Назорати сифати маҳсулот қисми муҳимтарин ва ҳатмии раванди технологӣ дар соҳаи истеҳсолот аст. Қисми асосию таркибии раванди технологӣ чен кардани бузургҳои гуногуни маснуот мебошад.

Маълумот оид ба тарзҳои муҳофизати табиат аз таъсири партовҳои зарарноки истеҳсолот. Равандҳои технологӣ дар ҳар соҳаи истеҳсолоти моддӣ ба муҳити атроф таъсир мерасонанд. Агар таъсири технологӣ нодуруст бошад, пас оқибати он манфӣ хоҳад буд. Микёси таъсири манфии истеҳсолот ба муҳити атроф бевосита аз сифати технологияи истифодашаванда вобаста аст. Василайи муҳими муҳофизати табиат такмили комплекси ашёи хом мебошад. Дар чунин тарзи коркард партовҳои истеҳсолот хеле кам карда мешаванд. Татбиқи ҳамаҷонибаи такмили комплекси ашёи хом имкон медиҳад, ки партовҳои як корхона дар корхонаи дигар ҳамчун ашёи хом истифода бурда шавад.

Маъноии стандарт намуна, нусха, қолиб ва андозаи маснуоти якхела мебошад. Истифодаи стандарт ба беҳтар кардани сифати маҳсулот, баландшавии сатҳи унификасия (якхела шудан ба як шакл даромадан) ва таррақӣ додани автоматонии

равандҳои истеҳсолот, афзоиши самарабахшӣ, истифодабарӣ ва таъмири таҷҳизот, маҳсулот ё маснуот мусоидат мекунад.

Аз тарафи омӯзгор маълумоти бештар оид ба мавзӯи мазкур дода шавад.

4. Мустақамқунии мавзӯи нав:

1. Вазифаи асосии истеҳсолоти имрӯза дар чист?

2. Барои баҳо додани маснуоти тайёр чанд гурӯҳи нишондиҳандаҳо интихоб карда шудааст?

3. Оид ба қабули давлатии маҳсулот маълумот диҳед.

4. Дар истеҳсолоти дӯзандагӣ кадом навъи мошинҳои дарздӯзӣ истифода бурда мешаванд?

5. Истифодаи усули «шаршара»

Усули «шаршара» (каскад) барои ба қисмҳо ҷудо кардани калимаҳо, мафҳумҳо ва дар қорҳои амалии фанни технология (таълими меҳнат) истифода мешавад. Онро ҳангоми таҳлил ва таҷзияи мафҳум, назарияҳо ва дар қори амалӣ истифода бурдан айни муддаост.

Мақсадҳо: таҳлилу таҷзия карда тавонистани калимаҳо, мафҳумҳо ва қори амалӣ; инкишофи малакаҳои хулосабарории дедуктивӣ (аз кулл ба ҷузъ); омӯхтани тарзҳои нави фаъолият.

Қадамҳои истифодаи усули мазкур:

1. Як, ду ва се мафҳум (мавзӯ, масъала) ё пайдарпайии қори амалиро интихоб намоед.

2. Мавзӯ, масъала, мафҳум ва ё пайдарпайии қори амалиро дар тарафи чапи лавҳаи синф нависед.

3. Ба хонандагон фаҳмонед, ки мавзӯ ва пайдарпайии қори амалиро ба ду-се қисми асосӣ ҷудо кунанд.

4. Қисмҳои асосиро пас аз мавзӯ, масъала, мафҳум ва ё пайдарпайии қори амалиро овардан қайд кунед ва бо тирча алоқаманд намоед.

5. Фаслҳои асосиро боз ба қисматҳо ҷудо кунед (андешаҳо ё тартиби иҷрои қори амалиро бояд кӯтоҳ ва мухтасар шарҳ дода шаванд) ва бо тирча алоқаманд намоед.

6. Нақша шакли шаршаро мегирад.

Намуна: Барои баҳо додани маснуоти тайёр аз кадом нишондиҳандаҳо истифода мебаранд

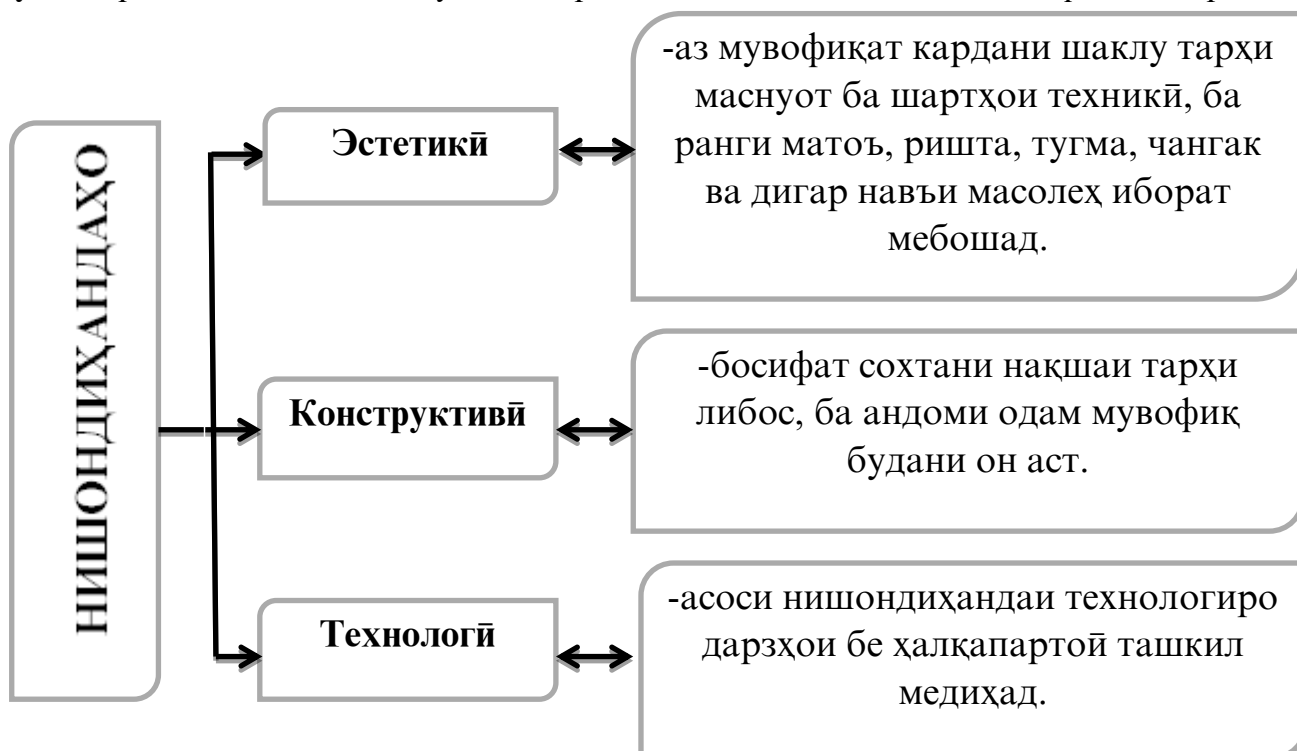

Таъкид: Ҳангоми тартиб додани усули «шаршара» якчанд қисмҳои нақшаро аз як тараф ба тарафи дигар гузаронидан мумкин аст. Он барои аз нав дида баромадани ин ё он

қисмат имкон медихад. Усули мазкурро бештар дар кори гурӯҳӣ ташкил кардан тавсия мешавад.

6. Кори амалӣ. Дӯхтани борхалта

Аз тарафи омӯзгор қоидаҳои техникаи бехатарӣ ва санитария бехдошти оид ба мавзӯ назорат карда, аз ҷониби хонандагон риоя карда шавад.

Таҷҳизот: матоҳои буридашуда, сӯзан, ришта, қайчӣ, мошинаи дарздӯзӣ, дарзмол

Марҳала:

1. Аз тарафи омӯзгор оид ба омода намудани асбоб, таҷҳизот ва маводди зарурӣ барои иҷрои кори амалӣ супориш дода мешавад.

2. Аз тарафи омӯзгор супориш дода мешавад, ки ҷоқҳои канорӣ, поёнӣ ва паҳлуиро аввал дастӣ ва баъд бо дарзи мошинӣ дӯхта шавад.

3. Агар матои интиҳобкарда барои борхалта титшаванда бошад, он гоҳ бо канорапеч коркард карда шавад. Хонандагон метавонанд барои мустаҳкамии борхалта ба дарунаш аз матои зичбофтастар дӯзанд.

4. Қисми болоии борхалта коркард карда шавад.

5. Тасмачаҳои буридашударо коркард карда, барои дӯхтан омода карда шаванд.

6. Аз канори болоии борхалта 2 тасмачаи коркардкардашуда дар масофаи якхела аввал дастӣ, баъд бо дарзи мошинӣ шинонида шавад.

7. Барои ороиши иловагӣ бо ҷоқҳои ороишӣ гирди борхалта коркард карда шавад.

8. Баъди иҷрои кори амалӣ омӯзгор оид ба зебоии ҷоқҳои канорӣ ва сифати тасмачаи коркардкардашудаи борхалта аҳамият дода, санчида мувофиқи иҷро баҳогузорӣ карда мешавад.



Навъҳои борхалтаи аз матои хомсуф, ки қисми пешаш орошидодашуда мебошад

7. Дарсро чамбаст намуда, ба заҳмати хонандагон баҳо диҳед.

8. Арзёбӣ: Дар рафти дарс фаъолияти таълимии хонандагонро мушоҳида намуда, дараҷаи ба салоҳиятҳо ноил гаштани онҳоро муайян кунед. Натиҷаҳои фаъолияти таълимии хонандагонро аз рӯйи савол ва супоришҳои зерин арзёбӣ карда метавонед. *Мувофиқи натиҷаи арзёбии мазкур ба хонандагон баҳои аъло, хуб, қаноатбахш ва гайриқаноатбахш гузошта мешавад.*

Фаъолият	Метавонад	Қисман метавонад	Наметавонад
Назорат ба сифати маҳсулотро шарҳ дода метавонад?			
Қабули давлатии маҳсулотро шарҳ дода, хосиятҳои маснуотро муайян карда метавонад?			
Системаи назоратро шарҳ дода, браки технологияи маснуотро муайян карда метавонад?			
Доир ба сеҳи дӯзандагӣ маълумот дода,			

амалиёти дӯзандагиро дар амал иҷро карда метавонад?			
Тарзҳои муҳофизати табиат аз таъсири партовҳои зарарноки истехсолотро шарҳ дода метавонад?			
Раванди дӯхтани ҳамён ё борхалтаро шарҳ дода, онро дар амал иҷро карда метавонад?			
Эҳтиёткорона кор кардан ва муносибати хуб бо асбобу афзорҳоро риоя карда метавонад?			
Ҳангоми истифодаи мавод сарфакориро риоя карда метавонад?			
Хусусиятҳои эстетикӣ маснуотро шарҳ дода, онро арзёбӣ карда метавонад?			
Табиатро кадр карда, ҳифзи онро шарҳ дода метавонад?			
Саломатии худро эҳтиёт карда, дар бораи тарзи ҳаёти солим маълумот дода метавонад?			

Дарси 8

Мавзӯ: Интихоби касб. Касбҳои хоҷагии халқ. Таснифи касбҳо

Барнома: Маълумот доир ба касб ва ихтисос. Таснифоти касбҳо аз рӯи соҳаҳои хоҷагии халқ, дараҷаи маҳорат, талабот ба сифати кадрҳо. Гурӯҳи касбҳо аз рӯи ашёи меҳнатӣ:

одам – техника, одам – одам, одам – табиат, одам – образи бадеӣ, одам – системаи аломатҳо. Касбҳои ба ноҳияҳои иқтисодии ҷумҳурӣ хос.

Салоҳиятҳо:

- Миқдори гуногуни воситаҳои технологиро истифода бурда метавонад.
- Дар бораи равандҳои технологияи соҳаи саноат маълумот дода метавонад.
- Дар доираи мавзӯҳои васеъ ғояи навро эҷод карда метавонад.
- Доир ба касбҳои гуногун маълумоти мушаххас дода метавонад.
- Хусусиятҳои тарбиявии фанро дарк карда, онро дар амал ба таври гуногун татбиқ карда метавонад.

Мақсадҳои дарс:

- Касбҳои хоҷагии халқ ва таснифи касбҳоро шарҳ дода тавонад.
- Оид ба касб ва ихтисос маълумот дода, аз рӯи мансубияташон ба соҳаҳои хоҷагии халқ тақсим карда тавонад.
- Касбҳои гуногун дар саноати дӯзандагиро шарҳ дода, вазифаи онҳоро муайян карда тавонад.
- Доир ба навҳои касбҳо вобаста ба меҳнат иттилоъ дода, вазифаи онҳоро муайян карда тавонад.
- Дар бораи касбҳо маълумот дода, хусусияти касбҳоро фарқ карда тавонад.
- Барои худ касби мувофиқро интихоб карда тавонад.

Таҷҳизоти зарурӣ: китоби дарсӣ, овезаҳои таълимӣ

1.Методикаи таълим: Ҳангоми банақшагирии дарс аз тавсияҳои зерин истифода бурда метавонед.

1.Ташкили дарс: Дар ин марҳала корҳои зерин ба роҳ монда мешавад:

Тайёр намудани маводди хониш.

Ҳозир-ғоиб кардани хонандагон.

Омода намудани хонандагон ба дарс.

2.Такрори дарси гузашта: Дарсро аз гузоштани масъала оғоз намоед. Бо саволҳои зерин ба хонандагон муроҷиат намоед:

1. Вазифаи асосии истеҳсолоти имрӯза дар чист?

2. Барои баҳо додан ба маснуоти тайёр чанд гурӯҳи нишондиҳандаҳо интихоб карда шудааст?

3. Доир ба қабули давлатии маҳсулот маълумот диҳед.

4. Дар истеҳсолоти дӯзандагӣ кадом навъи мошинҳои дарздӯзи истифода бурда мешаванд?

Пиромуни саволҳо каме андешаронӣ намуда, донишҳои аз дарсҳои гузашта гирифтаи хонандагонро ба хотирашон оваред.

3. Шиносоӣ бо мавзӯ: Сухбат оид ба касбҳои хоҷагии халқ гузаронида, оид ба интихоби дурусти касб, таснифи касб, тақсими касбҳо аз рӯи мансубият ба соҳаҳои хоҷагии халқ, касбҳои вобаста ба саноати дӯзандагӣ, тақсими касбҳо вобаста ба меҳнат: одам – техника, одам – одам, одам – табиат, одам – образи бадеӣ, одам – системаи аломатҳо шарҳ дода мешавад.

Аз тарафи омӯзгор маълумоти бештар доир ба мавзӯи мазкур дода шавад.

4. Мустаҳкамкунии мавзӯи нав:

1. Навъҳои касбро шарҳ диҳед.

2. Дар саноати дӯзандагӣ кадом навъи касбҳо бештаранд?

3. Оид ба нақшаи умумии таснифи касбҳо маълумот диҳед.

4. Вобаста ба меҳнат тамоми касбҳоро ба чанд навъ тақсим кардан мумкин аст?

5. Истифодаи бозии “Номи касбҳоро аз рӯи предмет муайян намоед?”

Аз тарафи омӯзгор овеза ва расмҳои касбҳои вобаста ба предмети меҳнат намоиш дода мешавад. Ба хонандагон супориш дода мешавад, ки ба кадом навъи касб: одам – одам, одам – техника, одам – системаи аломат, одам – образи бадеӣ, одам – табиат тааллуқ доштани онро муайян кунанд. Омӯзгор метавонад, аз рӯи хоҳиш дигар намуди касбҳоро истифода бурда, ба хонандагон намоиш диҳад.

Намуна:

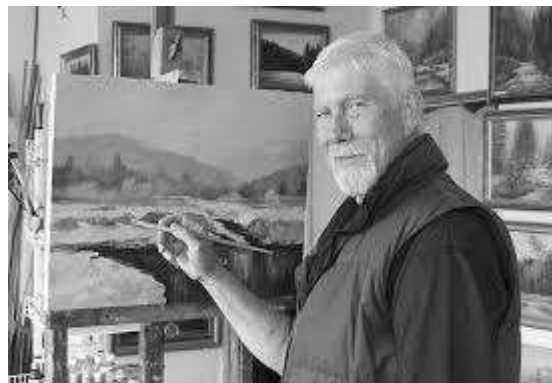



Навъҳои касбҳо

6. Кори амалӣ. Сохтани номгӯйи хӯрокҳо (меню)

Аз тарафи омӯзгор қоидаҳои техникаи бехатарӣ ва санитарии беҳдошти оид ба мавзӯ нозрат ва, аз ҷониби хонандагон риоя карда шавад.

Тачхизот: дафтари корӣ, қалам

Марҳала:

1. Аз тарафи омӯзгор оид ба касби нархгузор шарҳ дода мешавад.

2. Аз тарафи омӯзгор доир ба таҳияи номгӯйи хӯрокҳо (меню) супориш дода мешавад, ки дар он хӯришҳо, таоми яқум, таоми дуюм, гарнир, нӯшоба ва шарбатҳо, нӯшокиҳои гарм, ширинӣ в.ғ. дохил карда шавад;

3. Супориш дода мешавад, ки дар дафтари корӣ интихобан ягон навъи номгӯйи хӯрокҳо тартиб дода шавад.

4. Барои иҷрои кори амалӣ аз ҷадвали №1, ки дар саҳифаи 46-47-и китоби дарсӣ оварда шудааст, истифода бурда шавад.

7. Дарсро чамъбаст намуда, ба заҳмати хонандагон баҳ диҳед.

8. Арзёбӣ: Дар рафти дарс фаъолияти таълимии хонандагонро мушоҳида намуда, дараҷаи ба салоҳиятҳо ноил гаштани онҳоро муайян кунед. Натиҷаҳои фаъолияти таълимии хонандагонро аз рӯйи савол ва супоришҳои зерин арзёбӣ карда метавонед. *Мувофиқи натиҷаи арзёбии мазкур ба хонандагон баҳои аъло, хуб, қаноатбахш ва ғайриқаноатбахш гузошта мешавад.*

Фаъолият	Метавонад	Қисман метавонад	Наметавонад
Дар бораи касбҳои хоҷагии халқ ва таснифи касбҳо маълумот дода метавонад?			
Касб ва ихтисосҳо шарҳ дода, аз рӯйи мансубияташон ба соҳаҳои хоҷагии халқ			

таксим карда метавонад?			
Касбҳои гуногуни саноати дӯзандагӣ шарҳ дода, вазифаи онҳоро муайян карда метавонад?			
Намудҳои касбҳоро вобаста ба меҳнат шарҳ дода, вазифаи онҳоро муайян карда метавонад?			
Дар бораи касбҳо маълумот дода, хусусияти касбҳоро фарқ карда метавонад?			
Барои худ касби мувофиқро интихоб карда метавонад?			

Дарси 9

Мавзӯ: Шиносӣ бо маркази таълимӣ ва касбинтихобкунии байнимактабии хонандагон

Барнома: Шиносӣ (дар комбинати таълимӣ-истеҳсолии байнимактабӣ, сеҳи таълимӣ, корхона ва ғайра) бо таҷҳизоти ҷойи кор, мазмун ва ташкили меҳнат, масолах, тарзҳои коркарди онҳо, усулҳои муносибат бо асбобҳои назоратӣ ченкунӣ ва корӣ, қоидаву меъёрҳои муҳофизати меҳнат. Иҷро кардани корҳои амалӣ ва супоришҳо аз рӯйи меҳнат.

Салоҳиятҳо:

- Миқдори гуногуни воситаҳои технологиро истифода бурда метавонад.
- Дар бораи равандҳои технологии соҳаи саноат маълумот дода метавонад.
- Дар доираи мавзӯҳои васеъ ғояи навро эҷод карда метавонад.
- Доир ба касбҳои гуногун маълумоти мушаххас дода метавонад.
- Хусусиятҳои тарбиявии фанро дарк карда, онро дар амал ба таври гуногун татбиқ карда метавонад.

Мақсадҳои дарс:

- Дар бораи мақсади шиносӣ бо маркази таълимӣ ва касбинтихобкунии байнимактабии хонандагон маълумот дода тавонад;
- Оид ба маркази таълимӣ иттилоъ дода, вазифаҳои асосии маркази таълимро муайян карда тавонад;
- Доир ба қоидаҳои сеҳҳои истеҳсоли маълумот дода, тарзи дурусти муносибат кардан бо таҷҳизот ва асбобҳои ёрирасонро муайян карда тавонад.
- Оид ба касбҳои гуногун шарҳ дода, барои худ касби дурустро интихоб карда тавонад;

Таҷҳизоти зарурӣ: китоби дарсӣ, овезаҳои таълимӣ.

1.Методикаи таълим: Ҳангоми банақшагирии дарс аз тавсияҳои зерин истифода бурда метавонед.

1.Ташкили дарс: Дар ин марҳала корҳои зерин ба роҳ монда мешавад:

Тайёр намудани маводди хониш.

Ҳозир-ғоиб кардани хонандагон.

Омода намудани хонандагон ба дарс.

2.Такрори дарси гузашта: Дарсро аз гузоштани масъала оғоз намоед. Бо саволҳои зерин ба хонандагон муроҷиат намоед:

1.Намудҳои касбро шарҳ диҳед.

2.Дар саноати дӯзандагӣ кадом навъи касбҳо бештаранд?

3.Оид ба нақшаи умумии таснифи касбҳо маълумот диҳед.

4.Вобаста ба меҳнат тамоми касбҳоро ба чанд навъ тақсим кардан мумкин аст?

Пиромуни саволҳо каме муҳокимаронӣ намуда, донишҳои аз дарсҳои гузашта гирифтаи онҳоро ба хотирашон оваред.

3. Шиносӣ бо мавзӯ: Сухбат оид ба шиносӣ бо маркази таълимӣ ва касбинтихобкунии байнимактабии хонандагон гузаронида, доир ба мақсади бехтар намудани омодагии хонандагон ба меҳнат, омӯзиш ва интихоби касбу ҳунар, вазифаи

асосии маркази таълимӣ, равияҳои фаъолияти маркази таълимӣ, омодагии касбии таълимгирандагони маркази таълимӣ, синфхона ва сеҳҳои истехсолӣ, тарзи дурусти муносибат бо таҷҳизот ва асбобҳои ёрирасон, шароитҳо дар сеҳи комбинати таълимӣ шарҳ дода мешавад.

Аз тарафи омӯзгор маълумоти бештар доир ба мавзӯи мазкур дода шавад.

Бо мақсади бештар намудани омодагии хонандагони муассисаҳои таҳсилоти миёнаи умумӣ ба меҳнат, омӯзиш ва интиҳоби касбу ҳунар Ҳукумати Ҷумҳурии Тоҷикистон “Дар бораи тасдиқи низомномаи намунавии маркази таълимӣ ва касбинтиҳобкунии байнимактабии хонандагон” қарор қабул кардааст.

Маркази таълимӣ ва касбинтиҳобкунии байнимактабии хонандагон (минбаъд маркази таълимӣ) муассисаи таълимӣ ҳисобида мешавад.

Вазифаи асосии маркази таълимӣ аз инҳо иборат аст:

1. Омода намудани хонандагон ба интиҳоби бошуурокаи касб.
2. Омӯзиши майлу рағбати хонандагон ба касбу ҳунар.
3. Ҳамоҳангсозии фаъолияти мактаб, волидайн ва ҷомеа дар татбиқи мақсадноку бошуурокаи касбинтиҳобкунии хонандагон.

4. Муҳайё намудани шароити мусоид ба хонандагону волидони онҳо барои касбинтиҳобкунӣ ва касбомӯзии хонандагон.

5. Ҳамкории марказ бо муассисаҳои маълумоти ибтидоӣ, миёнаи махсус, олии касбӣ ва корхонаю муассисаҳо барои таъйин намудани майли ба касбу ҳунар доштаи хонандагон;

6. Шинос намудани хонандагон бо намудҳои касб, мутахассисони соҳаҳои гуногуни истехсолот ва навигариҳои техникӣ.

7. Таъйини тамоюли касбӣ ва тарғиби касбу ҳунар.

8. Таъмини малакаи аввалини меҳнатӣ оид ба касбҳои дилхоҳи хонандагони муассисаҳои таҳсилоти миёнаи умумӣ.

Дар маркази таълимӣ зиёда аз 25-30 навъи касбро омӯзонидан мумкин аст. Масалан, яке аз касбҳои, ки дар комбинати таълимӣ меомӯзонанд, касби ошпазӣ аст. Дар сеҳи комбинати таълимӣ барои омӯхтан, шинос шудан бо касби ошпазӣ ва иҷрои кор шароитҳо бояд муҳайё бошад.

4. Мустаҳкамкунии мавзӯи нав:

1. Вазифаи асосии маркази таълимиро шарҳ диҳед.

2. Маркази таълимӣ фаъолияти таълимии худро аз рӯйи кадом равияҳо таъмин мекунад?

3. Тайёрии касбии таълимгирандагони маркази таълимӣ чӣ гуна ба охир мерасад?

4. Ҳоҷагии халқи Ҷумҳурии Тоҷикистон кадом касбҳоро дар бар мегирад?

5. Дар сеҳи комбинати таълимӣ кадом шароитҳо бояд муҳайё бошад?

5. Истифодаи усули “Чархи ақидаҳо”

Методи «Чархи ақидаҳо» барои гирдоварии миқдори муайяни (4, 6, 8, 12) андешаҳо доир ба мафҳум ё мавзӯ дар шакли шоҳаҳои гирдгардон аст. Омӯзгор ин усулро дар мавридҳои истифода мебарад, ки агар масъалаи ҷудо кардани чизҳои нисбатан муҳим ба миён ояд.

Дар маркази «чарх» мафҳум, савол ё мушкилоти мавзӯи нав навишта мешавад. Вазифаи хонандагон аз он иборат аст, ки ду ё чорнафарӣ кор карда, маълумоти дошташонро оид ба ин мавзӯ нависанд.

Мақсадҳо: бедор намудани шавку ҳавас; муайян кардани сарҳади донишҳои мукамал; муайян кардани донишҳои нопурраи мавҷуда; ҷудо карда тавонистани чизҳои муҳим; инкишофи малақаҳои таҳлил ва хулосабарорӣ.

Қадамҳои истифода бурдани ин метод:

5. Дар маркази нақша мушкилот ва ё масъалаеро, ки ҳал кардан зарур аст, нависед.

6. Омӯзгор аз хонандагон хоҳиш менамояд, ки ақидаҳо ё далелҳои асосиро вобаста ба мушкилот ё масъалаи дар марказбуда дар шоҳаҳои чарх қайд кунанд. Агар далелҳо камӣ кунанд, хонандагон метавонанд саволҳои худро вобаста ба мушкилот ё масъалаи дар марказбуда нависанд.

7. Гурӯҳҳо фаъолияти худро муаррифӣ мекунанд (чунин фаъолият бештар дар кори гурӯҳӣ гузаронида мешавад)

8. Омӯзгор муаррифӣи гурӯҳҳоро бодикқат гӯш карда, мубоҳиса ташкил менамояд.

Масъала: «Дар бораи шароитҳои сеҳи комбинати таълимӣ чӣ медонед? Ақидаҳои худро баён кунед.»



6. Кори амалӣ. Пухтани манту

Аз тарафи омӯзгор қоидаҳои техникаи бехатарӣ ва санитарии беҳдоштӣ оид ба мавзӯё назорат карда, аз ҷониби хонандагон риоя карда шаванд.

Таҷҳизот: плитаи газӣ ё барқӣ, дег, кафгир, асбобҳои зарурӣ барои маҳсулоти ашёи хом.

Марҳала:

1. Аз тарафи омӯзгор оид ба омода намудани таҷҳизот ва асбобҳои зарурӣ супориш дода мешавад.

2. Омӯзгор супориш медиҳад, ки як нафар аз хонандагон ба талаботи ҳамиркунӣ риоя карда, барои пухтани манту тахти назорати омӯзгор омода кунад.

3. Супориш дода мешавад, ки аз хаамири тайёршуда завола гирифта, 30 дақиқа дам дода шавад.

4. То дамгирии завола маҳсулоти дарунии манту, яъне қима омода карда шавад.

5. Барои омода намудани қима мувофиқи талабот пиёз ва гӯшт реза карда, ё аз гӯштқимакунак гузаронида, мувофиқи табъ намак, зира, мурч ва дорувор андохта шавад.

6. Равғани дунба дар алоҳидагӣ ба ҳиссачаҳои секунҷа ё чоркунҷа, лӯнда ё дарозрӯя интихобан бурида шавад.

7. Супориш дода мешавад, ки заволаи тайёрро даврашакл тунук карда, ғафсиаш 1-2 мм бояд бошад.

8. Пас аз тунук кардани завола бо андозаи 10x10 см ё мувофиқи табъ барои манту ҳиссачаҳо бурида шавад.

9. Ба ҳар як порайи хаамир як чумча гӯшти қима ва камтар равғани дунба андохта, печонида шавад.

10. Супориш дода мешавад, ки бо мақсади шах нашудан рӯйи мантуи хом бо дастархон пӯшонида шавад;

11. Ба деги манту об андохта, ба оташ гузошта шавад.

12. Баъди чӯшидани об ба лаъличаҳои сӯрохдори деги манту равған молида, мантуи хом чида шавад.

13. Сипас ҳамаи лаъличаҳоро рӯйи якдигар гузошта, сарпӯши дег маҳкам карда шавад.

14. Мухлати пухтани манту дар буг 35-40 дақиқа мебошад.

15. Мантуи тайёрро дар табақ кашида, мувофиқи табъ бо мурч, кабӯдӣ, қаймоқ, чурғот, пиёздоғ ва ғайра ороиш дода мешавад.



Раванди пухтани манту



Навъҳои гуногуни печонидани манту

7. Дарсро чамъбаст намуда, ба захмати хонандагон баҳо диҳед.

8. Арзёбӣ: Дар рафти дарс фаъолияти таълимии хонандагонро мушоҳида намуда, дараҷаи ба салоҳиятҳо ноил гаштани онҳоро муайян кунед. Натиҷаҳои фаъолияти таълимии хонандагонро аз рӯи савол ва супоришҳои зерин арзёбӣ карда метавонед. *Мувофиқи натиҷаи арзёбии мазкур ба хонандагон баҳои аъло, хуб, қаноатбахш ва ғайриқаноатбахш гузошта мешавад.*

Фаъолият	Метавонад	Қисман метавонад	Наметавонад
Дар бораи мақсади шиносӣ бо маркази таълимӣ ва касбинтиҳобкунии байни-мактабии хонандагон маълумот дода метавонад?			
Оид ба маркази таълимӣ иттилоъ дода, вазифаҳои асосии маркази таълимиро муайян карда метавонад?			
Оид ба қоидаҳои сеҳҳои истеҳсоли маълумот дода, тарзи дурусти муносибат кардан бо таҷҳизот ва асбобҳои ёрирасонро муайян карда метавонад?			
Дар бораи касбҳо маълумот дода, хусусияти касбҳоро фарқ карда метавонад?			
Барои худ касби мувофиқро интиҳоб карда метавонад?			

Дарси 10

Мавзӯ: Мафҳуми асосии касбнома, хатоҳои махсус ҳангоми интиҳоби касб

Барнома: Таснифоти талаботи асосии касб аз одам, шахрвандӣ, сифатҳои ахлоқӣ, маълумот, қобилиятҳои махсус ва умумӣ, дониш, малака, маҳорат ва саломатӣ.

Мафҳуми касбнома (профессиограмма). Хатоҳои махсус ҳангоми интиҳоби касб.

Талаботи касбе, ки барои муҳити истеҳсолии мактаб хос мебошад. Шиносоӣ бо касбнома, тафсифи касбҳои асосии коргарӣ.

Салоҳиятҳо:

- Микдори гуногуни воситаҳои технологиро истифода бурда метавонад.
- Дар бораи равандҳои технологии соҳаи саноат маълумот дода метавонад.
- Дар доираи мавзӯҳои васеъ ғояи навро эҷод карда метавонад.
- Доир ба касбҳои гуногун маълумоти мушаххас дода метавонад.
- Хусусиятҳои тарбиявии фанро дарк карда, онро дар амал ба таври гуногун татбиқ карда метавонад.

Мақсадҳои дарс:

- Мафҳуми асосии касбномаро шарҳ дода, ҳангоми интиҳоби касб хатоҳои махсусро муайян карда тавонад.
- Мафҳумҳои фан касбнома, хатоҳои махсусро дарк кунад ва ҳангоми иҷрои кори амалӣ ва баёни фикр дуруст истифода бурда тавонад.
- Оид ба касбномаҳое, ки аз рӯйи нақша тартиб дода шудаанд, шарҳ дода, хатоҳои махсус ва мушкилот ҳангоми интиҳоби касбро муайян карда тавонад.
- Оид ба касбҳо шарҳ дода, тасаввуроти нодуруст дар бораи эътиборнокӣ ва безътибории касбҳоро муайян карда тавонад.
- Оид ба касбҳои гуногун шарҳ дода, барои худ касби дурустро интиҳоб карда тавонад.

Таҷҳизоти зарурӣ: китоби дарсӣ, овезаҳои таълимӣ

1.Методикаи таълим: Ҳангоми банақшагирии дарс аз тавсияҳои зерин истифода бурда метавонед.

1.Ташкили дарс: Дар ин марҳала корҳои зерин ба роҳ монда мешавад:

Тайёр намудани маводди хониш.

Ҳозир-ғоиб кардани хонандагон.

Омода намудани хонандагон ба дарс.

2.Такрори дарси гузашта: Дарсро аз гузоштани масъала оғоз намоед. Бо саволҳои зерин ба хонандагон муроҷиат намоед:

1.Вазифаи асосии маркази таълимиро шарҳ диҳед.

2.Маркази таълимӣ фаъолияти таълимии худро аз рӯйи кадом равияҳо таъмин

мекунад?

3.Тайёрии касбии таълимгирандагони маркази таълимӣ чӣ гуна ба охир мерасад?

4.Ҳоҷагии халқи Ҷумҳурии Тоҷикистон кадом касбҳоро дар бар мегирад?

5.Дар сеҳи комбинати таълимӣ кадом шароитҳо бояд муҳайё бошад?

Пиромуни саволҳо каме андешаронӣ намуда, донишҳои аз дарсҳои гузашта гирифтаи хонандагонро ба хотирашон оваред.

3.Шиносоӣ бо мавзӯ: Сухбат доир ба мафҳуми асосии касбнома гузаронида, оид ба хатоҳои махсус ҳангоми интиҳоби касб, ҳамаи касбномаҳое, ки аз рӯйи нақша тартиб дода шудаанд, мушкилоти асосӣ ҳангоми интиҳоби касб, яқбора интиҳоб кардани касби дараҷаи баланд ё олий, тасаввуроти нодуруст дар бораи эътиборнокӣ ва безътибории касбҳо, маълумоти муфассал оид ба касбҳо, касбҳое, ки барои тараққиёти иқтисодии Ҷумҳурии Тоҷикистон заруранд: соҳаҳои саноат, сохтмон, нақлиёт, кишоварзӣ, органҳои маъмурӣ, тандурустӣ, маориф, хӯрокворӣ, техникаи компютерӣ, шиносӣ бо касби пешхизматӣ шарҳ дода мешавад.

Аз тарафи омӯзгор маълумоти бештар доир ба мавзӯи мазкур дода шавад.

Интиҳоби дурусти касб дар бораи мазмун, хусусияти меҳнат ва муносибат дар раванди фаъолияти минбаъдаи кор дониши кофиро тақозо мекунад. Касбнома яке аз манбаъҳои муҳимми иттилоот дар бораи касб мебошад. Касбнома тавсифи касб буда,

талаботи асосии касбро бо сифатҳои шахсии инсон – фикри, рӯи ва ҷисмонӣ дар бар мегирад.

Хатоҳои махсус ва мушкилот ҳангоми интиҳоби касб. Интиҳоби дурусти касб чунин маъно дорад, ки бояд касбе интиҳоб намуд, ки дар оянда аз он қаноатманд буда, ба ҷамъият нафъ расонида шавад. Сари иштибоҳоте, ки ҳангоми интиҳоби касб бештар вомехӯранд, бояд таваккуф намуд.

Хатмкунандагон қобилияти худро ба ҳисоб гирифта, касбро интиҳоб мекунад. Дар ин кор набояд ба саҳву хатоҳои бадфарҷом роҳ дод.

Агар шавқу завқ, рағбат ва қобилияти дӯстон бо ҳуди касб мувофиқ афтад, ин амал хуб аст, вале агар яке аз онҳо аз нуқтаи назари судҷӯӣ амал кунад, дар он сурат ин кор бад аст. Дар ин маврид одатан, ўро ноумедӣ фаро гирифта, баъди ҷустуҷӯҳои тӯлонию баъзан пурмашаққат маҷбур мешавад, ки касби интиҳобнамудаашро тағйир диҳад.

Муносибати ҷиддӣ ба интиҳоби касб талаб мекунад, ки дар бораи он дониши мукамал дошта бошад. Донишгари хусусияти кори қобилияти худ вазифаи басо мураккаб аст. Роҳи беҳтарини ҳалли он кадом аст? Аввал, барои фаҳмидани қобилияти худ бояд кӯшиш, сипас онро бо талаботи касби оянда муқоиса кардан мувофиқи мақсад аст.

Шиносоӣ бо касби пешхизматӣ. Дар вақти интиҳоби касби пешхизматӣ инро дар хотир бояд дошт, ки дар тарабхона, қаҳвахона ва ҷойи дигар ғайр аз дониши махсус хизматрасонии бекамукост, боз бо одамон муносибати дуруст карда тавоништан лозим аст.

Пешхизмат бояд хушғуфтор, дорои санъати баланди муошират бошад; дидадаройӣ, сазовор гаштан ба боварии мардум, худро чун зебоипараст, рӯхшинос, корчаллон, ҷолоку ҳозирҷавоб ба мардум шиносонидан, чеҳраи хандон ва одобу ахлоқи нек доштан ба мароми зиндагиаш табдил ёбад.

4. Мустаҳкамкунии мавзӯи нав:

1. Интиҳоби дурусти касб чиро тақозо мекунад?
2. Ҳамаи касбҳо аз рӯи кадом нақша тартиб дода шудаанд?
3. Хатоҳои махсус ва мушкилот ҳангоми интиҳоби касб.
4. Оид ба тасаввуроти нодуруст дар бораи эътиборнокӣ ва беэтибории касбҳо маълумот диҳед.
5. Доир ба касбҳо маълумоти муфассал диҳед.

5. Истифодаи усули “шаршара”

Усули «шаршара» (каскад) барои ба қисмҳо ҷудо кардани калимаҳо, мафҳумҳо ва дар корҳои амалии фанни технология (таълими меҳнат) истифода мешавад. Онро ҳангоми таҳлил ва таҷзияи мафҳум, назарияҳо ва дар кори амалӣ истифода бурдан айни муддаост.

Мақсадҳо: таҳлилу таҷзия карда тавонишгари калимаҳо, мафҳумҳо ва кори амалӣ; инкишофи малакаҳои хулосабарории дедуктивӣ (аз кулл ба ҷузъ); омӯхтани тарзҳои нави фаъолият.

Қадамҳои истифодаи усули мазкур:

1. Як, ду ва се мафҳум (мавзӯъ, масъала) ё пайдарпайии кори амалиро интиҳоб намоед.
2. Мавзӯъ, масъала, мафҳум ва ё пайдарпайии кори амалиро дар тарафи чапи тахтаи синф нависед.
3. Аз хонандагон хоҳиш намоед, ки мавзӯъ ва пайдарпайии кори амалиро ба ду-се қисми асосӣ ҷудо кунанд.
4. Қисмҳои асосиро пас аз мавзӯъ, масъала, мафҳум ва ё пайдарпайии кори амалии овардашуда қайд кунед ва бо тирча алоқаманд намоед.
4. Фаслҳои асосиро боз ба қисмҳо ҷудо кунед (андешаҳо ё тартиби иҷрои кори амалии бояд кӯтоҳ ва мухтасар шарҳ дода шаванд) ва бо тирча алоқаманд намоед.
5. Нақша шакли шаршароро мегирад.

Масъала:

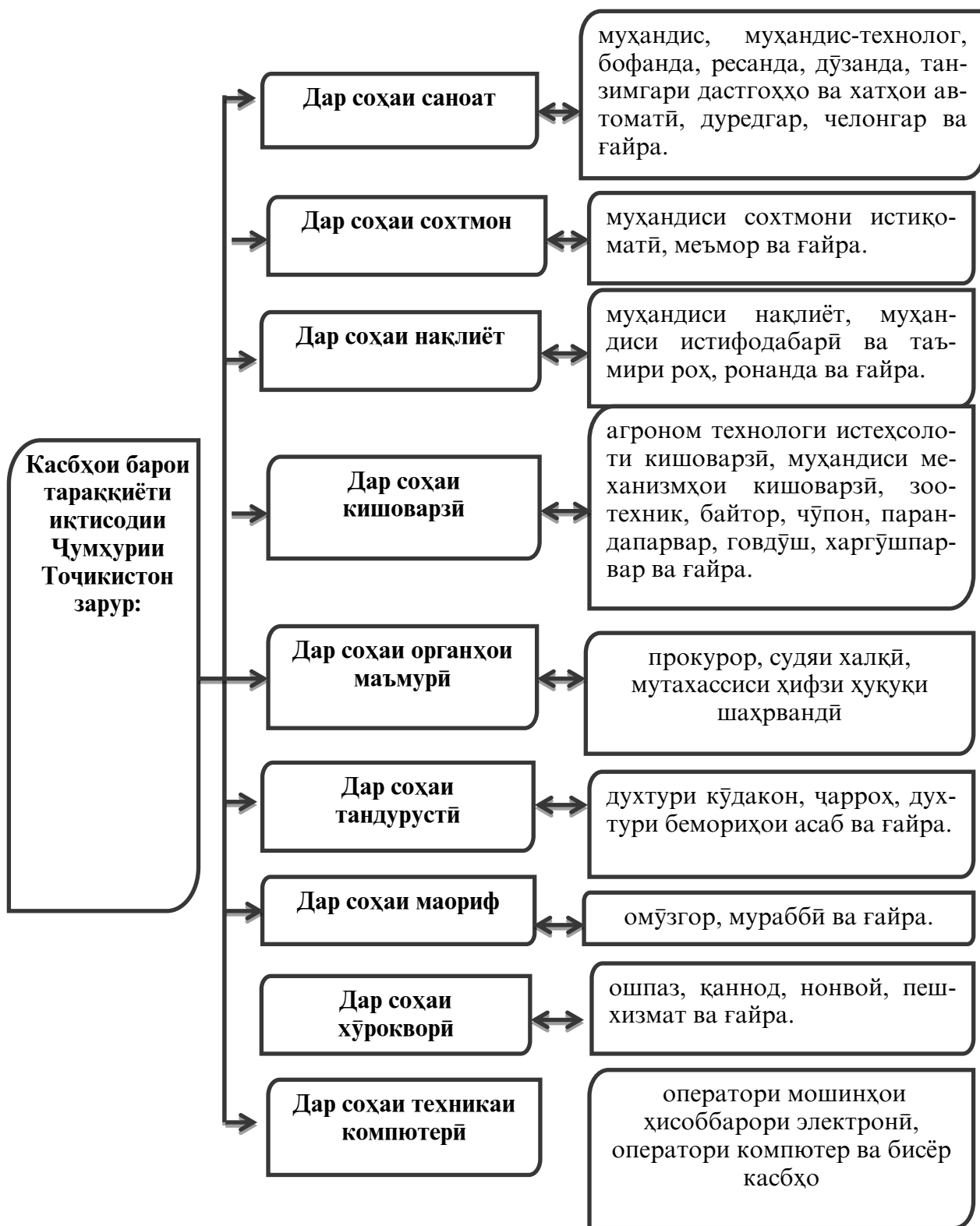

Таъкид: Хангоми тартиб додани «шаршара» якчанд қисмҳои нақшаро аз як тараф ба тарафи дигар гузаронидан мумкин аст. Он барои аз нав дида баромадани ин ё он қисмат имконият медиҳад. Усули мазкурро бештар дар кори гурӯҳӣ ташкил кардан тавсия мешавад.

6. Кори амалӣ. Шиносой бо касби пешхизмат

Аз тарафи омӯзгор қоидаҳои техникаи беҳатарӣ ва санитарии беҳдоштии оид ба мавзӯи назорат карда, аз ҷониби хонандагон риоя карда шаванд.

Аз тарафи омӯзгор оид ба касби пешхизмат, ки дар китоби дарсӣ дар саҳифаи 60-61 оварда шудааст, шарҳ дода мешавад.



Либосҳои махсус барои пешхизмат

7. Дарсро чамъбаст намуда, ба заҳмати хонандагон баҳо диҳед.

8. Арзёбӣ: Дар рафти дарс фаъолияти таълимии хонандагонро мушоҳида намуда, дараҷаи ба салоҳиятҳо ноил гаштани онҳоро муайян кунед. Натиҷаҳои фаъолияти таълимии хонандагонро аз рӯйи савол ва супоришҳои зерин арзёбӣ карда метавонед. *Мувофиқи натиҷаи арзёбии мазкур ба хонандагон баҳои аъло, хуб, қаноатбахии ва ғайриқаноатбахии гузошта мешавад.*

Фаъолият	Метавонад	Қисман метавонад	Наметавонад
Дар бораи мафҳуми асосии касбнома маълумот дода, хангоми интихоби касб хатоҳои махсусро муайян карда метавонад?			
Мафҳумҳои фан, касбнома, хатоҳои мах-			

сусро дарк мекунад ва ҳангоми иҷрои кори амалӣ ва баёни фикр дуруст истифода бурда метавонад?			
Доир ба касбномаҳое, ки аз рӯйи нақша тартиб дода шудаанд, маълумот дода, хатоҳои махсус ва мушкилоти ҳангоми интиҳоби касбро муайян карда метавонад?			
Маълумоти оид ба касбҳоро шарҳ дода, тасаввуроти нодуруст дар бораи эътиборнокӣ ва безътибории касбҳоро муайян карда метавонад?			
Барои худ касби мувофиқро интиҳоб карда метавонад?			

Дарси 11

Мавзӯ: Майлу рағбат ба касб

Барнома: Мафҳуми майлу рағбат ба касб ва ошкор кардани он. Нақши фаъолияти таълимӣ, ҷамъиятӣ ва меҳнатии хонандагон дар ташаккули онҳо.

Салоҳиятҳо:

- Микдори гуногуни воситаҳои технологиро истифода бурда метавонад.
- Дар бораи равандҳои технологии соҳаи саноат маълумот дода метавонад.
- Дар доираи мавзӯҳои васеъ ғояи навро эҷод карда метавонад.
- Доир ба касбҳои гуногун маълумоти мушаххас дода метавонад.
- Хусусиятҳои тарбиявии фанро дарк карда, онро дар амал ба таври гуногун татбиқ карда метавонад.

Мақсадҳои дарс:

- Дар бораи мафҳуми майлу рағбат ба касбро шарҳ дода, ҳангоми интиҳоби касб касбҳои дурустро интиҳоб карда тавонад.
- Мафҳумҳои фан қобилият, шавқу завқро дарк кунад ва ҳангоми иҷрои кори амалӣ ва баёни фикр дуруст истифода бурда тавонад.
- Доир ба касби қаннодӣ иттилоъ дода, вазифаҳои касби қаннодиро муайян карда тавонад.
- Дар бораи касбҳои гуногун шарҳ дода, барои худ касби дурустро интиҳоб карда тавонад.

Таҷҳизоти зарурӣ: китоби дарсӣ, овезаҳои таълимӣ

1.Методикаи таълим: Ҳангоми банақшагирии дарс аз тавсияҳои зерин истифода бурда метавонед.

1.Ташкили дарс: Дар ин марҳала корҳои зерин ба роҳ монда мешавад:

Тайёр намудани маводди хониш.

Ҳозир-ғоиб кардани хонандагон.

Омода намудани хонандагон ба дарс.

2.Такрори дарси гузашта: Дарсро аз гузоштани масъала оғоз намоед. Бо саволҳои зерин ба хонандагон муроҷиат намоед:

1.Интиҳоби дурусти касб чиро тақозо мекунад?

2.Ҳамаи касбҳо аз рӯйи кадом нақша тартиб дода шудаанд?

3.Хатоҳои махсус ва мушкилот ҳангоми интиҳоби касб

4.Тасаввуроти нодуруст дар бораи эътиборнокӣ ва безътибории касбҳоро шарҳ

дихед.

5.Оид ба касбҳо маълумоти муфассал дихед.

Пиромуни саволҳо каме андешаронӣ намуда, донишҳои аз дарсҳои гузашта гирифтаи хонандагонро ба хотирашон оваред.

3.Шиносоӣ бо мавзӯ: Суҳбат оид ба майлу рағбат ба касб гузаронида, оид ба таъсири шавқу завқ ба интиҳоби касб, қобилият, сифатҳои қобилият, навъҳои қобилият,

фаъолияти хуби таълим, касби қаннод, саломатии қаннод, шароити кори касби қаннод, вазифаи интихоби касб, шарҳ дода мешавад.

Аз тарафи омӯзгор маълумоти бештар оид ба мавзӯи мазкур дода шавад.

Мафҳуми шавқу завқ хусусияти муносибати маърифатии инсон ба ин ё он ашро мефаҳмонад. Шавқу завқ ба интихоби касб маънои дилбастагӣ нисбат ба соҳаи муайяни меҳнат, саъю кӯшиш ба дарки моҳияти ягон навъи фаъолият мебошад. Зери мафҳуми майлу рағбат ва шавқу завқ хусусияти шинохтану тамоюли инсон нисбат ба ин ё он касб фаҳмида мешавад. Шавқу завқ ба интихоби касб маънои муносибати хуб нисбат ба идрок ва фаъолият мебошад. Майлу рағбат на танҳо зоҳир мегардад, инчунин, дар рафти фаъолият ташаккул меёбад.

Қобилият чист? Ҳама гуна хусусиятҳои рӯҳии одамро, ки ба пешравии ягон кори ёрӣ расонида, ба донишу малака дохил мешавад, қобилият номидан мумкин аст. Агар одам бӯй ва мазаро хуб фарқ карда, дар хотир нигоҳ дошта тавонад, ин қобилият барои дар оянда ошпаз, қаннод, чошнигир шудани ӯ хеле зарур хоҳад шуд.

Навъҳои гуногуни қобилиятро фарқ намудан мумкин: аз чумла сода ва мураккаб, умумӣ ва хусусӣ.

Қобилияти содатарини умумӣ ба ҳамагон хос мебошад, лекин на ҳамеша дар фаъолияти босамари инсон дида мешавад. Масалан, зиракӣ, накукорӣ ва ғайра; содаю хусусӣ нест. Масалан, назардиди амиқ, тасаввуроти фазоӣ, азёдкунии нисбати меҳнат, муомилаи хуб қардан, омӯзиш ва тарбия ба ҳисоб меравад. Қобилияти умумии мураккаб қобилият нисбати меҳнат, муомилаи хуб қардан, омӯзиш ва тарбия ба самаранокии касбомӯзӣ ва ташаккул додани он аст. Инчунин, хосияти шахс аст, ки аз он сифати фаъолияти касбӣ вобаста мебошад.

Таъсири шавқу завқ. Майлу рағбат ва қобилиятро ба интихоби касб ба шакли нақшаи №6, ки дар китоби дарсӣ оварда шудааст, тасаввур қардан мумкин аст. Ба ҳамин тариқ, шавқу завқ, рағбат ва қобилияти худро дар фаъолияти муайян ташаккул ва инкишоф дода, ба касби интихобнамуда тайёр шудан лозим аст.



Либоси махсус барои касби қаннод





Касби қаннод

4. Мустақамкунии мавзӯи нав:

1. Зери мафҳуми майлу рағбат ва шавку завқ чиро мефаҳмед?
2. Қобилият чист?
3. Навъҳои қобилиятро номбар кунед.
4. Таъсири шавқу завқ ба интихоби касб чӣ гуна аст?
5. Хусусияти шавқу завқро шарҳ диҳед.

5. Истифодаи усули кластери сода

Кластер (clastek – хӯша, даста) усули гирдоварию андешаҳои хонандагон доир ба ягон мавзӯ, мафҳум буда, дар шаклҳои гуногун тасвир меёбад. Ин усул аз тарафи мутахассиси проблемаҳои эҷодӣ Тони Бюзан кор карда шудааст. Ин усул имкон медиҳад, ки хонандагон барои фикр намудани мавзӯи дарпешистода сафарбар шаванд.

Дар марказ як мафҳум, савол ё проблемаи мавзӯи нав навишта мешавад. Вазифаи хонандагон аз он иборат аст, ки маълумоти дошташонро доир ба он нависанд. Ин имкон медиҳад, ки хонандагон ҳамаи андешаҳои баёншударо дар як ҷо гирд оварда, дар баробари шунидани онҳо боз аёнӣ бо онҳо шинос гарданд.

Масъала: Самти касбии шахсро чӣ гуна муайян мекунанд?



6. Кори амалӣ. Пухтани пироги лимӯгӣ

Аз тарафи омӯзгор қоидаҳои техникаи беҳатарӣ ва санитарияро беҳдоштӣ оид ба мавзӯ нозрат карда, аз ҷониби хонандагон риоя карда шаванд.

1. Аз тарафи омӯзгор оид ба омода намудани асбоб, таҷҳизот ва маҳсулоти зарурӣ барои пухтани пироги лимӯгӣ супориш дода мешавад.
2. Тухм бо намак ба зарфе андохта омехта мекунанд.

3. Равған андохта омехта мекунанд.

4. Ордро бехта, сода ҳамроҳ карда, ба зарфи масолеҳи тайёр андохта, хамир мекунанд.

5. Хамири тайёрро ба 2 ҳиссаи нобаробар тақсим карда, як қисмашро дар лагани тафдон баробар баробар мекунанд.

6. Қисми зиёди хамирро ба лагани тафдон гузошта, ба ғафсии 0,7-1 см паҳн мекунанд.

7. Баъд ба лимӯ оби гарм рехта, пӯсташро чудо накарда, аз турбтарошаки майда гузаронанд.

8. Баъд ба он шакар рехта, тез ба болои хамири тағ паҳн мекунанд.

9. Сипас ба рӯи он ҳиссаи дуёми хамирро гузошта, ба хамири тағ часпонида ба рӯи он тухм мемоланд.

10. Бо чангак чанд қояшро сӯроҳ карда, 20-25 дақиқа ба тафдони ҳарораташ 250°C мегузоранд.

11. Аз тарафи омӯзгор мувофиқи иҷрои кори амалӣ баҳогузорӣ карда мешавад.

Эзоҳ: Ба пирог чӯбчаи нӯгаи тезро халонида, пухтани онро месанҷанд. Агар дар нӯги чӯбча хамир набошад, дохили пирог пухтааст. Онро аз тафдон гирифта, ба табақи махсус мегузоранд.





Раванди пухтани пироги лимӯгӣ



Навъҳои пирогҳои лимӯгини пухташуда

7. Дарсро чамъбаст намуда, ба заҳмати хонандагон баҳо диҳед.

8. Арзёбӣ: Дар рафти дарс фаъолияти таълимии хонандагонро мушоҳида намуда, дараҷаи ба салоҳиятҳо ноил гаштани онҳоро муайян кунед. Натиҷаҳои фаъолияти таълимии хонандагонро аз рӯйи савол ва супоришҳои зерин арзёбӣ карда метавонед. *Мувофиқи натиҷаи арзёбии мазкур ба хонандагон баҳои аъло, хуб, қаноатбахш ва гайриқаноатбахш гузошта мешавад.*

Фаъолият	Метавонад	Қисман метавонад	Наметавонад
Мафҳуми майлу рағбат ба касбро шарҳ дода, ҳангоми интиҳоби касб касбҳои дурустро интиҳоб карда метавонад?			
Мафҳумҳои фан, қобилият, шавқу завқро дарк мекунад ва ҳангоми иҷрои кори амалӣ ва баёни фикр дуруст истифода бурда метавонад?			
Оид ба касби қаннодӣ маълумот дода, вазифаҳои касби қаннодиرو муайян карда метавонад?			
Барои худ касби мувофиқро интиҳоб карда метавонад?			

Дарси 12

Мавзӯ: Маълумоти мухтасар дар бораи истеҳсоли барқ

Барнома: Маълумоти мухтасар дар бораи истеҳсоли барқ. Қоидаҳои бехатарии меҳнат. Энергетика. Мафҳум дар бораи занҷири барқӣ ва унсурҳои он.

Салоҳиятҳо:

- Микдори гуногуни воситаҳои технологиро истифода бурда метавонад.
- Дар бораи равандҳои технологии соҳаи саноат маълумот дода метавонад.
- Дар доираи мавзӯҳои васеъ ғояи навро эҷод карда метавонад.
- Доир ба касбҳои гуногун маълумоти мушаххас дода метавонад.
- Хусусиятҳои тарбиявии фанро дарк карда, онро дар амал ба таври гуногун татбиқ карда метавонад.

Мақсадҳои дарс:

- Дар бораи истеҳсоли барқ маълумот дода тавонад.
- Мафҳумҳои фан, истеҳсоли барқ, энергетика, ТЭС, ДЭС, ГТЭС, АЭС, ГЭС-ро дарк кунад ва ҳангоми иҷрои кори амалӣ ва баёни фикр дуруст истифода бурда тавонад.
- Асбобҳои барқии ёрирасонро шиносад ва дар кори амалӣ онҳоро истифода бурда тавонад.
- Аломатҳои шартии барқиро шиносад, ва дар амал тарзи пайвасти занҷири барқиро иҷро карда тавонад.
- Оид ба касбҳои гуногун маълумот дода, барои худ касби дурустро интихоб карда тавонад.

Таҷҳизоти зарурӣ: китоби дарсӣ, овезаҳои таълимӣ.

1.Методикаи таълим: Ҳангоми банақшагирии дарс аз тавсияҳои зерин истифода бурда метавонед:

1.Ташкили дарс: Дар ин марҳала корҳои зерин ба роҳ монда мешавад:

Тайёр намудани маводди хониш.

Ҳозир-ғоиб кардани хонандагон.

Омода намудани хонандагон ба дарс.

2.Такрори дарси гузашта: Дарсро аз гузоштани масъала оғоз намоед. Бо саволҳои зерин ба хонандагон муроҷиат намоед:

1.Зери мафҳуми майлу рағбат ва шавқу завқ чиро мефаҳмед?

2.Қобилият чист?

3.Навъҳои қобилиятро номбар кунед.

4.Таъсири шавқу завқ ба интихоби касб чӣ гуна аст?

5.Оид ба хусусияти шавқу завқ маълумот диҳед.

Пиромуни саволҳо каме муҳокимаронӣ намуда, донишҳои аз дарсҳои гузашта гирифтаи хонандагонро ба хотирашон оваред.

3.Шиносоӣ бо мавзӯ: Сухбат оид ба маълумоти мухтасар дар бораи истеҳсоли барқ гузаронида, доир ба тараққиёти энергетика, ихтирои неруи барқ ва истифодаи он дар истеҳсолот, асбобҳои ёрирасони барқӣ, ТЭС, ДЭС, ГТЭС, ГРЭС, АЭС, аввалин НБО-ҳо, иқтидори онҳо, унсурҳои гидравликӣ, аккумуляторҳо, генераторҳо, аломатҳои шартии нақшаи барқ, занҷири барқӣ, тарзи пайвастани занҷири барқӣ шарҳ дода мешавад.

То замони тараққиёти энергетика, ихтирои неруи барқ ва истифодаи он дар истеҳсолот ҳолатҳои табиӣ барқ ба одамон маълум буд.

Асбобҳои ёрирасони барқӣ торафт зиёд шуда истодаанд, ки кори хонаро осон мекунад. Барои бо онҳо кор кардан фақат донишу маҳорат лозим асту бас.

Энергетика яке аз соҳаҳои калонтарини хоҷагии халқ буда, бо истеҳсол, интиқол ва истифода бурдани неруи барқ сару кор дорад. Якчанд навъи неругоҳҳои барқӣ мавҷуданд.

ТЭС (маркази истеҳсоли барқу гармӣ) – на танҳо неруи барқ, инчунин, буғ ва оби гарм медиҳад.

ДЭС (неругоҳи дизелӣ) аз як ё якчанд генератори муҳаррикаш дизелӣ иборат буда, онро дар ҳар гуна ҷой гузоштан мумкин аст.

ГТЭС (неругоҳи барқи газотрубинӣ) – неругоҳест, ки бо сӯзишвории моеъ кор мекунад.

ГРЭС (неругоҳи барқи давлатии ноҳиявӣ) – барои бо нури барқ таъмин намудани ноҳияи муайян пешбинӣ шудааст.

АЭС (неругоҳи барқи атомӣ) – бо энергияи атом кор мекунад.

ГЭС (неругоҳи барқи обӣ) – аз ҳисоби оби раван кор мекунад.

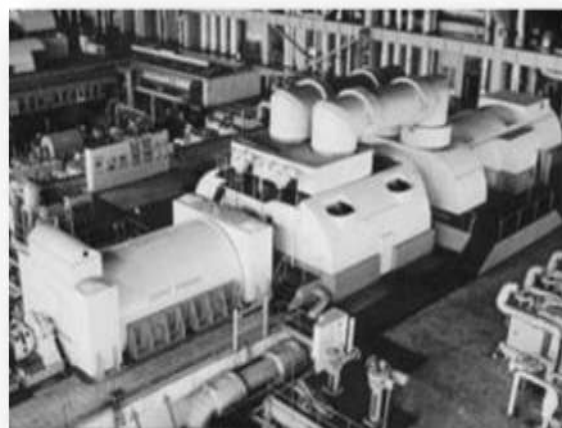
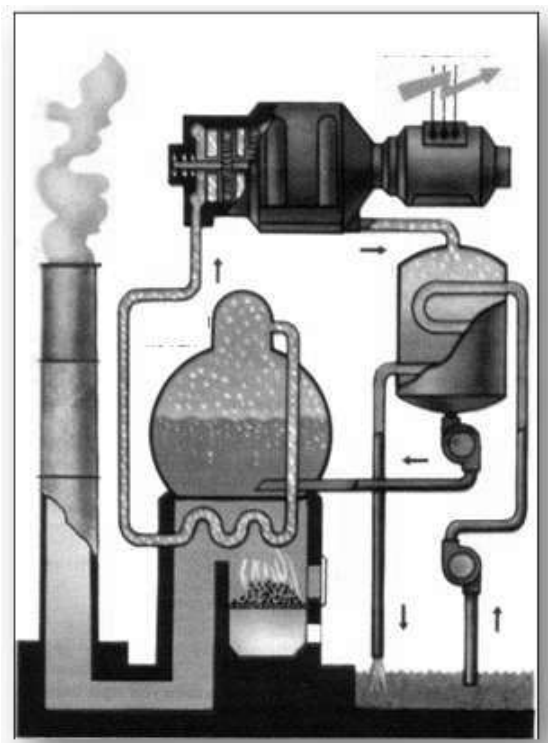

ТЭС (маркази истеҳсоли барқу гармӣ)

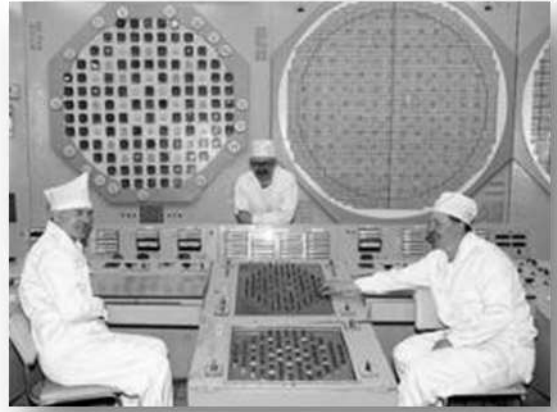
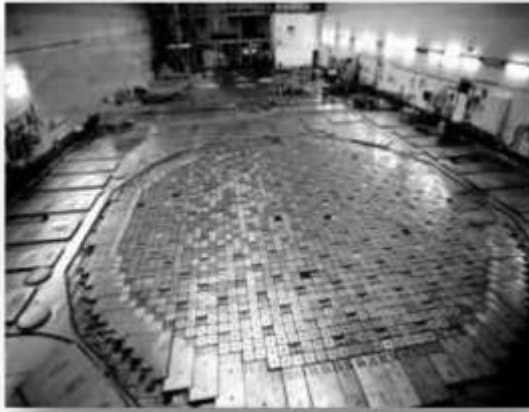

АЭС (неругоҳи барқи атомӣ)



ГЭС (неругоҳи барқи обӣ)

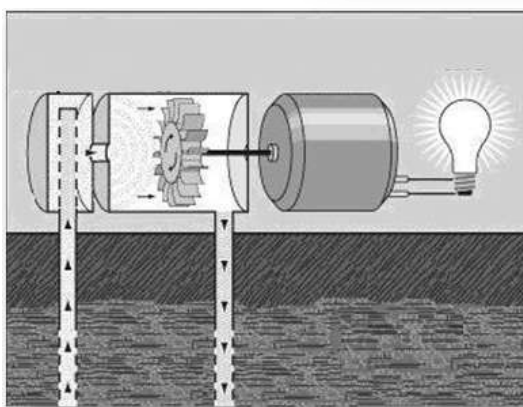

ГТЭС (неругоҳи барқи газотрубинӣ)

Занҷири барқӣ, ноқилҳои манбаи нури барқ ва истеъмолкунанда ба ҳам пайваस्त шуда, занҷири барқиро ба вуҷуд меоваранд. Барои тасвири занҷири барқӣ дар қоғаз расми лампочка, аккумулятор, батарея ва дигар қисмҳои занҷирро бо аломатҳои шартӣ нишон медиҳанд.

Нақшаи барқӣ – тавассути аломатҳои шартӣ ба таври графикӣ тасвир намудани занҷири барқиро меноманд.

Аз тарафи омӯзгор доир ба мавзӯи мазкур маълумоти пурра дода шавад.

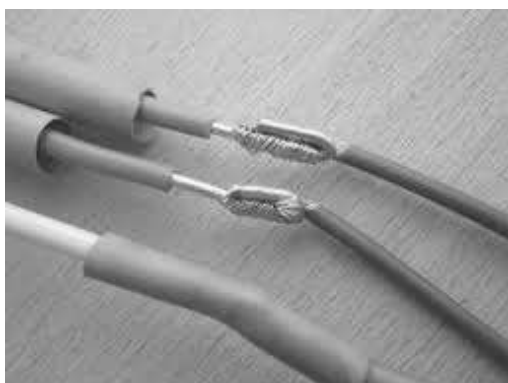

Навъҳои ноқилҳои барқӣ



Манбаъҳои қувваи барқ

4. Мустаҳкамкунии мавзӯи нав:

1. Оид ба тараққиёти энергетика маълумот диҳед.
2. Доир ба асбобҳои ёрирасони барқӣ иттилоъ диҳед.
3. Навъҳои неругоҳҳои барқиро номбар карда, вазифаи онҳоро шарҳ диҳед.
4. Аввалин НБО-ҳо соли чанд сохта шудаанд?
5. Генератор чист?

5.1. Истифодаи бозии “Чӣ гуна буд, чӣ гуна шуд?”

Аз тарафи омӯзгор расмҳо дар овезаи таълимӣ бетартиб оварда шудаанд. Ба хонандагон супориш дода мешавад, ки аввал асбобҳои рӯзгор чӣ гуна буданд ва бо мурури замон чӣ гуна шуданд?

Масалан, аввал барои пухтани таом аз оташ истифода мебарданд, холо бошад, аз плитаи барқӣ истифода мебаранд.

Ҳангоми дуруст муайян намудани асбобҳо аз тарафи хонанда доир ба вазифаи асбоб маълумот дода шавад.

Ба ҷавоби хонанда аз тарафи омӯзгор баҳогузори карда мешавад.





2. Истифодаи бозии “Изофагиро ёбед”

Ба хонандагон овезаи таълимӣ бо расмҳо пешниҳод карда мешавад. Ба онҳо супориш дода мешавад, ки бояд расми изофагиро ёбанд ва сабаби онро муайян намоянд. Ба интиҳоб намудани расми дуруст ва фаҳмонидан ба хонандагон баҳогузорӣ карда мешавад.



6. Кори амалӣ. Тартиб додани занҷири барқии нақшаи барқ

Омӯзгор доир ба қоидаҳои техникаи бехатарӣ ва санитарияро беҳдоштӣ назорат мекунад ва он қоидаҳо ҷониби хонандагон риоя карда мешаванд.

1. Омӯзгор оид ба омода намудани асбоб, таҷҳизот ва маводди зарурӣ барои иҷрои кори амалӣ супориш медиҳад.

2. Аз тарафи омӯзгор супориш дода мешавад, ки унсурҳои галваникиро гузоред, яъне ба қутбҳои пайваست кунед.

3. Ба яке аз онҳо васлкунанда ё қатъкунандаи занҷири барқӣ пайваست карда мешавад.

4. Нӯги озоди ноқили яқум ва сеюмро ба васлаки асбоби истифодакунандаи нури барқ пайваст мекунад.

5. Лампочкаро ба патрон гузошта, васлкунак (катунакро) пайваст карда шавад.

6. Вобаста ба иҷрои кори амалӣ аз тарафи омӯзгор баҳогузорӣ карда шавад.

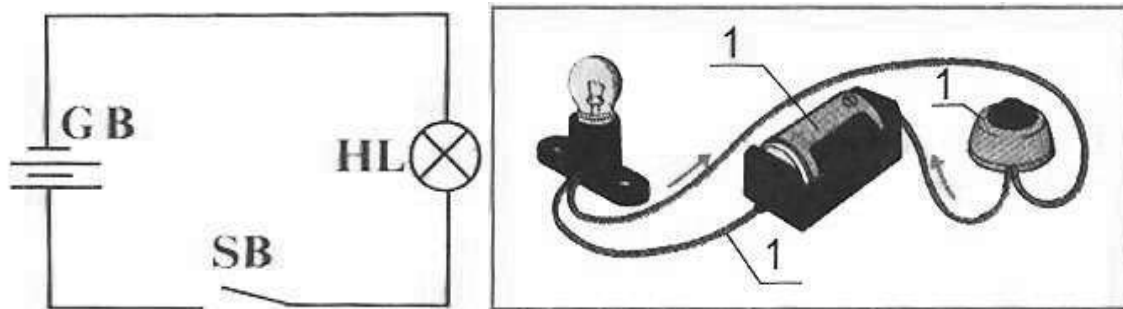

7. Дарсро чамбаст намуда, ба заҳмати хонандагон баҳо диҳед.

8. **Арзёбӣ:** Дар рафти дарс фаъолияти таълимии хонандагонро мушоҳида намуда, дараҷаи ба салоҳиятҳо ноил гаштани онҳоро муайян кунед. Натиҷаҳои фаъолияти таълимии хонандагонро аз рӯи савол ва супоришҳои зерин арзёбӣ карда метавонед. *Мувофиқи натиҷаи арзёбии мазкур ба хонандагон баҳои аъло, хуб, қаноатбахш ва ғайриқаноатбахш гузошта мешавад.*

Фаъолият	Метавонад	Қисман метавонад	Наметавонад
Дар бораи истеҳсоли барқ маълумот дода метавонад?			
Мафҳумҳои фан, истеҳсоли барқ, энергетика, ТЭС, ДЭС, ГТЭС, АЭС, ГЭС, занҷири барқиро дарк мекунад ва ҳангоми иҷрои кори амалӣ ва баёни фикр дуруст истифода бурда метавонад?			
Асбобҳои барқии ёрирасонро мешиносад ва дар кори амалӣ онҳоро истифода бурда метавонад?			
Аломатҳои шартии барқиро мешиносад, ва дар амал тарзи пайвасти занҷири барқиро иҷро карда метавонад?			
Доир ба касбҳои гуногун иттилоъ дода, барои худ касби дурустро интихоб карда метавонад?			

Дарси 13

Мавзӯ: Сохти лампочка ва қисмҳои он

Барнома: Сохти лампочкаи тафсонӣ, патрон, калид, вилкаи штепселӣ. Хел ва таъйиноти симҳо ва изоляторҳо. Навъҳо, сохт ва таъйиноти асбобҳо барои кор бо барқ. Асбобҳои рӯшноидиҳандаи барқӣ ва гармидиҳанда.

Салоҳиятҳо:

- Микдори гуногуни воситаҳои технологиро истифода бурда метавонад.
- Дар бораи равандҳои технологии соҳаи саноат маълумот дода метавонад.
- Дар доираи мавзӯҳои васеъ гояи навро эҷод карда метавонад.
- Доир ба касбҳои гуногун маълумоти мушаххас дода метавонад.
- Хусусиятҳои тарбиявии фанро дарк карда, онро дар амал ба таври гуногун татбиқ карда метавонад.

Мақсадҳои дарс:

- Дар бораи лампочка, сохт ва қисмҳои он маълумот дода тавонад.

- Мафҳумҳои фан, лампа, патрон, штепсел, шиддатро дарк кунад, ҳангоми иҷрои кори амалӣ ва баёни фикр дуруст истифода бурда тавонад;
- Лампочкаҳоро шиносад ва таърихи онро шарҳ дода тавонад;
- Доир ба касбҳои гуногун иттилоъ дода, барои худ касби дурустро интихоб карда тавонад.

Таҷҳизоти зарурӣ: китоби дарсӣ, овезаҳои таълимӣ.

1.Методикаи таълим: Ҳангоми банақшагирии дарс аз тавсияҳои зерин истифода бурда метавонед:

1.Ташкили дарс: Дар ин марҳала корҳои зерин ба роҳ монда мешавад:

Тайёр намудани маводди хониш.

Ҳозир-ғоиб кардани хонандагон.

Омода намудани хонандагон ба дарс.

2.Такрори дарси гузашта: Дарсро аз гузоштани масъала оғоз намоед. Бо саволҳои зерин ба хонандагон мурочиат намоед:

1.Оид ба тараққиёти энергетика маълумот диҳед.

2.Асбобҳои ёрирасони барқиро шарҳ диҳед.

3.Навъҳои нуругоҳҳои барқиро номбар карда, вазифаи онҳоро шарҳ диҳед.

4.Аввалин НБО-ҳо соли чанд сохта шудаанд?

5.Генератор чист?

Пиромуни саволҳо каме андешаронӣ намуда, донишҳои аз дарсҳои гузашта гирифтаи онҳоро ба хотирашон оваред.

3.Шиносоӣ бо мавзӯ: Суҳбат оид ба сохти лампочка гузаронида, доир ба сохт ва қисмҳои лампочка, сохти кандилҳо, лампаҳои рӯйимизӣ, лампочкаҳои муқаррарӣ ва чароғакҳо, таъйиноти онҳо, равшании ҷойи кор, шиддат ва иқтидори лампочка, лампа, патрон, штепсел, осеббинӣ аз чараёни барқ (осеби сабук ва осеби сахт), кори асбобҳои гуногуни барқии рӯзгор шарҳ дода мешавад.

Рӯшноии хуб шароити меҳнатро беҳтар карда, қувваи босираро нигоҳ медорад. Барои равшан кардани бино ва кӯчаҳо як қатор асбобҳои техникӣ, аз қабилҳои дастгоҳи филмнамоишдиҳӣ, филмоскоп ва.ғ. нуруи барқро бештар истифода мебаранд. Сохти кандилҳо, лампаҳои рӯйимизӣ, лампочкаҳои муқаррарӣ ва чароғҳо ва таъйиноти онҳо вобаста аст. Онҳоро аз филиз, пластмасса, шишаҳои ранга ва масолеҳи дигар месозанд.

Лампочкаҳои муқаррариро, ки мӯяки волфрамӣ дорад, лампочкаҳои тафсонӣ меноманд. Чараёни барқ ба воситаи мӯяки волфрам гузашта, онро то ҳадди 280-300°C метафсонад. Дар айни замон чараён қисман ба шуоъ табдил меёбад.

Осеббинӣ аз чараёни барқ. Ноухдабароёна ё беэҳтиётна истифода бурдани асбобҳои барқии рӯзгор боиси осеббинӣ мегардад. Аз осеби сабук фақат ҷойҳои зарардида сурх шуда, ба дард мебароянд, ранги рӯйи шахс pariда, қарафт мешавад, ба ҳарос меафтад. Аз осеби сахт ҷойи ба чараёни барқ расидаи пӯсту бофтаҳо месӯзанд, шахс беҳуш шуда, рангаш меканад, нафасаш гум мешавад, дилаш аз қор мемонад.

Барои расонидани ёрии аввалин, пеш аз ҳама, осебдидаро аз манбаи барқ ҷудо кардан зарур аст, зеро ҳуди осебдида аксаран ин қорро карда наметавонад. Чараёни барқро тавассути васлақ, калиди барқ, рубилник қатъ намудан ё дар сурати дастпӯшаку мӯзаи резинӣ ва ғайра доштан, осебдидаро аз манбаи барқ дур кардан лозим аст.

Аз тарафи омӯзгор доир ба мавзӯи мазкур маълумоти пурра дода шавад.

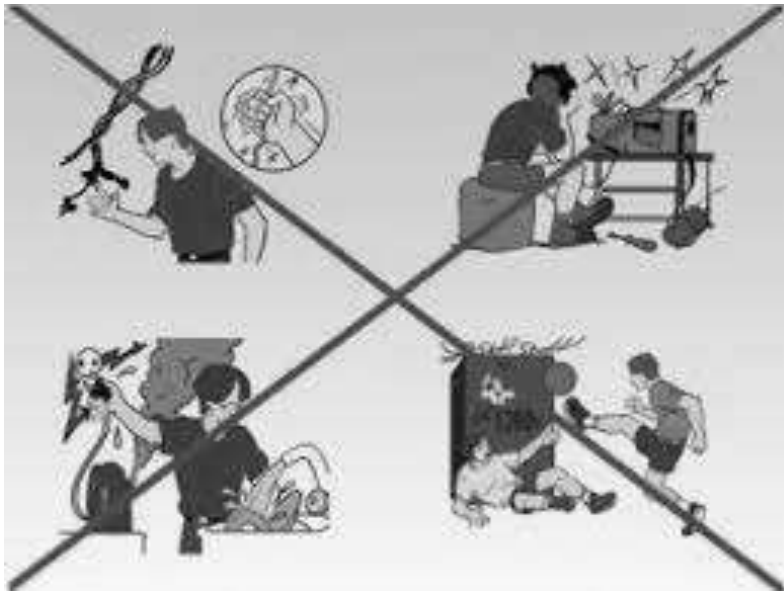

Рафторҳои қатъиян манъбуда

Дараҷаи
аввали
сӯхт



Дараҷаи
дуюми
сӯхт



Дараҷаи
сеюми
сӯхт



Дараҷаҳои осеббинӣ



Навъҳои лампочкаҳои каммасраф

4. Мустаҳкамкунии мавзӯи нав:

1. Мафҳумҳои лампа, патрон, штепселро шарҳ диҳед.
2. Осеббинӣ аз ҷараёни барқро шарҳ диҳед.
3. Лампочкаи тафсонии чист?
4. Ҷараёни барқро тавассути чӣҳо аз манбаи барқ дур кардан лозим аст?
5. Шиддат ва иқтидори лампочкаро чӣ гуна фаҳмидан мумкин аст?

5. Истифодаи бозии “Ҳа ё Не”

Дар қисми мустақкамкунии дарс аз бозии «ХА ё НЕ» истифода мебаранд. Аз тарафи омӯзгор оид ба мавзӯ 5–10 савол тайёр карда, ба хонандагон тақсим карда мешавад.

Қоидаи бозӣ: Савол як маротиба хонда мешавад, ҳар як хонанда ба катаки “Ха” ё “Не” салиб мемонанд. Аз тарафи хонанда ё омӯзгор ҷавобҳо тафтиш карда мешаванд.

Намуна:

	1	2	3	4	5
Ха	+		+	+	
Не		+			+

1. Якумин ҷароғи тафсон соли 1872 аз тарафи олими рус А.Н. Лодигин ихтироъ шудааст?

2. Люминифор аз калимаи олмонӣ гирифта шудааст?

3. Электропатрон, калиди барқӣ, вилкаи штепселӣ, розеткаи штепселӣ ва муҳофиз ба электроарматураи барқӣ дохил мешаванд?

4. Калиди барқӣ барои пайваст ва ҷудо кардани занҷири барқӣ хизмат мекунад?

5. Розеткаи штепселӣ аз се қутб иборат аст?

5.Истифодаи бозии “Оғозу анҷом”

Аз тарафи омӯзгор расмҳо вобаста ба зинаи пайдоиши равшанӣ дар намуди омехта намоиш дода мешавад. Супориш дода мешавад, ки бояд хонанда зинаи пайдоиши равшаниро муайян намуда, дар ҷадвали овардашуда пайдарҳам расмҳоро гузорад.

Дар ҳолати дуруст иҷро намудани шартӣ бозӣ аз тарафи омӯзгор баҳогузошта мешавад.

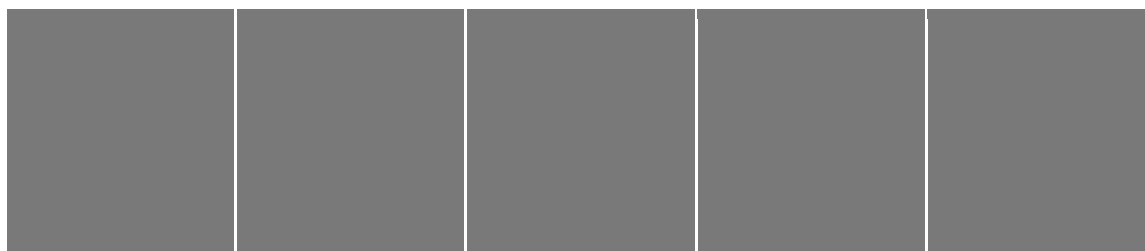

6.Кори амалӣ. Ёри аввалин ҳангоми осеббинӣ аз ҷараёни барқ

Аз тарафи омӯзгор қоидаҳои техникаи беҳатарӣ ва санитарияро беҳдоштӣ оид ба мавзӯ назорат карда, аз ҷониби хонандагон риоя карда шаванд.

1. Омӯзгор доир ба навъҳои осеббинӣ аз ҷараёни барқ маълумот медиҳад: Дар вақти зарбаи ҷараёни барқ ҳангоми истифодаи дарзмол ва мошина ҳатман бояд ҷораҳои зеринро истифода бурд: агар зарардида баъди беҳушӣ ба ҳуш омада бошад, барои пешгирии бадшавии саломатиаш ўро ба назди духтур мебаранд, агар зарардида беҳуш бошад, вайро ҳатман хобонида, тугмаҳои либосашро боз намуда, тирезаро

мекушојанд, ҷавҳари навшодирро бӯй кунонида, тани ӯро молида, гарм карда, фавран духтурро даъват мекунанд.

Хонанда бояд донад, ки дар вақти осеб дидан аз асбоби барқӣ кадом амалиётҳоро иҷро намояд:

1. Бояд осебдидаро аз ҷараёни барқ ҷудо намояд.
 2. Ба воситаи хомӯш намудани калиддони барқӣ (рубилник) ё дигар манбаъ (ҷӯб ё резина) ҷараёни барқро ҷудо кунанд.
 4. Агар дар ҷойи корӣ ҷӯб ё тахта набошад, он гоҳ бо дасти хушк аз ҷойи либоси шахси осебдида, ки ба бадани ӯ часпида истода набошад, кашада аз ҷараёни барқ ҷудо намудан лозим аст.
 5. Ба ёрии таъчилӣ занг задан зарур аст.
 6. Осебдидаро охишта ба ҷойи рост ё рӯйи фарш хобондан лозим аст.
 7. Агар аз хуш рафта бошад, барои бӯй кардан спирти навшодир медиҳанд.
 8. Рӯй ва гардани осебдидаро бо оби хунук мешӯянд.
 9. Қафаси синаро бо маҳлули спирт пок мекунанд.
 10. Агар зарурат пайдо шавад, тавассути нафасгирии сунъӣ, дилашро масҳ мекунанд.
2. Аз тарафи омӯзгор супориш дода мешавад, ки ҳангоми осеб дидан бояд сараввал тавассути васлак, калиди барқ, рубилник, қатъ намудан ё дар сурати дастпӯшаку мӯзаӣ резинӣ ва ғайра доштан осебдидаро аз манбаи ҷараёни барқ ҷудо намудан лозим аст, зеро осебдида худ ин корро карда наметавонад.
3. Муаллим мефаҳмонад, ки ҳангоми осеббинӣ аз ҷараёни барқ бояд аввал ҷойи осебдидаро бо оби хунук шустан лозим аст.
3. Баъд ҷойи сӯхтаи пӯст бо маҳлули сода ё маҳлули спирт тоза карда мешавад.
4. Баъд докаи ба маҳлули марганетс тар кардашударо ба ҷойи осебдида гузошта, бо докаи мепечонанд.
5. Кори амалӣ аз тарафи омӯзгор баҳогузори карда мешавад.



7. Дарсро ҷамъбаст намуда, ба заҳмати хонандагон баҳо диҳед.

8. Арзёбӣ: Дар рафти дарс фаъолияти таълимии хонандагонро мушоҳида намуда, дараҷаи ба салоҳиятҳо ноил гаштани онҳоро муайян кунед. Натиҷаҳои фаъолияти таълимии хонандагонро аз рӯйи савол ва супоришҳои зерин арзёбӣ карда метавонед.

Мувофиқи натиҷаи арзёбии мазкур ба хонандагон баҳои аъло, хуб, қаноатбахш ва гайриқаноатбахш гузошта мешавад

Фаъолият	Метавонад	Қисман метавонад	Наметавонад
Дар бораи лампочка, сохт ва қисмҳои он маълумот дода метавонад?			
Мафҳумҳои фан, лампочка, лампа, патрон, штепсел, шиддатро дарк мекунад, ҳангоми иҷрои кори амалӣ ва баёни фикр дуруст истифода бурда метавонад?			
Лампочкаҳоро мешиносад ва оид ба таърихи лампа маълумот дода метавонад?			
Доир ба касбҳои гуногун шарҳ дода, барои худ касби дурустро интихоб карда метавонад?			

Дарси 14

Мавзӯ: Шиносӣ бо сохт ва вазифаи чангкашак

Барнома: Асбобҳои барқӣ. Мухаррики барқии чангкашак. Шиносӣ бо сохт ва вазифаи чангкашак. Риояи қоидаҳои техникаи бехатарӣ.

Салоҳиятҳо:

- Микдори гуногуни воситаҳои технологиро истифода бурда метавонад.
- Дар бораи равандҳои технологии соҳаи саноат маълумот дода метавонад.
- Дар доираи мавзӯҳои васеъ ғояи навро эҷод карда метавонад.
- Доир ба касбҳои гуногун маълумоти мушаххас дода метавонад.
- Хусусиятҳои тарбиявии фанро дарк карда, онро дар амал ба таври гуногун татбиқ карда метавонад.

Мақсадҳои дарс:

- Дар бораи чангкашак маълумот дода, сохт ва вазифаҳои онҳоро муайян карда тавонад.
- Мафҳумҳои фан амортизатсияҳои резинӣ, мухаррики коллекторӣ, мулҳақа, ҳавокашак, турбиначаро дарк мекунад ва ҳангоми иҷрои кори амалӣ ва баёни фикр дуруст истифода бурда тавонад.
- Оид ба таърихи пайдоиши чангкашак ва қисмҳои он иттилоъ дода тавонад.
- Доир ба касбҳои гуногун маълумот дода, барои худ касби дурустро интихоб карда тавонад.

Таҷҳизоти зарурӣ: китоби дарсӣ, овезаҳои таълимӣ.

1.Методикаи таълим: Ҳангоми банақшагирии дарс аз тавсияҳои зерин истифода бурда метавонед.

1.Ташкили дарс: Дар ин марҳала корҳои зерин ба роҳ монда мешавад:

Тайёр намудани маводди хониш.

Ҳозир-ғоиб кардани хонандагон.

Омода намудани хонандагон ба дарс.

2.Тақрори дарси гузашта: Дарсро аз гузоштани масъала оғоз намоед. Бо саволҳои зерин ба хонандагон муроҷиат намоед:

1.Мафҳумҳои лампа, патрон, штепселро шарҳ диҳед.

2.Осеббинӣ аз чараёни барқро шарҳ диҳед.

3.Лампочкаи тафсонӣ чист?

4.Чараёни барқро тавассути чиҳо аз манбаи барқ дур кардан лозим аст?

5.Шиддат ва иқтидори лампочкаро чӣ гуна фаҳмидан мумкин аст?

Пиромуни саволҳо каме андешаронӣ намуда, донишҳои аз дарсҳои гузашта гирифтаи хонандагонро ба хотирашон оваред.

3.Шиносой бо мавзӯ: Сухбат доир ба чангкашак гузаронида, оид ба сохт ва вазифаи чангкашак, пайдоиши чангкашак, қисмҳои иловагии чангкашак (рӯда, мулҳақа, чӯткаи мӯйчин, навъҳои чангкашак: рӯйифаршӣ, дастӣ, автомобилӣ ва чӯткачангкашак), иқтидори қисми чангкашак, чангкашакҳои замонавӣ қисми ҳавокашак шарҳ дода мешавад.

Чангкашакҳо барои тоза кардани хона, либос, гилем, парда ва ғайра хизмат мекунад. Аввалин чангкашак дар ИМА соли 1899 пайдо шуд. Чангкашакҳо барои иҷрои корҳои гуногун бо қисмҳои иловагӣ (рӯда, мулҳақаҳо, чӯткаи мӯйчин ва.ғ.) таъмин мебошанд.

Дар асоси чангкашак амортизатсияҳои резинӣ, муҳаррики коллекторӣ ва дар ғалтаки агрегати ҳавокаш (вентилятор), ки аз турбинаҷаҳо иборат аст, шинонида шудааст. Турбинаҳои ҳавокашакро дар шакли доирача месозанд.

Қисмҳои асосии қисми чангкашак агрегати ҳавокаш (бо ёрии муҳаррики барқии коллекторӣ қор мекунад) мебошад, ки ҳаворо аз даҳанаи чангкашак ба дарун мекашад. Чангкашак бо рӯдаи чиндори чандир ва маҷмӯи мулҳақаҳо низ чиҳозонида шудааст.

Аз тарафи омӯзгор доир ба мавзӯи мазкур маълумоти пурра дода шавад.



Қисмҳои чангкашак



Навъҳои чангкашакҳои муосир

4.Мустаҳкамкунии мавзӯи нав:

- 1.Вазифаи чангкашак дар чист?
- 2.Аввалин чангкашак дар қучо пайдо шудааст?
- 3.Қисмҳои иловагии чангкашакро номбар кунед.

4. Асоси чангкашакро чиҳо ташкил медиҳанд?

5. Навъҳои чангкашакро номбар кунед.

5. Истифодаи бозии “Чӣ барои чӣ?”

Муаллим барои гузаронидани бозии мазкур синфро ба ду гурӯҳ тақсим мекунад. Ба ҳар ду гурӯҳ дар алоҳидагӣ вазифаҳо медиҳад.

Аз тарафи омӯзгор расмҳо дар овезаи таълимӣ бетартиб оварда шудааст. Ба хонандагон супориш дода мешавад, ки чӣ барои чӣ буданаширо дарёбанд ва дар ҷадвали овардашуда мувофиқи талабот гузаронд.

Масалан, фен барои хушк кардани мӯй.

Ҳангоми дуруст муайян намудани асбобҳо аз тарафи хонанда доир ба вазифаи асбоб шарҳ дода шавад.

Ба ҷавоби хонанда омӯзгор баҳогузорӣ кунад.



Намунаи вазифа барои гурӯҳи аввал



Намунаи вазифа барои зергурӯҳи дуюм

6. Дарсро чамъбаст намуда, ба заҳмати хонандагон баҳо диҳед.

7. Арзёбӣ: Дар рафти дарс фаъолияти таълимии хонандагонро мушоҳида намуда, дараҷаи ба салоҳиятҳо ноил гаштани онҳоро муайян кунед. Натиҷаҳои фаъолияти таълимии хонандагонро аз рӯи савол ва супоришҳои зерин арзёбӣ карда метавонед. *Мувофиқи натиҷаи арзёбии мазкур ба хонандагон баҳои аъло, хуб, қаноатбахш ва ғайриқаноатбахш гузошта мешавад.*

Фаъолият	Метавонад	Қисман метавонад	Наметавонад
Дар бораи чангкашак маълумот дода, сохт ва вазифаҳои онҳоро муайян карда метавонад?			
Мафҳумҳои амортизатсияҳои резинӣ, муҳаррики коллекторӣ, мулҳақаро дарк мекунад, ҳангоми иҷрои кори амалӣ ва баёни фикр дуруст истифода бурда метавонад?			
Таърихи пайдоиши чангкашак ва қисмҳои онро шарҳ дода метавонад?			
Доир ба касбҳои гуногун иттилоъ дода, барои худ касби дурустро интихоб карда метавонад?			

Дарси 15

Мавзӯ: Шиносӣ бо сохт ва вазифаи мӯйхушккунак (фен)

Барнома: Асбобҳои барқӣ. Муҳаррики барқии мӯйхушккунак. Шиносӣ бо сохт ва вазифаи мӯйхушккунак. Риояи қоидаҳои техникаи бехатарӣ.

Салоҳиятҳо:

- Микдори гуногуни воситаҳои технологиро истифода бурда метавонад.
- Дар бораи равандҳои технологии соҳаи саноат маълумот дода метавонад.
- Дар доираи мавзӯҳои васеъ ғояи навро эҷод карда метавонад.
- Доир ба касбҳои гуногун маълумоти мушаххас дода метавонад.
- Хусусиятҳои тарбиявии фанро дарк карда, онро дар амал ба таври гуногун татбиқ карда метавонад.

Мақсадҳои дарс:

- Дар бораи мӯйхушккунак маълумот дода, сохт ва вазифаҳои онро муайян карда тавонад.
- Дар бораи истифодаи мӯйхушккунак иттилоъ дода, муҳлати истифодаи онро муайян карда тавонад.
- Мафҳумҳои фан мӯйхушккунак, шамолдиҳак, машшота, мӯйчингилакунаки барқиро дарк кунад, ҳангоми иҷрои кори амалӣ ва баёни фикр дуруст истифода бурда тавонад.
- Оид ба таърихи пайдоиши чангкашак ва қисмҳои он шарҳ дода тавонад.
- Доир ба касбҳои гуногун маълумот дода, барои худ касби дурустро интихоб карда тавонад.

Таҷҳизоти зарурӣ: китоби дарсӣ, овезаҳои таълимӣ.

1.Методикаи таълим: Ҳангоми банақшагирии дарс аз тавсияҳои зерин истифода бурда метавонед:

1.Ташкили дарс: Дар ин марҳала корҳои зерин ба роҳ монда мешавад:

Тайёр намудани маводди хониш.

Ҳозир-ғоиб кардани хонандагон.

Омода намудани хонандагон ба дарс.

2.Такрори дарси гузашта: Дарсро аз гузоштани масъала оғоз намоед. Бо саволҳои зерин ба хонандагон мурочиат намоед:

1.Вазифаи чангкашак дар чист?

2.Аввалин чангкашак дар кучо пайдо шудааст?

3.Қисмҳои иловагии чангкашакро номбар кунед.

4.Асоси чангкашакро чиҳо ташкил медиҳанд?

5.Навъҳои чангкашакро номбар кунед.

Доир ба саволҳо каме андешаронӣ намуда, донишҳои аз дарсҳои гузашта гирифтаи онҳоро ба хотирашон оваред.

3.Шиносӣ бо мавзӯ: Суҳбат оид ба мӯйхушккунак (фен) гузаронида, доир ба ҳарорати мӯйхушккунак, навъҳои мӯйхушккунак, сохт ва вазифаи мӯйхушккунак, ороишдиҳии мӯй, намудҳои ороиши мӯй, мӯйтобак шарҳ дода мешавад.

Мӯйхушккунак як навъ асбоби барқиест барои хушконидани мӯй. Мӯйхушккунак аз танаи пластмасса, шамолдиҳаки барқӣ ва гармкунаки спиралдори барқӣ иборат аст.

Мӯйхушккунакро то 1 соат истифода бурдан мумкин аст, баъд онро барои хушк шудан 30 дақиқа аз кор боздоштан лозим меояд.

Ҳарорати мӯйхушккунак ба таври автоматӣ танзим мешавад. Инчунин, ҳангоми бисёр тафсидан ё аз кор мондани муҳаррики барқӣ ба таври автоматӣ аз кор бозмемонад. Баъзе навъҳои мӯйхушккунак пояча-илҳоқак доранд, ки он барои дар рӯи миз гузоштан ё ба девор овехтан имкон медиҳад. Мӯйхушккунаки барқӣ аз сабаби ҳарорати баланд доштани метавонад ба мӯйҳо зарари чиддӣ расонад. Аз ин рӯ, мӯйхушккунакро дар ҳарорати паст бояд кор фармуд.

Ороишдиҳии мӯй яке аз касбҳои бехтарин ба ҳисоб меравад, зеро зоҳири инсонро зебо мегардонад.

Машшота мутахассиси омода намудан ва ороиши мӯйи инсон мебошад. Калимаи “машшота” аз забони арабӣ гирифта шуда, маънояш ороишгари мӯй аст.

Мутахассиси машотта ба якчанд гурӯҳ тақсим мешавад: мутахассиси мардона номаш устои мардона, мутахассис оид ба ранг кардани мӯй–номаш машшота-коллорист; мутахассиси ороишдиҳандаи мӯйи занҳо–устои занҳо; мутахассис оид ба ороиши мӯйи мардона ва занона–устои ҳамакура.

Вазифаи машшота нигоҳубини мӯй буда. ба буридани мӯй, ороиши мӯй, бофтани кокул, рангкунии мӯй, ороиши мӯй барои рӯзҳои ид ва шабнишинӣ; рангҳои гуногун кардани мӯй машғул мешавад.

Техникаи беҳатарӣ ҳангоми кор бо асбобҳои барқӣ

1. Барои аз таъсири расиши чараёни барқ осеб наديدан вилкаи штепселиро бо дасти хушк бояд пайваст ва ҷудо кард.

2. Пеш аз таъмири ин ё он асбоби барқӣ ва бартараф кардани нуқсонҳои дахлдор ҳатман шиносномаи онро бодикқат аз назар гузаронед.



Навъҳои мӯйхушккунакҳои муосир



Тарзи дурусти нигоҳдории мӯйхушккунаки муосир



Навъҳои асбобҳои махсус барои ороиши додани мӯй



Асбобҳои зарурӣ барои касби машоқта

4. Мустаҳкамкунии мавзӯи нав:

1. Вазифаи чангкашак дар чист?
2. Аввалин чангкашак дар кучо пайдо шудааст?
3. Қисмҳои иловагии чангкашакро номбар кунед.
4. Асоси чангкашакро чиҳо ташкил медиҳанд?
5. Навъҳои чангкашакро номбар кунед.

5. Истифодаи усули МДД

Усули МДД (ихтисораи «Медонам», «Донистан меҳоҳам», «Донистам») усули ҷустуҷӯӣ - тадқиқот буда, барои фаъолона ҳал кардани масъалаи нав ёрӣ мерасонад.

Ин усул барои фаҳмиши амиқи мазмун ва мундариҷаи матн бо истифода аз ММД гузаронида мешавад

Мақсадҳо: муайян кардани савияи дониши мавҷудаи хонандагон; ташаккули малакаҳои ба худ баҳо додан; инкишофи малакаҳои кор бо матн; муқоисаи донишҳои мавҷуда ва донишҳои навомӯхтаи хонандагон.

Қадамҳои иҷро кардани ин усул:

1. Аз рӯйи мақсад ва мавзӯи дарс ангизиши зеҳн гузаронида мешавад.
2. Хонандагон он чизеро, ки дар бораи ашё, ҳодиса ва ё мафҳум медонанд, дар сутуни якум менависанд.
3. Ба онҳо савол дода мешавад, ки доир ба мавзӯи дарс чиро донистан меҳоҳанд ва онҳо сутуни дуюмро пур мекунанд.
4. Пас аз хондани матн ё тамошои видеои таълимӣ ба сутуни дуюм баргашта, муайян мекунем, ки хонандагон ба кадом саволҳои худ ҷавоб ёфтаанд.
5. Он ҷавобҳо ба сутуни сеюм навишта мешаванд.
6. Сипас сутуни аввал бо сутуни сеюм муқоиса ва таҳлил карда мешавад.

Қараёни пур кардани ҷадвали ММД-ро ба се марҳала тақсим кардан мумкин аст:

«Медонам»; «Донистан меҳоҳам»; «Донистам».



Савол барои ангиизиши зеҳн: Дар бораи машшота чӣ медонед?

<i>Медонам</i>	<i>Донистан меҳоҳам</i>	<i>Донистам</i>
Соли 1893 якумин бор мактаби машшота дар Чикаго ташкил карда шуд.	Таърихи муфассали пайдоиши касби машшота	Якумин бор касби машшота дар Шарқи қадим пайдо шуда, машшотаҳо дар байни рӯҳониён фаъолият мекарданд. Онҳо ба ороиши мӯй машғул буданд. Агар кас бемор шавад, мӯйи сарро мебуриданд ё кӯтоҳ мекарданд. Баъдтар ин касб дар Мисри қадим ва Юнони қадим тараққӣ кард. Ба касби машшота бештар табибон машғул мешуданд.

Дар натиҷа хонандагон: аз рӯйи қисматҳои қадвал андешаҳояшонро таҳлил мекунанд; ба саволҳо ҷавоб ҷустуҷӯ менамоянд; донишҳои мавҷудаи худро бо маълумоти нав муқоиса мекунанд; мулоҳизаҳои худро баён месозанд; бо якдигар мувоҳиша мекунанд.

6.Кори амалӣ. Тарзи ороиши мӯй бо асбоби мӯйчингилакунак.

Таҷҳизот: шонаҳои гуногун, оина, мӯйчингилакунак.

Аз тарафи омӯзгор қоидаҳои техникаи бехатарӣ ва санитарияро беҳдошти оид ба мавзӯи назорат карда, аз ҷониби хонандагон риоя карда шавад.

- 1.Аз тарафи омӯзгор доир ба омода намудани асбоб ва таҷҳизот барои иҷрои кори амалӣ супориш дода мешавад.
- 2.Аз тарафи омӯзгор супориш дода мешавад, ки барои чингилакунии мӯй аввал мӯй гарм карда шавад.
- 3.Сипас мӯйчингилакунакро гарм карда, як қабза мӯйро ба пахшунак мустаҳкам мекунанд.
- 4.Баъд аз 10–15 сония мӯйчингилакунакро оҳиста аз мӯй гирифта, 5–7 сония нигоҳ медоранд.
- 5.Сипас, пахшунакро кушода, боз ним гардиш давр занонида, пас онро мегиранд.
- 6.Ҳамин тарз кор бояд давом дода шавад.
- 7.Баъди ба охир расонидани чингилакунии мӯй он бояд бо шонаҳои махсус оро дода шавад.
- 8.Иҷрои кори амалӣ аз тарафи омӯзгор баҳогузори карда шавад.



Асбобҳои барқии мӯйчингилакунак

7. Дарсро ҷамъбаст намуда, ба заҳмати хонандагон баҳо диҳед.

8.Арзёбӣ: Дар рафти дарс фаъолияти таълимии хонандагонро мушоҳида намуда, дараҷаи ба салоҳиятҳо ноил гаштани онҳоро муайян кунед. Натиҷаҳои фаъолияти таълимии хонандагонро аз рӯйи савол ва супоришҳои зерин арзёбӣ карда метавонед. *Мувофиқи натиҷаи арзёбии мазкур ба хонандагон баҳои аъло, хуб, қаноатбахш ва ғайриқаноатбахш гузошта мешавад.*

Фаъолият	Метавонад	Қисман метавонад	Наметавонад
Дар бораи чангкашак маълумот дода, сохт ва вазифаҳои онро муайян карда метавонад?			
Мафҳумҳои амортизатсияҳои резинӣ, муҳарриқи коллекторӣ, мулҳақаро дарк мекунад, ҳангоми иҷрои кори амалӣ ва баёни фикр дуруст истифода бурда метавонад?			
Таърихи пайдоиши чангкашак ва қисмҳои онро шарҳ дода метавонад?			
Доир ба касбҳои гуногун иттилоъ дода, барои худ касби дурустро интихоб карда метавонад?			

Дарси 16

Мавзӯ: Шиносой бо сохт ва вазифаи яхдон

Барнома: Асбобҳои барқӣ. Муҳарриқи барқии яхдон. Шиносой бо сохт ва вазифаи яхдон. Риояи қоидаҳои техникаи бехатарӣ

Салоҳиятҳо:

- Миқдори гуногуни воситаҳои технологиро истифода бурда метавонад.
- Дар бораи равандҳои технологияи соҳаи саноат маълумот дода метавонад.
- Дар доираи мавзӯҳои васеъ ғояи навро эҷод карда метавонад.
- Доир ба касбҳои гуногун маълумоти мушаххас дода метавонад.
- Хусусиятҳои тарбиявии фанро дарк карда, онро дар амал ба таври гуногун татбиқ карда метавонад.

Мақсадҳои дарс:

- Дар бораи яхдон маълумот дода, сохт ва вазифаҳои онро муайян карда тавонад.
- Истифодаи яхдонро дар рӯзгор шарҳ дода, қисмҳои онро муайян карда тавонад;
- Мафҳумҳои яхдон, агрегати хунуккунии яхдон, компрессорӣ ва абсорбсионӣ, конденсатор, фреонро дарк кунад, ҳангоми иҷрои кори амалӣ ва баёни фикр дуруст истифода бурда тавонад.
- Доир ба тарзи кори яхдон ва қоидаҳои техникаи бехатарӣ ҳангоми кор бо яхдон маълумот дода тавонад.
- Аломатҳои шартии компрессорро шарҳ дода, тарзи истифодаи яхдон ва нигоҳубини онро дар амал иҷро карда тавонад.
- Доир ба касбҳои гуногун маълумот дода, барои худ касби дурустро интихоб карда тавонад.

Таҷҳизоти зарурӣ: китоби дарсӣ, овезаҳои таълимӣ.

1.Методикаи таълим: Ҳангоми банақшагирии дарс аз тавсияҳои зерин истифода бурда метавонед:

1.Ташкили дарс: Дар ин марҳала корҳои зерин ба роҳ монда мешавад:

Тайёр намудани маводди хониш.

Ҳозир-ғоиб кардани хонандагон.

Омода намудани хонандагон ба дарс.

2.Тақрори дарси гузашта: Дарсро аз гузоштани масъала оғоз намоед. Бо саволҳои зерин ба хонандагон муроҷиат намоед:

1. Вазифаи чангкашак аз чӣ иборат аст?
2. Аввалин чангкашак дар кучо пайдо шудааст?
3. Қисмҳои иловагии чангкашакро номбар кунед.
4. Асоси чангкашакро чиҳо ташкил медиҳанд?
5. Навъҳои чангкашакро номбар кунед.

Пиромуни саволҳо каме андешаронӣ намуда, донишҳои аз дарсҳои гузашта гирифтаи хонандагонро ба хотирашон оваред.

3. Шиносоӣ бо мавзӯ: Сухбат оид ба сохт ва вазифаи яхдон гузаронида, доир ба истеҳсоли яхдон дар саноат, агрегати хунуккунии яхдон, конденсатори моршакл, сармодон, фреон, тарзи кори яхдон, компрессор, навъҳои яхдонҳо (хонагӣ ва истеҳсолӣ), навъҳои яхдонҳои рӯзгор (компрессорӣ ва абсорбсионӣ), сохти яхдони компрессорӣ маълумот дода мешавад. Аломатҳои шартии компрессор, истеҳсоли яхдон дар Ҷумҳурии Тоҷикистон, қоидаҳои техникаи беҳатарӣ ҳангоми кор бо яхдон, истифодаи яхдон ва нигоҳубини он, тарзи дурусти нигоҳдории маҳсулот дар яхдон шарҳ дода мешавад.

Яхдон таҷҳизотест, ки барои бо роҳи хунуккунии сунӣ дар шароити хона ба муҳлати муайян нигоҳ доштани маҳсулоти хӯрокворӣ истифода бурда мешавад.

Яхдон таҷҳизотест, ки дар даруни он ҳарорат нисбат ба берун паст ва ҳавои камераи сармодонаш беҳад сард аст.

Тарзи кори яхдон. Компрессор, ки тавассути муҳаррики барқӣ ба кор дароварда мешавад, буғи фреонро мечаббад, онро рӯйпӯши компрессор фишурда, ба конденсатор медиҳад. Фреон ба конденсатор гармиро дода, конденсатсия мешавад, яъне ба моеъ табдил меёбад, дар он ҷо васеъ ва хунук мешавад, гармиро аз деворҳои сармодонак мегирад. Фреони хунукшударо компрессор мечаббад ва он боз ба сармодонак меояд. Ин кор доим такрор мешавад. Компрессори поршендор тавассути муҳаррики барқии шиддаташ 220 В ба кор медарояд.



Яхдони барқии пешина бо истифодаи коллектори дар қисми болоӣ ҷойгиршуда, ки ҳоло дар осорхонаи Англия маҳфуз аст.



Навъҳои яхдонҳои муосир



Навъҳои яхдонҳои муосири дастӣ



Сармодони яхдон дар қисми поён ҷойгиршуда:

Ҷиҳати мусбат:
 -ҳаҷми ғунҷоиш калон;
 -ҷойгиршавии хӯрок назаррас.

Ҷиҳати манфӣ:
 -нархи гарон дорад;
 -дар ҳолати пур будани қуттиҳо кушодану пӯшидан душвор аст.

4. Мустаҳкамкунии мавзӯи нав:

1. Яхдон бо кадом мақсад истифода бурда мешавад?
2. Сармодон чӣ гуна сохта шудааст?
3. Доир ба тарзи кори яхдон маълумот диҳед.
4. Навъҳои яхдонҳои рӯзгорро номбар кунед.
5. Қоидаҳои техникаи беҳатарӣ хангоми кор бо яхдонро шарҳ диҳед.

5. Истифодаи бозии “Изофагиро ёбед”

Ба хонандагон овезаи таълимии расмдор пешниҳод карда мешавад. Ба онҳо супориш дода мешавад, ки бояд расми изофагиро ёбанд ва сабаби онро муайян намоянд. Дар мавзӯи мазкур ба хонандагон супориш дода мешавад, ки дар яхдон кадоме аз расмҳои

овардашударо нигоҳ доштан мумкин аст? Ҳангоми дарёфти ҷавобҳо сабаби нигоҳдорӣ дар яхдон низ муайян карда шавад.

Ба интихоб намудани расми дуруст ва фаҳмонидан ба хонандагон баҳогузорӣ карда мешавад.



6.Кори амалӣ. Қоидаҳои тозакунии ва нигоҳубини яхдон
Таҷҳизот: яхдон, содаи нӯшокӣ, карсон (тағорача), доқа

Аз тарафи омӯзгор қоидаҳои техникаи беҳатарӣ ва санитарии беҳдоштӣ оид ба мавзӯ назорат карда, аз ҷониби хонандагон риоя карда шавад.

- 1.Аз тарафи омӯзгор оид ба омода намудани маводди зарурӣ ва таҷҳизот барои иҷрои кори амалӣ супориш дода мешавад.
- 2.Омӯзгор супориш медиҳад, ки яхдон тоза карда шавад.
- 3.Яхдонро пеш аз истифода бо оби гарм, беҳтараш якҷоя бо маҳлули шӯянда, шуста мешавад;
- 4.Баъд аз шустан онро пок карда, хушк намуда, шамол дода мешавад.
- 5.Сипас бояд дастаки танзимгари ҳароратро ба ҳолати зарурӣ тоб дода, дар камераи хунуккунӣ ва сармодон ҳарорати заруриро ба вуҷуд оварда шавад.
- 6.Баъд аз ба шабакаи барқ васл кардан яхдон ба кор дароварда мешавад.
- 7.Иҷрои кори амалӣ аз тарафи омӯзгор баҳогузорӣ карда шавад.

7. Дарсро чамъбаст намуда, ба захмати хонандагон баҳо диҳед.

8.Арзёбӣ: Дар рафти дарс фаъолияти таълимии хонандагонро мушоҳида намуда, дараҷаи ба салоҳиятҳо ноил гаштани онҳоро муайян кунед. Натиҷаҳои фаъолияти таълимии хонандагонро аз рӯйи савол ва супоришҳои зерин арзёбӣ карда метавонед. *Мувофиқи натиҷаи арзёбии мазкур ба хонандагон баҳои аъло, хуб, қаноатбахш ва ғайриқаноатбахш гузошта мешавад.*

Фаъолият	Метавонад	Қисман метавонад	Наметавонад
Дар бораи яхдон маълумот дода, сохт ва вазифаҳои онро муайян карда метавонад?			
Истифодаи яхдон дар рӯзгорро шарҳ дода, қисмҳои онро муайян карда метавонад?			
Мафҳумҳои яхдон, агрегати хунуккунӣ яхдон, компрессорӣ ва абсорбсионӣ, конденсаторро дарк мекунад ва ҳангоми иҷрои кори амалӣ ва баёни фикр дуруст истифода бурда метавонад?			
Доир ба тарзи кори яхдон ва қоидаҳои техникаи бехатарӣ ҳангоми кор бо яхдон иттилоъ дода метавонад?			
Аломатҳои шартии компрессорро шарҳ дода, тарзи истифодаи яхдон ва нигоҳубини онро дар амал иҷро карда метавонад?			
Доир ба касбҳои гуногун шарҳ дода, барои худ касби дурустро интихоб карда метавонад?			

Дарси 17

Мавзӯ: Мошинаи чомашӯйии барқӣ

Барнома: Асбобҳои барқӣ. Мухаррики барқии мошинаи чомашӯйӣ. Шиносоӣ бо сохт ва вазифаи мошинаи чомашӯйии барқӣ. Риояи қоидаҳои техникаи бехатарӣ.

Салоҳиятҳо:

- Микдори гуногуни воситаҳои технологиро истифода бурда метавонад.
- Дар бораи равандҳои технологияи соҳаи саноат маълумот дода метавонад.
- Дар доираи мавзӯҳои васеъ ғояи нав эҷод карда метавонад.
- Доир ба касбҳои гуногун маълумоти мушаххас дода метавонад.
- Хусусиятҳои тарбиявии фанро дарк карда, онро дар амал ба таври гуногун татбиқ карда метавонад.

Мақсадҳои дарс:

- Дар бораи мошинаи чомашӯйии барқӣ маълумот дода, вазифаи онро муайян карда тавонад.
- Доир ба навҳои истехсоли мошинаи чомашӯйии барқӣ иттилоъ дода, вазифаҳои онҳоро муайян карда тавонад.
- Оид ба автомати либосшӯйӣ маълумот дода, онро дар амал ба кор дароварда тавонад.
- Оид ба қоидаҳои бехатарии кор бо мошинаи чомашӯйӣ маълумот дода, дар амал риоя карда тавонад;
- Оид ба ҷойи кории хонандагон маълумот дода, ҷойи корро дуруст ташкил карда тавонад;

- Мафхумҳои активатор, маҳзан, сентрифуга, устувонагӣ, навардча, релеи вақтро дарк кунад, ҳангоми иҷрои кори амалӣ ва баёни фикр дуруст истифода бурда тавонад.

Таҷҳизоти зарурӣ: китоби дарсӣ, овезаҳои таълимӣ.

1.Методикаи таълим: Ҳангоми банақшагирии дарс аз тавсияҳои зерин истифода бурда метавонед.

1.Ташкили дарс: Дар ин марҳала корҳои зерин ба роҳ монда мешавад:

Тайёр намудани маводди хониш.

Ҳозир-гоиб кардани хонандагон.

Омода намудани хонандагон ба дарс.

2.Такрори дарси гузашта: Дарсро аз гузоштани масъала оғоз намоед. Бо саволҳои зерин ба хонандагон муроҷиат намоед:

1.Яхдон бо кадом мақсад истифода бурда мешавад?

2.Сармодон чӣ гуна сохта шудааст?

3.Доир ба тарзи кори яхдон шарҳ диҳед.

4.Навъҳои яхдонҳои рӯзгорро номбар кунед.

5.Қоидаҳои техникаи бехатарӣ ҳангоми кор бо яхдонро шарҳ диҳед.

Пиромуни саволҳо каме муҳокимаронӣ намуда, донишҳои аз дарсҳои гузашта гирифтаи хонандагонро ба хотирашон оваред.

3.Шиносоӣ бо мазмуни мавзӯ: Сухбат доир ба мошинаи чомашӯйии барқӣ гузаронида, оид ба таъйиноти мошинаи чомашӯйии барқӣ, истеҳсоли навъҳои мошинаҳои либосшӯйӣ ва вазифаҳои онҳо, қисмҳои онҳо: қуттӣ, зарфи чомашӯйӣ бо лаъличаи қабурғадори пешбаромада, омехтагар ё доира, афзори фишордиҳанда, муҳаррики барқӣ, доираи зери маҳак, муҳаррики якфазагии барқӣ, душоха, сардиҳак, релеи вақт, иқтидори кори онҳо, шустани либосҳо, қоидаҳои бехатарии кор бо мошини чомашӯйӣ, қоидаҳои истифодабарӣ ва нигоҳдории мошинаҳои либосшӯйӣ маълумот дода мешавад.

Мошинаи чомашӯйии барқӣ барои дар шароити хона шустани, обгардон кардан, афшурдани либос ва ғайра таъйин шудааст. Давр занонидани либос ва ба ҳаракат овардани маҳлули чомашӯйӣ, одатан, тавассути диски белчадор ё табл амалӣ мегардад. Чандин навъи мошинаҳои либосшӯйӣ истеҳсол мешаванд:

1.Мошинаҳое, ки механизми либосафшурӣ надоранд (навъи СМ).

2.Мошинаҳое, ки дар онҳо либос бо ёрии навардчаҳо дастӣ афшурда мешавад (навъи СМР).

3.Мошинаҳои нимаавтоматӣ дузарфаи активаторашон дискӣ, ки барои либосафшурӣ сентрифуга доранд ё якзарфаи навъи устувонагӣ (навъи СМП).

4.Мошинаҳои автомати идоракуниашон барномавӣ, ки одатан, якзарфаи устувонагӣ (навъи СМА) мешаванд.

Қоидаҳои бехатарии кор бо мошинаи чомашӯйӣ:

1.Пеш аз ба шабакаи барқ пайваست кардани мошинаи чомашӯйӣ дурустии изолятсияи симҳои барқгузарон ва ба танай мошина нарасидани онҳоро санҷед.

2.Дар вақти аз об пур будани мошина чунбонидан ё дигар кардани ҷойи он манъ аст.

3.Қисмҳои чараёнгузаронро тафтиш бояд кард.

4.Мошиноро бе назорат мондан манъ аст.

5.Ҳангоми истифодаи мошинаҳои чомашӯйӣ ба танай мошина, қисмҳои бо замин васлшуда, ба симҳо, чумаки об ва ғайра даст расонилан мумкин нест.

6.Бо дастӣ тар мошиноро ба шабакаи барқ пайвастан, релеи вақтро аз кор боздоштан, мошиноро аз як тарзи кор ба дигараш гузаронидан, онро чунбонидан ё хаму рост кардан, қатъиян манъ аст.

7.Бо гармкунак дар даруни мошина обро гарм кардан манъ аст.

Аз тарафи омӯзгор доир ба мавзӯи мазкур маълумоти пурра дода шавад.



Навъҳои мошинаҳои ҷомашӯйии барқӣ



Ҷойгиршавии мошинаҳои ҷомашӯйии барқӣ



Навъҳои хоқаҳо барои истифода дар мошинаи ҷомашӯйии барқӣ

4. Мустаҳкамкунии мавзӯи нав:

1. Таъйиноти мошинаи ҷомашӯйии барқӣ аз чӣ иборат аст?
2. Кадом навъҳои мошинаҳои либосшӯйӣ истехсол мешаванд?
3. Мошинаи ҷомашӯйии барқӣ аз кадом қисмҳо иборат аст?
4. Доир ба раванди шустани либос маълумот диҳед.
5. Кадом қоидаҳои бехатарии кор бо мошинаи ҷомашӯйии барқиро медонед?

5. Истифодаи усули “Т-схема”

Ин усул барои ҷамъоварии ақидаҳои ба ҳам зид мебошад, ки чадвали он шаклан ба ҳарфи «Т» монанд аст. Ба воситаи усули мазкур саволе гузошта мешавад, ки ҷавобҳои зеринро талаб мекунад: «ха – не», «тарafdор – муқобил», «бартарӣ – камбудӣ», «+» ва «-», «мусбат – манфӣ» ва ғайра.

Ин метод ба хонандагон барои ба мувоҳиса омода шудан ёрӣ мерасонад.

Мақсадҳо: ба хотир овардани маълумоти пештар омӯхташуда; мустаҳкам кардани донишҳои мавҷуда; муттаҳид гардонидани хонандагон ҳангоми кори гурӯҳӣ; ташкил намудани мувоҳиса.

Қадамҳои иҷро кардани ин метод:

- хонандагонро ба гурӯҳҳо ҷудо кунед;
- аз хонандагон хоҳиш намоед, ки чадвали иборат аз ду сутун (ба монанди ҳарфи «Т»)-ро тасвир намоянд;
- дар сутуни аввал «ҳа» нависанд, дар сутуни дуюм «не»;
- якчанд андешаҳои дурусту нодурустро дар шакли рӯйхат дар лавҳаи синф нависед;
- аз хонандагон хоҳиш намоед, ки дар нақша онро ҷобачо гузоранд (бо андешаҳои, ки онҳо розианд, дар сутуни «ҳа» нависанд, бо андешаҳои, ки онҳо розӣ нестанд, дар сутуни «не» нависанд);
- барои иҷрои супориш ба гурӯҳҳо вақти муайян ҷудо карда шавад;
- баъди анҷоми вақт гурӯҳҳо ҷавобҳои худро муаррифӣ намоянд;
- ҷавобҳои гурӯҳҳо муҳокима карда шавад (махсусан, ҷавобҳои ба ҳам муқобили гурӯҳҳо).

Намуна.

- 1.Мошинаи ҷомашӯйии барқӣ барои дар шароити хона шустан, обгардон кардан, афшурдани либос ва ғайра таъйин шудааст.
- 2.Мошинаҳое, ки механизми либосафшурӣ надоранд (навъи СМР)
- 3.Дар ҳамаи мошинаҳои ҷомашӯйӣ релеи вақт мавҷуд нест.
- 4.Махзани мошинаҳои ҷомашӯйии навъи СМ, СМР ва мошинаҳои дузарфаи нимавтоматӣ амудӣ ҷойгир шудааст.
- 5.Либосҳоро дар махзани либосшӯйӣ обгардон мекунанд.
- 6.Ба мошинаҳои автомати ҷомашӯйии хоқаҳо барои ҷомашӯйии дастӣ андохта мешавад.

«Ҳа»	«Не»
Мошинаи ҷомашӯйии барқӣ барои дар шароити хона шустан, обгардон кардан, афшурдани либос ва ғайра таъйин шудааст.	Мошинаҳое, ки механизми либосафшурӣ надоранд (навъи СМР)
Махзани мошинаҳои ҷомашӯйии навъи СМ, СМР ва мошинаҳои дузарфаи нимавтоматӣ амудӣ ҷойгир шудааст.	Дар ҳамаи мошинаҳои ҷомашӯйӣ релеи вақт мавҷуд нест.
Либосҳоро дар махзани либосшӯйӣ обгардон мекунанд.	Ба мошинаҳои автомати ҷомашӯйӣ хоқаҳо барои ҷомашӯйии дастӣ андохта мешаванд.

Дар натиҷа хонандагон: дарсҳои гузаштаро ба хотир меоранд; донишҳои мавҷудаашонро мустаҳкам мекунанд; дар гурӯҳ кор карда, фикри якдигарро гӯш мекунанд; бо ҳамдигар мувоҳида менамоянд.

Тавсия ба омӯзгор. Ин методро дар шакли бозӣ ё мусобиқа низ гузаронидан мумкин аст. Хонандагонро ба гурӯҳҳо ҷудо карда, барои ҳар як ҷавоби дуруст ҳолгузорӣ кунед. Гурӯҳе, ки соҳиби ҳолҳои зиёд мегардад, ғолиб мебарояд. Ҳангоми дар шакли бозӣ ё мусобиқа гузаронидани ин метод, хонандагони фаъолро ба гурӯҳҳо баробар тақсим намоед.

6.Дарсро ҷамъбаст намуда, заҳмати хонандагонро қадрдонӣ кунед.

7.Арзёбӣ: Дар рафти дарс фаъолияти таълимии хонандагонро мушоҳида намуда, дараҷаи ба салоҳиятҳо ноил гаштани онҳоро муайян кунед. Натиҷаҳои фаъолияти таълимии хонандагонро аз рӯйи савол ва супоришҳои зерин арзёбӣ карда метавонед. *Мувофиқи натиҷаи арзёбии мазкур ба хонандагон баҳои аъло, хуб, қаноатбахш ва гайриқаноатбахш гузошта мешавад.*

Фаъолият	Метавонад	Қисман метавонад	Наметавонад
Дар бораи мошинаи ҷомашӯйии барқӣ маълумот дода, вазифаи онро муайян карда метавонад?			
Навъҳои истеҳсоли мошинаи ҷомашӯйии барқиро шарҳ дода, вазифаҳои онҳоро муайян карда метавонад?			
Оид ба автомати либосшӯйӣ иттилоъ дода, онро дар амал ба кор дароварда метавонад?			
Доир ба қоидаҳои бехатарии кор бо мошинаи ҷомашӯйӣ маълумот дода, дар амал риоя карда метавонад?			
Оид ба ҷои кории хонандагон маълумот дода, ҷойи корро дуруст ташкил карда метавонад?			
Мафҳумҳои фан: активатор, маҳзан, центрифуга, устувонагӣ, навардча, релеи вақтро дарк мекунад ва ҳангоми иҷрои кори амалӣ ва баёни фикр дуруст истифода бурда метавонад?			

Дарси 18

Мавзӯ: Шиносой бо дарзмол ва вазифаи он

Барнома: Асбобҳои барқӣ. Шиносой бо сохт ва вазифаи дарзмоли барқӣ. Навъҳои дарзмол. Риояи қоидаҳои техникаи бехатарӣ.

Салоҳиятҳо:

- Микдори гуногуни воситаҳои технологиро истифода бурда метавонад.
- Дар бораи равандҳои технологии соҳаи саноат маълумот дода метавонад.
- Дар доираи мавзӯҳои васеъ ғояи навро эҷод карда метавонад.
- Доир ба касбҳои гуногун маълумоти мушаххас дода метавонад.
- Хусусиятҳои тарбиявии фанро дарк карда, онро дар амал ба таври гуногун татбиқ карда метавонад.

Мақсадҳои дарс:

- Дар бораи дарзмол маълумот дода, вазифаи онро муайян карда тавонад.
- Навъҳои дарзмол: тахтадарзмол, дарзмоли филизии ба обгирак монанд, дарзмоли плитагӣ, ангиштдарзмол, дарзмоли барқӣ, дарзмоли барқӣ бо танзимаи ҳарорат, дарзмоли барқӣ бо танзимаи ҳарорату бугдихакдор, прессдарзмоли автоматӣ маълумот дода, вазифаҳои онҳоро муайян карда тавонад.
- Доир ба дарзмолкунӣ маълумот дода, онро дар амал иҷро карда тавонад;
- Оид ба қоидаҳои бехатарии кор бо дарзмол иттилоъ дода, дар амал риоя карда тавонад;
- Усулҳои гузаронидани амалиёти гармию намии маснуотро шарҳ дода, ҳангоми иҷрои кори амалӣ истифода бурда тавонад.

Таҷҳизоти зарурӣ: китоби дарсӣ, овезаҳои таълимӣ.

1.Методикаи таълим: Ҳангоми банақшагирии дарс аз тавсияҳои зерин истифода бурда метавонед:

1.Ташкили дарс: Дар ин марҳала корҳои зерин ба роҳ монда мешаванд:

Тайёр намудани маводди хониш.

Ҳозир-ғоиб кардани хонандагон.

Омода намудани хонандагон ба дарс.

2.Тақрори дарси гузашта: Дарсро аз гузоштани масъала оғоз намоед. Бо саволҳои зерин ба хонандагон муроҷиат намоед:

1. Таъйиноти мошинаи чомашӯйии барқӣ аз чӣ иборат аст?
2. Кадом навъҳои мошинаҳои либосшӯйӣ истехсол мешаванд?
3. Мошинаи чомашӯйии барқӣ аз кадом қисмҳо иборат аст?
4. Оид ба раванди шустани либос маълумот диҳед.
5. Кадом қоидаҳои бехатарии кор бо мошинаи чомашӯйии барқиро медонед?

Пиромуни саволҳо каме муҳокимаронӣ намуда, донишҳои аз дарсҳои гузашта гирифтаи хонандагонро ба хотирашон оваред.

3. Шиносоӣ бо мавзӯ: Доир ба вазифаи дарзмол, навъҳои дарзмол: тахтадарзмол, дарзмоли филизии ба обгирак монанд, дарзмоли плитагӣ, ангиштдарзмол, дарзмоли барқӣ, дарзмоли барқӣ бо танзимаи ҳарорат, дарзмоли барқӣ бо танзимаи ҳарорату бугдиҳакдор, пресдарзмоли автоматӣ, мафҳуми тамғаи УТ, УТП, УТПР, УТУ, дарзмолкунӣ, иқтидори дарзмолҳои барқӣ, талабот ба дарзмолкунӣ вобаста ба хосиятҳои матоъ, усулҳои гузаронидани амалиёти гармию намии маснуот маълумот дода мешавад.

Одамон аз қадимулайём ҳаракат мекарданд, ки либоси одии худро, ки он сохти сода дошт, баъд аз шустан аз ғичимшавӣ нигоҳ доранд. Онҳо ба ин мақсад чунин навъҳои дарзмоли ба мо маълум: тахтадарзмол, дарзмоли филизии ба обгирак монанд, дарзмоли плитагӣ, ангиштдарзмол, дарзмоли барқӣ, дарзмоли барқӣ бо танзимаи ҳарорат, дарзмоли барқӣ бо танзимаи ҳарорату бугдиҳакдор, пресдарзмоли автоматӣ ихтироъ намуданд.

Мувофиқи ГОСТ 307-81 корхонаҳо дарзмолҳои тамғаи УТ, УТП, УТПР, УТУ мебароранд.

Дарзмолкунӣ бо дарзмоли барқии дорои танзимаи ҳарорат ва бугдиҳак мувофиқ аст. Азбаски дараҷаи ба гармӣ тобоварии матоъҳо як хел нест, дарзмолро бо дараҷаҳои гуногун тафсонидан лозим аст. Дарзмолҳо аз рӯйи сохт ва усули гармкуниашон рӯйиплитагӣ ва барқӣ мешаванд. Дарзмолҳои рӯйиплитагии дастаашон ҷудошаванда ва доимиро дар рӯйи плитаи газ, плитаҳои барқӣ ва дигар асбобҳои гармкунанда метафсонанд. Дарзмолҳои барқӣ тавассути унсурҳои гармкунандаи барқӣ, ки дар дохили дарзмол ҷойгиранд, тафсонида мешаванд.

Дарзмолҳои барқӣ бо танзимаи ҳарорат, инчунин, бо танзими ҳарорату бугдиҳакдор истехсол карда мешаванд. Агар нишондиҳандаи танзимаи ҳарорат дар рӯйи абрешим истода бошад, он гоҳ ҳарорати дарзмол аз 115⁰ С то 140⁰ С, пашм аз 140⁰С то 165⁰С ва аз рӯйи матоъҳои катонӣ аз 190⁰С то 230⁰С тағйир меёбад. Дарзмолҳое, ки танзимаи ҳарорату бугдиҳакдоранд, бо зарфи об ҷиҳозонида шудаанд.

Қоидаҳои бехатарӣ ҳангоми кор бо дарзмоли барқӣ

1. Бо дарзмоли барқӣ эҳтиёткорона муносибат кардан лозим аст.
2. Пеш аз кор изолятсияи симҳоро аз назар гузаронед.
3. Дарзмолро бо дасти хушк, аз танайи душоҳа дошта, ба шабакаи барқ пайваست ва аз он ҷудо кунед.

Кор бо дарзмоли барқӣ:

1. Дарзмоли ба барқ пайвастбударо беназорат нагузored.
2. Бо дасти хушк пайваст ва аз барқ ҷудо намоед.
3. Ба тағмони махсус гузored (мармарӣ, сафолӣ ва ғайра.).
4. Ба ҳолати дурусти кори дарзмол назорат намоед. Аз носозиҳои дарзмол бохабар гардида, ба омӯзгор хабар диҳед.
5. Назорат намоед, ки дарзмол ба симҳои он нарасад.
6. Дар вақти кор бо дарзмол аз гилемчаҳои резинӣ ё панҷараҳои ҷӯбин истифода баред.



Техникаи бехатарии дарзмоли барқӣ

Аз тарафи омӯзгор доир ба мавзӯи мазкур маълумоти пурра дода шавад.

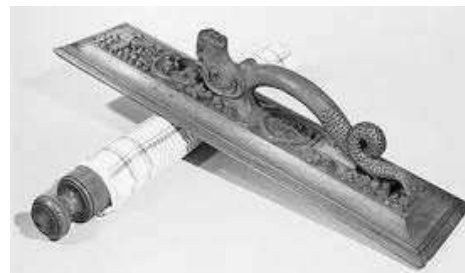

Навъҳои дарзмолҳои қадима





Навъҳои дарзмолҳои барқии муосир



Тарзи нигоҳубини дарзмоли барқӣ

4. Мустаҳкамкунии мавзӯи нав:

1. Навъҳои дарзмолро номбар кунед?
2. Фарқи байни дарзмоли плитагӣ аз барқӣ дар чист?
3. Вазифаи прессдарзмол аз чӣ иборат аст?
4. Якумин дарзмоли барқиро соли чанд ихтироъ кардаанд?
5. Дарзмолҳо аз рӯйи сохт ва усули гармкуниашон чанд хел мешаванд?

5. Истифодаи усули кластери мураккаб

Кластер усули гирдоварии андешаҳои хонандагон доир ба ягон мавзӯъ, мафҳум буда, дар шаклҳои гуногун тасвир меёбад. Ин усул аз тарафи мутахассиси масъалаҳои эҷодӣ Тони Бюзан кор карда шудааст. Ин усул имкон медиҳад, ки хонандагон барои фикр намудани мавзӯи дарпешистода сафарбар шаванд.

Мақсадҳо: гирдоварии андешаҳои хонандагон; бунёди вазъияти ҷустуҷӯ; инкишофи малакаҳои баёни мухтасари фикр; омӯзиши роҳҳои гуногуни гирдоварии андешаҳо; пешниҳод кардани маълумоти иловагӣ; муайян кардани дониши хонандагон доир ба мавзӯъ.

Марҳалаҳои кор ҳангоми таҳияи кластер:

Марҳалаи якум – дар маркази тахтаи синф (ё варақи сафед) давра тасвир карда мешавад, ки дар дохили он мафҳум ва ё калимаи асосии мавзӯи нав навишта мешавад, ки гоя, мақсади асосии дарсро ташкил мекунад;

Марҳалаи дуум – хонандагон дар атрофи мавзӯ, мафҳум ва ё калимаи асосӣ андешаҳои худро менависанд. Дар натиҷа, дар атрофи ин калима ё ибора, гояҳо, далелҳо, ё симоҳое, ки онро зоҳир менамоянд, гирд оварда мешаванд;

Марҳалаи сеюм – пас аз хондани китоб, шарҳи омӯзгор, хонандагон ба таҳлил ва низом даровардани маводди омӯхташуда оғоз менамоянд. Хонандагон байни андешаҳо алоқаи мувофиқро барқарор намуда, онҳоро вобаста ба мазмунашон ба гурӯҳҳо муттаҳид мекунанд;

Марҳалаи чорум – андешаҳои навишташуда, бо хатҳои рост бо мафҳум, ё калимаи асосӣ пайваст карда мешаванд. Дар натиҷа як сохтор ба вучуд меояд, ки фикрҳоро ба таври графикӣ инъикос менамояд.

Шакли кластер гуногун шуда метавонад, ба монанди «хӯша», вақте ки аз ақидаҳо ташаккул меёбад ва дар гирди мавзӯ онҳо навишта мешаванд. Ҳангоми навишти ақидаҳо алоқаҳои байниҳамдигарии онҳо муайян карда мешаванд. Муҳим он аст, ки хонандагон миқдори зиёди алоқаҳоро ёбанд ва вобаста ба он кластер ду намуд мешавад: **сода** ва **мураккаб**.

Кластери сода дар маркази худ як мафҳуми асосиро дорад, ки дар гирди он мафҳумҳои ба он тобеъ мавҷуданд.

Кластери мураккаб дар маркази худ як мафҳуми асосиро дорад, ки дар гирди он якчанд мафҳумҳои ба он тобеъ мавҷуд буда, ин мафҳумҳо низ зермафҳумҳои ба худ тобеъро доранд.

Савол: Дар бораи навъҳои дарзмол чӣ медонед?

Дар бораи навъҳои дарзмол ҳамаи фикрҳо чамъ карда мешаванд.



Дар натиҷа хонандагон: дар бораи мафҳум ё мушкилоти асосӣ амиқ андеша карда, донишхояшонро доир ба он ба хотир меоранд; бо шумораи муайяни шоҳаҳо андешахояшонро баён ва қайд мекунанд; барои исботи андешаҳои худ далел меоранд; қисматҳои асосии маълумотро аз умумӣ ҷудо мекунанд; фикри якдигарро ғуш мекунанд.

Тавсия ба омӯзгор: Дар усули хӯша иртибот, пайвастагии мантиқӣ, пайдарпайии фикру андешаҳо муҳим аст, то идрок осон гардад. Усули хӯшаро дар машғулиятҳои гуногун ва фанҳои гуногун танҳо аз рӯйи зарурат истифода бурдан мумкин аст.

6.Кори амалӣ: Тоza кардани сержени зидди занганӣ

Таҷхизот: дарзмоли барқӣ, сирко, шарбати лимӯ

Аз тарафи омӯзгор қоидаҳои техникаи бехатарӣ ва санитария бехдошти оид ба мавзӯи назорат карда, аз ҷониби хонандагон риоя карда шавад.

Марҳала:

1. Омӯзгор доир ба тоза кардани дарзмоли барқӣ маълумот медиҳад: Дар баробари худтозакунии дар як моҳ як маротиба тоза кардани стержени зидди зангзани ҳам маслиҳат дода мешавад.
2. Аз тарафи омӯзгор таъкид карда мешавад, ки эътимод ҳосил кунед, ки дарзмол кор карда истодааст ва дар дохилаш об нест.
3. Танзимкунандаи низоми кори асбобро дар болои нишонаи «self clean» гузошта, стержен дар ҳамин ҳолат каме бардошта мешавад.
4. Сарпӯши стержен кушода шавад;
5. Бо як даст онро дар ҳолати дахонаш кушода дошта истода, бо дасти дигар стерженро гирифта лозим аст. (а)
6. Стерженро ба сиркои сафед ё шарбати лимӯ 4 соат гузошта шавад (б);
7. Сипас онро бо оби муқаррарӣ шустан лозим, вале ба нӯги сиёҳи он ангушт расиданаш мумкин нест.
8. Барои стерженро ба ҷояш дуруст гузоштан танзимкунандаи низоми кори асбобро дар болои нишонаи «self clean» гузошта, стержен эҳтиёткорона ба ҷояш гузошта шавад;
9. Сипас сарпӯшаш пӯшида шавад. Дар хотир доред, ки дарзмол бе асбоби зидди зангзани кор намекунад.

Эзоҳ: Хонандагон бояд донанд, ки танзимкунандаи низоми кориро баъд аз хомӯш шудани чарогак ба болои нишонаи «азто» гузоранд. Дарзмол бо асбоби бугдиҳиши автоматӣ таҷҳизонда шудааст, ки он мувофиқи гармии интихобкардаатон буг медиҳад.



а)



б)

Тарзи тоза кардани стержен

7. Дарсро чамбаст намуда, ба захмати хонандагон баҳо диҳед.

8. Арзёбӣ: Дар рафти дарс фаъолияти таълимии хонандагонро мушоҳида намуда, дараҷаи ба салоҳиятҳо ноил гаштани онҳоро муайян кунед. Натиҷаҳои фаъолияти таълимии хонандагонро аз рӯи савол ва супоришҳои зерин арзёбӣ карда метавонед. *Мувофиқи натиҷаи арзёбии мазкур ба хонандагон баҳои аъло, хуб, қаноатбахш ва гайриқаноатбахш гузошта мешавад.*

Фаъолият	Метавонад	Қисман метавонад	Наметавонад
Мошинаи чомашӯйии барқиро шарҳ дода, вазифаи онро муайян карда метавонад?			
Доир ба навъҳои истехсоли мошинаи чомашӯйии барқӣ маълумот дода, вазифаҳои онҳоро муайян карда метавонад?			
Автомати либосшӯйиро шарҳ дода, онро дар амал ба кор дароварда метавонад?			
Қоидаҳои бехатарии кор бо мошинаи чомашӯйиро шарҳ дода, дар амал риоя карда метавонад?			
Доир ба ҷойи кории хонандагон маълумот дода, ҷойи корро дуруст ташкил карда метавонад?			

Дарси 19

Мавзӯ: Шиносой бо сохт ва вазифаи мошинаи дарздӯзӣ

Барнома: Асбобҳои барқӣ. Шиносой бо сохт ва вазифаи мошинаи дарздӯзӣ Риояи қоидаҳои техникаи бехатарӣ. Талаботи санитариро беҳдошти ва бехатарии меҳнат дар вақти кор бо мошинаи дарздӯзӣ. Ташкили ҷойи корӣ ва муносибатҳои эҳтиёткорона нисбати таҷҳизот ва асбобу афзорҳои мошинаи дарздӯзӣ. Усулҳои дӯхтани дарзҳои мошинӣ.

Салоҳиятҳо:

- Миқдори гуногуни воситаҳои технологиро истифода бурда метавонад.
- Дар бораи равандҳои технологияи соҳаи саноат маълумот дода метавонад.
- Дар доираи мавзӯҳои васеъ ғояи навро эҷод карда метавонад.
- Доир ба касбҳои гуногун маълумоти мушаххас дода метавонад.
- Хусусиятҳои тарбиявии фанро дарк карда, онро дар амал ба таври гуногун татбиқ карда метавонад.

Мақсадҳои дарс:

- Доир ба мошинаи дарздӯзӣ маълумот дода, вазифаи онро муайян карда тавонад.
- Доир ба навъҳои мошинаҳои дарздӯзӣ: мошинаҳои таъйиноташон умумӣ ва махсус маълумот дода, вазифаҳои онҳоро муайян карда тавонад.
- Оид ба таъйинот, сохт, вазифа ва намуди берунаи мошинаҳои дарздӯзӣ шарҳ дода, фарқ карда тавонад.
- Доир ба гурӯҳҳои ҷокҳои мошинаи дарздӯзӣ маълумот дода, дар амал гурӯҳҳои онҳоро фарқ карда тавонад.
- Доир ба талаботи асосӣ дар вақти ташкили ҷойи кор иттилоъ дода, барои худ мувофиқи талабот ҷойи дуруст ташкил карда тавонад.
- Эҳтиёткорона кор кардан ва муносибати хуб бо асбобу таҷҳизоти дӯзандагиро риоя карда тавонад.

Таҷҳизоти зарурӣ: китоби дарсӣ, овезаҳои таълимӣ

1.Методикаи таълим: Ҳангоми банақшагирии дарс аз тавсияҳои зерин истифода бурда метавонед:

1.Ташкили дарс: Дар ин марҳала корҳои зерин ба роҳ монда мешаванд:

Тайёр намудани маводди хониш.

Ҳозир-ғоиб кардани хонандагон.

Омода намудани хонандагон ба дарс.

2.Такрори дарси гузашта: Дарсро аз гузоштани масъала оғоз намоед. Бо саволҳои зерин ба хонандагон муроҷиат намоед:

1.Навъҳои дарзмолро номбар кунед.

2. Фарқи байни дарзмоли платагӣ аз барқӣ дар чист?
3. Вазифаи пресдарзмол аз чӣ иборат аст?
4. Якумин дарзмоли барқиро соли чанд ихтироъ кардаанд?
5. Дарзмолҳо аз рӯи сохт ва усули гармкуниашон чанд хел мешаванд?

Оид ба саволҳо каме муҳокимаронӣ намуда, донишҳои аз дарсҳои гузашта гирифтаи онҳоро ба хотирашон оред.

3. Шиносоӣ бо мавзӯ: Сухбат оид ба мошинаи дарздӯзӣ гузаронида, оид ба вазифа ва сохти мошинаи дарздӯзӣ, намудҳои мошинаҳои дарздӯзӣ: мошинаҳои таъйиноташон умумӣ ва махсус, ҷиҳатҳои мусбати истифодаи мошинаҳои махсус ва нимаавтоматӣ, фарқияти мошинаҳои дарздӯзӣ аз рӯи таъйинот, сохт ва намуди берунӣ, гурӯҳҳои ҷокҳо вобаста ба намуди бофиши ресмонҳо, сохти мошинаи дарздӯзи навъи ОЗЛМ, сӯзан, ресмонкашак, забонаи дандонадор, фишордеҳак, талаботи асосӣ дар вақти ташкили ҷойи кор, қоидаҳои техникаи бехатарӣ дар вақти кор бо мошинаи дарздӯзӣ, амалҳои манъбуда ҳангоми кор бо мошинаи дарздӯзӣ шарҳ дода мешавад.

Мошинҳои дарздӯзӣ дар раванди тайёр кардани маҳсулоти дӯзандагӣ таҷзиҳоти асосии технологӣ ҳисоб меёбанд. Онҳо якҷанд навъ мешаванд: мошинаҳои таъйиноташон умумӣ ва махсус. Дар вақти истифодаи мошинаҳои махсус ва нимаавтоматӣ сифати маснуоти тайёр баланд гашта, сарфи вақт якҷанд маротиба коҳиш меёбад. Мошинаҳои дарздӯзӣ аз рӯи таъйинот, сохт ва намуди берунашон фарқ мекунанд.

Талаботҳои асосӣ дар вақти ташкили ҷойи кор

Барои дуруст ништастан дар назди мошинаи дарздӯзӣ чунин талаботҳоро бояд иҷро кард:

1. Қади хонанда 155...164; 165...174 см бошад.
2. Масофаи байни хонанда аз миз то курсии нишаст 28; 29; 30; 31 см бошад.

3. Дуруст ништастан дар назди мошинаи дарздӯзӣ барои саломатӣ ва осон гардидани кор мадад мерасонад.

4. Нодуруст ништастан дар назди мошинаи дарздӯзӣ боиси хасташавӣ ва паст шудани сифати кор мегардад.

5. Ангуштони даст дар рӯи платформаи мошина ва оринҷ дар рӯи миз бояд бошанд;

6. Дар вақти кор бо мошинаи дарздӯзӣ дуруст интиҳоб намудан ва тарзи гузаронидани ресмон аз сӯзан аҳамияти калон дорад, чунки аксар вақт носозихо ба ин амалиёт вобастагӣ доранд.

Аз тарафи омӯзгор доир ба мавзӯи мазкур маълумоти пурра дода шавад.

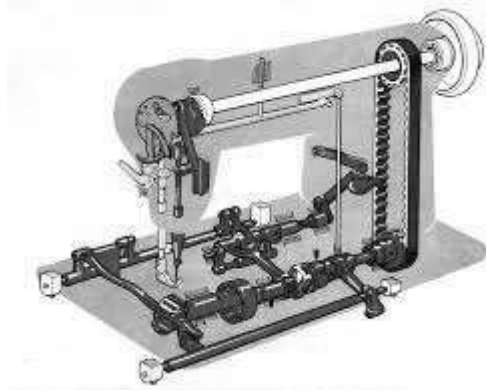

Мошинаи дарздӯзӣи ОЗЛМ ва сохти кинематикии он



Навъҳои мошинаҳои дарздӯзии барқӣ

4. Мустаҳкамкунии мавзӯи нав:

1. Навъҳои мошинаҳои дарздӯзиро номбар кунед.
2. Вобаста ба навъи бофиши ресмонҳо чокҳоро ба чанд гурӯҳҳо ҷудо мекунанд?
3. Дар истеҳсолоти дӯзандагӣ кадом навъи чок бештар истифода бурда мешавад? Сабаб дар чист?
4. Талаботи асосӣ дар вақти ташкили ҷойи кор кадом аст.
5. Қоидаҳои техникаи бехатарӣ дар вақти кор бо мошинаи дарздӯзиро шарҳ диҳед.

5. Истифодаи бозии «Кӣ меёбад?»

Бозии «Кӣ меёбад?» барои инкишоф додани маҳорат ва малака, бодикқатӣ, мушоҳидкорӣ аҳамият дорад.

Мақсадҳои бозӣ: рушди маҳорат ва малака, бодикқатӣ, мушоҳидакорӣ дар хонандагон; рушд додани хотира ва тафаккури фазоии хонандагон; ба хонандагон омӯзонидани қисмҳои мошинаи дарздӯзӣ

3. Қадамҳои истифода бурдани бозӣ

1. Аз тарафи омӯзгор гурӯҳ ба 4 зергурӯҳ тақсим карда мешавад.
2. Ба ҳар як зергурӯҳ 1-тоғӣ овезаи таълимӣ пешниҳод карда мешавад.
3. Дар овезаи таълимӣ қисмҳои мошинаи дарздӯзӣ бо рақам ишора шудааст.
4. Супориш дода мешавад, ки аз 3 рақамгузорӣ 1 рақами дурустро интихоб намуда, ба саволи додашуда мувофиқ ояд.
5. Аз тарафи омӯзгор барои иҷрои бозии мазкур ба гурӯҳҳо муҳлати муайян дода мешавад.
6. Вобаста ба ҷавоби додашудаи зергурӯҳҳо ғолиб муайян мешавад.

Дар натиҷа хонандагон чиро ёд мегиранд? Хонандагон мушоҳидакориро ёд мегиранд; тасаввуроти фазоии хонандагон ганӣ мегардад; вазифаи қисмҳои мошинаи дарздӯзиро омӯхта, мешиносанд.

1.Қадам қисми мошинаро даста меноманд?



2.Қадам қисм пахшкунани ҳолати баргарданда (реверс) мебошад?



3.Қадам қисм ҳангоми шикастани сӯзан кори сӯзанро иҷро карда метавонад?



4.Танзимаи қадами дарз қадам аст?



6.Кори амалӣ: Дарзи чудо-чудо

Тачҳизот: куттии корӣ, матоъ барои дарзи намунавӣ, қайчӣ.

Аз тарафи омӯзгор қоидаҳои техникаи бехатарӣ ва санитария бехдошти оид ба мавзӯ нозрат шуда, аз ҷониби хонандагон риоя карда шавад.

Марҳала:

1.Аз тарафи омӯзгор доир ба намуди дарзи чудо-чудо шарҳ дода мешавад. Барои дӯхтани маснуоти матояш ғафсу дурушт, инчунин, барои зеб додани маснуот таъйин шудааст.

2.Порчаҳо бо дарзи одӣ тавассути мошинаи дарздӯзӣ дӯхта шавад.

3.Сипас, дарзро ба ду тараф чудо карда, дастӣ кӯк зада, бо мошина дӯхта шавад.

4.Масофаи байни дарзҳои одӣ ва дастӣ гуногун шуда метавонад.

5.Амалиёти намӣ ва гармӣ босифат ба чой оварда шавад.

6.Бо мақсади баҳогузорӣ аз тарафи омӯзгор санҷиш доир ба баробарии порчаҳо, сифати чок, амалиёти намию гармӣ ба назар гирифта шавад.

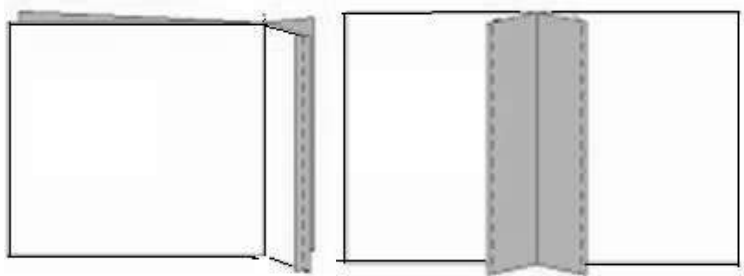

Дарзи чудо-чудо

7.Дарсро ҷамъбаст намуда, ба заҳмати хонандагон баҳо диҳед.

8.Арзёбӣ: Дар рафти дарс фаъолияти таълимии хонандагонро мушоҳида намуда, дараҷаи ба салоҳиятҳо ноил гаштани онҳоро муайян кунед. Натиҷаҳои фаъолияти таълимии хонандагонро аз рӯи савол ва супоришҳои зерин арзёбӣ карда метавонед. *Мувофиқи натиҷаи арзёбии мазкур ба хонандагон баҳои аъло, хуб, қаноатбахш ва ғайриқаноатбахш гузошта мешавад.*

Фаъолият	Метавонад	Қисман метавонад	Наметавонад
Дар бораи мошинаи дарздӯзӣ маълумот дода, вазифаи онро муайян карда метавонад?			
Навъҳои мошинаҳои дарздӯзӣ: мошинаҳои таъйиноташон умумӣ ва махсусро шарҳ дода, вазифаҳои онҳоро муайян карда метавонад?			
Доир ба таъйинот, сохт, вазифа ва намуди берунаи мошинаҳои дарздӯзӣ маълумот дода, фарқ карда метавонад?			
Гурӯҳҳои чокҳои мошинаи дарздӯзиро шарҳ дода, дар амал гурӯҳҳои онҳоро фарқ карда метавонад?			
Оид ба талаботи асосӣ дар вақти ташкили чойи кор маълумот дода, барои худ мувофиқи талабот чойи дуруст ташкил карда метавонад?			
Эҳтиёткорона кор кардан ва муносибати хуб бо асбобу тачҳизоти дӯзандагиро риоя карда метавонад?			

Дарси 20

Мавзӯ: Конструксия ва амсиласозии бадеии маснуоти китфдор

Барнома: Навъҳои куртаҳои миллӣ. Асбобҳои андозагирӣ барои сохтани нақшаи куртаи миллӣ. Хондани нақша. Иловагиҳое, ки хангоми сохтани он дар назар дошта шудааст. Формулаи ҳисоб барои сохтани нақша. Мураттабии кашидани нақша. Гирифтани андоза ва гирифтани он. Ҳисоби конструксия аз рӯи формула.

Салоҳиятҳо:

- Микдори гуногуни воситаҳои технологиро истифода бурда метавонад.
- Дар бораи равандҳои технологияи соҳаи саноат маълумот дода метавонад.
- Дар доираи мавзӯҳои васеъ ғояи навро эҷод карда метавонад.
- Доир ба касбҳои гуногун маълумоти мушаххас дода метавонад.
- Хусусиятҳои тарбиявии фанро дарк карда, онро дар амал ба таври гуногун татбиқ карда метавонад.

Мақсадҳои дарс:

- Дар бораи куртаи миллии занона маълумот дода, вазифаи онро муайян карда тавонад.
- Конструксия ва амсиласозии бадеии маснуоти китфдорро шарҳ дода, вазифаҳои онҳоро муайян карда тавонад.
- Оид ба навъҳои либосҳои гуногун: китфдор, камарбанддор, либоси таг маълумот дода, фарқ карда, вазифаҳои онҳоро муайян карда тавонад.
- Тарзи дурусти андозагириро шарҳ дода, дар амал иҷро карда тавонад.
- Бо маснуоти гуногун ғоя (идея)-ҳои навро эҷод менамояд ва онро шарҳ медиҳад.

Таҷҳизоти зарурӣ: китоби дарсӣ, овезаҳои таълимӣ

1.Методикаи таълим: Хангоми банақшагирии дарс аз тавсияҳои зерин истифода бурда метавонед.

1.Ташкили дарс: Дар ин марҳала корҳои зерин ба роҳ монда мешаванд:

Тайёр намудани маводди хониш.

Ҳозир-ғоиб кардани хонандагон.

Омода намудани хонандагон ба дарс.

2.Такрори дарси гузашта: Дарсро аз гузоштани масъала оғоз намоед. Бо саволҳои зерин ба хонандагон муроҷиат намоед:

1. Намудҳои мошинаҳои дарздӯзиро номбар кунед.

2. Вобаста ба намуди бофиши ресмонҳо чокҳоро ба чанд гурӯҳҳо ҷудо мекунанд?

3. Дар истеҳсолоти дӯзандагӣ кадом намуди чок бештар истифода бурда мешавад? Сабаб дар чист?

4. Оид ба талаботҳои асосӣ дар вақти ташкили ҷойи кор маълумот диҳед.

5. Оид ба қоидаҳои техникаи бехатарӣ дар вақти кор бо мошинаи дарздӯзӣ маълумот диҳед.

Пиромуни саволҳо каме муҳокимаронӣ намуда, донишҳои аз дарсҳои гузашта гирифтаи онҳоро ба хотирашон оред.

3.Шиносоӣ бо мавзӯ: Сухбат оид ба куртаи миллии занона гузаронида, оид ба конструксия ва амсиласозии бадеии маснуоти китфдор, навъҳои гуногуни либосҳо: китфдор, камарбанддор, либоси таг, хосият ва хусусиятҳои либосҳо, намудҳои куртаҳои миллии занона, тарзи андозагирӣ, иловаҳои доимӣ ба ченакҳо, тарзи дурусти кашидани нақшаи куртаи миллӣ, бузургии ҳақиқии андозаҳои андоми намунавӣ, бузургиҳои иловагӣ барои ба бадан часпидани камзӯлчаи пеш ва ақиб, иловаҳои вобаста ба дарз маълумот дода мешавад.

Аз рӯи матоъ, шакли буриш ва намуди либос ба хусусиятҳои миллӣ, фарҳанг ва дар кадом шароити иқлимӣ зиндагӣ кардани инсон ва ғайра баҳо додан мумкин аст. Либосҳо ба навъҳои гуногун ҷудо мешаванд: китфдор, камарбанддор, либоси таг в.ғ. Ҳар кадоми ин гурӯҳҳо аз якчанд маснуот иборат буда метавонад. Маснуоти китфдор: курта, хилъат, блузка, камзӯлчаҳои беостин, палто. Ба ҳар як либос талаботи муайян хос аст. Либос бояд озод, ба андом мувофиқ, шустан ва дарзмолу тоза карданашон осон, мустаҳкам

ва зебо, ороишаш замонавӣ, ба синну сол мувофиқ бошад, дақиқан бо намуди берунӣ ва сохти бадани инсон мутобиқат кунад.



Навъҳои куртаҳои милли

Аз тарафи омӯзгор доир ба мавзӯи мазкур маълумоти пурра дода шавад.

4. Мустаҳкамкунии мавзӯи нав:

1. Навъҳои гуногуни либосро номбар кунед.
2. Либос бояд чӣ гуна бошад?
3. Ба маснуоти китфдор чӣҳо дохил мешаванд?
4. Илова ба НЧСС аз чанд то чанд см.-ро ташкил медиҳад?
5. Оид ба тарзи андозагирӣ маълумот диҳед.

5. Истифодаи бозии “Номи касбро ёбед»

Ин бозӣ барои инкишофи хотира ва тасаввуроти фазоии хонандагон аҳамияти калон дорад. Аз тарафи омӯзгор ба хонандагон саволҳои дар поён овардашуда дода мешавад. Хонандагон бояд номи касбро муайян намоянд.

Мақсадҳои бозӣ: ғанӣ гардонидани тасаввуроти фазоии хонандагон; мустаҳкамкунии хотираи хонандагон; тарбия намудани хонандагон ба интихоби бошууронаи касбинтихобкунӣ; тарбияи мушоҳидакории хонандагон.

Қадамҳои истифода бурдани бозӣ

1. Аз тарафи омӯзгор оид ба ягон навъи касб маълумот дода мешавад.
2. Баъди хондани маълумот хонандагон бояд номи касбро муайян намоянд.
3. Дар вақти муайяншуда аз тарафи омӯзгор ҷавобҳо чамъ карда шуда, ҳолҳо муайян карда мешавад.

Намунаи истифодабарии бозӣ дар дарси технология (таълими меҳнат)

1. Шахсе, ки сохтани тарҳи либоси нав, андозаю андомро гирифта, аз рӯи чадвали андозаҳои намунавӣ нақшаҳои навро тартиб дода, тибқи он ангора месозад. Либосҳои амсилаи гуногунро тартиб дода метавонад. (Тарроҳ)

2. Шахсе, ки маснуотро аз рӯи қолаб мебурад. Сифати матоъро мешиносад. Аз қабули матоъ то буридани матоъ ва то супориши маснуотро ба сеҳи дӯзандагӣ ҳамаи хуччатҳои технологиро ба зиммаи худ гирифта, онро шарҳ дода метавонад. Васеъгӣ, дарозӣ ва нуқсонҳои матоъро медонад (Буранда)

3. Шахсе, ки бо асбобҳои дӯзандагӣ сару кор дорад. Навъи мошинаи дарздӯзиро медонад. Аз рӯи харитаи технологӣ маснуот кор карда, навъҳои дарзхоро дар амал

ичро карда метавонад. Ҷуссаҳои маснуотро дуруст пайваст мекунад. Маснуоти дӯхташударо ороиш медиҳад. (Дӯзанда)

Дар натиҷа хонандагон чиро ёд мегиранд?

- Интиҳоб намудани касби онҳо бошуурона мешавад;
- Оид ба касбҳои гуногун маълумоти пурра мегиранд;
- Таснифоти касбҳоро меомӯзанд.



Навъҳои касбҳо

6.Кори амалӣ: Андозагирӣ барои куртаи миллии гиребондор

Аз тарафи омӯзгор қоидаҳои техникаи беҳатарӣ ва санитарияро беҳдоштӣ оид ба мавзӯё нозрат шуда, аз ҷониби хонандагон риоя карда шавад.

Таҷҳизот: тасмаи ченакгирӣ, дафтари корӣ, қалам, ҷусса (маникен) барои андозагирӣ

Марҳала:

1. Аз тарафи омӯзгор ба хонандагон супориш дода мешавад, ки барои гирифтани андоза асбоб, таҷҳизот ва маводди заруриро омода созанд.

2. Аз тарафи омӯзгор оид ба талаботи андозагирӣ чунин маълумот дода мешавад: андозаро бо ченактасма аз ҷусса бо либоси сабук мегиранд. Андоза бе гузориши ҳаққи чок гирифта мешавад. Андоза, дарозӣ, васеъӣ ва гирди ҷуссаро мегиранд. Андозагириро аз тарафи рости ҷусса сар мекунанд. Дар вақти андозагирӣ рост (дастҳоро ба поён фароварда) истодан лозим аст, он гоҳ андоза дуруст меояд.

3. Ба хонандагон супориш дода мешавад, ки андозаро аз маникени мактабӣ ё аз якдигар гирифта шаванд.

4. Баъди гирифтани андозагирӣ дар қисми андозагирӣ аз худӣ нақшаи дастурӣ навишта шавад.

5. Ҳангоми андозагирӣ аз худ як хонанда чен карда, хонандаи дигар натиҷаи онро дар дафтари корӣ менависад.

6. Ба ҳар як хонанда супориш дода мешавад, ки аз номгӯи пурраи ченакҳо истифода бурда, андозагирӣ кунад.

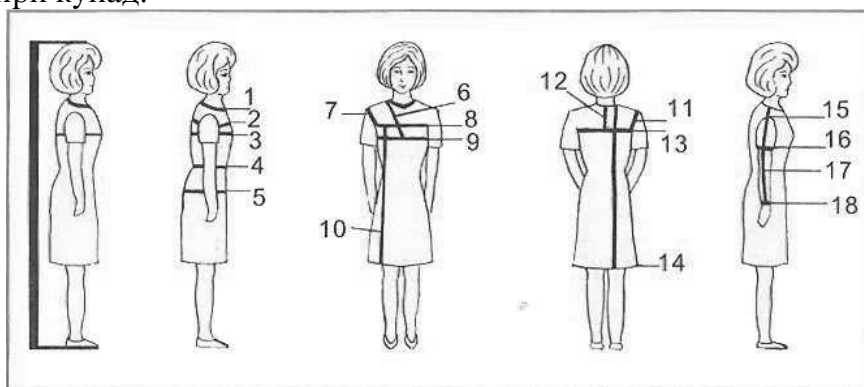

Тарзи андозагирӣ: 1. Нимченаки гардан; 2. Нимченаки сандуқи синаи 1-ум; 3. Нимченаки сандуқи синаи 2-юм; 4. Нимченаки миён; 5. Нимченаки рон; 6. Дарозии камзӯлчаи пеш; 7. Баландии камзӯлчаи пеш; 8. Васеии сандуқи сина; 9. Маркази сандуқи сина; 10. Дарозии тана; 11. Баландии камзӯлчаи ақиб; 12. Дарозии камзӯлчаи ақиб; 13. Васеии тахтапушт; 14. Дарозии либос; 15. Дарозии китф; 16. Дарозии остин; 17. Гирди ҷойи аз ҳама васеи даст; 18. Гирди банди даст

7.Дарсро чамъбаст намуда, ба захмати хонандагон баҳо диҳед.

8.Арзёбӣ: Дар рафти дарс фаъолияти таълимии хонандагонро мушоҳида намуда, дарачаи ба салоҳиятҳо ноил гаштани онҳоро муайян кунед. Натиҷаҳои фаъолияти таълимии хонандагонро аз рӯи савол ва супоришҳои зерин арзёбӣ карда метавонед. *Мувофиқи натиҷаи арзёбии мазкур ба хонандагон баҳои аъло, хуб, қаноатбахш ва ғайриқаноатбахш гузошта мешавад.*

Фаъолият	Метавонад	Қисман метавонад	Наметавонад
Дар бораи куртаи миллии занона шарҳ дода, вазифаи онро муайян карда метавонад?			
Конструксия ва амсиласозии бадеии маснуоти китфдорро шарҳ дода, вазифаҳои онҳоро муайян карда метавонад?			
Дар бораи навҳои либосҳои гуногун: китфдор, камарбанддор, либоси таг иттилоъ дода, фарқ карда, вазифаҳои онҳоро муайян карда метавонад?			
Оид ба тарзи дурусти андозагирӣ маълумот дода, дар амал иҷро карда метавонад?			
Бо маснуотҳои гуногун ғоя (идея)-ҳои навро эҷод менамояд ва онро шарҳ медиҳад?			

Дарси 21

Мавзӯ: Амсиласозии остин ва гиребон

Барнома: Мураттаб сохтани амсилаи қисми куртаи милли, остин ва гиребон.

Амсиласозии маснуот. Интиҳоби тарҳи маснуот.

Салоҳиятҳо:

- Микдори гуногуни воситаҳои технологиро истифода бурда метавонад.
- Дар бораи равандҳои технологии соҳаи саноат маълумот дода метавонад.
- Дар доираи мавзӯҳои васеъ ғояи навро эҷод карда метавонад.
- Доир ба касбҳои гуногун маълумоти мушаххас дода метавонад.
- Хусусиятҳои тарбиявии фанро дарк карда, онро дар амал ба таври гуногун татбиқ карда метавонад.

Мақсадҳои дарс:

- Дар бораи амсиласозӣ маълумот дода, вазифаи онро муайян карда тавонад.
- Оид ба интиҳоби матоъ ва такмили амсила иттилоъ дода тавонад.
- Кашидани нақшаи намудҳои гиребонро шарҳ дода, қолаби онро дар амал сохта тавонад.
- Оид ба сохтани нақшаи гиребони фигуравӣ ва гиребони фантазия (тахайюл) маълумот дода, дар амал иҷро карда тавонад.
- Доир ба амсиласозии остин ва гиребон маълумот дода, дар амал иҷро карда тавонад;
- Бо маснуоти гуногун ғояҳои навро эҷод намояд ва онро шарҳ диҳад.

Таҷҳизоти зарурӣ: китоби дарсӣ, овезаҳои таълимӣ

1.Методикаи таълим: Ҳангоми банақшагирии дарс аз тавсияҳои зерин истифода бурда метавонед:

1.Ташкили дарс: Дар ин марҳала корҳои зерин ба роҳ монда мешаванд:

Тайёр намудани маводди хониш.

Ҳозир-ғоиб кардани хонандагон;

Омода намудани хонандагон ба дарс.

2. Такрори дарси гузашта: Дарсро аз гузоштани масъала оғоз намоед. Бо саволҳои зерин ба хонандагон муроҷиат намоед:

1. Навъҳои гуногуни либосро номбар кунед?
2. Либос бояд чӣ гуна бошад?
3. Ба маснуоти китфдор чӣҳо дохил мешаванд?
4. Илова ба НЧСС аз чанд то чанд сантиметро ташкил медиҳад?
5. Оид ба тарзи андозагирӣ маълумот диҳед?

Пиромуни саволҳо каме муҳокимаронӣ намуда, донишҳои аз дарсҳои гузашта гирифтаи онҳоро ба хотирашон оред.

3. Шиносоӣ бо мавзӯ: Сухбат оид ба амсиласозии остин ва гиребон гузаронида, доир ба амсиласозӣ, интиҳоби матоъ ва такмили амсила, дуруст интиҳоб кардани шаклҳои чузъиёти либос, мувофиқатии хатҳои уфуқию амудӣ, оид ба касби амсиласоз, нақши асосии равиши хатҳо, қисмҳои асосии хатҳои одами миёнаандом: қисми болоӣ ва поёнӣ, кашидани нақшаи навъҳои гиребон ва сохтани қолаби он, пайдоиши либосҳои гиребондор, сохтани нақшаи гиребони одӣ, гиребони фигуравӣ, гиребони фантазия (тахайюл), таърихи либосҳои остиндор, амсиласозии остинҳо, намудҳои остин: фонусшакл, пар-пар, қанотак, остини дарози ба поён васеъшудаи манжетдор, сохтани остинҳои гуногун, маълумот дода мешавад.

Амсиласозӣ давоми такмили тарҳи либос мебошад. Такмил ва интиҳоби модел дар лоиҳаи умумии маснуот нишон дода мешавад. Интиҳоби матоъ ва такмили амсила ба санъати амсиласозӣ, дуруст интиҳоб кардани шаклҳои чузъиёти либос, мувофиқатии хатҳои уфуқию амудӣ асос меёбад.

Амсиласозӣ кори мушкил буда, аз амсиласоз оид ба хосияти нахҳо, матоъҳо тарзи дӯхтан, нақшакашӣ ва рассомӣ дониши амиқ доштанро талаб мекунад. Дар вақти омӯхтани сохтану қолаб бо чузъҳо ва хатҳои он хуб шинос шудан лозим аст. Ҳангоми интиҳоби шакл (фасон) нақши асосиро равиши хатҳо мебозад. Аз рӯйи ин хатҳо тарҳи ороиши бадеии либос ҷудо мешавад ва он шакли дилхоҳро ба худ мегирад. Хатҳои одами миёнаандомро ба ду қисми асосӣ ҷудо мекунанд: болоӣ ва поёнӣ.

Либосҳои халқҳои қадим: мисриён, форсҳо, римҳо, юнониҳо, зардуштиён остин нашошанд. Он баъддар пайдо шудааст. Ба либосҳои асримиёнагии аврупоӣ остин аз Византия омадааст, онҳо шаклҳои гуногун дошанд.

Дар замони мо намудҳои гуногуни остинро истифода мебаранд, ки буриши онҳо ба либос шинам ва зебо меафтад: остини кӯтоҳ ва дароз, остини одӣ, яклухт, фонусшакл, манжетдор, пар-пар, қанотак ва ғайраҳо.

Амсиласозии остинҳо. Аз рӯйи қолаби остини одию тайёр бо роҳи амсиласозӣ остинҳои шаклашон гуногунро сохтан мумкин аст. Ҳамин асосро барқад мебурем, ки масофаи байни буришҳо ба интиҳоби шакли остин вобаста аст.

Аз тарафи омӯзгор доир ба мавзӯи мазкур маълумоти пурра дода шавад.

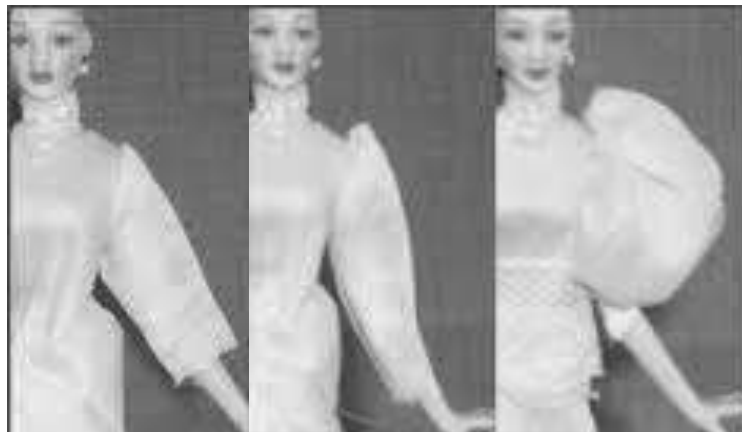

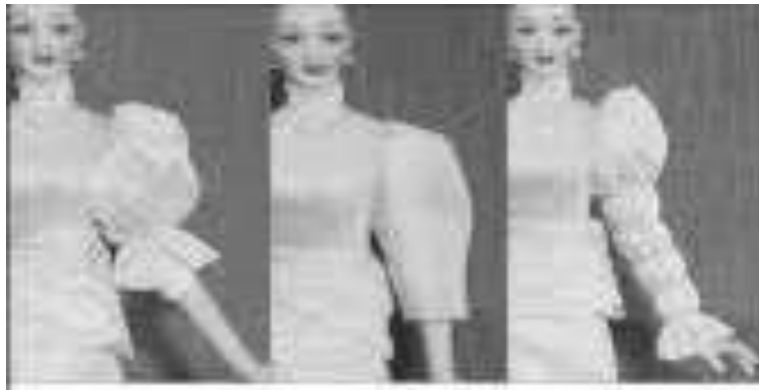

Навъҳои остин

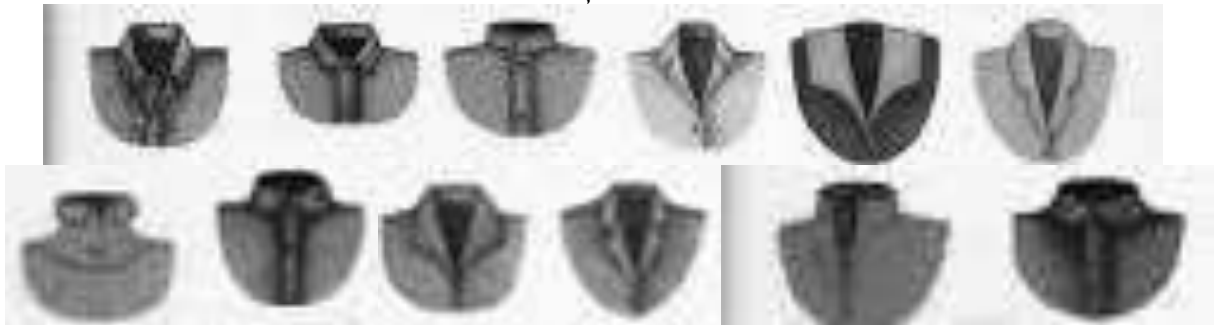

Навъҳои гиребон

4. Мустаҳкамкунии мавзӯи нав:

1. Амсиласозӣ гуфта чиро мефаҳмед?

2. Интихоби матоъ ва такмили амсила ба чӣ асос меёбад?

3. Оид ба кашидани нақшаи намудҳои гиребон ва сохтани қолабҳои он маълумот диҳед.

4. Фарқи байни нақшаи фигуравӣ аз нақшаи гиребони фантазия дар чист?

5. Амсиласозии бадеии остинро шарҳ диҳед.

6. Қадом навъҳои остинро медонед?

5. Истифодаи бозии “Викторина”

Дар ҳамаи 4 калимаи пешниҳодшуда ҳарфи “А” мавҷуд мебошад. Аз муайян-кунандаҳо истифода бурда, калимаро ёбед ва ба катакҳои ҳолӣ ҳарфҳои боқимондари бояд хонандагон нависанд.

Намуна: Навъҳои остинро ёбед.

	А		-		А	
--	---	--	---	--	---	--

	А				А	
--	---	--	--	--	---	--

	А						
--	---	--	--	--	--	--	--

						А		
--	--	--	--	--	--	---	--	--

6. Кори амалӣ: Сохтани қолаби остини қанотак

Аз тарафи омӯзгор қоидаҳои техникаи бехатарӣ ва санитарияро беҳдошти оид ба мавзӯи назорат шуда, аз ҷониби хонандагон риоя карда шавад.

Таҷҳизот: қоғаз, ва қоғази ранга, қайчӣ, чадвал, ченактасма, қолаби остини одӣ, қалами одӣ ё ранга, фломастер

Марҳала:

1. Аз тарафи омӯзгор супориш дода мешавад, ки асбоб, таҷҳизот ва маводди заруриро барои иҷрои кори амалӣ омода созанд.

- 2.Баъдан супориш дода мешавад, ки қолаби остини одиро омода намоянд.
- 3.Барои сохтани қолаби остини қанотак супориш дода мешавад, ки қолаби асосӣ ба 5 ё 7 қисм чудо карда шавад.
- 4.Масофаи байни буришҳо аз 3 то 4 см мебошад.
- 5.Ба варакаи корӣ қисми омода намудаи қолиб бо ширеш часпонида шавад.
- 6.Қуллаи асосиро бо даст дошта, қисми поёнии остин камтар васеъ карда шавад.
- 7.Гирди остини қанотак бо қалами ранга ё фломастер гирдавон карда, аз рӯйи он қолаби тайёршуда бурида мешавад.
- 8.Кори иҷрошуда аз тарафи омӯзгор баҳогузорӣ карда шавад.

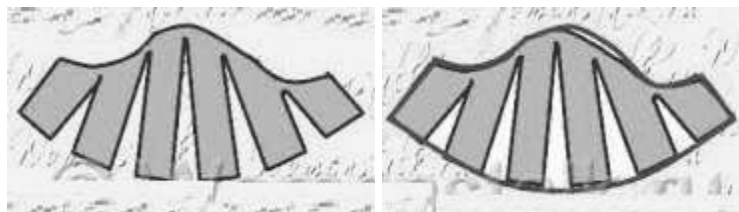

а)

б)

Қолаби остини қанотак: а) қолаби омодашуда; б) қолаби тайёр

7.Дарсро чамъбаст намуда, заҳмати хонандагонро қадрдонӣ кунед.

8.Арзёбӣ: Дар рафти дарс фаъолияти таълимии хонандагонро мушоҳида намуда, дараҷаи ба салоҳиятҳо ноил гаштани онҳоро муайян кунед. Натиҷаҳои фаъолияти таълимии хонандагонро аз рӯйи савол ва супоришҳои зерин арзёбӣ карда метавонед. *Мувофиқи натиҷаи арзёбии мазкур ба хонандагон баҳои аъло, хуб, қаноатбахш ва ғайриқаноатбахш гузошта мешавад.*

Фаъолият	Метавонад	Қисман метавонад	Наметавонад
Дар бораи амсиласозӣ маълумот дода, вазифаи онро муайян карда метавонад?			
Оид ба интихоби матоъ ва такмили амсила иттилоъ дода метавонад?			
Оид ба кашидани нақшаи навъҳои гиребон маълумот дода, қолаби онро дар амал сохта метавонад?			
Сохтани нақшаи гиребони фигуравӣ ва гиребони фантазияро (тахайюл) шарҳ дода, дар амал иҷро карда метавонад?			
Амсиласозии остин ва гиребонро шарҳ дода, дар амал иҷро карда метавонад?			
Бо маснуоти гуногун ғояҳои навро эҷод менамояд ва онро шарҳ медиҳад?			

Дарси 22

Мавзӯ: Технологияи тайёр кардани либос ва кор дар паси мошинаи дарздӯзи барқӣ

Барнома: Тайёр кардани матоъ барои поракунии. Мураттабии пора кардани матоъ. Сарфакорона пора кардани матоъ. Талаботи санитарияро беҳдоштӣ ва қоидаҳои техникаи беҳатарӣ.

Салоҳиятҳо:

- Микдори гуногуни воситаҳои технологиро истифода бурда метавонад;
- Дар бораи равандҳои технологияи соҳаи саноат маълумот дода метавонад;

- Дар доираи мавзӯҳои васеъ ғояи навро эҷод карда метавонад;
- Доир ба касбҳои гуногун маълумоти мушаххас дода метавонад;
- Хусусиятҳои тарбиявии фанро дарк карда, онро дар амал ба таври гуногун татбиқ карда метавонад.

Мақсадҳои дарс:

- Дар бораи технологияи тайёр кардани либос маълумот дода, мошинаи дарздӯзии барқиро дар амал истифода бурда тавонад.
- Оид ба дар рӯи матоъ гузоштани онҳоро дар амал иҷро карда тавонад.
- Камбудӣ ва нуқсонҳои матоъро шарҳ дода, камбудӣ ва нуқсони матоъро муайян карда тавонад.
- Асбобҳои заруриро дар вақти дӯхтани матоъ шарҳ дода, бо аонҳоро кор карда тавонад.
- Оид ба технологияи тайёр кардани гиребон маълумот дода, дар амал иҷро карда тавонад.
- Бо маснуотҳои гуногун ғоя (идея)-ҳои навро эҷод намояд ва онро шарҳ диҳад.
- Хусусиятҳои эстетикӣ маснуотро шарҳ дода, онро арзёбӣ карда тавонад.
- Урфу одатҳои миллиро шарҳ дода, онро арзёбӣ карда тавонад.

Таҷҳизоти зарурӣ: китоби дарсӣ, овезаҳои таълимӣ

1.Методикаи таълим: Ҳангоми банақшагирии дарс аз тавсияҳои зерин истифода бурда метавонед:

1.Ташкили дарс: Дар ин марҳала корҳои зерин ба роҳ монда мешаванд:

Тайёр намудани маводди хониш.

Ҳозир-ғоиб кардани хонандагон.

Омода намудани хонандагон ба дарс.

2.Такрори дарси гузашта: Дарсро аз гузоштани масъала оғоз намоед. Бо саволҳои зерин ба хонандагон муроҷиат намоед:

1.Амсиласозӣ гуфта чиро мефаҳмед?

2.Интиҳоби матоъ ва такмили амсила ба чӣ асос меёбад?

3.Кашидани нақшаи намудҳои гиребон ва сохтани қолабҳои онро шарҳ диҳед.

4.Фарқи байни нақшаи фигуравӣ аз нақшаи гиребони фантазия дар чист?

5.Амсиласозии бадеии остинро шарҳ диҳед.

6.Кадом навъҳои остинро медонед?

Пиромуни саволҳо каме муҳокимаронӣ намуда, донишҳои аз дарсҳои гузашта гирифтаи онҳоро ба хотирашон оред.

3.Шиносоӣ бо мавзӯ: Суҳбат оид ба технологияи тайёр кардани либос ва кор дар паси мошинаи дарздӯзии барқӣ гузаронида, дар бораи дарёфтҳои камбудӣ ва нуқсонҳои матоъ, ба рӯи матоъ гузоштани қолабҳо, дӯхтани маснуот, омодагардонии ҷойи кор, ҷойгиршавии асбобу мошинҳо, тартиби иҷрои кор, асбобҳои зарурӣ дар вақти дӯхтани матоъ, технологияи тайёр кардани гиребон, тарзи тайёр кардани гиребон, часпонидани гиребони рост, таҳияи гиребони одӣ ва ба камзӯлча пайваست кардани он, таҳияи танаи куртаи миллӣ маълумот дода мешавад.

Пеш аз буридани матоъ хонанда бояд дар бораи хусусияти матоъ ё нахҳо дониши васеъ дошта бошад. Дар вақти интиҳоби матоъ ба камбудӣ ва нуқсонҳои матоъ аҳамият додан лозим аст, то ки онҳо дар вақти буридан ба ҷойи асосии маснуот наоянд. Дар вақти буридан васеъгӣ ва бари матоъро ба назар гирифта, барои сарфақорона буридан ба ҷойҳои гул аҳамият додан лозим аст.

Ба рӯи матоъ гузоштани қолабҳо. Матои пахтагӣ ва абрешимиро ба тарафи чапаш гузошта, аз рӯи нахи баракӣ ду милкашро росту дуқат мекунанд, баъд милкҳояшро сӯзанак мезананд. Ба рӯи тамоми матоъ ҳамаи қисмҳои қолаб, яъне аввал қисмҳои калон, баъд қисмҳои хурдро мегузоранд. Дар айни замон кӯшиш кардан лозим аст, ки нахҳои барқади матоъ ва қолаб ба ҳам мувофиқ оянд. Барои ин бо ченактасма ё хаткашак масофаи аз милки матоъ то нахи барқад ишораёфтаи қолабро чен мекунанд. Агар матоъ гулдор ё патдор бошад, он гоҳ ба равиши пати матоъ ва гул аҳамият дода мебуранд.

Дӯхтани маснуот. Барои дӯхтани маснуот аввал омодагардони чойи кор, чойгиршавии асбобу мошинҳо ва тартиби иҷроӣ корро ба назар гирифтани лозим аст, то ки маснуоти дӯхташаванда хушсифат барояд. Агар дар вақти кор норасоӣҳо пайдо шаванд, дар он сурат технологияи тартиби иҷроӣ корро иваз кардан мумкин аст.

Асбобҳои зарурӣ дар вақти дӯхтани матоъ. Баъд аз интихоби матоъ, шакли курта ва буридани он ба дӯхтан сар карда мешавад. Дар вақти дӯхтан асбобҳои зарурӣ бояд дар ҳолати дуруст бошанд. Мошинаи дарздӯзиро дар вақташ равшан ва тоза карда истодан лозим аст. Агар мошинаи дарздӯзӣ дуруст бошад, он ҳатман ором, бе овоз медӯзад. Сӯзанҳоро вобаста ба ғафсии матоъ иваз кардан лозим аст, бояд онҳо доим тез бошанд. Агар сӯзан кунд бошад, ресмони матоъро меканад.

Аз тарафи омӯзгор оид ба мавзӯи мазкур маълумоти пурра дода шавад.

4. Мустаҳкамкунии мавзӯи нав:

1. Технологияи тайёр кардани либосро шарҳ диҳед.
2. Раванди ба рӯйи матоъ гузоштани қолабҳоро шарҳ диҳед.
3. Дар вақти дӯхтан кадом навъи асбобҳо зарур мебошанд?
4. Оид ба технологияи тайёр кардани гиребон ва часпонидани гиребони рост маълумоти мухтасар диҳед.
5. Қисмҳои камзӯлчаро чӣ гуна пайваस्त мекунад?

5. Истифодаи усули “ММД”

Усули ММД (ихтисораи «Медонам», «Доништан мехоҳам», «Доништан») усули ҷустуҷӯӣ - тадқиқот буда, барои фаъолони ҳал кардани масъалаи нав ёрӣ мерасонад. Ин усул барои фаҳмиши амиқи мазмун ва мундариҷаи матн бо истифода аз ММД гузаронида мешавад.

Мақсадҳо: муайян кардани савияи дониши мавҷудаи хонандагон; ташаккули малакаҳои ба худ баҳо додан; инкишофи малакаҳои кор бо матн; муқоисаи донишҳои мавҷуда ва донишҳои навомӯхтаи хонандагон.

Қадамҳои иҷро кардани ин усул:

1. Аз рӯйи мақсад ва мавзӯи дарс ангиши зехн гузаронида мешавад.
2. Хонандагон он чизеро, ки дар бораи ашё, ҳодиса ва ё мафҳум медонанд, дар сутуни якум менависанд.
3. Ба онҳо савол дода мешавад, ки оид ба мавзӯи дарс чиро доништан мехоҳанд ва онҳо сутуни дуюмро пур мекунад.
4. Пас аз хондани матн ё тамошои видеои таълимӣ ба сутуни дуюм баргашта, муайян мекунем, ки хонандагон ба кадом саволҳои худ ҷавоб ёфтанд.
5. Он ҷавобҳо ба сутуни сеюм навишта мешаванд.
6. Сипас сутуни аввал бо сутуни сеюм муқоиса ва таҳлил карда мешавад.

Чараёни пур кардани ҷадвали ММД-ро ба се марҳала тақсим кардан мумкин аст: “Медонам”, “Доништан мехоҳам”, “Доништан”.



Савол барои ангиши зехн: Дар бораи равандҳои технологӣ дар соҳаҳои гуногуни хоҷагии халқи Тоҷикистон чӣ медонед?

<i>Медонам</i>	<i>Донистан меҳоҳам</i>	<i>Донистам</i>
Технологияи тайёр кардани гиребон	Раванди часпонидани гиребони рост	Гиребони тайёр ва зергиребонро ба тарафи чапшаи маснуот гузошта, нӯгҳои гиребонро ба нӯги ангула рост карда, ба гардан дастӣ медӯзанд. Сипас 0,7 см монда, ба гардана гиребонро дарзи мошинӣ зада мечаспонанд. Гиребони болоро 0,7 см ба дарун қат намуда, аз ҷойи қатшавӣ дастӣ кӯк зада, баъд бо мошин медӯзанд. Ҳангоми ба тарзи дастӣ кӯк задани ҷойи қатшуда бояд болои дарзи мошиниро пӯшанд.

Дар натиҷа хонандагон: аз рӯйи қисматҳои ҷадвал андешаҳояшонро таҳлил мекунанд; ба саволҳо ҷавоб ҷустуҷӯ мекунанд; донишҳои мавҷудаи худро бо маълумоти нави муқоиса мекунанд; мулоҳизаҳои худро баён мекунанд; бо якдигар мувоҳида мекунанд.

6.Кори амалӣ: Гузоштани қолаб ба рӯйи матоъ ва таҳияи гиребони одӣ ба камзӯлча пайвасти кардани он

Аз тарафи омӯзгор қоидаҳои техникаи бехатарӣ ва санитарияро беҳдошти оид ба мавзӯи назорат карда, аз ҷониби хонандагон риоя карда шаванд.

Таҷҳизот: қолаб, бӯри дӯзандагӣ, сӯзанак, қайчӣ, матоъ, ченактасма

Марҳала:

1.Аз тарафи омӯзгор супориш дода мешавад, ки асбоб, таҷҳизот ва маводҳои зарурӣ омода карда шаванд.

2.Нуқсонҳои матоъ бояд аз тарафи омӯзгор ва хонанда аз назар гузаронида шаванд.

3.Қоидаҳои қолабгузорию риоя карда, ҳамаи ҷузъҳои курта ба рӯйи матоъ гузошта шаванд.

4.Рабиши сӯзанҳоро ба як тараф намуда, қолаб ва матоъ бо сӯзанак маҳкам карда шаванд.

5.Гирдогирди қолаб ва ҷойҳои дахлдори дигар барои ҳиссаи ҷок 1,5 см монда шаванд.

6.Бо қайчӣ қолаби ҷузъҳои курта пайдарҳам бурида шаванд.

7.Ҳангоми буридан қоидаҳои техникаи бехатарии кор бо қайчӣ риоя карда шаванд.

8.Аз тарафи омӯзгор назорат оид ба муайян кардани миёнаҷойи қисми пеш ва ақиб ба камзӯлча, қисми болоии танаи пешу ақиб ва миёнаҷойи гиребон, баландии куллаи остинҳо, гузоштани нишонаи хурди секунҷамонанд ва сифати буридан он, бурда мешавад.

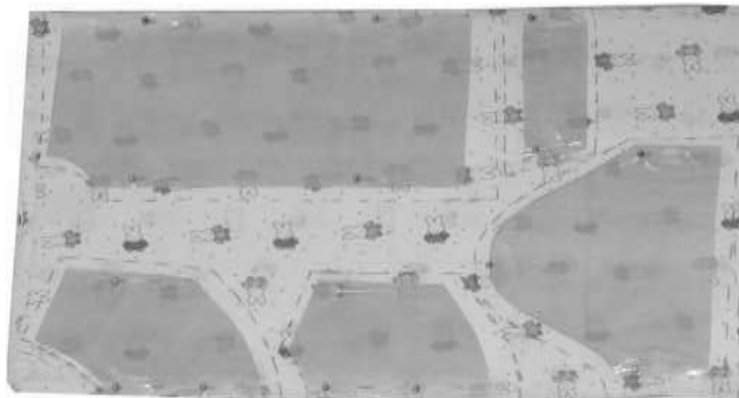

Тарзи гузоштани қолаб ба матоъ

9.Аз тарафи омӯзгор супориш дода мешавад, ки қисмҳои буридаро гирифта, қисми гиребон, камзӯлчаи пеш ва ақибро омода намоянд.

10.Қоидаи пайвасти кардани камзӯлчаи пеш ва ақиб, ба он часпонидани тавқро риоя карда, камзӯлчаҳо пайвасти карда шаванд.

11. Гиребонро барқад аз миёнаҷояш қат карда, тарафи рости матоъро ба дарун гирифта, буришхоро дуруст намуда, бо чоки васегиаш 0,5-0,7 см дӯхта шавад.

12. Кунҷхояшро бурида, гиребонро ба тарафи рости гардонида, кунҷхояшро дуруст карда, аз гирди гиребон (аз тарафи гиребон) дастӣ кӯк карда мешавад.

13. Гиребонро дар мобайни камзӯлчаи асосӣ ва тавқ ниҳода, секунҷаҳоро болои ҳам монда, чоки китфоро низ рӯйи ҳам гузошта, дастӣ кӯк зада, баъд бо чоки васегиаш 0,5-0,7 см бо мошин дӯхта шавад.

14. Аз тарафи омӯзгор мутаносиби чоки китфу кунҷҳои гиребон санҷида шавад.

15. Буриши кунҷҳои изофаи камзӯлчаҳоро қайчӣ зада, рӯйгардон карда, бо кӯки дастӣ гирди камзӯлча дӯхта шавад.

16. Ҳамаи қисмҳои пайвастшударо ҳамвор бояд кард, то чузъҳои камзӯлчаҳо дарозу кӯтоҳ нашаванд, бо чоки 0,7 см канори буришро дӯхта, дарзмол карда шавад.

17. Вобаста ба иҷрои кори амалӣ аз тарафи омӯзгор оид ба дуруст гузоштани қолаб ба рӯйи матоъ, гузаронидани хатҳои ёрирасон ва хошури (штрих) ва дуруст гузаронидани хатҳои асосӣ, дуруст ва зебо будани чокҳои дастӣ ва мошинӣ, мувофиқ омадани ҷойи китф ва гиребон, санҷиш гузаронидани баҳогузори карда мешавад.

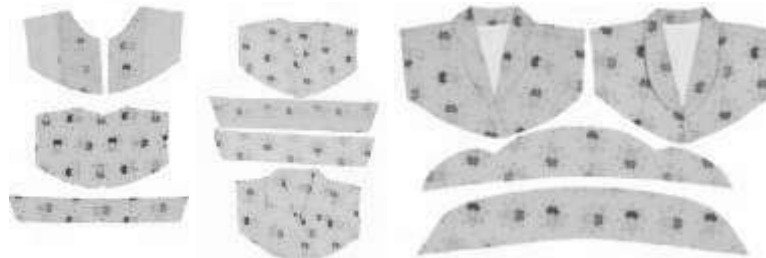

Таҳияи гиребони одӣ ба камзӯлча пайваст кардани он

7. Дарсро чамбаст намуда, ба захмати хонандагон баҳо диҳед.

8. Арзёбӣ: Дар рафти дарс фаъолияти таълимии хонандагонро мушоҳида намуда, дараҷаи ба салоҳиятҳо ноил гаштани онҳоро муайян кунед. Натиҷаҳои фаъолияти таълимии хонандагонро аз рӯйи савол ва супоришҳои зерин арзёбӣ карда метавонед. *Мувофиқи натиҷаи арзёбии мазкур ба хонандагон баҳои аъло, хуб, қаноатбахш ва гайриқаноатбахш гузошта мешавад.*

Фаъолият	Метавонад	Қисман метавонад	Наметавонад
Дар бораи технологияи тайёр кардани либос маълумот дода, мошинаи дарз-дӯзии барқиро дар амал истифода бурда метавонад?			
Оид ба дар рӯйи матоъ гузоштани қолабҳо маълумот дода, онро дар амал иҷро карда метавонад?			
Оид ба камбудӣ ва нуқсонҳои матоъ маълумот дода, онҳоро муайян карда метавонад?			
Оид ба асбобҳои зарурӣ дар вақти дӯхтани матоъ маълумот дода, бо асбобҳои зарурӣ кор карда метавонад?			
Оид ба технологияи тайёр кардани гиребон маълумот дода, дар амал иҷро карда метавонад?			
Бо маснуотҳои гуногун ғояҳои навро			

эҷод менамояд ва онро шарҳ медиҳад?			
Хусусиятҳои эстетикӣ маснуотро шарҳ дода, онро арзёбӣ карда метавонад?			
Урфу одатҳои миллиро шарҳ дода, онро арзёбӣ карда метавонад?			

Дарси 23

Мавзӯ: Қоидаҳои таҳияи танаи маснуот тавассути мошинаи дарздӯзии барқӣ

Барнома: Пайдарпай тайёр кардани қисмҳои куртаи милли барои дӯхтан. Тартиби дӯхтани танаи маснуот дар мошинаи дарздӯзӣ. Талабот ба сифати маҳсулот. Талаботи санитария бехдошти ва қоидаҳои техникаи бехатарӣ.

Салоҳиятҳо:

- Микдори гуногуни воситаҳои технологиро истифода бурда метавонад.
- Дар бораи равандҳои технологии соҳаи саноат маълумот дода метавонад.
- Дар доираи мавзӯҳои васеъ ғояи навро эҷод карда метавонад.
- Доир ба касбҳои гуногун маълумоти мушаххас дода метавонад.
- Хусусиятҳои тарбиявии фанро дарк карда, онро дар амал ба таври гуногун татбиқ карда метавонад.

Мақсадҳои дарс:

- Дар бораи қоидаҳои таҳияи танаи маснуот тавассути мошини дарздӯзии барқӣ маълумот дода тавонад.
- Оид ба чоки одӣ маълумот дода, онро дар амал иҷро карда тавонад.
- Оид ба ёфтани нуқсонҳои маснуоти китфдор маълумот дода, камбудӣ ва нуқсонҳои остинро муайян карда тавонад.
- Оид ба намудҳои ислоҳи нуқсонҳои маснуоти китфдор маълумот дода, онро дар амал иҷро карда тавонад.
- Ҳангоми иҷрои кори амалӣ техникаи бехатариро риоя карда тавонад.
- Бо маснуотҳои гуногун ғоя (идея)-ҳои навро эҷод намояд ва онро шарҳ диҳад.
- Хусусиятҳои эстетикӣ маснуотро шарҳ дода, онро арзёбӣ карда тавонад.

Таҷҳизоти зарурӣ: китоби дарсӣ, овезаҳои таълимӣ

1.Методикаи таълим: Ҳангоми банақшагирии дарс аз тавсияҳои зерин истифода бурда метавонед:

1.Ташкили дарс: Дар ин марҳала корҳои зерин ба роҳ монда мешаванд:

Тайёр намудани маводди хониш.

Ҳозир-ғоиб кардани хонандагон.

Омода намудани хонандагон ба дарс.

2.Тақрори дарси гузашта: Дарсро аз гузоштани масъала оғоз намоед. Бо саволҳои зерин ба хонандагон муроҷиат намоед:

1.Оид ба технологияи тайёр кардани либос маълумот диҳед?

2.Раванди ба рӯйи матоъ гузоштани қолабҳоро шарҳ диҳед?

3.Дар вақти дӯхтан кадом навъи асбобҳо зарур мебошанд?

4.Оид ба технологияи тайёр кардани гиребон ва часпонидани гиребони рост маълумоти мухтасар диҳед?

5.Қисмҳои камзӯлчаро чӣ гуна пайваст мекунанд?

Пиромуни саволҳо каме андешаронӣ намуда, донишҳои аз дарсҳои гузашта гирифтаи онҳоро ба хотирашон оред.

3.Шиносоӣ бо мавзӯ: Суҳбат оид ба қоидаҳои таҳияи танаи маснуот тавассути мошинаи дарздӯзии барқӣ гузаронида, доир ба чоки одӣ мақсади дӯхти дасти матоъ, коркарди намию гармии маснуот, ташкили ҷойи махсус барои дарзмолкунӣ, ба тана пайваст кардани камзӯлчаи гиребондор, санчиши ченкунии якум, ёфтани нуқсонҳои маснуоти китфдор дар вақти часпонидани камзӯлчаҳо ва навъҳои ислоҳи он маълумот дода мешавад.

Чоки одӣ гуфта, пайвасти ду қисми чузъҳои болои ҳам гузоштаро меноманд. Дар ин маврид васеии чокро 1,5 см монда дӯхтан лозим аст.

Дӯхти дастӣ матоъро аз титшавӣ нигоҳ медорад. Дӯхти дастиро бо сӯзану дарзи кӯтоҳ иҷро бояд кард. Дар вақти дӯхтани чӯзӯҳо дарзи пайвастаро истифода бурда, бо ин роҳ пайвасти мустаҳкамаи дарзро ҳосил мекунанд. Канори ду буриширо рӯи ҳам гузошта, аз тарафи чаппааш медӯзанд. Баъд буриши муайяни матоъҳоро саҳт мекашанд, то ки канори онҳо бо ҳам баробар ояд. Дарз аз тарафи рости маснуот ноаён аст. Чокҳои курта бояд ҳам аз тарафи рости ва ҳам аз тарафи чаппа зебо бошанд.

Канори чокҳоро баъд аз дуруст буридан бо дарзи канорӣ медӯзанд. Дарзи канориро дастӣ ё тавассути мошинаи дарздӯзӣ бо ресмони абрешимию ҳамранги матоъ медӯзанд. Чоки дарз ҳар қадар хурд бошад, таҳияи канори чок ҳамон қадар зебо мешавад. Дар ин маврид ба таъмини механикии чок аҳамият додан лозим аст.

Санҷиши ченкунии якум. Дар аснои ченкунӣ дуруст ҷойгир шудани камзӯлчаҳои қисми пешу ақиб ва танаро ба назар мегиранд. Бо ин мақсад ин либосро пӯшида, барои дарозии китфро муайян кардан бӯр мекашанд ё сӯзанак мезананд ва ҳолати дурусти дарзҳои либосро ба назар мегиранд. Ба васеӣ, тангӣ, қачӣ ё рости дарзҳои паҳлуӣ, инчунин, чӣ гуна будани дарзҳои китф ва ғайра аҳамият додан лозим аст.

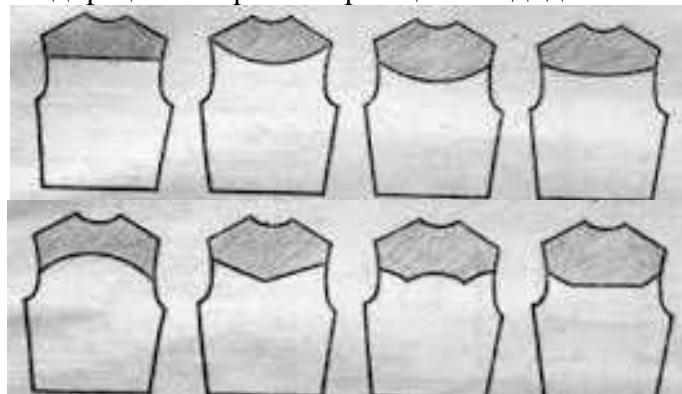

Навъҳои пайвасти камзӯлчаи ақиб ба тана

Трикотаж калимаи франсаӣ буда, маънояш матоест, ки бо ёрии мошин бофта шудааст.

Аз тарафи омӯзгор оид ба мавзӯи мазкур маълумоти пурра дода шавад.

4. Мустаҳкамкунии мавзӯи нав:

1. Чоки одӣ чист?
2. Дӯхти дастӣ матоъро аз чӣ нигоҳ медорад?
3. Ҳангоми таҳияи маснуоти матоаш нафис қадом амалиёт гузаронида мешавад?
4. Ҳангоми маснуоти аз матои трикотажии ғафс дӯхташуда канори чокро чӣ гуна медӯзанд?
5. Раванди ба тана пайвасти кардани камзӯлчаи гиребондорро шарҳ диҳед.

5. Истифодаи усули “Ангезиши зеҳн”

Усули “Ангезиши зеҳн” (*ycқain stokming* – ҳуҷуми ақлӣ) аз ҷониби Алекс Осборн (ИМА) дар солҳои 40-уми асри 20 пешниҳод шуда, ҳамчун методи барангехтани андешаҳо хеле машҳур гаштааст. Ангезиши зеҳн бештар дар марҳалаи водорнамоӣ истифода бурда мешавад. Он бо мақсади бахотироваӣ ва фаългардонии донишҳое, ки хонандагон пештар доштанд ва барои бедор намудани шавқу ҳавас доир ба қабули ахбори нав, ташкили вачҳҳо барои фаъолияти дар пешистода истифода бурда мешавад. Ангезиши зеҳн аз гузориши саволи проблемаӣ сар мешавад ва ақидаҳо дар чорҷӯбаи вақти муайян муҳокима карда мешавад: фардӣ, ҷуфтӣ, гурӯҳӣ.

Дар методи “Ангезиши зеҳн” масъала ё саволҳои кушода гузошта мешаванд, ки чанд ҷавоби имконпазир дошта, барои ҷустуҷӯӣ роҳҳои ҳал ё вариантҳои гуногуни ҷавоб мусоидат намояд, на барои муҳокима.

Мақсадҳои асосӣ: гирдоварии андешаҳо; фаългардонии хонандагон дар ҷараёни дарс; ба вучуд овардани вазъияти ҷустуҷӯ.

Самаранок гузаронидани ин усул аз омилҳои зерин вобаста мебошад:

1. Интиҳоби масъалаи кушода/саволҳое, ки чанд ҷавоби имконпазир доранд;
2. Риояи қадамҳо ва қоидаҳои ангезиши зеҳн.

Марҳала ва қоидаҳои ангежиши зеҳн:

1. Савол/масъаларо ба хонандагон пешниҳод кунед.
2. Аз онҳо хоҳиш намоед, ки оид ба савол ё масъалаи пешниҳодшуда фикру ақидаҳои худро иброз доранд.
3. Фикру ақидаҳои пешниҳодшударо нависед.
4. Хоҳиш намоед, ки ақидаҳои худро баён кунанд.

Намуна: Савол: «Ба фикри Шумо нуқсон дар пайвасти камзӯлча ба тана аз кадом сабаб пайдо шудани мумкин аст?»

Фарз кардем хонандагон чунин фикру ақидаҳоро пешниҳод менамоянд:

- кӯндаланг ва барқад набудани матоъ;
- дуруст набуридани қолаб;
- тарзи нодуруст муайян кардани ҷойи буриши молиши гиребон;
- маҳкам накардани қолаб ба матоъ бо сӯзанак ва ғайра.

Ин ақидаҳо бе ягон шарҳ дар тахтаи синф ё дар қоғаз навишта мешаванд. Сипас, ҳар як ақида аз тарафи хонандагон шарҳ дода мешавад.

Қайд кардан зарур аст, ки омӯзгор андешаҳои хонандагонро бояд қадр кунад. Ақидаҳо танқид карда нашаванд. Кор то замоне идома меёбад, ки фикру мулоҳизаҳо шунида шаванд. Фикру мулоҳизаҳои пешниҳодшуда аввал қайд, сипас муҳокима ва таҳрир мешаванд. Омӯзгор ба фикру мулоҳизаҳои беҳтарин таъя карда, онҳоро бо мавзӯ алоқаманд намуда, ба қисми асосии дарс мегузарад.

Дар натиҷа хонандагон: фикру мулоҳизаҳои худро баён мекунанд; донишҳои худро ба хотир меоранд; дар рафти дарс фаъолона иштирок мекунанд; андешаҳои яқдигарро муқоиса мекунанд ва ғайра.

Тавсия ба омӯзгор: Вазифаи ин баҳсу муҳокима кардан сари як масъала нест. Барои ин усул вақти зиёд сарф накунад, тақрибан 5 – 7 дақиқа кифоя аст.

6.Кори амалӣ: Таҳияи танаи куртаи миллӣ ва ба тана пайвасти кардани камзӯлчаи гиребондор

Аз тарафи омӯзгор қоидаҳои техникаи бехатарӣ ва санитарияро беҳдошти оид ба мавзӯ назорат шуда, аз ҷониби хонандагон риоя карда шавад.

Таҷҳизот: мошинаи дарздӯзӣ, чузъҳои курта ва қуттии корӣ

Марҳала:

1. Аз тарафи омӯзгор оид ба омода намудани асбоб, таҷҳизот ва маводди зарурӣ супориш дода мешавад.

2. Супориш дода мешавад, ки қисмҳои буридашудаи тана омода карда шавад.

3. Паҳлуи танаи куртаро ба чоки васеиаш 1–1,5 см дастӣ дӯхта, баъд бо мошинаи дарздӯзӣ баҳия зада шавад.

4. Чоки танаи курта ба ду тараф кушода, дарзмол карда шавад.

5. Ба буриши болоии танаи курта 2 чоки мувозӣ, чоки якумро 1 см ва чоки дуюмро 0,5 см монда дӯхта, мутаносибан ба нишонаи секунҷа чину бурмаҳо баробар тақсим карда шавад.

6. Ду ресмони чоки мувозӣ барои ҳосил намудани чин-чин якбор кашида шавад.

7. Буриши поёни курта бе қатқунӣ ва ба манзури санҷиш бо захми калон дӯхта шавад.

8. Баъди коркарди якуми танаи куртаи миллӣ ба коркарди дуюм гузашта шавад.

9. Ҷамаи қоидаҳои часпонидани камзӯлчаҳои пеш ва ақибро ба эътибор гирифта, он ба танаи курта пайвасти карда шавад.

10. Баъд аз омода шудани пайвасти камзӯлчаи куртаи миллӣ ба танаи куртаи миллӣ аз тарафи хонанда бо роҳбарии омӯзгор санҷиши якум гузаронида шуда, нуқсонҳои маснуот дарёфт карда мешавад.

11. Бо мақсади баҳогузорӣ аз тарафи омӯзгор оид ба дуруст дӯхтани дарзҳо, дуруст кушодан ва дарзмол кардани чокҳо, дуруст ҳосил кардани чинҳо, як хел тақсим намудани чинҳои тана, мувофиқ будани ду чузъи тана санҷиш гузаронида шавад.



Таҳияи танаи куртаи миллӣ ва ба тана пайваст кардани камзӯлчаи гиребондор

7. Дарсро чамъбаст намуда, ба заҳмати хонандагон баҳо диҳед.

8. Арзёбӣ: Дар рафти дарс фаъолияти таълимии хонандагонро мушоҳида намуда, дараҷаи ба салоҳиятҳо ноил гаштани онҳоро муайян кунед. Натиҷаҳои фаъолияти таълимии хонандагонро аз рӯйи савол ва супоришҳои зерин арзёбӣ карда метавонед. *Мувофиқи натиҷаи арзёбии мазкур ба хонандагон баҳои аъло, хуб, қаноатбахш ва гайриқаноатбахш гузошта мешавад.*

Фаъолият	Метавонад	Қисман метавонад	Наметавонад
Қоидаҳои таҳияи танаи маснуот тавассути мошинаи дарздӯзии барқиро шарҳ дода метавонад?			
Оид ба чоки одӣ маълумот дода, онро дар амал иҷро карда метавонад?			
Оид ба ёфтани нуқсонҳои маснуоти китфдор маълумот дода, камбудӣ ва нуқсони остинро муайян карда метавонад?			
Оид ба намудҳои ислоҳи нуқсонҳои маснуоти китфдор маълумот дода, онро дар амал иҷро карда метавонад?			
Ҳангоми иҷрои кори амалӣ техникаи бехатариро риоя карда метавонад?			
Бо маснуотҳои гуногун ғояҳои навро эҷод менамояд ва онро шарҳ медиҳад?			
Хусусиятҳои эстетикӣ маснуотро шарҳ дода, онро арзёбӣ карда метавонад?			

Дарси 24

Мавзӯ: Таҳияи остин

Барнома: Коркарди остин. Тартиби дӯхт ва дӯхтани остинҳо. Корҳои гармию намидиҳӣ. Талабот ба сифати маҳсулот. Риояи қоидаҳои техникаи бехатарӣ ҳангоми кор.

Салоҳиятҳо:

- Микдори гуногуни воситаҳои технологиро истифода бурда метавонад.
- Дар бораи равандҳои технологияи соҳаи саноат маълумот дода метавонад.
- Дар доираи мавзӯҳои васеъ ғояи навро эҷод карда метавонад.
- Доир ба касбҳои гуногун маълумоти мушаххас дода метавонад.
- Хусусиятҳои тарбиявии фанро дарк карда, онро дар амал ба таври гуногун татбиқ карда метавонад.

Мақсадҳои дарс:

- Дар бораи таҳияи остин маълумот дода тавонад.
- Оид ба остини манжетдор маълумот дода, тарзи тайёр кардани чинҳои остини манжетдорро дар амал иҷро карда тавонад.

- Тарзи дурусти часпонидани манжетро шарҳ дода, камбудӣ ва нуқсони онро муайян карда тавонад.
- Тарзи дӯхтани манжетро шарҳ дода, онро дар амал иҷро карда тавонад.
- Ҳангоми иҷрои кори амалӣ техникаи бехатариро риоя карда тавонад.
- Бо маснуоти гуногун ғояҳои навро эҷод намояд ва онро шарҳ диҳад.
- Хусусиятҳои эстетикӣ маснуотро шарҳ дода, онро арзёбӣ карда тавонад.

Таҷҳизоти зарурӣ: китоби дарсӣ, овезаҳои таълимӣ

1.Методикаи таълим: Ҳангоми банақшагирии дарс аз тавсияҳои зерин истифода бурда метавонед:

1.Ташкили дарс: Дар ин марҳала корҳои зерин ба роҳ монда мешаванд:

Тайёр намудани маводди хониш.

Ҳозир-ғоиб кардани хонандагон.

Омода намудани хонандагон ба дарс.

2.Такрори дарси гузашта: Дарсро аз гузоштани масъала оғоз намоед. Бо саволҳои зерин ба хонандагон муроҷиат намоед:

1.Чоки одӣ чист?

2.Дӯхти дастӣ матоъро аз чӣ нигоҳ медорад?

3.Ҳангоми таҳияи маснуоти матояш нафис кадом амалиёт гузаронида мешавад?

4.Ҳангоми маснуоти аз матои трикотажиӣ ғафс дӯхташуда канори чокро чӣ гуна медӯзанд?

5.Раванди ба тана пайваст кардани камзӯлчаи гиребондорро шарҳ диҳед.

Пиромуни саволҳо каме муҳокимаронӣ намуда, донишҳои аз дарсҳои гузашта гирифтаи онҳоро ба хотирашон оред.

3.Шиносоӣ бо мавзӯ: Сухбат оид ба қоидаҳои таҳияи остин гузаронида, тайёр кардани чинҳои остини манжетдор, ба остин часпонидани манжет, ба ҷойи моилӣ ва тана пайваст кардани остин, дӯхтани манжети остини кӯтоҳ, нуқсонҳои асосии таҳияи остин ва усулҳои бартарафкунии он, ёфтани нуқсони маснуоти китфдор дар вақти пайвасткунии остин ва роҳҳои ислоҳи он шарҳ дода мешавад.

Пеш аз он ки остини буридаро ба дӯхтан сар кунем, аввал остинро кушода, ба бари он дар баландтарин қулла нишонаҳо гузошта, баъд бо мақсади дӯхтан онро ба қисми моилии остинҷой пайваст мекунанд. Аз қуллаи остин бо ченактасма 11 см ва барои пеши остин 11,5 см чен карда нуқтаҳо мегузорем.

Аз қуллаи остин ба тамоми ҷойи моилии он аввал дастӣ дарзи дуқатораи мувозӣ зада, баъд онро бо мошини дарздӯзӣ медӯзем. Баъд онро чин-чин карда, остинро мегузорем ва бо сӯзанак маҳкам мекунем, бари дӯхти санчиширо аз рӯйи хати нишона ва нуқтаи санчишӣ муайян карда, баъд ҷузъҳои остинро мечаспонем. Пас аз дӯхтани чинҳои баландии қуллаи остин ва саропои он санчиши якумро ба амал мебарорем. Нуқсонҳои дар вақти санчиш пайдошударо ислоҳ бояд кард.

Остинҳои дароз ё манжетдор дар куртаи занона, одатан, назар ба ҳуди курта тезтар хӯрда мешаванд. Барои таъмир баъзан чаппа кардани нӯги остин кифоя аст. Агар онро чаппа кардан номумкин бошад, пас нӯги остинро дигар кардан лозим меояд. Агар нӯги остин одии тугмадор бошад, лаби хӯрдашудаи онро ба дарозии тамоми нӯги остин бо эҳтиёт бурида, бари навро ба дарун қат карда, кӯк мезананд. Баъд нӯги онро ду раҳ, аввал аз канораш, баъд 0,5 см фосила гузошта медӯзанд. Агар нӯги остин тамоман аз қор баромада бошад, онро канда, аз боқимондаи матоъ ё бари курта мувофиқи андозаи нӯги остини кӯҳна нӯги остини нав дӯхта мешинонанд.

Нӯги остини дуқабатаи бандакдор, одатан, аз ҷойи қатшавӣ хӯрда мешавад. Дар ин маврид нӯги остинро канда, аз сари нав номаълумакак чаппагардон карда медӯзанду баъди дарзмол кардан ҷояш мешинонанд.

Аз тарафи омӯзгор оид ба мавзӯи мазкур маълумоти пурра дода шавад.

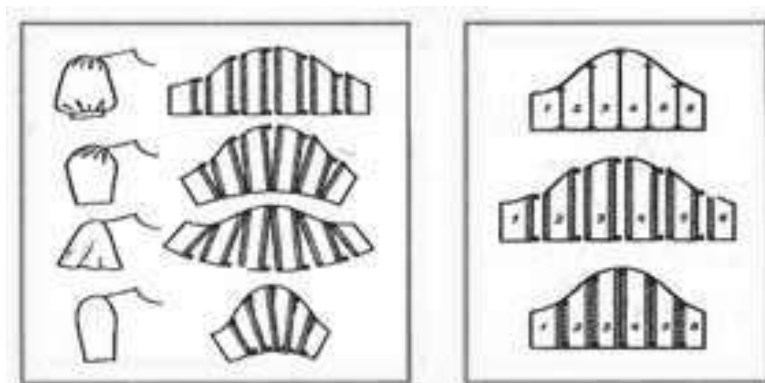

Навъҳои буришҳои остин

4. Мустаҳкамкунии мавзӯи нав:

1. Доир ба таҳияи остин маълумоти мухтасар диҳед.
2. Раванди тайёр кардани чинҳои остини манжетдорро шарҳ диҳед.
3. Манжетро чӣ гуна ба остин мечаспонанд?
4. Раванди дӯхтани манжети остини кӯтоҳ чӣ гуна сурат мегирад?
5. Баъди ёфтани нуқсонҳои маснуоти китфдор дар вақти пайвастукунии остин чӣ гуна ислоҳ карда мешавад?

5. Истифодаи бозии “Нуқсонро ёбед”

Аз тарафи омӯзгор овеза оид ба тарзи пайвастукунии остин бо нуқсонҳо намоиш дода мешавад. Ба хонандагон супориш дода мешавад, ки сабабҳои пайдоиши нуқсон ҳангоми часпонидани остин дарёфт карда, усулҳои бартарафкунии нуқсонҳо шарҳ дода шавад.

Намуна: Характери нуқсон: қати изофагию қачи тарафи пеш;

Сабаби пайдоиш: миёнаҷои қуллаи китфро аз ҷояш гирифта, ба пеш дӯхтаанд.

Усулҳои бартарафкунӣ: қуллаи китфро ба тарафи ақиб гирифта, нуқсонро ислоҳ мекунанд.

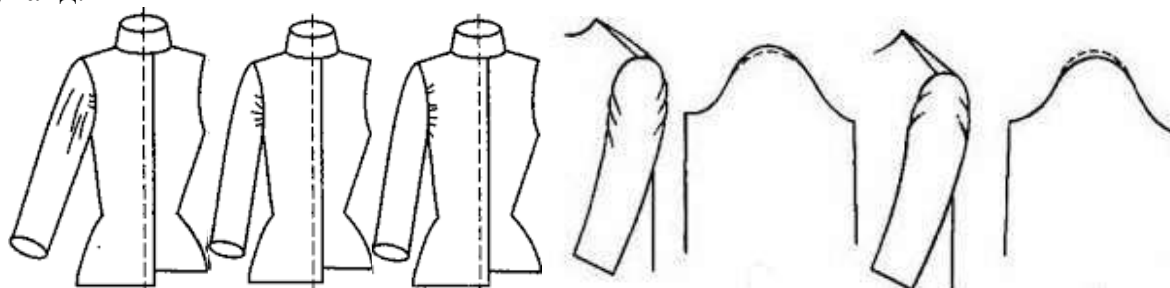

Нуқсонҳои асосии таҳияи остин

6. Кори амалӣ: Пайваст кардани остин ба тана

Аз тарафи омӯзгор қоидаҳои техникаи бехатарӣ ва санитарияро беҳдошти оид ба мавзӯи назорат карда, ва аз ҷониби хонандагон риоя карда шавад.

Таҷҳизот: қисмҳои куртаи миллӣ, мошини дарздӯзӣ, дарзмол, куттии корӣ

Марҳала:

1. Аз тарафи омӯзгор барои омода намудани асбоб, таҷҳизот ва маводди зарурӣ супориш дода мешавад.

2. Аз буриши қуллаи остин барои ҳосил кардани чинҳо бо мошинаи дарздӯзӣ ду қатор дарзи кӯкҳояш калон (васеъгии дарзи якум аз канори буридашуда 1 см ва дарзи дуюм 0,7 см аст)-ро дӯхта шавад.

3. Дар ин маврид тарзи часпонидани остинро ба назар гирифта, остини тарафи рӯ ба боло бошаду курта тарафи чапаш бошад;

4. Остин ба ҷойи моилӣ тарзе гузаронида мешавад, ки қуллаи китф ба ҷойи чоки китфҳо мувофиқ ояд.

5. Баъд аз нуқтаи санҷиш ба поён бо ду сӯзанак ба тарафи пешу моилии остин 11,5 см гузошта, ба ақиб боз бо ду сӯзанак онро ба қуллаи китф пайваст карда шавад.

6. Остинро якбора чин-чин карда, бо чоки васеъгӣ 1 – 1,5 см ба ҷойи моилӣ кӯк зада шавад;

7. Ҳангоми кӯкзани нуктаҳои санчишӣ бояд ба ҳам мувофиқ оянд.

8. Баъд сӯзанакҳоро паси ҳам аз матоъ гирифта, кӯкзани давом дода шавад.

9. Аз тарафи хонандагон бо роҳбарии омӯзгор оид ба: тақсими якхелаи чинҳо, дуруст будани чокҳо, рӯ ба рӯ будани нишонаҳо, риояи қоидаҳои гузоштани остин, дарозии маснуот мувофиқи талабот санчиши дуҷуми куртаи милли гузаронида шавад.

10. Баъд аз гузаронидани санчиш аз тарафи омӯзгор иҷозат дода мешавад, ки чинҳои остин бо кӯки калон дӯхта шавад.

11. Дӯхтани буриши пахлуии бо чоки масофааш аз буриш 1,5 см аввал дастӣ, баъд бо мошини дарздӯзӣ, қат кардани нӯги остин, қати якум 1 см ва қати дуҷум 2 см бо дарзи нонамоён.

12. Аз тарафи омӯзгор бо мақсади баҳогузори санчиш оид ба мувофиқ оmodани остин, дуруст тақсим кардани чинҳои остин, сифати қаткунии нӯги остин ва худи остин, коркарди намию гармии маснуот гузаронида шавад.

13. Аз тарафи омӯзгор нуксонҳои ошкоршудаи таҳияи остин сари вақт муайян ва бартараф карда шавад.



Раванди коркарди технологияи остин ва пайвасти он ба тана

7. Дарсро чамбаст намуда, ба заҳмати хонандагон баҳо диҳед.

8. Арзёбӣ: Дар рафти дарс фаъолияти таълимии хонандагонро мушоҳида намуда, дараҷаи ба салоҳиятҳо ноил гаштани онҳоро муайян кунед. Натиҷаҳои фаъолияти таълимии хонандагонро аз рӯйи савол ва супоришҳои зерин арзёбӣ карда метавонед. *мувофиқи натиҷаи арзёбии мазкур ба хонандагон баҳои аъло, хуб, қаноатбахш ва ғайриқаноатбахш гузошта мешавад.*

Фаъолият	Метавонад	Қисман метавонад	Наметавонад
Дар бораи таҳияи остин маълумот дода метавонад?			
Доир ба остини манжетдор маълумот дода, тарзи тайёр кардани чинҳои остини манжетдорро дар амал иҷро карда метавонад?			
Оид ба тарзи дуруст часпонидани манжет маълумот дода, камбудӣ ва нуқсонҳои онро муайян карда метавонад?			
Тарзи дӯхтани манжетро шарҳ дода, онро дар амал иҷро карда метавонад?			
Ҳангоми иҷрои кори амалӣ техникаи беҳатариро риоя карда метавонад?			
Бо маснуотҳои гуногун ғояҳои навро эҷод менамояд ва онро шарҳ медиҳад?			
Хусусиятҳои эстетикӣ маснуотро шарҳ дода, онро арзёбӣ карда метавонад?			

Дарси 25

Мавзӯ: Дӯхти пурраи куртаи миллӣ

Барнома: Пайдарпай тайёр кардани қисмҳои курта барои пурра дӯхтани маснуот. Ороиши маснуот. Коркарди буриши поёни маснуот. Талабот ба сифати маснуот. Талаботи санитарии беҳдошти ва қоидаҳои беҳатарии меҳнат.

Салоҳиятҳо:

- Микдори гуногуни воситаҳои технологиро истифода бурда метавонад.
- Дар бораи равандҳои технологии соҳаи саноат маълумот дода метавонад.
- Дар доираи мавзӯҳои васеъ гояи навро эҷод карда метавонад.
- Доир ба касбҳои гуногун маълумоти мушаххас дода метавонад.
- Хусусиятҳои тарбиявии фанро дарк карда, онро дар амал ба таври гуногун татбиқ карда метавонад.

Мақсадҳои дарс:

- Дӯхти пурраи куртаи миллиро шарҳ дода тавонад;
- Куртадӯзӣ ва усулҳои иҷроӣ онро шарҳ дода, дар амал иҷро карда тавонад;
- Дуруст қат кардани доманро шарҳ дода, камбудӣ ва нуқсонҳои онро муайян карда тавонад;
- Ҳангоми иҷроӣ қори амалӣ техникаи беҳатариро риоя карда тавонад;
- Эҳтиёткорона қор кардан ва муносибати хуб бо асбобу афзорҳои риоя карда тавонад;
- Баъзе қисматҳои маснуотро эҷодкорона иваз карда, таъйиноти онро дигар карда тавонад;
- Ҳангоми истифодаи мавод сарфакориро риоя карда тавонад;
- Хусусиятҳои эстетикӣ маснуотро шарҳ дода, онро арзёбӣ карда тавонад;
- Урфу одатҳои миллиро шарҳ дода, онро арзёбӣ карда тавонад.

Таҷҳизоти зарурӣ: китоби дарсӣ, овезаҳои таълимӣ

1.Методикаи таълим: Ҳангоми банақшагирии дарс аз тавсияҳои зерин истифода бурда метавонед:

1.Ташкили дарс: Дар ин марҳала қорҳои зерин ба роҳ монда мешавад:

Тайёр намудани маводди хониш;

Ҳозир-ғоиб кардани хонандагон;

Омода намудани хонандагон ба дарс.

2.Такрори дарси гузашта: Дарсро аз гузоштани масъала оғоз намоед. Бо саволҳои зерин ба хонандагон муроҷиат намоед:

1.Оид ба таҳияи остин маълумоти мухтасар диҳед.

2.Оид ба раванди тайёр кардани чинҳои остини манжетдор маълумот диҳед.

3.Манжетро чӣ гуна ба остин мечаспонанд?

4.Раванди дӯхтани манжети остини кӯтоҳ чӣ гуна сурат мегирад?

5.Баъди ёфтани нуқсонҳои маснуоти китфдор ҳангоми пайвастунии остин чӣ гуна ислоҳ карда мешавад?

Доир ба саволҳо каме муҳокимаронӣ карда, донишҳои аз дарсҳои гузашта гирифтаи онҳо ба хотирашон оред.

3.Шиносоӣ бо мавзӯ: Сухбат оид ба дӯхти пурраи куртаи миллӣ гузаронида, дар бораи куртадӯзӣ ва усулҳои иҷроӣ он, қат кардани доман, ченкунии дюум, таҳияи курта баъд аз санҷиши дюум, пурра дӯхтани маснуот шарҳ дода мешавад.

Баъди ченкунии якум, вақте ки нуқсонҳо бартараф карда мешаванд, либосро боз як бори дигар пӯшонидани, ҷойи дарозии дарзҳо, кӯки чинҳо, ҷойи остин, мувофиқати остин бо маснуотро тавассути бўр ё сӯзанак ишорат мекунанд ва дарозии либосро муайян намуда, сӯзанак мезананд.

Куртадӯзӣ ва усулҳои иҷроӣ он. Тамоми дарзҳои курта аз аввал то охир бояд рости ҳамвор бошанд. Вақти шинонидани остинҳои курта барои серчин нашудани қисми пеши остин чинҳои ҳосилшударо баробар тақсим мекунанд. Дарзи пайвандии остинро зимни дӯхти одӣ ба тарафи остин хобонида, дарзмол мекунанд. Ҳангоми гиребонро бо дарзи майда ба гардан пайвастан, гиребон бояд аз боло бошад. Баъд қанори холии гиребони

рӯро ба дарун қат карда, дарзи ноаёни дастӣ мезананд. Ҳангоми пайвастанӣ гиребонҳои гуногуншакли куртаҳо аз тағ хошияи 1-1,5 см монда медӯзанд. Ба гардани куртаҳои бегиребон хошияи 3 то 4 см мемонанд. Ду канори хошияро қат карда, бо мошина медӯзанд ва чанд қояшро аз тағ ноаёну дастӣ кӯк мезананд. Домани либосро вобаста ба навъи матоъ ва намуди либос чанд ҳел қат мекунанд. Либоси матоаш тунук ва ё ғафсиаш миёнаро бо дарзи ниҳонӣ, маснуоти матоаш зичбофту ғафсро бо дарзи бахмалин медӯзанд ё мағзӣ мемонанд. Ҳиссаи чокро ба ду тараф хобонида, дарзмол мекунанд ва дарзи тасмаро ба тарафи чапӣ маснуот кӯк мезананд.

Аз тарафи омӯзгор оид ба мавзӯи мазкур маълумоти пурра дода шавад.

4. Мустақамкунии мавзӯи нав:

1. Баъди ченкунии якум бо кадом мақсад либосро бори дигар мепӯшонанд?
2. Оид ба куртадӯзӣ ва усулҳои иҷроӣ он маълумоти муфассал диҳед.
3. Раванди қат кардани доманро маълумот диҳед.
4. Оид ба пурра дӯхтани маснуот шарҳ диҳед.

5. Истифодаи усули “Синквейн”

Синквейн калимаи фарансавӣ буда, маънояш 5 мисраъ аст. Синквейн – шеърӣ бе қофия буда, барои таҳлил ва хулоса кардани маълумот ёрӣ мерасонад.

Синквейн – як навъи қори хаттӣ аст, ки барои ҷамъбасту хулосабарорӣ мустақилонаи хонандагон мусоидат мекунад.

Бо ёрии ин метод фикру ақидаи шахсӣ тавсиф карда мешавад. Аз рӯйи панҷ банд (унсур) хонандагон фикрашонро оид ба мавзӯ баён карда метавонанд.

Мақсадҳо: фикру мулоҳиза шахсии худро хаттӣ ифода намудан; таҳлил, таркиб ва хулосабарорӣ кардан; нутқи хаттиро инкишоф додан; ба мушоҳидакорӣ ва донишомӯзӣ ҳавсманд намудан.

Қадамҳои иҷро кардани ин метод:

1. Мавзӯ бо як калима бояд ишро шавад (одатан исм).
2. Ифода намудани хусусияти мавзӯ бо ду калима (ду сифат).
3. Тавсифи амал дар қорҷӯбаи мавзӯ (се феъл ва ё феъли ҳол).
4. Муносибат ба мавзӯ (ҷумлаи иборат аз қор калима).
5. Такрори мазмуни мавзӯ бо истифодаи як калима (муродифи мавзӯ).

Тарҳи синквейн чунин аст:

1. _____.
2. _____, _____.
3. _____, _____, _____.
4. _____
5. _____.

Намуна:

1. Куртаи миллӣ.
2. Шинам ва зебо.
3. Андоза мегиранд, мебуранд, медӯзанд.
4. Куртаи миллӣ зебанда аст.
5. Дӯхтан.

Дар натиҷа хонандагон: фикру мулоҳизаҳои онҳо хаттӣ ифода менамоянд; ба қисматҳои асосии мавод диққат доданро ёд мебаранд; маводди навро хубтар ба хотир мегиранд; маводди навро таҳлил карда, хулоса мебароранд.

Ҳангоми навиштани “синквейн” диққат диҳед, чизҳои муҳимми мавзӯ кайд карда шаванд.

Тавсия ба омӯзгор. Ин методро асосан дар охири дарс мегузаронанд. Ҳангоми бори аввал гузаронидани “синквейн”, аввал худатон тарзи навиштани онро бо якчанд намуна нишон диҳед. Ин методро дар қорҳои гурӯҳӣ ва дунафарӣ ҳам гузаронидан мумкин аст.

6. Қори амалӣ: Дӯхтани пурраи курта

Аз тарафи омӯзгор қоидаҳои техникаи бехатарӣ ва санитарӣ беҳдоштӣ оид ба мавзӯ назорат ва, аз ҷониби хонандагон риоя карда шавад.

Таҷҳизот: куртаи тайёршуда, қайҷӣ, мошинаи дарздӯзӣ, куттии корӣ

Марҳала:

1.Аз тарафи омӯзгор супориш оид ба омода намудани асбоб, таҷҳизот ва маводди зарурӣ дода мешавад.

2.Баъд аз пайваст кардани қисмҳои пурраи курта маснуотро пӯшида, мувофиқат намудани он аз тарафи омӯзгор аз назар гузаронида мешавад.

3.Мувофиқат намудани гиребон, остин, омода намудани чини тана ба камзӯлча, дарозии маснуот, дурустӣ ва шинам омадани гиребон, чокҳои паҳлуии тана, бекашиш будан ва мувофиқат кардани пайвасти дурусти остин ба тана санчида шавад.

4.Агар дар куртаи дӯхташуда, нуқсонҳои дағалона дида шавад, онро бартараф намудан лозим аст.

Эзоҳ: 1.Дӯхтани остинро аз тарафи буриши паҳлуӣ аз чоки поён сар карда, ба чинҳо нодуруст роҳ додан лозим нест.

2.Дӯхтани чоки остин тавассути мошинаҳои махсус, ки дар синф мавҷуд аст анҷом дода шавад.

3.Баъд аз муайян намудани дарозии маснуот бари доманро қат карда, қати якумро 1 см ва қати дуюмро 3-4 см аввал бо кӯки калон, баъд бо дарзи нонамоён дӯхтан лозим.

4.Куртаи тайёро дарзмол кардан лозим аст.

5.Аз тарафи омӯзгор дуруст гузоштану дӯхтани остин, якхела будани дарозии остинҳои рост ва чап бояд санчида шавад.



Пурра дӯхтани курта

7.Дарсро чамъбаст намуда, ба захмати хонандагон баҳо диҳед.

8.Арзёбӣ: Дар рафти дарс фаъолияти таълимии хонандагонро мушоҳида намуда, дараҷаи ба салоҳиятҳо ноил гаштани онҳоро муайян кунед. Натиҷаҳои фаъолияти таълимии хонандагонро аз рӯйи савол ва супоришҳои зерин арзёбӣ карда метавонед. *Мувофиқи натиҷаи арзёбии мазкур ба хонандагон баҳои аъло, хуб, қаноатбахш ва ғайриқаноатбахш гузошта мешавад.*

Фаъолият	Метавонад	Қисман метавонад	Наметавонад
Дар бораи дӯхти пурраи куртаи милли маълумот дода метавонад?			
Оид ба куртадӯзӣ ва усулҳои иҷроӣ он маълумот дода, дар амал иҷро карда метавонад?			
Дуруст қат кардани доманро шарҳ дода, камбудӣ ва нуқсонҳои онро муайян карда метавонад?			
Ҳангоми иҷроӣ кори амалӣ техникаи беҳатариро риоя карда метавонад?			
Эҳтиёткорона кор кардан ва муносибати хуб бо асбобу афзорҳои риоя карда метавонад?			

Баъзе қисматҳои маснуотро эҷодкорона иваз карда, таъйиноти онро дигар карда метавонад?			
Ҳангоми истифодаи мавод сарфа-кориро риоя карда метавонад?			
Хусусиятҳои эстетикӣ маснуотро шарҳ дода, онро арзёбӣ карда метавонад?			
Урфу одатҳои миллиро шарҳ дода, онро арзёбӣ карда метавонад?			

Дарси 26

Мавзӯ: Лоихаи эҷодӣ. Куртаи миллии гиребондори остинаш қанотак

Барнома: Асосноккунии номгӯи маснуоти сохташаванда. Тартиб додани ангора. Расми техникӣ ё нақшаи он. Тартиб додани харитаи технологияи маснуоти сохташаванда. Лоихаи таблиғотӣ. Ҳисобкунии иқтисодӣ.

Салоҳиятҳо:

- Микдори гуногуни воситаҳои технологиро истифода бурда метавонад.
- Дар бораи равандҳои технологияи соҳаи саноат маълумот дода метавонад.
- Дар доираи мавзӯҳои васеъ ғояи навро эҷод карда метавонад.
- Доир ба касбҳои гуногун маълумоти мушаххас дода метавонад.
- Хусусиятҳои тарбиявии фанро дарк карда, онро дар амал ба таври гуногун татбиқ карда метавонад.

Мақсадҳои дарс:

- Дар бораи лоихаи эҷодӣ маълумот дода, мақсади онро муайян карда тавонад;
- Оид ба куртаи миллии гиребондори остинаш қаноатак маълумот дода, дар амал иҷро карда тавонад.
- Оид ба раванди иҷрои лоиха маълумот дода, лоихаи омодакардашро дифоъ карда тавонад.
- Оид ба интиҳоб ва асосноккунии лоиха маълумот дода, маҳсулотро тарғиб карда тавонад.
- Оид ба ҳисобкунии иқтисодии харчи маснуот маълумот дода, дар амал иҷро карда тавонад.
- Ҳангоми иҷрои кори амалӣ техникаи бехатариро риоя карда тавонад;
- Эҳтиёткорона кор кардан ва муносибати хуб бо асбобу афзорхоро риоя карда тавонад.
- Баъзе қисматҳои маснуотро эҷодкорона иваз карда, таъйиноти онро дигар карда тавонад.
- Ҳангоми истифодаи мавод сарфакориро риоя карда тавонад.
- Хусусиятҳои эстетикӣ маснуотро шарҳ дода, онро арзёбӣ карда тавонад.
- Урфу одатҳои миллиро шарҳ дода, онро арзёбӣ карда тавонад.

Таҷҳизоти зарурӣ: китоби дарсӣ, овезаҳои таълимӣ

1.Методикаи таълим: Ҳангоми банақшагирии дарс аз тавсияҳои зерин истифода бурда метавонед:

1.Ташкили дарс: Дар ин марҳала корҳои зерин ба роҳ монда мешавад:

Тайёр намудани маводди хониш.

Ҳозир-ғоиб кардани хонандагон.

Омода намудани хонандагон ба дарс.

2.Такрори дарси гузашта: Дарсро аз гузоштани масъала оғоз намоед. Бо саволҳои зерин ба хонандагон муроҷиат намоед:

1.Баъди ченкунии якум бо кадом мақсад либосро бори дигар мепӯшонанд?

2.Оид ба куртадӯзӣ ва усулҳои иҷрои он маълумоти муфассал диҳед.

3.Раванди қат кардани доманро шарҳ диҳед.

4. Оид ба пурра дӯхтани маснуот маълумот диҳед.

Доир ба саволҳо каме муҳокимаронӣ намуда, донишҳои аз дарсҳои гузашта гирифтаи хонандагонро ба хотирашон оред.

3. Шиносоӣ бо мавзӯ: Сухбат оид ба лоиҳаи эҷодӣ гузаронида, доир ба куртаи миллии гиребондори остинаш қанотак, талабот ба сифати маснуоти тайёр, интиҳоб ва асосноккунии лоиҳа, тарғиб (реклама)-и маҳсулот, унсурҳои тарғиби мол, намунаи лоиҳаи эҷодӣ, ҳисобкунии иқтисодии харчи маснуот, дифои лоиҳаи эҷодӣ, саволҳои, ки ба он ҳар як хонанда ҷавоб бояд диҳад, тайёр кардани остини қанотак, дӯхти остини қанотак, гузоштани хатҳои конструктивӣ қолиби тайёр, технологияи таҳияи куртаи миллии остинаш қанотак маълумот дода мешавад.

Лоиҳаи эҷодӣ кори мустакилонаи чамъбастие мебошад, ки сифати иҷроаш ба дараҷаи аз худ кардани мундариҷаи қисмҳои гуногуни барнома аз тарафи хонандагон, то кадом дараҷа мустаҳкам будани донишу малака ва маҳорати ҳар як хонанда дар дарсҳои технология (таълими меҳнат) вобаста мебошад. Лоиҳа аз қисмҳои алоҳида иборат мебошад: ангора, расм, нақшаи тайёр кардани ягон маҳсулот ё ба амал овардани ягон раванди техникӣ. Он аз ҳисобу китобҳо, натиҷаи озмунҳо, тадқиқоти унсурҳои тақмилидихии конструксия, ҳисоби иқтисодӣ ва ғайра иборат аст.

Раванди иҷрои лоиҳаро ба якҷанд давра тақсим кардан мумкин аст. Дар ин ҳолат ба ҳар як давра алоҳида баҳо гузошта мешавад. Дар рафти тайёр кардани лоиҳаи эҷодӣ то таҳияи маснуоти тайёр бояд доир ба кори расом, амсиласоз, лоиҳасоз, технологӣ тайёр кардани либос, оператори таҷҳизоти дӯзандагӣ маълумот дошта бошад.

Талабот ба сифати маснуоти тайёр:

1. Намуди берунӣ бояд мувофиқи модели интиҳобӣ бошад.
2. Маснуоти тайёрро хуб дарзмол кардан лозим аст.
3. Ҷузъҳои ҷуфт андозаи якхела дошта бошанд.
4. Ҷокҳои дастӣ ва мошинӣ ба шарту шароитҳои дӯхтан мувофиқ ояд.

Интиҳоб ва асосноккунии лоиҳа. Технологияи мувофиқ, сарфакорӣ ва аз ҷиҳати экологӣ безарар будан аз ҷумлаи талаботи зарурии техникӣ маснуоти дӯхташаванда мебошанд.

Тарғиб (реклама)-и маҳсулот. Бояд ҳар як хонанда маснуоти дӯхтаи худро тарғиб карда тавонад. Тарғиби маҳсулот қисми зарурии лоиҳа мебошад, чунки ба фурӯш рафтани маҳсулоти истеҳсолшуда маҳз аз ҳамин ҷиз вобаста аст. Тарғибот, тавре ки маълум аст, омили рушддихандаи савдо ба ҳисоб меравад.

Тарғиби мол аз унсурҳои зерин иборат шуда метавонад:

1. Аломати молии фирма.
2. Ном ва таъйиноти маҳсулот.
3. Якҷанд иборати тарғиботӣ.

Ҳисобкунии иқтисодии харчи маснуот. Нархи маснуоти истеҳсолкарда асосан аз хароҷоти маснуот вобаста аст. Барои муайян кардани хароҷоти маснуот бояд ҳисоб кард, ки он аз кадом ашёи хом таҳия гаштааст ва чӣ миқдор маводди хом сарфи ин кор шудааст. Доништан зарур аст, ки маводди гуногун бо ченакҳои гуногун чен карда мешавад ва ин нишондиханда аз миқдори он вобаста аст.

Вобаста ба воҳиди ченкунӣ нархи мавод низ иваз мешавад. Ҳамаи воҳидҳои ченкуниро пеш аз ҳисобкуниҳо ба системаи СИ (ченкунии стандартӣ) даровардан лозим аст.

Аз тарафи омӯзгор оид ба мавзӯи мазкур маълумоти пурра дода шавад.

4. Мустаҳкамкунии мавзӯи нав:

1. Лоиҳаи эҷодӣ чист?
2. Давраи раванди иҷрои лоиҳа кадомҳоянд?
3. Талабот ба сифати маснуоти тайёрро шарҳ диҳед.
4. Интиҳоб ва асосноккунии лоиҳа чӣ гуна сурат мегирад?
5. Оид ба тарғиби маҳсулот маълумот диҳед.
6. Дар бораи ҳисобкунии иқтисодии харчи маснуот шарҳи мухтасар диҳед.

5. Истифодаи озмуни «Дӯзандаи босавод»

Ҳарфҳои садоноки заруриро дар калима аз рӯйи мавзӯи мазкур гузоштан лозим аст. Ба варақа ё тахтаи синф як аъзои гурӯҳ менависад, ҳамаи гурӯҳ назорат мекунад.

К-РТ-	Т-РҒ-Б
Л- -Х-	М-СН- -Т
-СТ-Н	К-МЗ-ЛЧ-
Г-Р-Б-Н	Т-Н-

Худро бисанҷ: курта, лоиҳа, остин, гиребон, тарғиб, маснуот, камзӯлча, тана

6.Кори амалӣ: Технологияи таҳияи куртаи миллии остинаш қанотак

Аз тарафи омӯзгор қоидаҳои техникаи бехатарӣ ва санитарияро беҳдошти оид ба мавзӯ назорат карда, аз ҷониби хонандагон риоя карда шавад.

Таҷҳизот: қалами одӣ, варақаи корӣ, матоъ, қуттии корӣ, мошини дарздӯзӣ, қолаб

Марҳала:

- 1.Аз тарафи омӯзгор доир ба омода намудани асбоб, таҷҳизот ва маводди зарурӣ супориш дод шавад.
- 2.Пеш аз буридан матоъро ба дарозӣ дуқат карда, тарафи рostaашро ба рӯйи рostaаш гузошта, қолаби танани камзӯлчаҳои ақибу пеш, остин ва гиребонро ҷобаҷо карда, он бурида шавад.
- 3.Аввал танани куртаро бурида, баъд нишонаи секунҷа гузошта шавад.
- 4.Дарзҳои китфро кӯк зада, таҳияи комили камзӯлча амалӣ гардонида шавад.
- 5.Агар гиребон орошдор бошад, он гоҳ ба дарзи гиребон қисми орошери, ки бараш 3-4 см аст, моил бурида, дӯхта шавад.
- 6.Камзӯлчаро чаппа карда, қисми орошдорро ба болояш гардонида, аввал дастӣ баъд бо воситаи мошина дӯхта шавад.
7. Танани тарафи буриши болои куртаро дастӣ ё тавассути мошини дарздӯзӣ ду қатор дӯхта, ҳар ду риштаҳоро баробар кашида, чинҳо якхел тақсим карда шавад;
- 8.Масофаи байни дарзҳо бояд 0,5-1 см бошад.
- 9.Баъд дарзҳои паҳлуӣ пайваст карда шавад.
- 10.Камзӯлча ба тана бо назардошти чинҳои тана пайваст карда шавад.
- 11.Буриши паҳлуи остини қанотак дастӣ кӯк зада, бо мошина дӯхта шавад.
- 12.Қисми болоии остин аз тарафи рostaи матоъ ду бор мувозӣ дарзи мошинӣ зада шавад (бо дарзи калон).
- 13.Дарзи поёнии чинҳоро ҷамъ карда, дар тарафи чаппаи матоъ гиреҳ баста шавад;
- 14.Чинҳо дар тамоми масофа як хел ҷамъ карда шавад.
- 15.Остини тайёр ба маснуот пайваст карда, назардошти чинҳо кӯк карда, баъд бо мошини дарздӯзӣ дӯхта шавад.
- 16.Аз тарафи омӯзгор бо мақсади баҳогузорӣ оид ба риояи қоидаи дӯхтани курта, сифати ҷоку чинҳо, сифати дарзмолкунӣ санҷиш гузаронида шавад.



Куртаи остинаш қанотак

7.Дарсро ҷамъбаст намуда, ба заҳмати хонандагон баҳо диҳед.

8.Арзёбӣ: Дар рафти дарс фаъолияти таълимии хонандагонро мушоҳида намуда, дараҷаи ба салоҳиятҳо ноил гаштани онҳоро муайян кунед. Натиҷаҳои фаъолияти таълимии хонандагонро аз рӯйи савол ва супоришҳои зерин арзёбӣ карда метавонед.

Мувофиқи натиҷаи арзёбии мазкур ба хонандагон баҳои аъло, хуб, қаноатбахш ва гайриқаноатбахш гузошта мешавад.

Фаъолият	Метавонад	Қисман метавонад	Наметавонад
Дар бораи лоиҳаи эҷодӣ маълумот дода, мақсади онро муайян карда метавонад?			
Оид ба куртаи миллии гиребондори остинаш қанотак маълумот дода, дар амал онро дӯхта метавонад?			
Оид ба раванди иҷрои лоиҳа маълумот дода, лоиҳаи оmodанамудаашро дифоъ карда метавонад?			
Оид ба интиҳоб ва асосноккунии лоиҳа маълумот дода, маҳсулотро тарғиб карда метавонад?			
Оид ба ҳисобкунии иқтисодии харчи маснуот маълумот дода, дар амал иҷро карда метавонад?			
Ҳангоми иҷрои кори амалӣ техникаи бехатариро риоя карда метавонад?			
Эҳтиёткорона кор кардан ва муносибати хуб бо асбобу афзорхоро риоя карда метавонад?			
Баъзе қисматҳои маснуотро эҷодкорона иваз карда, таъйиноти онро дигар карда метавонад?			
Ҳангоми истифодаи мавод сарфакориро риоя карда метавонад?			
Хусусиятҳои эстетикӣ маснуотро шарҳ дода, онро арзёбӣ карда метавонад?			
Урфу одатҳои миллиро шарҳ дода, онро арзёбӣ карда метавонад?			

Дарси 27

Мавзӯ: Чӯлоҳӣ

Барнома: Ташкили ҷойи корӣ. Қоидаҳои санитарӣю бехдоштӣ. Қоидаҳои бехатарии меҳнат. Навъҳои ресмон ва сӯзанҳои чӯлоҳбофӣ. Васеъ ва танг кардани чӯлоҳ. Омӯхтани навъҳои бофт. Ҳалқаҳои роста ва чаппа.

Салоҳиятҳо:

- Микдори гуногуни воситаҳои технологиро истифода бурда метавонад.
- Дар бораи равандҳои технологии соҳаи саноат маълумот дода метавонад.
- Дар доираи мавзӯҳои васеъ ғояи навро эҷод карда метавонад.
- Доир ба касбҳои гуногун маълумоти мушаххас дода метавонад.
- Хусусиятҳои тарбиявии фанро дарк карда, онро дар амал ба таври гуногун татбиқ карда метавонад.

Мақсадҳои дарс:

- Дар бораи касбу хунарҳои милли, таърихи пайдоиши бофтани маснуот маълумот дода тавонад.
- Оид ба бофтани бо сикҳҳо маълумот дода, онро дар амал иҷро карда тавонад.
- Оид ба навъҳои матои бофташуда маълумот дода, матоъҳои бофташударо аз рӯйи навъояш шиносад.
- Оид ба хомҳалқаҳои рост ва печон маълумот дода, дар амал иҷро карда тавонад.

- Ҳангоми иҷрои кори амалӣ техникаи бехатариро риоя карда тавонад.
- Эҳтиёткорона кор кардан ва муносибати хуб бо асбобу афзорхоро риоя карда тавонад.
- Баъзе қисматҳои маснуотро эҷодкорона иваз карда, таъйиноти онро дигар карда тавонад.
- Ҳангоми истифодаи мавод сарфакориро риоя карда тавонад.
- Хусусиятҳои эстетикӣ маснуотро шарҳ дода, онро арзёбӣ карда тавонад.
- Урфу одатҳои миллиро шарҳ дода, онро арзёбӣ карда тавонад.

Таҷҳизоти зарурӣ: китоби дарсӣ, овезаҳои таълимӣ

1.Методикаи таълим: Ҳангоми банақшагирии дарс аз тавсияҳои зерин истифода бурда метавонед.

1.Ташкили дарс: Дар ин марҳала корҳои зерин ба роҳ монда мешавад:

Тайёр намудани маводди хониш;

Ҳозир-ғоиб кардани хонандагон;

Омода намудани хонандагон ба дарс.

2.Такрори дарси гузашта: Дарсро аз гузоштани масъала оғоз намоед. Бо саволҳои зерин ба хонандагон муроҷиат намоед:

1.Лоихаи эҷодӣ чист?

2.Давраи раванди иҷроӣ лоиха кадомҳоянд?

3.Талабот ба сифати маснуоти тайёро шарҳ диҳед.

4.Интихоб ва асосноккунии лоиха чӣ гуна сурат мегирад?

5.Оид ба тарғиби маҳсулот маълумот диҳед.

6.Оид ба ҳисобкунии иқтисодии харчи маснуот маълумоти мухтасар диҳед.

Пиромуни саволҳо каме муҳокимаронӣ намуда, донишҳои аз дарсҳои гузашта гирифтаи хонандагонро ба хотирашон оваред.

3.Шиносоӣ бо мавзӯ: Суҳбат оид ба касбу ҳунари милли гузаронида, доир ба таърихи пайдоиши бофтани маснуот, бофтан бо сикҳо, навҳои матои бофташуда, қатори аввал, канори хошия, тарзҳои бофтани ҳалқаҳои роста ва чаппа, хомҳалқаҳои рост ва печон шарҳ дода мешавад.

Муайян кардани замону таърихи пайдоиши ҳунари бофтан душвор аст, лекин ҳангоми ҳафриёти мақбараи қадими мисриён чуроби бачагонаи бофташудае пайдо гашт, ки дар он ангушти калони пой алоҳида бофта шудааст ва шояд барои пӯшидани пойафзор мувофиқ карда шуда бошад. Олимон муайян кардаанд, ки он чуроб дар тӯли 5 ҳазор сол осебе надидааст.

Чӯлоҳӣ бо сикҳо. Барои ин тарзи бофтан бо ресмонҳои пашмин, нимапашмин, абрешимин, пахтагӣ, нахҳои синтетикӣ истифода бурда мешавад. Шаклҳои чузӯҳои алоҳида дар натиҷаи каму зиёд кардани ҳалқаҳо, тағйир додани зичии бофт аз рӯи андоза ё ҳисоби ҳалқаҳо ба даст оварда мешавад. Сикҳои мазкур рости нӯгҳояшон дутарафа, яктарафа ва қӯша буда метавонанд. Сикҳо аз ҷиҳати ғафсӣ бояд аз ресмон ду маротиба ғафстар бошанд.

Хомҳалқаҳои рост ва печон. Хомҳалқаҳои ростро ба тарафи чап аз зери ресмони корӣ мегузаронанд. Хомҳалқаҳои печон бо ин роҳ бофта мешавад: сикҳои ростро аз чап ба рост аз тарафи худ, аз зери ресмони корӣ гузаронидан лозим аст. Ин навъи хомҳалқа хеле кам истифода мешавад, зеро дар матои нақшдор нақш вайрон шуда, ҳангоми тӯрбофӣ байни ҳалқаҳо сӯроҳҳои калон-калон пайдо мешаванд.

Аз тарафи омӯзгор оид ба мавзӯи мазкур маълумоти пурра дода шавад.



Намунаҳои маснуоти бофташуда

4. Мустаҳкамкунии мавзӯи нав:

1. Доир ба таърихи пайдоиши бофтани маснуот маълумот диҳед.
2. Оид ба бофтан бо сикхо маълумоти мухтасар диҳед.
3. Кадом навъҳои матои бофташударо медонед?
4. Халқаҳои роста ва чаппаро бо кадом тарзҳо бофтан мумкин аст?
5. Оид ба бофти хомхалқаҳои рост ва печон шарҳ диҳед.

5. Истифодаи усули “Инсерт”

Инсерт ҳамчун системаи нишонагузорист. Системаи нишонагузорӣ имконият медиҳад, ки бо матнҳои серахбор кори самаранок ташкил карда, маълумоти ба даст овардашуда, ба тартиби муайян дароварда шаванд

(**I** – interactive – ҳамкорӣ, **N** – noting – худфаъолият, **S** – system – қайди системавӣ, **E** – effective – босамар, **K** – keading – хондан ва мулоҳиза кардан, **T** – thinking – фикр кардан)

Истифодаи рамзҳои махсус («v», «+», «-», «?») имконият медиҳад, ки ахбор нишонагузорӣ ва қайд гардад.

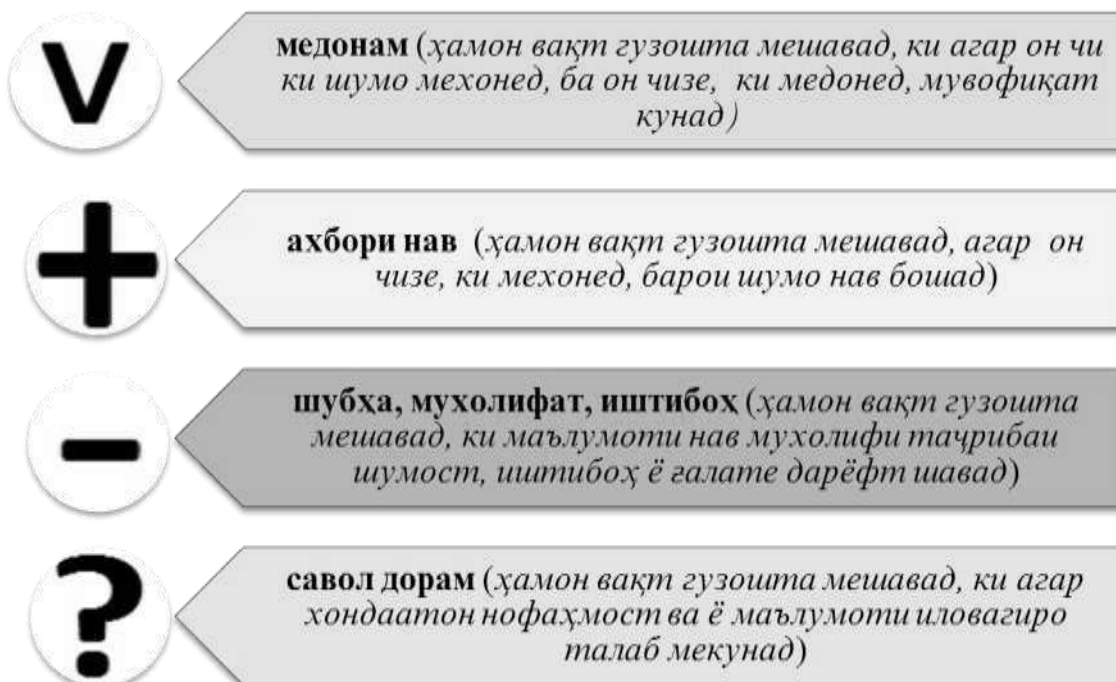

Мақсадҳо: маҳорати дарёфти мустақилонаи ахбори даркорӣ; таҳлил карда тавонистани ахбор; ташаккул додани малакаҳои хониш бо дарки мазмун; маълумоти ба даст овардашударо ба низоми муайян дароварда тавонистан; арзёбӣ карда тавонистани ахбор.

1. Аз хонандагон хоҳиш карда мешавад, ки дар бораи касбу ҳунари миллии бофтаи чизе ки медонанд? гуянд. Бо усули “Ангезиши зеҳн” ақидаҳо ҷамъ мешаванд.

2. Пас аз баён намудани фикру андешаҳо барои хондан матн (дар сах. 157) пешниҳод мегардад.

3. Ба хонандагон фаҳмонед, ки хангоми хондани матн дар ҳошияи (сархат) матн бо қалам нишонаҳои зеринро гузоранд: “V”, “+”, “-”, “?”.

Ба хонандагон фармод, ки баъд аз мутолиа ва нишонагузори матн дар дафтар ҷадвали “ИНСЕРТ”-ро тасвир намоянд ва аз рӯи аломатҳои гузошташуда қисматҳои ҷадвалро пур кунанд.

Ҷадвали «Инсерт»

“V” (медонам)	“+” (ахбори нав)	“-” (муҳолифат пайдо шуд)	“?” (савол дорам)

1. Қисматҳои ҷадвал бо навиштаҳои мувофиқа мегарданд.

2. Барои мувофиқа чунин саволҳоро додан мумкин аст: «Дар матн бо кадом ахбори шинос дучор омадед?», «Чӣ чизи нав фаҳмидед?», «Дар кадом масъала муҳолифат ба вучуд омад?», «Кадом саволҳо пайдо шуданд?», ва ғайра.

Намуна:

Маълумоти умумӣ оид ба бофта		
Бофандагони машҳури қадим, ки бо кешбофӣ бофтаи шуҳрат пайдо кардабуданд, арабҳо ҳисобида мешуданд. Онҳо нақшу нигори мураккабро 2 ҳазор сол пеш кашф карданд.		V
Дар Фаронса дар аввали асри XII каллапӯшҳои занона, дастпӯшакҳо ва дар асри XII-XV ҷуроб, ҳатто либоси болопӯш мебофтанд. Оҳиста-оҳиста ин навъи бофта дар Аврупо паҳн шуд.		+
Навъҳои бофтаҳои дарёфтшударо дар асри XII испаниҳо, итолиявиҳо ва як аср баъд фаронсавиҳо, шотландиҳо, англисҳо омӯхтанд.		-
Аввалин дастгоҳи бофандагии механикӣ аз тарафи кӣ ихтироъ карда шудааст?		?

V (медонам)	+	-	?
	(ахбори нав)	(шубҳа, муҳолифат)	(савол дорам)
Бофандагони маш- хури қадим, ки бо кешбофӣ ва бофтани шуҳрат пайдо кар- данд, арабҳо ҳисо- бида мешуданд. Онҳо нақшу ниғори мураккабро 2 ҳазор сол пеш кашф карданд.	Дар Фаронса дар аввали асри XII каллапӯшҳои занона, дастпӯшакҳо ва дар асри XII-XV чуроб ҳатто либоси болопӯш мебофтанд. Оҳиста-оҳиста ин навъи бофт дар Аврупо паҳн шудааст.	Навъҳои бофтаҳои дарёфтшударо дар асри XII испаниҳо, итолиявӣҳо ва як аср баъд фаронсавӣҳо, шотландӣҳо, англисҳо омӯхтанд.	Аввалин даст- гоҳи бофанда- гии механикӣ аз тарафи кӣ ихтироъ карда шудааст?

6.Кори амалӣ: Намунаи бофтаҳо

Аз тарафи омӯзгор коидаҳои техникаи бехатарӣ ва санитарии беҳдоштӣ оид ба мавзӯё назорат ва, аз ҷониби хонандагон риоя карда шавад.

Таҷҳизот: намудҳои ситх, навъҳои ресмонҳои пашмӣ, намунаи бофтҳо

Марҳала:

1. Омӯзгор супориш медиҳад, ки аз тарафи хонандагон намунаи бофт интихоб карда шавад.
2. Мувофиқи интихоби намуна навъҳои ситх ва ресмонҳои пашмӣ интихоб карда шавад.
3. Ба раванди марҳалаи аввали бофт нигоҳ карда, тарзи бофтро омӯзад.
4. Мувофиқи намунаи интихобшуда, бофтанро оғоз намоед.
5. Аз тарафи омӯзгор оид ба сифати намунаи бофт назар карда, баҳогузорӣ карда шавад.





Навъи сикхо ва ресмон барои бофтан

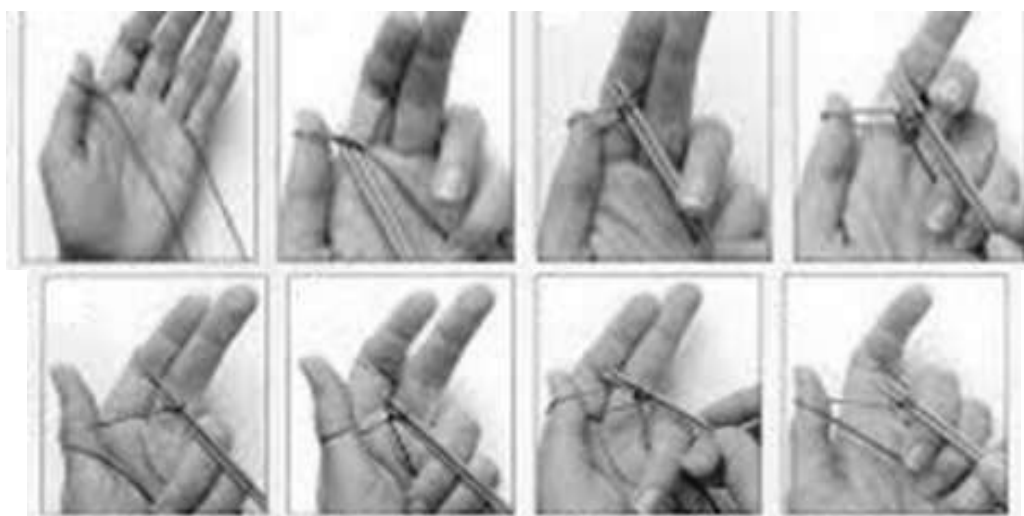

Раванди марҳалаи аввали бофтан

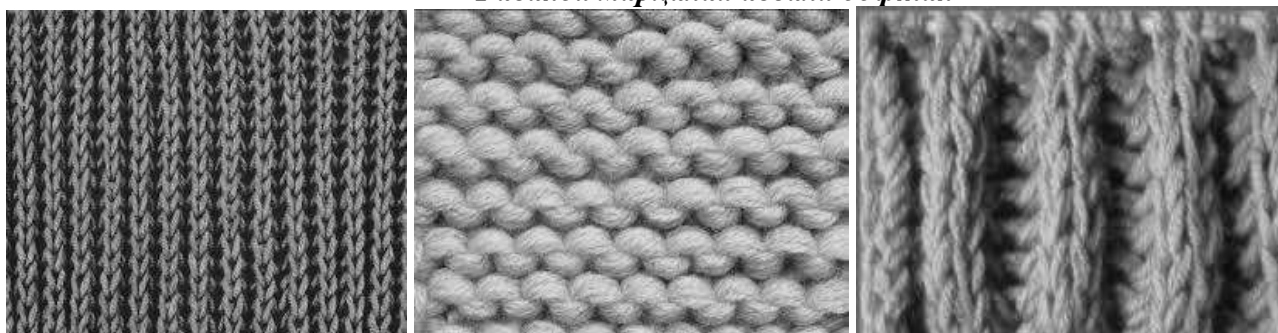

Намунаҳои бофтаҳо

7. Дарсро чамбаст намуда, ба заҳмати хонандагон баҳо диҳед.

8. Арзёбӣ: Дар рафти дарс фаъолияти таълимии хонандагонро мушоҳида намуда, дараҷаи ба салоҳиятҳо ноил гаштани онҳоро муайян кунед. Натиҷаҳои фаъолияти таълимии хонандагонро аз рӯи савол ва супоришҳои зерин арзёбӣ карда метавонед. *Мувофиқи натиҷаи арзёбии мазкур ба хонандагон баҳои аъло, хуб, қаноатбахш ва ғайриқаноатбахш гузошта мешавад.*

Фаъолият	Метавонад	Қисман метавонад	Наметавонад
Дар бораи касбу ҳунарҳои миллӣ, таърихи пайдоиши бофтани маснуот маълумот дода метавонад?			
Оид ба бофтан бо сикхо маълумот дода, дар амал иҷро карда метавонад?			

Оид ба навъҳои матои бофташуда маълумот дода, матоҳои бофташударо аз рӯи навъояш мешиносад?			
Оид ба хомҳалқаҳои рост ва печон шарҳ дода, дар амал иҷро карда метавонад?			
Ҳангоми иҷрои кори амалӣ техникаи бехатариро риоя карда метавонад?			
Эҳтиёткорона кор кардан ва муносибати хуб бо асбобу афзорхоро риоя карда метавонад?			
Баъзе қисматҳои маснуотро эҷодкорона иваз карда, таъйиноти онро дигар карда метавонад?			
Ҳангоми истифодаи мавод сарфакориро риоя карда метавонад?			
Хусусиятҳои эстетикӣ маснуотро шарҳ дода, онро арзёбӣ карда метавонад?			
Урфу одатҳои миллиро шарҳ дода, онро арзёбӣ карда метавонад?			

Дарси 28

Мавзӯ: Қоидаҳои ба тартиб даровардани ҳалқаҳо аз рӯи нақшаи маснуот

Барнома: Ташкили ҷойи корӣ. Қоидаҳои санитарӣ беҳдоштӣ. Қоидаҳои бехатарии меҳнат. Омӯхтани навъҳои бофт. Ҳисоб кардани ҳалқаҳо. Мувофиқ омадани нақшҳои гуногун. Иҷрои ҳелҳои ҳалқаҳо. Бофтани намунаҳо. Муайян кардани сифати маснуоти намунаи бофташуда.

Салоҳиятҳо:

- Микдори гуногуни воситаҳои технологиро истифода бурда метавонад.
- Дар бораи равандҳои технологии соҳаи саноат маълумот дода метавонад.
- Дар доираи мавзӯҳои васеъ ғояи навро эҷод карда метавонад.
- Доир ба касбҳои гуногун маълумоти мушаххас дода метавонад.
- Хусусиятҳои тарбиявии фанро дарк карда, онро дар амал ба таври гуногун татбиқ карда метавонад.

Мақсадҳои дарс:

- Дар бораи қоидаҳои ба тартиб даровардани ҳалқаҳо аз рӯи нақшаи маснуот маълумот дода тавонад.
- Оид ба ҳисоб кардани ҳалқаҳо маълумот дода, дар амал иҷро карда тавонад.
- Оид ба дуруст ҷобачо гузоштани нақши матоъ маълумот дода, дар амал иҷро карда тавонад.
- Оид ба мувофиқ омадани нақшҳои гуногуни бофт маълумот дода, дар амал иҷро карда тавонад.
- Ҳангоми иҷрои кори амалӣ техникаи бехатариро риоя карда тавонад.
- Эҳтиёткорона кор кардан ва муносибати хуб бо асбобу афзорхоро риоя карда тавонад.
- Баъзе қисматҳои маснуотро эҷодкорона иваз карда, таъйиноти онро дигар карда тавонад.
- Ҳангоми истифодаи мавод сарфакориро риоя карда тавонад.
- Хусусиятҳои эстетикӣ маснуотро шарҳ дода, онро арзёбӣ карда тавонад.

Таҷҳизоти зарурӣ: китоби дарсӣ, овезаҳои таълимӣ

1.Методикаи таълим: Ҳангоми банақшагирии дарс аз тавсияҳои зерин истифода бурда метавонед:

1.Ташкили дарс: Дар ин марҳала корҳои зерин ба роҳ монда мешавад:

Тайёр намудани маводди хониш.

Ҳозир-ғоиб кардани хонандагон.

Омода намудани хонандагон ба дарс.

2.Такрори дарси гузашта: Дарсро аз гузоштани масъала оғоз намоед. Бо саволҳои зерин ба хонандагон муроҷиат намоед:

- 1.Оид ба таърихи пайдоиши бофтани маснуот шарҳ диҳед.
- 2.Оид ба бофтан бо сикхо маълумоти мухтасар диҳед.
- 3.Кадам навъҳои матои бофташударо медонед?
- 4.Ҳалқаҳои роста ва чаппаро бо кадом тарзҳо бофтан мумкин аст?
- 5.Оид ба бофти хомҳалқаҳои рост ва печон шарҳ диҳед.

Оид ба саволҳо каме муҳокимарони намуда, донишҳои аз дарсҳои гузашта гирифтаи онҳоро ба хотирашон оваред.

3. Шиносоӣ бо мавзӯ: Сухбат оид ба қоидаҳои ба тартиб даровардани ҳалқаҳо аз рӯйи нақшаи маснуот гузаронида, доир ба ҳисоб кардани ҳалқаҳо, дуруст ва ҷобачо гузоштани нақши матоъ, мувофиқ омадани нақшҳои гуногуни ҷӯлоҳӣ, муайян намудани маснуоти бофташаванда, интиҳоби ресмон ва нақш маълумот дода мешавад.

Пеш аз сар кардани бофтани маснуот гирифтани ченак ва андозаи аслии маснуоти бофташаванда зарур аст.

Ҳисоб кардани ҳалқаҳо. Барои он ки маснуот мувофиқи андоза бофта шавад, миқдори даркории ҳалқа ва қаторҳоро барои қаду бари он муайян кардан зарур аст. Бинобар ин, аз 30 ҳалқа ва 30 қатор бо ҳамон ресмону нақша ва сикхо, ки маснуоти аслии бофта мешавад, сармашқ мебофанд.

Сармашқро бо латтаи тар дарзмол карда, баъди хушк шуданаш қаду бараш бо сантиметр чен мекунанд.

Дуруст ва ҷобачо гузоштани нақши матоъ. Агар нақш аз роҳҳои борики барқад иборат бошад, дар он сурат бояд кӯшиш кард, ки нақши тахтапушт бо ҳалқаҳои якхела оғоз ёфта, бо ҳамин тартиб тамом шавад. Барои пайи ҳам дуруст омадани рахҳо 1-3 ҳалқаро кам ва ё зиёд кардан зарур менамояд.

Мувофиқ омадани нақшҳои гуногуни бофт. Бари пеш ва зеҳи нимтанаро, одатан, бо нақшҳои гуногун мебофанд. Дар ин маврид бояд дар хотир дошт, ки ҳангоми бофтани ҳар қатор дар баъзе намудҳои бофт маснуот дароз мешавад. Баъзан ҳангоми якбора бофтани бари пешу зех, баръакс, бари пеш кӯтоҳ ояд, тарафи дигарашро мекашад. Дар он сурат тарафи кӯтоҳшударо ҳар сари чанд вақт бо қаторҳои иловагӣ дароз менамоянд.

Аз тарафи омӯзгор оид ба мавзӯи мазкур маълумоти пурра дода шавад.

4.Мустаҳкамкунии мавзӯи нав:

- 1.Пеш аз сар кардани бофтани маснуот чиро бояд ба назар гирифт?
- 2.Оид ба ҳисоб кардани ҳалқаҳо маълумот диҳед.
- 3.Оид ба дуруст ва ҷобачо гузоштани нақши матоъ маълумот диҳед.
- 4.Нақшҳои гуногуни бофтдар кадом ҳолат мувофиқ меоянд?

5.Истифодаи бозии “Чӣ барои чӣ?”

Аз тарафи омӯзгор расмҳо дар овезаи таълимӣ бетартиб оварда шудааст. Ба хонандагон супориш дода мешавад, ки чӣ барои чӣ буданашро дарёбанд ва дар ҷадвали овардашуда мувофиқи бофт гузоштаанд.

Масалан, чангак барои бофтани маснуотҳое, ки аз чангак бофта шудаанд.

Ҳангоми дуруст муайян намудани асбобҳо аз тарафи хонанда вазифаи асбоб шарҳ дода шавад.

Ҷавоби хонанда аз тарафи омӯзгор баҳогузори карда мешавад.

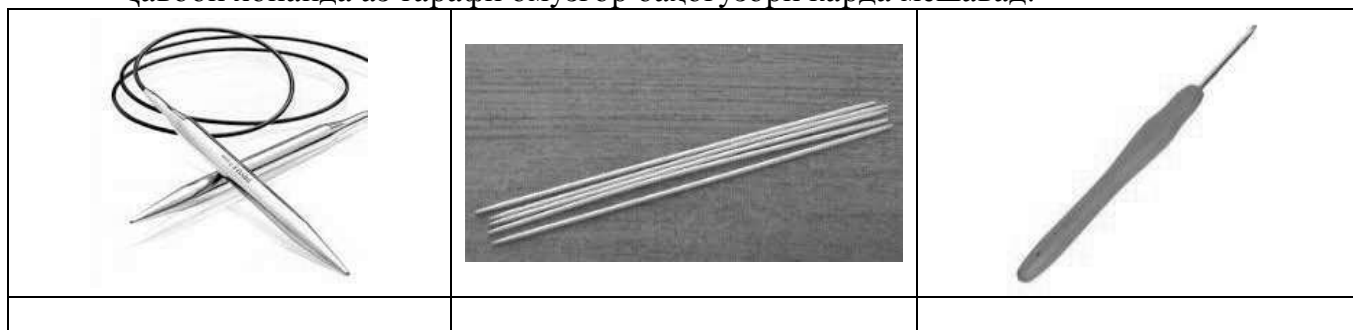

--	--	--

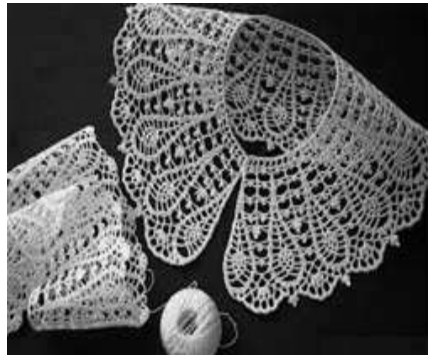

6.Кори амалӣ: Ба тартиб даровардани ҳалқаҳо аз рӯи нақшаи маснуот

Аз тарафи омӯзгор қоидаҳои техникаи бехатарӣ ва санитарияро беҳдошти оид ба мавзӯи назорат ва, аз ҷониби хонандагон риоя карда шавад.

Таҷҳизот: ресмони пашмӣ, сих, ченактасмаи матоъгӣ ва ҷадвал, намунаи бофт

- 1.Аз тарафи омӯзгор ба хонандагон супориш дода мешавад, ки барои интихоби нақши маснуоти бофташаванда 10 см намуна бофта шавад.
- 2.Аз рӯи намунаи бофташуда, қатори он ва шумораи ҳалқаи он ҳисоб карда шавад;
- 3.Шумораи ҳалқаҳои намуна ба сантиметри намунаи бофташуда тақсим карда мешавад, ки он дар 1 см чанд ҳалқа буданашро муайян карда шавад.
- 4.Баъд шумораи ҳалқаи намунаро ба шумораи қаторҳо тақсим карда, ба 1 см чанд қатор буданаш муайян карда шавад.
- 5.Аз тарафи омӯзгор ба хонандагон супориш дода мешавад, ки аз рӯи намунаи бофташудаи худ шумораи ҳалқаҳо ва қатори ҳалқаҳоро муайян кунанд.
- 6.Маснуоти бофташаванда бо сантиметр аз рӯи ҳалқа ва қатор муайян карда шавад.
- 7.Дурустии иҷрои кори амалӣ аз тарафи омӯзгор баҳогузори карда шавад.



Тарзи дуруст муайян намудани шумораи ҳалқаҳо ва қаторҳо

7.Дарсро чамъбаст намуда, ба захираи хонандагон баҳо диҳед.

8.Арзёбӣ: Дар рафти дарс фаъолияти таълимии хонандагонро мушоҳида намуда, дараҷаи ба салоҳиятҳо ноил гаштани онҳоро муайян кунед. Натиҷаҳои фаъолияти таълимии хонандагонро аз рӯи савол ва супоришҳои зерин арзёбӣ карда метавонед. *Мувофиқи натиҷаи арзёбии мазкур ба хонандагон баҳои аъло, хуб, қаноатбахш ва ғайриқаноатбахш гузошта мешавад.*

Фаъолият	Метавонад	Қисман метавонад	Наметавонад
Дар бораи қоидаҳои ба тартиб даровардани ҳалқаҳо аз рӯи нақшаи маснуот шарҳ дода метавонад?			
Оид ба ҳисоб кардани ҳалқаҳо маълумот			

дода, дар амал ичро карда метавонад?			
Оид ба дуруст чобачо гузоштани нақши матоъ маълумот дода, дар амал ичро карда метавонад?			
Оид ба мувофиқ омадани нақшҳои гуногуни бофт маълумот дода, дар амал ичро карда метавонад?			
Ҳангоми ичрои кори амалӣ техникаи бехатариро риоя карда метавонад?			
Эҳтиёткорона кор кардан ва муносибати хуб бо асбобу афзорхоро риоя карда метавонад?			
Баъзе қисматҳои маснуотро эҷодкорона иваз карда, таъйиноти онро дигар карда метавонад?			
Ҳангоми истифодаи мавод сарфакориро риоя карда метавонад?			
Хусусиятҳои эстетикӣ маснуотро шарҳ дода, онро арзёбӣ карда метавонад?			

Дарси 29

Мавзӯ: Бофтани қаторҳо бо навҳои гуногуни чӯлоҳӣ

Барнома: Ташкили ҷойи корӣ. Қоидаҳои санитарии бехдоштӣ. Қоидаҳои бехатарии меҳнат. Омӯхтани навҳои бофиши чӯлоҳӣ. Ҳисоб кардани ҳалқаҳо. Мувофиқ омадани нақшҳои гуногуни чӯлоҳӣ. Ичрои бофтани қаторҳо ва навҳои гуногуни чӯлоҳӣ. Талабот ба сифати нави намунаи бофташуда. Танг ва васеъ кардан. Тарзҳои маҳкамкунии ҳалқаҳои қатори охирина.

Салоҳиятҳо:

- Микдори гуногуни воситаҳои технологиро истифода бурда метавонад.
- Дар бораи равандҳои технологияи соҳаи саноат маълумот дода метавонад.
- Дар доираи мавзӯҳои васеъ ғояи нав эҷод карда метавонад.
- Доир ба касбҳои гуногун маълумоти мушаххас дода метавонад.
- Хусусиятҳои тарбиявии фанро дарк карда, онро дар амал ба таври гуногун татбиқ карда метавонад.

Мақсадҳои дарс:

- Дар бораи бофтани қаторҳо ба намуди гуногуни маснуоти бофташуда маълумот дода тавонад.
- Оид ба камкунии ҳалқаҳо маълумот дода, дар амал ичро карда тавонад.
- Оид ба ду ҳалқаи якҷоя ба боло ва поён ва се ҳалқаро якҷоя шарҳ дода, дар амал ичро карда тавонад.
- Оид банамудҳои гуногуни мустаҳкамкунии ҳалқаҳои қатори охирина маълумот дода, дар амал ичро карда тавонад.
- Ҳангоми ичрои кори амалӣ техникаи бехатариро риоя карда тавонад.
- Эҳтиёткорона кор кардан ва муносибати хуб бо асбобу афзорхоро риоя карда тавонад.
- Баъзе қисматҳои маснуотро эҷодкорона иваз карда, таъйиноти онро дигар карда тавонад.
- Ҳангоми истифодаи маводҳо сарфакориро риоя карда тавонад.
- Хусусиятҳои эстетикӣ маснуотро шарҳ дода, онро арзёбӣ карда тавонад.

Таҷҳизоти зарурӣ: китоби дарсӣ, овезаҳои таълимӣ

1.Методикаи таълим: Ҳангоми банақшагирии дарс аз тавсияҳои зерин истифода бурда метавонед:

1.Ташкили дарс: Дар ин марҳала корҳои зерин ба роҳ монда мешавад: Тайёр намудани маводди хониш.

Ҳозир-ғоиб кардани хонандагон.
Омода намудани хонандагон ба дарс.

2.Такрори дарси гузашта: Дарсро аз гузоштани масъала оғоз намоед. Бо саволҳои зерин ба хонандагон муроҷиат намоед:

- 1.Пеш аз сар кардани бофтани маснуот чиро бояд ба назар гирифт?
- 2.Оид ба ҳисоб кардани ҳалқаҳо маълумот диҳед.
- 3.Дуруст ва ҷобачо гузоштани нақши матоъро шарҳ диҳед.
- 4.Нақшҳои гуногуни бофт дар кадом ҳолат мувофиқ меоянд?

Доир ба саволҳо каме муҳокимаронӣ намуда, донишҳои аз дарсҳои гузашта гирифтаи онҳоро ба хотирашон оваред.

3.Шиносӣ бо мавзӯ: Сухбат оид ба бофтани қаторҳо бо навҳои гуногуни бофт гузаронида, доир ба камкунии ҳалқаҳо, ду ҳалқай як ба боло, ду ҳалқай якҷоя ба поён, се ҳалқа якҷоя, ду ҳалқай чаппай якҷоя, ду ҳалқай миёнбури чаппа, зиёдкунии ҳалқаҳо, мустаҳкамкунии ҳалқаҳои қатори охирин, ҳалқаҳои печдарпеч, ҳалқаҳои ёзонидашуда ё набофта, ҳалқаҳои набофта бо хомҳалқа, резинка, раппорт, резинкай дуранга шарҳ дода мешавад.

Пеш аз сар кардани бофтани маснуот гирифтани ченак ва андозаи аслии маснуоти бофташаванда зарур аст.

Камкунии ҳалқаҳо. Ҳангоми бофтан ҳалқаҳоро ба тарзи гуногун кам мекунад. Маҳкамкунӣ ё якҷоя бофтани ду ҳалқа чӣ гуна сурат мегирад? Одатан, барои бофтани ҳар як навӣ маснуот ин ё он тарзи маҳкамкунӣ тавсия дода мешавад. Барои камкунии як ҳалқа аз ду қанори бофт, одатан, ба тарзи маҳкамкунӣ ду ҳалқаро якҷоя мебофанд. Агар ҳалқаҳои бисёрро кам кардан лозим ояд, дар он сурат бо камкунии пайдарпай анҷом дода мешавад.

Зиёдкунии ҳалқаҳо:

а) дар як ҳалқа бо навбат якчанд ҳалқа, як ҳалқай чаппа ва як ҳалқай роста мебофанд;

б) аз байни ҳалқаҳои мавҷуда ҳалқай нав мебофанд;

в) тавассути хомҳалқаҳо;

г) хомҳалқай сихи чапро аз пушти сих, аз тарафи чап ба рост мебофанд.

Резинка – пайҳам омадани сутунчаҳои ҳалқаҳои чаппа ва роста. Масалан, 1 роста, 1 чаппа ё 2 роста, 2 чаппа ва ғайра.

Раппорт – он аз такрори қисми нақша ва ё нусха иборат мебошад. Дар навишт раппорт одатан чун ситорача (*) ифода шудааст.

Резинкай дуранга – миқдори ҳалқаҳо бояд ба 6 тақсим шавад, чамъи 3, чамъи 2.

Аз тарафи омӯзгор оид ба мавзӯи мазкур маълумоти пурра дода шавад.

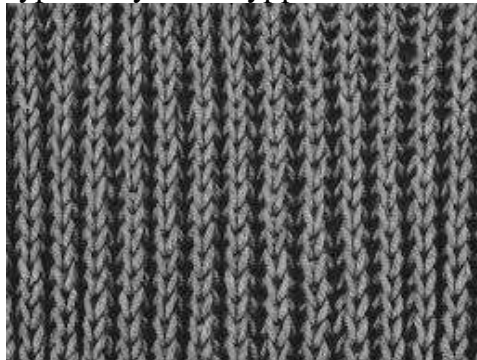

4.Мустаҳкамкунии мавзӯи нав:

1.Оид ба камкунии бофт шарҳ диҳед.

2.Ду ҳалқай якҷоя аз боло ва аз поёнро дар амал нишон диҳед.

3.Оид ба зиёдкунии ҳалқаҳо маълумот диҳед.

4.Мустаҳкамкунии ҳалқаҳои қатори охирин бо чанд тарз ба анҷом расонида мешавад?

5.Истифодаи усули “Т-схема”

Ин усул барои чамъоварии ақидаҳои ба ҳам зид мебошад, ки чадвали он шаклан ба ҳарфи «Т» монанд аст. Ба воситаи усули мазкур саволе гузошта мешавад, ки ҷавобҳои зеринро талаб мекунад: «ҳа – не», «тарафдор – муқобил», «бартарӣ – камбудӣ», «+» ва «-», «мусбат – манфӣ» ва ғайра.

Ин усул ба хонандагон барои ба мувоҳиша омода шудан ёри мерасонад.

Мақсадҳо: ба хотир овардани маълумоти пештар омӯхташуда; мустаҳкам кардани донишҳои мавҷуда; муттаҳид гардонидани хонандагон ҳангоми кори гурӯҳӣ; ташкил намудани мувоҳиша.

Қадамҳои иҷро кардани ин усул:

- хонандагонро ба гурӯҳҳо ҷудо кунед;
- ба хонандагон фармоед, ки чадвали иборат аз ду сутун (ба монанди ҳарфи «Т»)-ро тасвир намоянд;
- дар сутуни аввал «ҳа» нависанд, дар сутуни дуюм «не»;
- якчанд андешаҳои дурусту нодурустро дар шакли рӯйхат дар лавҳаи синф нависед;
- аз хонандагон хоҷиш намоед, ки дар нақша онро ҷо ба ҷо гузоранд (бо андешаҳои, ки онҳо розианд, дар сутуни «ҳа» нависанд, бо андешаҳои, ки онҳо розӣ нестанд, дар сутуни «не» нависанд);
- барои иҷрои супориш ба гурӯҳҳо вақти муайян ҷудо карда шавад;
- баъди анҷоми вақт гурӯҳҳо ҷавобҳои худро муаррифӣ намоянд;
- ҷавобҳои гурӯҳҳо муҳокима карда шавад (маҳсусан, ҷавобҳои ба ҳам муқобили гурӯҳҳо).

Намуна.

1. Ду ҳалқаи якҷоя аз боло бо сихи рост ду ҳалқаи сихи чапро аз тарафи ҳалқаи дуюми пеши маснуот гирифта даркор аст.
2. Ду ҳалқаи чаппаи якҷояро бо сихҳо аз тарафи рост ва се ҳалқаи сихи чапро аз тарафи яқум гирифта, ҳалқаи чаппа мебофанд.
3. Резинка – пайи ҳам омадани сутунчаҳои ҳалқаҳои чаппа ва роста.
4. Раппорт – он аз такрори қисми нақша ва ё нусха иборат нест.
5. Камкунӣ дар қатори чап зиёдтар нисбати қатори рост аст.
6. Ҳалқаҳои қатори охирин бо ду тарз маҳкам карда мешавад.
- 7.

«Ҳа»	«Не»
Ду ҳалқаи якҷояро аз боло бо сихи рост, ду ҳалқаи сихи чапро аз тарафи ҳалқаи дуюми пеши маснуот гирифта даркор аст.	Ду ҳалқаи чаппаи якҷояро бо сихҳо аз тарафи рост ва се ҳалқаи сихи чапро аз тарафи яқум гирифта, ҳалқаи чаппа мебофанд.
Ҳалқаҳои қатори охирин бо ду тарз маҳкам карда мешавад.	Раппорт – он аз такрори қисми нақша ва ё нусха иборат нест.
Резинка – пайи ҳам омадани сутунчаҳои ҳалқаҳои чаппа ва роста	Камкунӣ дар қатори чап зиёдтар нисбат ба қатори рост аст.

Дар натиҷа хонандагон: дарсҳои гузаштаро ба хотир меоранд; донишҳои мавҷудаашонро мустаҳкам мекунанд; дар гурӯҳ кор карда, фикри якдигарро гӯш мекунанд; бо ҳамдигар мувоҳиша менамоянд.

Тавсия ба омӯзгор. Ин усулро дар шакли бозӣ ё мусобиқа низ гузаронидан мумкин аст. Хонандагонро ба гурӯҳҳо ҷудо карда, барои ҳар як ҷавоби дуруст холгузорӣ кунед. Гурӯҳе, ки соҳиби холҳои зиёд мегардад, ғолиб мебарояд. Ҳангоми дар шакли бозӣ ё мусобиқа гузаронидани ин метод, хонандагони фаъолро ба гурӯҳҳо баробар тақсим намоед.

6.Кори амалӣ: Бофтани резинкаи дуранга

Аз тарафи омӯзгор қоидаҳои техникаи бехатарӣ ва санитарияро беҳдошти оид ба мавзӯи назорат ва, аз ҷониби хонандагон риоя карда шавад.

Таҷҳизот: сихҳо, ресмонҳои пашмӣ, намунаи раппортҳо

Марҳала:

1.Аз тарафи омӯзгор оид ба омода намудани асбоб, таҷҳизот ва маводди зарурӣ барои бофтани резинкаи дуранга супориш дода мешавад.

2.Аз тарафи омӯзгор намунаи бофтани резинка шарҳ дода мешавад, пайхам омадани сутунчаҳои ҳалқаҳои чаппа ва роста, мисол: як роста, як чаппа ё ду роста, ду чаппа, ки аз рӯйи раппорт иҷро карда мешавад ва оид ба раппорт маълумот медиҳад.

3.Қатори 1-ум-3 чаппа, 1 роста, 1 ҳалқа (ресмон аз пушт) 1 роста, 3 чаппаро бофта нашавад;

4.Қатори 2-юм-3 роста, 3 чаппа ва 3 роста.

5.Қатори 3-юм-3 чаппа, 3 ҳалқа бофта намешавад (ресмон аз пушт) 3 чаппа

6.Қатори 4-ум-3 роста, 1 ҳалқаро бофта намешавад (ресмони корӣ аз пеш) 1 чаппа, 1 ҳалқа бофта намешавад (ресмон аз пеш), 3 роста.

7.Қатори 5-ум аз қатори 1-ум сар карда шавад.

Эзоҳ: баъди ҳар қатори дуҷум ресмонҳоро иваз мекунанд.



7.Дарсро чамъбаст намуда, ба захмати хонандагон баҳо диҳед.

8.Арзёбӣ: Дар рафти дарс фаъолияти таълимии хонандагонро мушоҳида намуда, дараҷаи ба салоҳиятҳо ноил гаштани онҳоро муайян кунед. Натиҷаҳои фаъолияти таълимии хонандагонро аз рӯйи савол ва супоришҳои зерин арзёбӣ карда метавонед. *Мувофиқи натиҷаи арзёбии мазкур ба хонандагон баҳои аъло, хуб, қаноатбахш ва гайриқаноатбахш гузошта мешавад.*

Фаъолият	Метавонад	Қисман метавонад	Наметавонад
Дар бораи бофтани қаторҳо ба навъи гуногуни бофтан шарҳ дода метавонад?			
Оид ба камкунии ҳалқаҳо маълумот дода, дар амал иҷро карда метавонад?			
Оид ба ду ҳалқай якҷоя ба боло ва поён ва се ҳалқаро якҷоя бофтан маълумот дода, дар амал иҷро карда метавонад?			
Оид ба навъҳои гуногуни мустақкам-			

кунии ҳалқаҳои қатори охирин маълумот дода, дар амал иҷро карда метавонад?			
Ҳангоми иҷрои кори амалӣ техникаи бехатариро риоя карда метавонад?			
Эҳтиёткорона кор кардан ва муносибати хуб бо асбобу афзорҳоро риоя карда метавонад?			
Баъзе қисматҳои маснуотро эҷодкорона иваз карда, таъйиноти онро дигар карда метавонад?			
Ҳангоми истифодаи мавод сарфакориро риоя карда метавонад?			
Хусусиятҳои эстетикӣ маснуотро шарҳ дода, онро арзёбӣ карда метавонад?			

Дарси 30

Мавзӯ: Бофтани тахтапушти нимтанаи бачагона. Бофтани қисми пеши тарафи чапи нимтана

Барнома: Ташкили ҷойи корӣ. Қоидаҳои санитарии беҳдошти. Қоидаҳои бехатарии меҳнат. Ҳисоб кардани ҳалқаҳо. Мувофиқ оmodани нақшҳои гуногуни бофт. Бофтани қаторҳо ва намудҳои гуногуни бофт. Талабот ба сифати навъи намунаи бофташуда. Технологияи бофтани маснуот. Муайян кардани сарфи ресмон. Муайян кардани сифати маснуоти бофташуда.

Салоҳиятҳо:

- Микдори гуногуни воситаҳои технологиро истифода бурда метавонад.
- Дар бораи равандҳои технологияи соҳаи саноат маълумот дода метавонад.
- Дар доираи мавзӯҳои васеъ ғояи навро эҷод карда метавонад.
- Доир ба касбҳои гуногун маълумоти мушаххас дода метавонад.
- Хусусиятҳои тарбиявии фанро дарк карда, онро дар амал ба таври гуногун татбиқ карда метавонад.

Мақсадҳои дарс:

- Дар бораи бофтани тахтапушти нимтанаи бачагона маълумот дода тавонад.
- Оид ба равандҳои бофтани қисми пеши тарафи чапи нимтана маълумот дода, дар амал иҷро карда тавонад.
- Хосиятҳои физикӣ, механикӣ ва технологияи ресмонро ба назар гирифта тавонад.
- Истифодаи асбобу афзорҳоро номбар карда тавонад.
- Ҳангоми иҷрои кори амалӣ техникаи бехатариро риоя карда тавонад.
- Эҳтиёткорона кор кардан ва муносибати хуб бо асбобу афзорҳоро риоя карда тавонад.
- Баъзе қисматҳои маснуотро эҷодкорона иваз карда, таъйиноти онро дигар карда тавонад.
- Ҳангоми истифодаи мавод сарфакориро риоя карда тавонад.
- Хусусиятҳои эстетикӣ маснуотро шарҳ дода, онро арзёбӣ карда тавонад.

Таҷҳизоти зарурӣ: китоби дарсӣ, овезаҳои таълимӣ.

1.Методикаи таълим: Ҳангоми банақшагирии дарс аз тавсияҳои зерин истифода бурда метавонед:

1.Ташкили дарс: Дар ин марҳала корҳои зерин ба роҳ монда мешавад:

Тайёр намудани маводди хониш.

Ҳозир-ғоиб кардани хонандагон.

Омода намудани хонандагон ба дарс.

2.Тақрори дарси гузашта: Дарсро аз гузоштани масъала оғоз намоед. Бо саволҳои зерин ба хонандагон муроҷиат кунед:

1.Оид ба камкунии бофт маълумот диҳед.

2. Ду ҳалқаи якҷоя аз боло ва аз поёнро дар амал нишон диҳед.

3. Оид ба зиёдкунии ҳалқаҳо маълумот диҳед.

4. Мустаҳкамкунии ҳалқаҳои қатори охирин бо чанд тарз ба анҷом расонида мешавад?

Пиромуни саволҳо каме муҳокимаронӣ намуда, донишҳои аз дарсҳои гузашта гирифтаи хонандагонро ба хотирашон оваред.

3. Шиносоӣ бо мавзӯ: Сухбат оид ба бофтани тахтапушти нимтанаи бачагона ва бофтани қисми пеши тарафи чапи нимтана гузаронида, доир ба хусусиятҳои физикию механикӣ ва технологияи нах, интиҳоби ресмон, муайян намудани нуқсонҳои ресмон, ресмонҳои пашмин, фабрикаҳои ресандагӣ, хосияти матои пашмин, аҳамият додан ба зебӣ, шинамӣ ва сарфай вақту ресмон, қолиб, муайян намудани шумораи миқдори ҳалқаҳо, қоидаҳои техникаи бехатарии кор бо сикҳо маълумот дода мешавад.

Пеш аз он, ки ба бофтани маснуот сар кунем, аввал муайян кардан лозим аст, ки он аз кадом нах ҳосил шудааст.

Хусусиятҳои физикию механикӣ ва технологияи онро низ доништан лозим аст. Дар вақти интиҳоби ресмон онҳоро дида баромадан лозим аст, ки ҷойҳои кандашуда, нобофта, гирехҳо мавҷуд аст ё не. Ресмонҳои пашминро аз нахи пашмин мересанд. Дар фабрикаҳои ресмонресӣ ин корро ресанда иҷро мекунад. Онҳо хосияти нотакрори ҳифзи гармиро доранд. Дигар нави ресмонҳо чунин хосиятро надоранд. Дар вақти бофтан ба зебӣ, шинамӣ ва сарфай вақту ресмон аҳамият додан зарур аст. Бинобар ин, маснуоти аз ресмонҳои пашмин бофтара дар фасли тирамоҳ ва зимистон истифода мебаранд.





Намунаҳои нимтанаҳои бофташуда

Нимтанаро аз рӯйи қолиб ва баъди шуморидани миқдори ҳалқаҳо мебофанд. Бофтано, асосан, аз қолиби тахтапушт сар мекунанд.

Ба тахтапушт 70 ҳалқа андохта, 13 см резинкаи 1x1 бофта, сипас бофтано аз рӯйи нақша иҷро мекунанд.

Барои қисми пеши тарафи чапро бо ресмони пашмин бофтан 36 ҳалқа гирифта, баландии резинкаро 3 см бар 1x1 мебофанд. Сипас 11 см аз рӯйи нақшӣ дахлдор мебофанд. Аз тарафи паҳлу 24 ҳалқаро ба сӯзанак гирифта, аз он миён 12 ҳалқай боқимондари барои ороиши пеш гирифта, бофтано давом медиҳанд. Аз рӯйи нақшаи намунавӣ то баландии 12 см бофта, баъд ин ҳалқаро ба сӯзанак маҳкам карда, бар асоси 24 ҳалқа тибқи нақши резинкаи шведӣ баландии 12 см бо ресмони кабуд мебофанд.

Аз тарафи омӯзгор оид ба мавзӯи мазкур маълумоти пурра дода шавад.

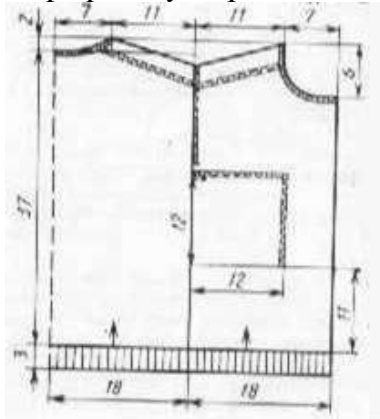

Нақша ва нимтанаи бачагона

4. Мустаҳкамкунии мавзӯи нав:

1. Оид ба бофтани тахтапушти нимтанаи бачагона маълумот диҳед.
2. Барои чӣ хусусиятҳои физикию механикӣ ва технологияи нахро ба назар бояд гирифт?
3. Ресмонҳои пашминро аз кадом нах мересанд?
4. Барои бофтани тахтапушт чанд ҳалқа андохта мешавад?
5. Барои қисми пеши тарафи чапро бо ресмони пашмин бофтан чанд ҳалқа гирифта мешавад?

5. Истифодаи бозии «Анаграмма»

(анаграмма-тахриф, ивази ҷойи ҳарфҳои калима, ки дар натиҷа калимаи нав ба вуҷуд меояд)

Хонандагон ибораҳои дар анаграмма бударо аз рӯи мавзӯи «Бофтани тахтапушти нимтанаи бачагона. Бофтани қисми пеши тарафи чапи нимтана» бояд ҳал кунанд: «пушт тахта» (тахтапушт), «пашми ресмон» (ресмони пашмӣ), «қа лах» (ҳалқа), «англисии резинка» (резинкаи англисӣ),

Мақсадҳои бозӣ: инкишоф додани дониш ва дарккунии мантиқӣ; сифатҳои худбаҳодиҳии хонандагон инкишоф меёбад (андешаронӣ, мустаҳкамии хотира);

Қадамҳои истифода бурдани бозӣ

1. Аз тарафи омӯзгор варақаҳо тақсим карда мешавад.

2. Ҳар як хонанда вазифадор аст, ки аз калимаи додашуда вобаста ба мавзӯи калимаи дурустро созад.

3. Ба назди тахтаи синф баромада, калимаҳои сохташударо мехонанд.

4. Баъд хонандагоне, ки калимаҳоро ёфтанд, ба назди тахтаи синф мебароянд ва аз овезаи тасвири бофтани тахтапушти нимтанаи бачагона ва бофтани қисми пеши тарафи чапи нимтана калимаҳои ёфташонро нишон медиҳанд ва дар бораи маснуотҳои бофташуда маълумот медиҳанд.

5. Вобаста ба ҷавобҳои хонандагон аз тарафи омӯзгор ҳол гузошта мешавад.

6. Кори амалӣ: Бофтани тахтапушти нимтанаи бачагона. Бофтани қисми пеши тарафи чапи нимтана,

Аз тарафи омӯзгор қоидаҳои техникаи бехатарӣ ва санитарии беҳдоштӣ оид ба мавзӯи назорат ва, аз ҷониби хонандагон риоя карда шавад.

Таҷҳизот: сих, ресмони пашмин, қуттии қорӣ, раппорти намунаи бофт.

Марҳала:

1. Аз тарафи омӯзгор оид ба омода намудани асбоб, таҷҳизот ва маводди зарурӣ супориш дода мешавад.

2. Барои тахтапушт шумораҳои ҳалқаҳоро аниқ карда, ба тарзи резинка 1x1 бофта шавад.

3. Сипас аз рӯи нақшаи тартибдодашуда бофта шавад.

4. Баъд аз 12 см 1 ҳалқагӣ илова карда шавад.

5. Баъди 37 см аз аввали қор барои қачии китф 2 маротиба 6 ва 2 маротиба 5-ҳалқагӣ баъди як қатор маҳкам карда шавад.

6. Аз миёнаҷои қисми ақибии гардан бо навбат 5,4 ҳалқа маҳкам карда шавад.

7. Барои қисми пеши тарафи чапро бо ресмони пашмин бофтаи 36 ҳалқа гирифта, баландии резинка 3 см бар 1x1 бофта шавад.

8. Сипас 11 см аз рӯи нақши дахлдор бофта шавад.

9. Аз тарафи паҳлу 24 ҳалқа ба сӯзанак гирифта, аз он миён 12 ҳалқаи боқимондари барои ороиши пеш гирифта, бофтаи давом дода шавад.

10. Аз рӯи нақшаи намунавӣ то баландии 12 см бофта, баъд ин ҳалқаро бо сӯзанак маҳкам карда, бар асоси 24 ҳалқа тибқи нақши резинаи шведӣ баландии 12 см бо ресмони интихобӣ бофта шавад.

11. Қатори 1-ум-2 роста, 2 чаппа, қатори 2-юм-1 роста, 2 чаппа, 2 роста, 2 чаппа, 1 роста дошта, қатори 3-юм монанди қатори 1-ум бофта шавад.

12. Баъд ҳамаи ҳалқаҳоро ба сихи қорӣ андохта, ба нақши бофт мувофиқ карда бофта шавад.

13. Барои буриши гардан ҳалқа бо пайдарҳамии 5;3;2;2;1 маҳкам карда шавад.

14. Барои қачии китф ҳалқа 2 маротиба 6-ҳалқагӣ ва 2 маротиба 5-ҳалқагӣ маҳкам карда шавад.

15. Қоидаҳои техникаи бехатарии қор бо сихҳо аз тарафи омӯзгор ба таври ҷиддӣ назорат карда шавад.

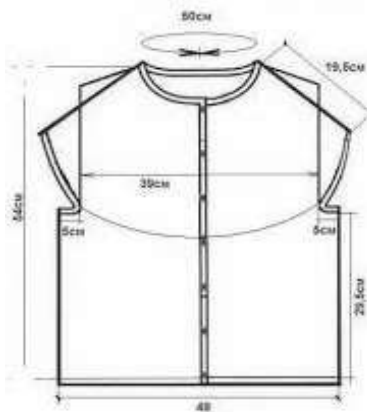

Нақшаи нимтанаи остинаи каме фаромада

7.Дарсро чамъбаст намуда, ба захмати хонандагон баҳо дихед.

8.Арзёбӣ: Дар рафти дарс фаъолияти таълимии хонандагонро мушоҳида намуда, дараҷаи ба салоҳиятҳо ноил гаштани онҳоро муайян кунед. Натиҷаҳои фаъолияти таълимии хонандагонро аз рӯйи савол ва супоришҳои зерин арзёбӣ карда метавонед. *Мувофиқи натиҷаи арзёбии мазкур ба хонандагон баҳои аъло, хуб, қаноатбахш ва ғайриқаноатбахш гузошта мешавад.*

Фаъолият	Метавонад	Қисман метавонад	Наметавонад
Дар бораи бофтани тахтапушти нимтанаи бачагона маълумот дода метавонад?			
Оид ба равандҳои бофтани қисми пеши тарафи чапи нимтана маълумот дода, дар амал иҷро карда метавонад?			
Хосиятҳои физикӣ, механикӣ ва технологияи ресмонро ба назар гирифта метавонад?			
Истифодаи асбобу афзорҳоро номбар карда метавонад?			
Ҳангоми иҷрои кори амалӣ техникаи бехатариро риоя карда метавонад?			
Эҳтиёткорона кор кардан ва муносибати хуб бо асбобу афзорҳоро риоя карда метавонад?			
Баъзе қисматҳои маснуотро эҷодкорона иваз карда, таъйиноти онро дигар карда метавонад?			
Ҳангоми истифодаи мавод сарфакориро риоя карда метавонад?			
Хусусиятҳои эстетикӣ маснуотро шарҳ дода, онро арзёбӣ карда метавонад?			

Дарси 31

Мавзӯ: Бофтани қисми пеши тарафи рости нимтана. Бофти пурраи нимтанаи бачагона

Барнома: Ташкили ҷойи кор. Қоидаҳои санитарии бехдоштӣ. Қоидаҳои бехатарии меҳнат. Ҳисоб кардани ҳалқаҳо. Мувофиқ омадани нақшҳои гуногунбофт. Бофтани каторҳо ва навҳои гуногуни бофт. Талабот ба сифати навъи намунаи бофташуда. Технологияи бофтани маснуот. Муайян кардани сарфи ресмон. Муайян кардани сифати маснуоти бофташуда. Пайвастании қисмҳои бофташуда. Ороиши маснуот. Коркарди гармию намидиҳӣ. Талабот ба сифати маснуоти тайёр.

Салоҳиятҳо:

- Микдори гуногуни воситаҳои технологиро истифода бурда метавонад.
- Дар бораи равандҳои технологияи соҳаи саноат маълумот дода метавонад.
- Дар доираи мавзӯҳои васеъ ғояи навро эҷод карда метавонад.
- Доир ба касбҳои гуногун маълумоти мушаххас дода метавонад.
- Хусусиятҳои тарбиявии фанро дарк карда, онро дар амал ба таври гуногун татбиқ карда метавонад.

Мақсадҳои дарс:

- Дар бораи бофтани қисми пеши тарафи рости нимтана маълумот дода тавонад.
- Оид ба равандҳои бофти пурраи нимтанаи бачагона маълумот дода, дар амал иҷро карда тавонад.
- Зарурати дар зер ва зергиребон сохтани ангулаҳои амудӣ ва уфуқиро шарҳ дода, дар амал иҷро карда тавонад.

- Истифодаи асбобу афзорхоро номбар карда тавонад.
- Ҳангоми иҷрои кори амалӣ техникаи бехатариро риоя карда тавонад.
- Эҳтиёткорона кор кардан ва муносибати хуб бо асбобу афзорхоро риоя карда тавонад.
- Баъзе қисматҳои маснуотро эҷодкорона иваз карда, таъйиноти онро дигар карда тавонад.
- Ҳангоми истифодаи мавод сарфакориро риоя карда тавонад.
- Хусусиятҳои эстетикӣ маснуотро шарҳ дода, онро арзёбӣ карда тавонад.

Таҷхизоти зарурӣ: китоби дарсӣ, овезаҳои таълимӣ.

1.Методикаи таълим: Ҳангоми банақшагирии дарс аз тавсияҳои зерин истифода бурда метавонед:

1.Ташкили дарс: Дар ин марҳала корҳои зерин ба роҳ монда мешавад:

Тайёр намудани маводди хониш.

Ҳозир-ғоиб кардани хонандагон.

Омода намудани хонандагон ба дарс.

2.Такрори дарси гузашта: Дарсро аз гузоштани масъала оғоз намоед. Бо саволҳои зерин ба хонандагон муроҷиат кунед:

1.Оид ба бофтани тахтапушти нимтанаи бачагона маълумот диҳед.

2.Барои чӣ хусусиятҳои физикию механикӣ ва технологияи нахро ба назар бояд гирифт?

3.Ресмонҳои пашминро аз кадом нах мересанд?

4.Барои бофтани тахтапушт чанд ҳалқа андохта мешавад?

5.Барои қисми пеши тарафи чапро бо ресмони пашмин бофтан чанд ҳалқа гирифта мешавад?

Пиромуни саволҳо каме муҳокимаронӣ намуда, донишҳои аз дарсҳои гузашта гирифтаи онҳоро ба хотирашон оваред.

3. Шиносой бо мазмуни мавзӯ: Сухбат оид ба бофтани қисми пеши тарафи рости нимтана ва бофти пурраи нимтанаи бачагона гузаронида, доир ба зарурати дар зер ва зергиребон сохтани ангула, ангулаи амудӣ ва уфуқӣ, ҷойгиршавии ангулаҳои тугма барои нимтанаи писарона, часпонидани занҷирак, гузаронидани коркарди гармию намии маснуоти бофташуда, дӯхтани дарзҳои китф ва пахлуҳо, дӯхтани тугма, риояи қоидаҳои техникаи бехатарии кор бо сарсӯзан, кайчӣ ва дарзмол маълумот дода мешавад.

Қисми пеши тарафи ростро низ ҳамчун қисми пеши тарафи чапи нимтана мебофанд, вале дар зеҳ ва зергиребон ангулаҳо месозанд. Агар нимтана барои писарон бошад, аввал қисми пеши ростро бофта, лекин ангулаҳои тугма дар тарафи чап ҷойгир мешаванд ва тугмаро ба тарафи рост меҳанд. Ангулаҳо амудӣ ва уфуқӣ мешаванд. Барои бофтани ангулаи уфуқӣ дар як қатор мувофиқи қутри тугма чанд ҳалқаро дарун ба дарун бе ресмони корӣ маҳкам мекунанд. Баъд, ба миқдори ҳалқаҳои маҳкамшуда тавассути иловаҳои ноаён бо ресмони корӣ ҳалқаҳо мегиранд ва монанди пештара мебофанд.

Барои бофтани ангулаи амудӣ ҳалқаҳои тарафи дарун ва беруни ангулаи тугмаро алоҳида-алоҳида, вале аз як калоба мебофанд. Як тарафи ангуларо мувофиқи ҳаҷми тугма бофта, бо нӯги сихи рост ресмони кориро айнан ба миқдори “кокул” ва гирехчаҳои канори бофташуда печутоб медиханд.

Пеш аз он ки қисмҳои маснуоти бофташударо часпонанд, онҳоро ба андоза ё қолиб бо сӯзанак маҳкам карда, бо докаи тар мепӯшонанд ва аз рӯи докаи дарзмол мекунанд. Баъд аз хушк шудан онҳоро гирифта бо ҳам мечаспонанд.

Агар маснуот нақшҳои барҷаста дошта бошад, дарзмол кардани он зарурате надорад. Онро ба андоза ё қолиб бо сӯзанак маҳкам карда, бо докаи тар то хушк шуданаш мепӯшонанд.

Агар ба қисми пеши маснуот ангула бофта шуда бошад, тугмаҳои интихобкардаро мешинонанд ё онҳоро мебофанд.

Тугмаҳоро дар тарафи чапи қисми пеш мешинонанд. Дар канорҳои маснуот бо ресмони норинҷӣ 1 қатор секунҷаҳои бе хомҳалқаро то охир ва ҳамин тавр ба шакли чаппа қатори дигарро бофед. Дар вақти бофтани қоидаҳои техникаи бехатарии кор бо сиксӯзан, қайҷӣ ва дарзмолро риоя кунед.

Аз тарафи омӯзгор оид ба мавзӯи мазкур маълумоти пурра ва шарҳ дода шавад.

4. Мустаҳкамкунии мавзӯи нав:

1. Ангулаҳоро дар кучои маснуоти бофташуда месозанд?

2. Навъҳои ангуларо номбар кунед.

3. Агар маснуот нақшҳои барҷаста дошта бошад, дарзмол кардани он зарурате дорад?

4. Агар нимтана барои писарон бошад, тугма дар кадом тараф ҷойгир мешавад?

5. Истифодаи бозии “Викторина”

Дар ҳамаи 4 калимаи пешниҳодшуда ҳарфи “А” мавҷуд мебошад. Аз муайянкунандаҳои истифода бурда, калимаро ёбед ва ба катакҳои ҳоли ҳарфҳои боқимондари бояд хонандагон нависанд.

Саволҳо:

1. Дар зех ва зергиребони қисми пеши тарафи рости нимтана ... месозанд.

А					А
---	--	--	--	--	---

2. Ангулаҳо ... ва уфуқӣ мешаванд.

А				
---	--	--	--	--

3. Агар маснуот нақшҳои ... дошта бошад, дарзмол кардани он зарурате надорад.

	А			А		А
--	---	--	--	---	--	---

4. Ба зехи ороишии пеш... (молния) меҷӯзанд.

	А					А	
--	---	--	--	--	--	---	--

6. Кори амалӣ: Бофтани қисми пеши тарафи рост ва бофти пурраи нимтанаи бачагона

Аз тарафи омӯзгор қоидаҳои техникаи бехатарӣ ва санитария беҳдоштӣ оид ба мавзӯи назорат ва, аз ҷониби хонандагон риоя карда шавад.

Марҳала:

1. Аз тарафи омӯзгор оид ба омода намудани асбоб, таҷҳизот ва маводди зарурӣ супориш дода мешавад.

2. Аз тарафи омӯзгор супориш дода мешавад, ки қисми пеши тарафи рости нимтана низ ҳамчун қисми пеши тарафи чапи нимтана бофта шавад.

3. Бояд дар назар дошт, ки дар зех ё зергиребон ҷой ва шумора барои ангула муайян карда шавад.

4. Қисмҳои омодашударо ба якдигар аввал бо сӯзанак маҳкам карда, бо докаи тар аз рӯи он дарзмол карда шавад.

5. Баъди хушк шудани маснуот қисмҳои нимтана ба ҳам пайваस्त карда шавад.

6. Бо сиксӯ ҳалқаҳои кушодаи гарданаи тахтапушт ва бари пешро гирифта, ба ҳамон миқдор ҳалқаҳои нав илова карда, аз кокулҳои паҳлуи сутунҷаи канорӣ ба тарзи резинии 1x1 аз 5 то 7 см интиҳобан гиребон бофта шавад.

7. Агар қисми пеши маснуот ангула бофта шуда бошад, тугмаҳои он интиҳоб карда шинонида шавад.

Эзоҳ: агар ангула бофта нашавад, ба зехи ороишии пеши маснуот занҷирак (молния) дӯхта шавад.

7. Дарсро ҷамъбаст намуда, ба заҳмати хонандагон баҳо диҳед.

8. Арзёбӣ: Дар рафти дарс фаъолияти таълимии хонандагонро мушоҳида намуда, дараҷаи ба салоҳиятҳо ноил гаштани онҳоро муайян кунед. Натиҷаҳои фаъолияти таълимии хонандагонро аз рӯи савол ва супоришҳои зерин арзёбӣ карда метавонед. *Мувофиқи натиҷаи арзёбии мазкур ба хонандагон баҳои аъло, хуб, қаноатбахш ва гайриқаноатбахш гузошта мешавад.*

Фаъолият	Метавонад	Қисман метавонад	Наметавонад
Дар бораи бофтани қисми пеши тарафи рости нимтана маълумот дода метавонад?			
Оид ба равандҳои бофти пурраи нимтанаи бачагона маълумот дода, дар амал иҷро карда метавонад?			
Оид ба зарурати дар зер ва зергиребон сохтани ангулаҳои амудӣ ва уфукӣ маълумот дода, дар амал иҷро карда метавонад?			
Истифодаи асбобу афзорҳоро номбар карда метавонад?			
Ҳангоми иҷрои кори амалӣ техникаи беҳатариро риоя карда метавонад?			
Эҳтиёткорона кор кардан ва муносибати хуб бо асбобу афзорҳоро риоя карда метавонад?			
Баъзе қисматҳои маснуотро эҷодкорона иваз карда, таъйиноти онро дигар карда метавонад?			
Ҳангоми истифодаи мавод сарфакориро риоя карда метавонад?			
Хусусиятҳои эстетикӣ маснуотро шарҳ дода, онро арзбӣ карда метавонад?			

Дарси 32

Мавзӯ: Нигоҳубин ва таъмири либос

Барнома: Ташкили ҷойи кор. Қоидаҳои санитарӣ ва беҳатарии меҳнат. Маълумоти мухтасар оид ба доғ ва тарзи равонидани доғҳо. Истифодаи маводди табиӣ барои равонидани доғ. Истифодаи тарзи ҷӯшонидан ва тозакунии химиявӣ. Хоқаҳои барои ҷӯшонидан ва сафедкунӣ, оҳаркунӣ. Талабот ба сифати тозакунии ва хелҳои он.

Интиҳоби хоқаҳо барои ҷӯшонидани либос. Назорати сифати маснуот.

Салоҳиятҳо:

- Микдори гуногуни воситаҳои технологиро истифода бурда метавонад.
- Дар бораи равандҳои технологии соҳаи саноат маълумот дода метавонад.
- Дар доираи мавзӯҳои васеъ ғояи навро эҷод карда метавонад.
- Доир ба касбҳои гуногун маълумоти мушаххас дода метавонад.
- Хусусиятҳои тарбиявии фанро дарк карда, онро дар амал ба таври гуногун татбиқ карда метавонад.

Мақсадҳои дарс:

- Дар бораи нигоҳубин ва таъмири либос маълумот дода тавонад.
- Оид ба равандҳои шустани либос маълумот дода, дар амал иҷро карда тавонад.
- Оид ба амалҳои тоза кардани маснуот маълумот дода, дар амал иҷро карда тавонад.
- Эҳтиёткорона кор кардан ва муносибати хуб бо асбобу афзорҳоро риоя карда тавонад.
- Баъзе қисматҳои маснуотро эҷодкорона иваз карда, таъйиноти онро дигар карда тавонад.
- Ҳангоми истифодаи мавод сарфакориро риоя карда тавонад.
- Хусусиятҳои эстетикӣ маснуотро шарҳ дода, онро арзбӣ карда тавонад.

Таҷҳизоти зарурӣ: китоби дарсӣ, овезаҳои таълимӣ

1.Методикаи таълим: Ҳангоми банақшагирии дарс аз тавсияҳои зерин истифода бурда метавонед.

1.Ташкили дарс: Дар ин марҳала корҳои зерин ба роҳ монда мешавад:

Тайёр намудани маводди хониш.

Ҳозир-ғоиб кардани хонандагон.

Омода намудани хонандагон ба дарс.

2.Такрори дарси гузашта: Дарсро аз гузоштани масъала оғоз намоед. Бо саволҳои зерин ба хонандагон муроҷиат намоед:

1.Оид ба бофтани тахтапушти нимтанаи бачагона маълумот диҳед.

2.Барои чӣ хусустияҳои физикию механикӣ ва технологияи нахро ба назар бояд гирифт?

3.Ресмонҳои пашминро аз кадом нах мересанд?

4.Барои бофтани тахтапушт чанд ҳалқа андохта мешавад?

5.Барои қисми пеши тарафи чапро бо ресмони пашмин бофтан чанд ҳалқа гирифта мешавад?

Пиромуни саволҳо каме муҳокимаронӣ намуда, донишҳои аз дарсҳои гузашта гирифтаи онҳоро ба хотирашон оваред.

3.Шиносоӣ бо мавзӯ: Сухбат оид ба нигоҳубин ва таъмири либос гузаронида, доир ба шустани маснуот, эҳтиёт кардан, иваз кардани масолеҳ, фурнитура, поккории химиявӣ, истифодаи хокаи чомашӯйӣ, раванди равонидани доғҳои рағанини нав пайдошуда, истифодаи чавҳари сирко ё атсетон барои тоза кардани маснуоти шоҳии атсетатӣ, нигоҳдории моддаҳои захрнокӯ зудафрӯз, амалҳои тоза кардани маснуот: чудокунии маснуот ба намуд ва рангҳо, таркунӣ, ҷӯшонидан, шустан, соф кардан, фишурдан, хушккунӣ, дарзмолкунӣ, риояи қоидаҳои сафедкунӣ-тозакунӣ ва ҷӯшонидан, оҳардиҳии нимсаҳт, маълумот дода мешавад.

Нигоҳубини маснуот ҳолат ва муҳлати истифодаи онро зиёд мекунад. Барои либосро ҳифзу нигоҳ доштан онро дар вақташ шустан ва таъмиру эҳтиёт кардан лозим аст.

Пеш аз шустани маснуот ҷойҳои таъмирталаби онро таъмир бояд кард. Масалан, кисаҳои дарида, гиребон ва остини маснуот, қисмҳои поёнии шим, ҷойи зонуро дарбех кардан лозим аст. Дар вақти иваз кардани масолеҳ фурнитура, тугма ва ангулаҳои ба маснуот мувофиқро бояд гузошт. Ҳангоми дӯхтан ранги ресмон ва матоҳҳои интиҳобшуда бояд мувофиқ бошад.

Поккории химиявӣ маснуотро зебо, тоза ва оҳарӣ мекунад, лекин на ҳама маснуотро бо роҳи химиявӣ тоза кардан мумкин аст, чунки баъзе матоҳ, тугма ва ангулаҳо аз таъсири маводди химиявӣ вайрон мешаванд.

Барои равондани доғҳои рағанини нав пайдошуда ба рӯйи доғ хокаи бӯрро пошида, 2–4 соат нигоҳ медоранд. Баъди доғҳои рағанро ба худ кашида гирифтани хокаи бӯр онро афшонда мегиранд. Агар доғи раған монад, боз як бор ин корро такрор мекунанд. Якчанд маротиба пахтаи тозаро ба маҳлул тар карда, доғро тоза мекунанд ва баъд маснуотро бо оби тоза мешӯянд. Маснуоти шоҳии атсетатиро ба чавҳари сирко ё атсетон тоза кардан мумкин нест, чунки он дар моддаҳои номбурда ҳал мешавад.

Тоза (сафед) кардани маснуот чунин амалҳоро дар бар мегирад: чудокунии маснуот ба навъ ва рангҳо, таркунӣ, ҷӯшонидан, шустан, соф кардан, фишурдан, хушккунӣ, дарзмолкунӣ.

Оҳардиҳии нимсаҳт. Бо ин роҳ дастархон, сачок, чилди болишт, кӯрпа, куртаи мардона ва дигар матоҳҳоро хушнамул мекунанд.

Дар ин кор истифодаи оҳари (крахмал)-и картошка ё чуворимакка бехтар аст. Ширеши оҳарро кам-кам ба оби ҷӯшидаистода рехта, чунон мекобанд, ки ғурӯшаҳо пайдо нашаванд. Агар ширеши оҳар шаффофу часпак ва на чандон часпак бошад, онро 3 дақиқа мечӯшонанд.

Аз тарафи омӯзгор оид ба мавзӯи мазкур маълумоти пурра дода шавад.



Навъҳои хока, маҳлулҳои сафедкунӣ ва оҳардиҳӣ



Навъҳои оҳарҳои (крахмалҳо)-и табиӣ аз картошка ва ҷуворимакка

4. Мустаҳкамкунии мавзӯи нав:

1. Мақсади нигоҳубини маснуот дар чист?
2. Дар вақти иваз кардани фурнитура чиҳо бояд муофиқ ояд?
3. Ҷиҳатҳои мусбати поккории химиявиरो шарҳ диҳед.
4. Барои равонидани доғҳои рағғани нав пайдошуда кадом амалҳоро бояд иҷро кард?

5. Истифодаи усули “Кластери сода”

Кластер (clastek – хӯша, даста) усули гирдоварии андешаҳои хонандагон доир ба ягон мавзӯъ, мафҳум буда, дар шаклҳои гуногун тасвир меёбад. Ин усул аз тарафи мутахассиси проблемаҳои эҷодӣ Тони Бюзан кор карда шудааст. Ин усул имкон медиҳад, ки хонандагон барои фикр кардан дар бораи мавзӯи дарпешистода сафарбар шаванд.

Мақсадҳо: гирдоварии андешаҳои хонандагон; бунёди вазъияти ҷустуҷӯ; инкишофи малакаҳои баёни муҳтасари фикр; омӯзиши роҳҳои гуногуни гирдоварии андешаҳо; пешниҳод кардани маълумотҳои иловагӣ; муайян кардани дониши хонандагон доир ба мавзӯъ.

Марҳалаҳои кор ҳангоми таҳияи кластер:

Марҳалаи якум– дар маркази тахтаи синф (ё варақи сафед) давра тасвир карда мешавад. Дар дохили он мафҳум ва ё калимаи асосии мавзӯи нав навишта мешавад, ки ғоя, мақсади асосии дарсро ташкил мекунад.

Марҳалаи дуюм – хонандагон дар атрофи мавзӯъ, мафҳум ва ё калимаи асосӣ андешаҳои худро менависанд. Дар натиҷа, дар атрофи ин калима ё ибора, ғояҳо, далелҳо, ё симоҳое, ки онро зоҳир менамоянд, гирд оварда мешаванд.

Марҳалаи сеюм – пас аз хондани китоб, шарҳи омӯзгор, хонандагон ба таҳлил ва низом даровардани маводди омӯхташуда оғоз менамоянд. Хонандагон байни андешаҳо алоқаи мувофиқро барқарор намуда, онҳоро вобаста ба мазмунашон ба гурӯҳҳо муттаҳид мекунад.

Мархалаи чорум – андешаҳои навишташуда, бо хатҳои рост бо мафҳум, ё калимаи асосӣ пайваст карда мешаванд. Дар натиҷа як сохтор ба вуҷуд меояд, ки фикрхоро ба таври графикӣ инъикос менамояд.

Шакли кластер гуногун шуда метавонад: ба монанди «хӯша», вақте ки аз ақидаҳо ташаккул меёбад ва дар гирди мавзӯи онҳо навишта мешаванд. Ҳангоми навишти ақидаҳо алоқаҳои байниҳамдигарии онҳо муайян карда мешавад. Муҳим он аст, ки хонандагон миқдори зиёди алоқасуро ёбанд ва вобаста ба он кластер ду намуд мешавад: кластери **сода** ва кластери **мураккаб**.

Кластери сода – дар маркази худ як мафҳуми асосиро дорад, ки дар гирди он мафҳумҳои ба он тобеъ мавҷуданд.

Кластери мураккаб – дар маркази худ як мафҳуми асосиро дорад, ки дар гирди он якчанд мафҳумҳои ба он тобеъ мавҷуд буда, ин мафҳумҳо низ зермафҳумҳои ба худ тобеъро доранд.

Савол: Дар бораи тоза кардани маснуот кадом амалро медонед?

Дар бораи тоза кардани маснуот ҳамаи фикрҳо ҷамъ карда мешаванд.



Дар натиҷа хонандагон: доир ба мафҳум, ё мушкилоти асосӣ амиқ андеша карда, донишхояшонро оиди он ба хотир меоранд; бо шумораи муайяни шоҳаҳо андешахояшонро баён ва қайд мекунанд; барои исботи андешаҳои худ далел меоранд; қисматҳои асосии маълумотро аз умумӣ ҷудо мекунанд; фикри якдигарро ғуш мекунанд.

6.Кори амалӣ: Нест кардани доғ (интихоб)

Аз тарафи омӯзгор қоидаҳои техникаи бехатарӣ ва санитарии беҳдошти оид ба мавзӯё назорат ва, аз ҷониби хонандагон риоя карда шавад.

Таҷҳизот: зарф, моддаҳои тозақунанда ва маҳлули сафедқунанда, хокаи ҷомашӯӣ (интихобан)

Марҳала:

1.Аз тарафи омӯзгор оид ба омода намудани асбоб, таҷҳизот ва моддаҳои зарурӣ супориш дода шавад.

2.Ҳангоми иҷрои кори амалӣ қоидаҳои техникаи бехатарӣ ҳангоми кор бо маҳлули хокаҳои тозақуниро риоя бояд кард.

2.Сачоқчаҳои синфхона ё маснуоти интихобиро гирифта, доғҳои онҳоро равонда шавад;

3.Баъд бо маҳлули сафедқунанда тоза карда шавад.

4.Агар доғи сачоқча рағани хушкшуда бошад, ба он каме рағани зард молида, баъд бо бензин тоза карда шавад.

5.Пеш аз ин амалиёт атрофи доғро нам карда, ба таги он пахта ё қоғози обчинак мондан даркор аст.

6.Ба канорҳои доғ оҳар (крахмал) пошида, баъд тоза карда шавад.

7.Дарсро ҷамъбаст намуда, ба заҳмати хонандагон баҳо диҳед.

8.Арзёбӣ: Дар рафти дарс фаъолияти таълимии хонандагонро мушоҳида намуда, дараҷаи ба салоҳиятҳо ноил гаштани онҳоро муайян кунед. Натиҷаҳои фаъолияти таълимии хонандагонро аз рӯи савол ва супоришҳои зерин арзёбӣ карда метавонед. *Мувофиқи натиҷаи арзёбии мазкур ба хонандагон баҳои аъло, хуб, қаноатбахш ва гайриқаноатбахш гузошта мешавад.*

Фаъолият	Метавонад	Қисман метавонад	Наметавонад
Дар бораи бофтани қисми пеши тарафи ростии нимтана маълумот дода метавонад?			
Дар бораи нигоҳубин ва таъмири либос маълумот дода метавонад?			
Оид ба равандҳои шустани либос маълумот дода, дар амал иҷро карда метавонад?			
Оид ба амалҳои тоза кардани маснуот маълумот дода, дар амал иҷро карда метавонад?			
Эҳтиёткорона кор кардан ва муносибати хуб бо асбобу афзорҳои риоя карда метавонад?			
Баъзе қисматҳои маснуотро эҷодкорона иваз карда, таъйиноти онро дигар карда метавонад?			
Ҳангоми истифодаи мавод сарфакориро риоя карда метавонад?			
Хусусиятҳои эстетикӣ маснуотро шарҳ дода, онро арзёбӣ карда метавонад?			

Дарси 33

Мавзӯӣ: Нигоҳубини пӯсти рӯй. Пешгирии кардани доғи кунчитак

Барнома: Беҳдошти рӯй. Маълумоти мухтасар дар бораи нигоҳубини пӯсти рӯй. Навъҳои пӯсти рӯй. Нигоҳубини рӯй. Қоидаҳои санитарии беҳдошти ва техникаи бехатарӣ.

Пешгирии кардани доғи кунчитак дар рӯй. Ниқобҳо барои рӯй.

Салоҳиятҳо:

➤ Микдори гуногуни воситаҳои технологиро истифода бурда метавонад.

- Дар бораи равандҳои технологияи соҳаи саноат маълумот дода метавонад.
- Дар доираи мавзӯҳои васеъ гоҷаи навро эҷод карда метавонад.
- Доир ба касбҳои гуногун маълумоти мушаххас дода метавонад.
- Хусусиятҳои тарбиявии фанро дарк карда, онро дар амал ба таври гуногун татбиқ карда метавонад.

Мақсадҳои дарс:

- Дар бораи нигоҳубини пӯсти рӯй ва пешгирии кардани доғи кунчитак маълумот дода тавонад.
- Оид ба намудҳои пӯст маълумот дода, хосияти пӯстро муайян карда тавонад.
- Оид ба доғи кунчитак маълумот дода, пешгирии кардани доғи кунчитакро донд.
- Оид ба намудҳои ниқобҳо маълумот дода, тарзи тайёр кардани ниқоб барои доғи кунчитакро дар амал иҷро карда тавонад.
- Эҳтиёткорона кор кардан ва истифодаи дуруст асбобу афзорҳоро донд ва риоя тавонад.
- Баъзе қисматҳои маснуотро эҷодкорона иваз карда, таъйиноти онро дигар карда тавонад.
- Ҳангоми истифодаи мавод сарфақориро риоя карда тавонад.
- Саломати худро эҳтиёт карда, дар бораи тарзи ҳаёти солим маълумот дода тавонад.
- Хусусиятҳои эстетикӣ маснуотро шарҳ дода, онро арзёбӣ карда тавонад.

Таҷҳизоти зарурӣ: китоби дарсӣ, овезаҳои таълимӣ

1.Методикаи таълим: Ҳангоми банақшагирии дарс аз тавсияҳои зерин истифода бурда метавонед.

1.Ташкили дарс: Дар ин марҳала корҳои зерин ба роҳ монда мешавад:

Тайёр намудани маводди хониш.

Ҳозир-ғоиб кардани хонандагон.

Омода намудани хонандагон ба дарс.

2.Тақрори дарси гузашта: Дарсро аз гузоштани масъала оғоз намоед. Бо саволҳои зерин ба хонандагон муроҷиат намоед:

1.Мақсади нигоҳубини маснуот дар чист?

2.Дар вақти иваз кардани фурнитура чиҳо бояд мувофиқ ояд?

3.Чиҳаҷатҳои мусбати поккории химиявиро шарҳ диҳед.

4.Барои равонидани доғҳои рағани нав пайдошуда кадом амалҳоро бояд иҷро кард?

Пиромуни саволҳо каме муҳокимаронӣ намуда, донишҳои аз дарсҳои гузашта гирифтаи хонандагонро ба хотирашон оред.

3.Шиносоӣ бо мавзӯ: Сухбат оид ба гигиенаи духтарон гузаронида, доир ба нигоҳубини пӯсти рӯй, пӯст, вазиғаи пӯст, намудҳои пӯст (пӯсти муътадил, пӯсти рағанин, пӯсти хушк), пешгирии кардани доғи кунчитак, ниқобҳо барои доғи кунчитак, ниқобҳо вобаста ба намуди пӯст: пӯсти рағанин – ниқоби сафедкунӣ, ниқоби гули ҳамешабахор (календула), ниқоби хамиртурушӣ; пӯсти хушк: ниқоби аз тухм тайёршуда, ниқоби творогӣ маълумот дода мешавад.

Пӯст – пардаи тунукест, ки тамоми баданро рӯйпӯш мекунад. Вазиғаи пӯст организм инсонро аз таъсири гуногуни муҳити беруна муҳофизат кардан аст. Ба ғайр аз ин, дар пӯст торҳои бофтаҳои асаб мавҷуданд, ки ба воситаи онҳо мо гармӣ, хунукӣ, дард ва барҷастагии дағарбуғурии ҷисмро эҳсос мекунем. Илова бар ин, дар пӯст ғадудҳои арақбарор мавҷуданд, ки тавассути онҳо дағғолҳои гуногун ва намаки изофа ба сурати арақ аз организм ҷудо мешаванд. Бисёр ҷудо шудани арақ боиси пайдоиши нуқсонҳо дар пӯсти рӯй ва бадан мегардад.

Пӯст мустаҳкамун чандир буда, вобаста ба синну сол, ҳолати организм ва таъсири муҳити беруна тағйир меёбад. Бинобар ин, барои беҳтар шудани пӯст онро доим нигоҳубин кардан лозим аст.

Пӯсти муътадил нисбат ба пӯсти хушк ва рағанин нигоҳубини камтар меҳаҷад. Шустушӯии пагоҳӣ на фақат пӯст, балки тамоми организмро бардам гардонида, қобилияти кориро зиёд менамояд. Оби хунук пӯстро ботаровату солим мегардонад. Оби гарм пӯстро нағз тоза карда, рағанаширо мебарад, вале рағҳоро васеъ, пӯстро пажмурда мекунад.

Пӯсти равганин ғадудҳои равгани инкишофёфта дорад. Раवгани зиёдати сӯрохиҳои маҷрои ғадудҳои равганро васеъ ва дар айни замон маҳкам менамояд, ки дар натиҷа дар рӯи пӯст доначаҳои сиёҳ медаманд.

Пӯсти хушк нисбатан нафис, суфта ва нозук аст. Пӯсти хушк аз таъсири офтоб, шамол, сармо, об, собун ба осонӣ ангезиш меёбад. Дар ҷавонӣ ба пӯсти хушк кремҳои обакӣ молидан лозим аст.



Навъҳои пӯсти рӯй

Пешгирӣ кардани доғи кунчитак. Кунчитак яке аз навъҳои доғи рангидонагӣ мебошад. Кунчитак дар пӯсти одамоне, ки ба нурҳои ултрабунафш бисёр ҳассосанд, айёми баҳор аз таъсири офтоб ба вучуд меояд. Кунчитак аз ҳолҳои хурди гирда ё байзашакли рангашон зарди баланд ё қаҳваранги тира иборат мебошад.

Онҳо мутаносибан дар рӯй, пушти даст, китф, баъзан дар тахтапушту сандуқи сина пайдо мешаванд. Доғҳои кунчитак баъзан баҳорон чунон бисёр мешаванд, ки бо ҳам як шуда, ба доғҳои калон-калони тира табдил меёбанд.

Барои нест кардани доғи кунчитак ягон доруи муайян нест, вале пешгирии он аҳамияти калон дорад. Баробари пайдо шудани нурҳои аввалини офтоб то миёнаҳои тирамоҳ пеш аз кӯча баромадан ба рӯй кремҳои махсуси муҳофизатӣ бо иксири ҷавонӣ ва ҷавҳарӣ молида шавад.

Аз тарафи омӯзгор оид ба мавзӯи мазкур маълумоти пурра ва шарҳ дода шавад.



Навъҳои кунчитак

4. Мустаҳкамкунии мавзӯи нав:

1. Пӯст чист ва намудҳои пӯстро номбар кунед.
2. Фарқи пӯсти равғанин аз пӯсти муътадил дар чист?
3. Оид ба доғи кунчитак маълумот диҳед.
4. Оид ба раванди тайёр кардани ниқоб барои доғи кунчитак маълумот диҳед.

5. Истифодаи бозии «Калимаҳоро ҷобачо гузор!»

Бозии «Калимаҳоро ҷобачо гузор!» барои ташаккул додани хотира ва фикрронии хонандагон аҳамият дорад. Тафаккури мантиқии хонандагон инкишоф меёбад.

Мақсадҳои бозӣ: ташаккул додани хотира ва фикрронии хонандагон; инкишоф ёфтани тафаккури мантиқии хонандагон; тарбия намудани хонандагон ба мулоҳизакорӣ ва дурандешӣ.

Марҳалаҳои истифода бурдани бозӣ

1. Аз тарафи омӯзгор ба тахтаи синф ҷумлаҳои подарҳаво навишта мешавад, ки худ оид ба нигоҳубини пӯсти рӯй маълумот медиҳад.
2. Ба хонандагон вазифа дода мешавад, ки аз ҷумлаи нодуруст ҷумлаи мантиқан дурустро тартиб диҳанд.
3. Хонандагон дар дафтари кории худ ҷумларо дар тартиби лозима менависанд. Ҳамин тавр, такрор ва мустаҳкамкунии маълумот доир ба мавзӯи додашуда анҷом меёбад.
4. Ба хонандагон саволҳо дода мешавад.

4. Намунаи истифодабарии бозӣ дар дарси технология (таълими меҳнат)

1. Пӯст тамоми – тунукест, пардаи баданро мекунад рӯйпӯш ки
(Пӯст – пардаи тунукест, ки тамоми баданро рӯйпӯш мекунад.)
2. Меҳоҳад пӯсти нисбат равғанин пӯсти муътадил хушк ба ва нигоҳубини камтар
(Пӯсти муътадил нисбат ба пӯсти хушк ва равғанин нигоҳубини камтар меҳоҳад)
3. Раवғанин равғани ғадудҳои пӯсти дорад инкишофёфта
(Пӯсти равғанин ғадудҳои равғани инкишофёфта дорад.)
4. Хушк, ва нафис пӯсти нисбатан аст суфта нозук
(Пӯсти хушк нисбатан нафис, суфта ва нозук аст.)

Дар натиҷа хонандагон чиро ёд мегиранд?

Тафаккури мантиқии хонандагон инкишоф меёбад; хонандагон уҳдабароӣ, ташаббускориро меомӯзанд; диққати хонандагон инкишоф меёбад.

6. Кори амалӣ: Тайёр кардани ниқоб (интиҳобӣ)

Аз тарафи омӯзгор қоидаҳои техникаи бехатарӣ ва санитарияро беҳдошти оид ба мавзӯи назорат ва, аз ҷониби хонандагон риоя карда шавад.

Таҷҳизот: қарсон, зарфҳо, қошуқи калон, пахта, оина, соат,

Микдори масолах: интиҳобӣ

Марҳала:

1. Аз тарафи омӯзгор оид ба омода намудани асбоб, таҷҳизот ва маводди зарурӣ супориш дода мешавад.
2. Намуди ниқобро хонандагон мувофиқи завқи худ интиҳобан тайёр кунанд.
3. Ниқоб тайёр карда, мувофиқи талабот ба рӯйи молида шавад.
4. Ҳангоми молидани ниқоб ба рӯй муҳлати вақти он риоя карда шавад.
5. Мӯйҳои зерин сарбанд гирифта шавад;

6. Бо пахтаи тар пок карда, ниқоб шуста шавад;

7. Дарсро чамъбаст намуда, ба захмати хонандагон баҳо диҳед.

8. Арзёбӣ: Дар рафти дарс фаъолияти таълимии хонандагонро мушоҳида намуда, дараҷаи ба салоҳиятҳо ноил гаштани онҳоро муайян кунед. Натиҷаҳои фаъолияти таълимии хонандагонро аз рӯи савол ва супоришҳои зерин арзёбӣ карда метавонед. *Мувофиқи натиҷаи арзёбии мазкур ба хонандагон баҳои аъло, хуб, қаноатбахш ва ғайриқаноатбахш гузошта мешавад.*

Фаъолият	Метавонад	Қисман метавонад	Наметавонад
Дар бораи нигоҳубини пӯсти рӯй ва пешгирии кардани доғи кунчитак маълумот дода метавонад?			
Оид ба намудҳои пӯст маълумот дода, хосияти пӯстро муайян карда метавонад?			
Оид ба доғи кунчитак маълумот дода, пешгирии кардани доғи кунчитакро медонад?			
Оид ба намудҳои ниқобҳо шарҳ дода, тарзи тайёр кардани ниқоб барои доғи кунчитакро дар амал иҷро карда метавонад?			
Эҳтиёткорона кор кардан ва муносибати хуб бо асбобу афзорҳои риоя карда метавонад?			
Баъзе қисматҳои маснуотро эҷодкорона иваз карда, таъйиноти онро дигар карда метавонад?			
Ҳангоми истифодаи мавод сарфакориро риоя карда метавонад?			
Саломатии худро эҳтиёт карда, дар бораи тарзи ҳаёти солим маълумот дода метавонад?			
Хусусиятҳои эстетикӣ маснуотро шарҳ дода, онро арзёбӣ карда метавонад?			

Дарси 34

Мавзӯ: Бартараф кардани нуқсонҳои рӯй (гармича)

Барнома: Беҳдошти рӯй. Маълумоти мухтасар дар бораи бартараф кардани нуқсонҳои рӯй (гармича). Навҳои пӯсти рӯй. Нигоҳубини рӯй. Қоидаҳои санитарии беҳдошти ва техникаи бехатарӣ. Пешгирии кардани нуқсонҳои рӯй. Тайёр кардани ниқобҳо барои рӯй.

Салоҳиятҳо:

- Микдори гуногуни воситаҳои технологиро истифода бурда метавонад.
- Дар бораи равандҳои технологии соҳаи саноат маълумот дода метавонад.
- Дар доираи мавзӯҳои васеъ ғояи навро эҷод карда метавонад.
- Доир ба касбҳои гуногун маълумоти мушаххас дода метавонад.
- Хусусиятҳои тарбиявии фанро дарк карда, онро дар амал ба таври гуногун татбиқ карда метавонад.

Мақсадҳои дарс:

- Дар бораи бартараф кардани нуқсонҳои рӯй (гармича) маълумот дода тавонад.
- Оид ба равандҳои тайёр кардани ниқоб барои пешгирии нуқсонҳои рӯй маълумот дода, дар амал иҷро карда тавонад.
- Оид ба гузоштани ниқобҳои омехтаи меваю сабзавот вобаста ба навиҳои пӯст маълумот дода, дар амал иҷро карда тавонад.
- Эҳтиёткорона кор кардан ва истифодаи дурусти асбобу афзорҳои риоя карда тавонад.

- Баъзе қисматҳои тайёр кардани ниқобро эҷодкорона иваз карда, таъйиноти онро дигар карда тавонад.
- Ҳангоми истифодаи мавод сарфақориро риоя карда тавонад.
- Хусусиятҳои эстетикӣ маснуотро шарҳ дода, онро арзёбӣ карда тавонад.
- Саломатии худро эҳтиёт карда, дар бораи тарзи ҳаёти солим маълумот дода тавонад.

Таҷҳизоти зарурӣ: китоби дарсӣ, овезаҳои таълимӣ

1.Методикаи таълим: Ҳангоми банақшагирии дарс аз тавсияҳои зерин истифода бурда метавонед:

1.Ташкили дарс: Дар ин марҳала корҳои зерин ба роҳ монда мешавад:

Тайёр намудани маводди хониш.

Ҳозир-ғоиб кардани хонандагон.

Омода намудани хонандагон ба дарс.

2.Такрори дарси гузашта: Дарсро аз гузоштани масъала оғоз намоед. Бо саволҳои зерин ба хонандагон муроҷиат намоед:

1.Пӯст чист ва намудҳои пӯстро номбар кунед.

2.Фарқи пӯсти равғанин аз пӯсти муътадил дар чист?

3.Оид ба доғи кунчитак маълумот диҳед.

4.Оид ба раванди тайёр кардани ниқоб барои доғи кунчитак маълумот диҳед.

Пиромуни саволҳо каме муҳокимаронӣ намуда, донишҳои аз дарсҳои гузашта гирифтаи хонандагонро ба хотирашон оред.

3.Шиносоӣ бо мавзӯ: Сухбат оид ба бартароф кардани нуқсони рӯй (гармича) гузаронида, доир ба тарзи тайёр кардани ниқобҳо: ниқоби пиёзу лимӯ, ниқоби тарбузӣ, гузоштани ниқобҳои омехтаи меваю сабзавот ба навҳои гуногуни пӯст, намудҳои пӯст (пӯсти муътадил, пӯсти хушк, пӯсти раванда, пӯсти ҳасса ва мутаассиршаванда, пӯсти варамида, пӯсти ковок ё сӯрохчадор, пӯсти равғанин, пӯсти серравған, пӯсти гармичадор, пӯсти бетароват-пажмурда, пӯсти чиндор), қоидаҳои техникаи бехатарӣ, қоидаҳои санитарияю беҳдошти, асбобу анҷомҳои истифодашаванда, аҳамияти витаминҳои А, В барои организми инсон маълумот дода мешавад.

Дар фасли тобистон, махсусан, баъди тирамоҳу зимистон, ки кам шудани витаминҳо дар организм як амри табиист, нури офтоб бадани одамро гарм мекунад.

Як қисми занҳо бояд ба сабаби нозук будани пӯсти рӯяшон дар офтоб на бештар аз 5-7 дақиқа истанд, чунки эҳтимоли дар офтоб сӯхтани пӯсти рӯй вучуд дорад. Барои пешгирии ин ҳолат якчанд навъи маҳлул вучуд дорад. Онро аз мевачоту сабзавот тайёр кардан мумкин аст. Раवғани чормағзи кӯҳиро бо сафедии тухм омехта ба рӯй мемоланд, ки он ба сӯхтагии ҳосилшуда аз нури офтоб ёрӣ мерасонад. Себ ва сабзӣ ҳам дар мавсими баҳорон ҳамчун воситаи косметикӣ ҳисоб мешаванд. Себро майда карда, ба рӯй мегузоранд. Сабзиро бошад, аз турбтарошак гузаронида, ба рӯй мемоланд.

Қоидаҳои техникаи бехатарӣ. Пеш аз истифодаи ниқобҳо қоидаҳои санитарияю беҳдошти ва бехатариро риоя бояд кард. Асбобу анҷомҳои истифодашавандаро тоза шустан лозим аст. Дока, пахта ё латтапораи ниқобкашӣ бояд тоза бошанд, матоъҳои истифодашударо шустану дарзмол кардан зарур аст. Дар вақти гузоштани ниқоб ба чашм, гӯш ва бинӣ аҳамияти чиддӣ диҳед, ки ин узвҳо осебе набинанд. Дар вақти истифодаи корд ва асбобҳои резакунии меваю сабзавот эҳтиёт кунед, ки дастатонро набуред. Дастро бо собунҳои хушбӯй бояд шуст.

Аз тарафи омӯзгор оид ба мавзӯи мазкур маълумоти пурра дода шавад.



Нуқсони рӯй (гармича)

4. Мустаҳкамкунии мавзӯи нав:

1. Роҳҳои бартараф кардани нуқсони рӯй (гармича) кадомҳоянд?
2. Оид ба тарзи тайёр намудани ниқоби пиёзу лимӯ маълумот диҳед.
3. Оид ба қоидаҳои техникаи бехатарӣ ва санитарияро беҳдошти ҳангоми молидани ниқоб ба рӯй маълумот диҳед.
4. Витамини А ва В ба организми инсон чӣ гуна аҳамият дорад?

5. Истифодаи бозии «Чароғак»

Чароғак бозиест, таҷҳизоти махсусро талаб намекунад. Фақат се ранг – нишона барои ҳар як хонанда тайёр кардан лозим аст (зард, сурх ва сабз). Моҳияти бозӣ аз он иборат аст, ки омӯзгор бо овози баланд даҳ сухани тасдиқии ба як мавзӯ алоқамандро мегӯяд. Қисме аз онҳо хато доранд. Баъди ҳар як тасдиқкунӣ хонандагон нишонаҳои худро мебардоранд.

Ин бозӣ ва бозиҳои ба ин монанд дар ниҳоди хонандагон масъулият ва худназораткуниро инкишоф медиҳад. Масалан, истифодаи ин бозӣ то чӣ андоза аз худ шудани маводди омӯхташударо муайян мекунад.

(Сурх, сабз ё зард), ки чунин маъно дорад; «розӣ» – сурх, «розӣ нестанд» – сабз ва “пурра карда метавонам” – зард.

Мақсадҳои бозӣ: инкишоф додани масъулиятнокӣ ва худназораткунӣ дар хонандагон; аз худ намудани маводди нав аз тарафи хонандагон; рушди бодикқати хонандагон.

Марҳалаҳои истифода бурдани бозӣ

1. Аз тарафи хонандагон нишона (жетон)-ҳои сурх, сабз, зард сохта мешавад.
2. Аз тарафи омӯзгор вобаста ба як мавзӯ 10 «тасдиқ» тайёр карда мешавад, ки як қисми он нодуруст мебошад.
3. Баъди ҳар як тасдиқкунӣ хонандагон нишонаҳои худро мебардоранд.
4. Омӯзгор аз байни ҷавобҳои қайдшудаи хонандагон ҷавоби дурустро эълон мекунад. Духтарҳо нишонаҳои лозимаро бардошта ба худ 1 ҳол мегузоранд.
5. Духтарони 10 ҳол гирифта ба баҳои «5» сазовор мегарданд.

Намунаи истифодаи бозӣ дар дарси технология (таълими меҳнат)

1. Дар фасли тобистон, махсусан баъди тирамоҳу зимистон, ки кам шудани витаминҳо дар организм як амри табиист, нури офтоб бадани одамро гарм мекунад. (ранги сурх).

2. Дар зери нурҳои офтоб зиёд истед (ранги сабз)

3. Дар фасли тобистон таъсири офтоб касалиҳои зиёде, бахусус аллергия, дерматоз, доғҳои гармичаро ба вучуд меорад. (ранги зард)

(Дар фасли тобистон таъсири офтоб бемориҳои зиёде, бахусус ангеzanдаи касалиҳои саратони пӯст ва доғҳои рӯйро ба вучуд меорад, аллергия, дерматоз, тез пир шудани пӯсти бадан, доғҳои кунҷитак ва гармича мушоҳида карда мешавад.)

Дар натиҷа хонандагон чиро ёд мегиранд? Хонандагон дониши худро нисбат ба маводди нав мустаҳкам мекунанд; хотираи хонандагон мустаҳкам мешавад; фикрронии хонандагон тез мешавад.

Агар қайдҳои муҳим бошанд, онҳоро нависед:

Чунин бозиро дар шакли ғайрианъанавӣ низ гузаронидан мумкин аст: Пурсиши фронталии хонандагонро гузаронида, бо машқ якҷоя кардан мумкин аст.

Дар бозӣ 7 нафар иштирок мекунанд: 5 нафар иштирокчиҳои бозӣ, баранда ва довар. Дар раванди бозӣ саволҳои гуногун дода мешавад. Баранда аз рӯйи як мавзӯ савол медиҳад ва тӯбчаро ба иштирокчиҳои дилхоҳ мепартояд: Он касе, ки тӯбчаро медорад ба савол ҷавоб медиҳад ва тӯбчаро ба баранда бармегардонад. Довар дурустиҳои ҷавоб ва вақти сарфшударо ба назар мегирад ва баҳо мегузорад.

6. Қори амалӣ: Тайёр намудани ниқоб аз картошка бо асал

Аз тарафи омӯзгор қоидаҳои техникаи бехатарӣ ва санитарияро беҳдошти оид ба мавзӯ назорат ва, аз ҷониби хонандагон риоя карда шавад.

Таҷҳизот: зарф, асал, картошка, турбтарош, чумча

Марҳала:

1. Аз тарафи омӯзгор оид ба омода намудани асбоб, таҷҳизот ва маводди зарурӣ супориш дода мешавад.
2. Картошка тоза карда, шуста бо турбтароши майда тарошида шавад.

3. Ба 100 гр картошкаи тарошидагӣ 1 қошукча асал омехта карда шавад.
4. Баъд омехтаи тайёр бо ғафсии 1 см молида шавад.
5. Ба ҷойи газакгирифта ва варамида молида шавад.
6. Баъди 2 соат онро кушода, ниқобро охиста аз ҷойи осебдида гирифта, бо оби нарму муътадил шуста шавад.



Раванди тайёр намудани ниқоб ва молидани он

7. Дарсро чамбаст намуда, ба заҳмати хонандагон баҳо диҳед.

8. Арзёбӣ: Дар рафти дарс фаъолияти таълимии хонандагонро мушоҳида намуда, дараҷаи лаёқатнокии онҳоро муайян кунед. Натиҷаҳои фаъолияти таълимии хонандагонро аз рӯйи савол ва супоришҳои зерин арзёбӣ карда метавонед. *Мувофиқи натиҷаи арзёбии мазкур ба хонандагон баҳои аъло, хуб, қаноатбахш ва гайриқаноатбахш гузошта мешавад.*

Фаъолият	Метавонад	Қисман метавонад	Наметавонад
Дар бораи бартараф кардани нуқсони рӯй (гармича) маълумот дода метавонад?			
Оид ба равандҳои тайёр кардани ниқоб барои пешгирии нуқсони рӯй маълумот дода, дар амал иҷро карда метавонад?			
Оид ба гузоштани ниқобҳои омехтаи меваю сабзавот вобаста ба намудҳои пӯст			

маълумот дода, дар амал иҷро карда метавонад?			
Эҳтиёткорона кор кардан ва истифодаи дурусти бо асбобу афзорхоро риоя карда метавонад?			
Баъзе қисматҳои тайёр кардани ниқобро эҷодкорона иваз карда, таъйиноти онро дигар карда метавонад?			
Ҳангоми истифодаи мавод сарфакориро риоя карда метавонад?			
Хусусиятҳои эстетикӣ маснуотро шарҳ дода, онро арзёбӣ карда метавонад?			
Саломатии худро эҳтиёт карда, дар бораи тарзи ҳаёти солим маълумот дода метавонад?			

**РОҲНАМОИ ФАНИИ
ТЕХНОЛОГИЯ
(ТАЪЛИМИ МЕХНАТ
БАРОИ ДУХТАРОН)
СИНФИ 8-УМ**

**барои омӯзгорони
муассисаҳои таҳсилоти умумӣ**

Мухаррирон
Мусаҳҳах
Мухаррири техникӣ
Таррох

Қ. Сатторӣ, Ю. Шерматов
М. Саидова
Н. С. Зайниддинов
М. Ҳакимова

Ба чоп 06.07.2017 иҷозат дода шуд. Андозаи 60x84 1/8.
Коғази офсет. Чопи офсет. Ҷузъи чопӣ 22,5
Адади нашр 4000 нусха.
Супориши № 143/2017

Муассисаи нашриявии «Маориф»-и
Вазорати маориф ва илми Ҷумҳурии Тоҷикистон.
734024, ш. Душанбе, кӯчаи Аҳмади Дониш, 50
Тел.: 222-14-66
E-mail: najmiddin64@mail.ru

Дар матбааи ҶДММ «Табъу нашр»
бо супориши №10 аз 25.08.2017
ба табъ расидааст.