

**РОҲНАМОИ ФАНИИ ТАБИАТШИНОСӢ
(ОЛАМИ АТРОФИ МО) БАРОИ СИНФИ 4-УМ**

**барои омӯзгорони синфҳои ибтидоии
муассисаҳои таҳсилоти умумӣ**

**ВАЗОРАТИ МАОРИФ ВА ИЛМИ
ҶУМҲУРИИ ТОҶИКИСТОН
ТАВСИЯ ҚАРДААСТ**

**Душанбе
«Маориф»
2016**

ББК Я2.20.1+74.264.4я72

Р-84

Р-84. Н. Қодиров, Б. Зулфонов, Р. Ибрагимова. Роҳнамои фанни табиатшиносӣ (олами атрофи мо) барои синфи 4-ум барои омӯзгорони синфҳои ибтидоии муассисаҳои таҳсилоти умумӣ. Душанбе, «Маориф», 2016, 180 саҳ.

ISBN 978-99947-1-415-5

© «Маориф», 2016

Мундариҷа

Пешгуфтор.....	3
I. Муқаррароти умумӣ.....	6
1.1. Муқаддима.....	6
1.2. Мафҳумҳои асосӣ.....	7
1.3. Соҳаи истифодаи стандарти фанни табиатшиносӣ (олами атрофи мо) дар синфи 4.....	8
1.4. Заминаҳои меъёри ҳуқуқии стандарти фанни табиатшиносӣ (олами атрофии мо) дар синфи 4.....	8
1.5. Принсипҳои асосии стандарти фанни табиатшиносӣ (олами атрофи мо) дар синфи 4.....	9
1.6. Мақсад ва вазифаҳои стандарти фанни табиатшиносӣ (олами атрофи мо) дар синфи 4.....	10
1.7. Ташкили раванди таълими салоҳиятноки аз фанни табиатшиносӣ (олами атрофи мо) дар синфи чорум	11
1.7.1. Ба хусусиятҳои фардии хонанда диққат додан.....	12
1.7.2. Принсипҳои таълими самаранок.....	12
1.7.3. Ташаккули малакаҳои дараҷаи баланди фикрронӣ	13
1.7.4. Алоқамандии байнифаннӣ.....	13
1.7.5. Салоҳиятнокии омӯзгорон.....	13
II. Салоҳиятҳои фанни табиатшиносӣ барои синфи 4-ум	14
2.1. Салоҳиятҳо аз рӯи самтҳои «Инсон ва табиат», «Инсон ва ҷамъият» ва «Қоидаҳои беҳатарии ҳаёт».....	14
2.2. Баҳодихӣ ба салоҳиятҳо	14
2.3. Салоҳиятҳои тарбиявӣ.....	15
2.4. Нишондиҳандаҳои ҳислатҳо.....	16
III. Барномаи таълими фанни табиатшиносӣ (олами атрофи мо) барои синфи 4.....	18
Нақшаи тақвими корӣ аз фанни табиатшиносӣ (олами атрофи мо) дар синфи 4.....	18
Боби 1. Кайҳон ва фазо	19
§ 1. Чирмҳои осмонӣ	19
§ 2. Ситораҳо. Офтоб	21
§ 3. Сайёраҳо	23
§ 4. Замин – сайёраи системаи офтобӣ	26
§ 5. Ҳаракати Замин дар атрофи меҳвари худ	28
§ 6. Ҳаракати Замин дар атрофи Офтоб	31
§ 7. Ҳаракати дигар чирмҳои осмонӣ дар атрофи Офтоб	34
§ 8. Моҳ – ҳамсафари табиӣи Замин	37
§ 9. Ҳамсафарҳои сунъии замин. Фатҳи коинот	39
§ 10. Уфуқ чист ва чанд самт дорад?	43
§ 11. Самтҳои уфуқро дар маҳал чӣ гуна ёфтан мумкин аст?	45
§ 12. Муайян кардани самтҳои уфуқ бо ёрии кутбнамо	48
§ 13. Муайян кардани самтҳои уфуқ аз рӯи Офтоб	50
§ 14. Муайян кардани самтҳои уфуқ бо ёрии ашёи маҳал	53
§ 15. Тасвири Замин. Нақша, харита, глобус	56
Боби 2. Инсон ва табиат	59
§ 16. Табиат. Инсон. Ҷамъият	59
§ 17. Омӯзиши муҳити атроф	61
§ 18. Ҳодисаи табиӣ ва оқибатҳои он	63
§ 19. Таъсири инсон ба табиат	67
§ 20. Нақши ҳаво дар ҳаёти инсон	70
§ 21. Об – сарчашмаи ҳаёт	75
§ 22. Ҳок ва аҳамияти он	75
§ 23. Истифодаи сарватҳои табиӣ.....	78

§ 24. Нақши наботот дар ҳаёти инсон	80
§ 25. Инсон ва олами ҳайвонот	82
§ 26. Экология ва нақши инсон дар беҳдошти он	84
§ 27. Беҳатарии инсон дар табиат	86
Боби 3. Асосҳои иқтисодиёт	90
§ 28. Иқтисодиёт чист?	90
§ 29. Бойгарии табиат ва меҳнати одамон	92
§ 30. Канданиҳои фойданок	94
§ 31. Саноат	96
§ 32. Растанипарварӣ	99
§ 33. Чорводорӣ	102
§ 34. Нақлиёт	104
§ 35. Пул ва бӯча	105
§ 36. Бозори ҷаҳонӣ	107
§ 37. Иқтисодиёт ва экология	109
§ 38. Қоидаҳои беҳатарии ҳаёт дар соҳаҳои гуногуни хоҷагидорӣ (иқтисодиёт).....	112
Боби 4. Тоҷикистонро меомӯзем	116
§ 39. Релефи Тоҷикистон	116
§ 40. Дарё, кӯл ва пиряхҳои Тоҷикистон.....	118
§ 41. Чашмаҳо ва обҳои шифобахши Тоҷикистон	121
§ 42. Ҳокҳои Тоҷикистон.....	122
§ 43. Гуногунии набототи Тоҷикистон	125
§ 44. Гуногунии ҳайвоноти Тоҷикистон	127
§ 45. Мамнӯъгоҳҳои Тоҷикистон	130
§ 46. Китоби сурхи Ҷумҳурии Тоҷикистон.....	133
§ 47. Аҳолии Тоҷикистон	134
§ 48. Иқтисодиёти Тоҷикистон. Кишоварзӣ	136
§ 49. Саноати Тоҷикистон	139
§ 50. Саҳми нақлиёт дар иқтисодиёти Тоҷикистон	141
§ 51. Таърихи давлати мо	144
§ 52. Маданият ва маърифат дар кишвари мо	146
§ 53. Ҳуқуқи инсон дар Тоҷикистон.....	148
Боби 5. Омӯзиши маҳали худ	151
§ 54. Табиати маҳал	151
§ 55. Обу ҳаво ва иқлими маҳал.....	153
§ 56. Сарватҳои табиӣ маҳал	156
§ 57. Аҳолии маҳал	157
§ 58. Хоҷагии маҳал	159
§ 59. Вазъи экологии маҳал	161
§ 60. Супориши тобистона	166
IV. Стратегияҳои таълими фанни табиатшиносӣ (олами атрофи мо) дар синфи 4.....	167
4.1. Таълими малакаҳои гӯш кардану гуфтан.....	167
4.2. Таълими хониши бошуурона.....	168
4.3. Таълими малакаҳои мушоҳида, таҷриба ва таҳлил	172
V. Арзёбӣ.....	175
5.1. Принсипҳои арзёбӣ	175
5.2. Арзёбӣ ва баҳодихии ба салоҳиятҳои гӯш кардану гуфтан	176
5.3. Арзёбии малакаҳои мушоҳидакорӣ, таҷриба ва таҳлил.....	178
Адабиёт.....	179

Пешгуфтор

Омӯзгорони гиромӣ!

Вазорати маориф ва илми Ҷумҳурии Тоҷикистон бо мақсади сифатнок ва натиҷабардор гардонидани раванди таълими фанни табиатшиносӣ (олами атрофи мо) силсилаи стандартҳои нави фанниро таҳия ва дастраси шумо гардонид. Вазорати маориф ва илм натиҷа ва дастовардҳои ислоҳоти соҳаро, ки тайи солҳои охир татбиқ гаштаанд, эътироф карда, дар асоси ба эътибор гирифтани таҷрибаи ҷаҳонӣ стандарт ва барномаҳои навро ҳамчун як ҷузъи таркибии ислоҳоти пурраи мундариҷаи таҳсилот омода намудааст.

Соҳаи маориф аз ҷониби Ҳукумати Ҷумҳурии Тоҷикистон ҳамчун яке аз самтҳои афзалиятноки рушди мамлакат шинохта шудааст ва дар ин самт ҳамасола тадбирҳои зиёд андешида мешаванд. Илова ба бунёди муассисаҳои таълимии типии нав, таҷдиди инфрасохтор, инчунин диққати махсус ба сифат, мазмуну самарабахшии мундариҷа ва ҷараёни таълим низ равона мегардад. Таҳияи стандарт ва барномаҳои нави таълимӣ метавонанд сатҳи сифати таҳсилоти миёнаи умумиро баланд бардоранд.

Дар татбиқи сиёсати давлатӣ дар соҳаи маориф омӯзгорон нақши асосӣ мебозанд. Ин нукта дар суҳанронии Президенти ҷумҳурӣ ҳангоми мулоқот бо зиёиёни мамлакат мушаххас баён гардидааст: "... калиди ҳама гуна дастоварду пешравӣ ва истиқлолияти фикрӣ муаллим - омӯзгор ва ҳазинаи маънавию илмӣ ӯ ба шумор меравад. Аз ин рӯ, самаранок ба роҳ мондани корҳои таълиму тарбия аз ҷониби омӯзгор имкон фароҳам меорад, ки сатҳи мафкура ва донишу ҷаҳонбинии хонандагон боло равад ва онҳо ҳамқадами замон гарданд". Барои мо, олимон, кормандони соҳаи маориф, мутахассисон ва омӯзгорон, ин суҳанон беҳтарин дастур амаланд.

Вазорати маориф ва илм, шумо – омӯзгорон, сарварони муассисаҳои таълимӣ, кормандони раёсату шӯъбаҳои маориф ва тамоми кормандони соҳаи маорифи ҷумҳуриро барои татбиқи ислоҳоти мазкур, ки самаранокӣ ва сифати таълимро барои хонандагон таъмин мекунад, даъват менамояд.

I. МУҚАРРАРОТИ УМУМӢ

1.1. Муқаддима

Соҳаи маориф аз ҷониби Ҳукумати Ҷумҳурии Тоҷикистон ҳамчун яке аз самтҳои афзалиятноки рушди мамлакат эътироф гардида аст ва барои рушди ин самт ҳамасола тадбирҳои зиёд андешида мешаванд.

Вазорати маориф ва илми Ҷумҳурии Тоҷикистон бо мақсади баланд бардоштани сифати таълим ва натиҷабахшии раванди он таҳияи стандартҳои фаннӣ ба роҳ мондааст, ки Стандарти фанни табиатшиносӣ (олами атрофи мо) барои синфи чорум аз ҷумлаи онҳост.

Стандарти фанни табиатшиносӣ (олами атрофи мо) барои синфи чорум ҷузъи таркибии силсилаи стандартҳои фанни табиатшиносӣ дар зинаи таҳсилоти ибтидоӣ аст. Стандарти мазкур дар асоси салоҳият таҳия шуда, талаботи стандартҳои давлатии таҳсилоти миёнаи умумиро ба эътибор мегирад.

Сохтор ва услуби пешниҳоди стандарт тарзе интихоб шудааст, ки паҳлуҳои гуногуни раванди таълими табиатшиносӣ (олами атрофи мо) - ро дар синфи 4 фаро мегирад ва ба ин васила фаъолияти омӯзгорро дар ҷараёни банақшагирии ва таълиму арзёбии осон мегардонад.

Тавре ки таҷрибаи байналмилалӣ ва шароити кунунии Тоҷикистон нишон медиҳад, вобаста ба талаботи бозори меҳнат ва инкишофи босуръати муносибатҳои иҷтимоӣ, иқтисодӣ ва фарогирии ҳар чӣ бештари воситаҳои иттилоот (интернет, телевизион ва ғайра) имрӯз танҳо бо дониш мусаллаҳ будан кифоя набуда, дар амал истифода бурдани донишу малакаҳои муҳимтарин роҳи иҷтимоишавии ҷавонон ва дастёбӣ ба натиҷаҳои дилхоҳ ба шумор меравад.

Натиҷаҳои салоҳиятнокии хонандагон тавассути низоми миллии арзёбӣ санҷида шуда, барои дуруст ва самаранок ба роҳ мондани раванди таълим истифода мешавад.

Стандарти мазкур мазмуну мундариҷа, салоҳиятҳо, нишондиҳандаҳои салоҳиятнокӣ ва воситаҳои арзёбиро муайян мекунад.

Бо татбиқи стандартҳои нав на танҳо малакаву маҳорати касбии омӯзгор, балки натиҷаи таълимии хонандагон низ ҳамчун нишондиҳандаи самаранокии раванди таълим шинохта мешавад. Дар низоми нави таълим масъулиятнокии омӯзгорон барои беҳтар гаштани натиҷаҳои таълимии хонандагон ба маротиб зиёд мегардад.

Дар ҷараёни татбиқи маҷмӯи стандартҳо ва барномаҳои фаннӣ омӯзгор шахси асосӣ аст. Аз ин рӯ, самаранокии татбиқи стандартҳои нав ва ҷараёнҳои ислоҳот маҳз ба дарки масъулият, ташаббусу эҷодкорӣ ва маҳорату малакаи омӯзгорон вобаста мебошад. Масъулияти омӯзгор дар ин ҷараён хеле зиёд буда, ҷанбаҳои зеринро дар бар мегирад:

- ба роҳ мондани таълим дар асоси стандартҳои нав ва барномаи фан;
- муҳокимаи масъалаҳои умдатарини татбиқи ислоҳот бо ҳамкорон;
- муҳокимаи мушкилот ва роҳҳои ҳалли онҳо дар ҳамкорӣ бо мудирияти муассисаи таълимӣ ва идораву шуъбаҳои маорифи шахру ноҳияҳо;
- ба роҳ мондани ҳамкорӣ бо кормандони Барномаи глобалии ҳамкорӣ баҳри рушди маорифи Вазорати маориф ва илм (мо ба тавсия ва маслиҳатҳои Шумо ниёз дорем);
- таҳияи маводди иловагии таълимӣ ва истифодаи онҳо дар раванди таълим бо ҳамкорон.

Табиист, ки дар марҳалаи ибтидоӣ масъалаҳои зиёд пайдо мегарданд ва онҳо ба истифодаи стандартҳо, барномаҳои таълим ва китобҳои дарсии нав алоқаманданд, вале мо бовар дорем, ки батадрич, бо роҳи фароҳам соختани имкониятҳои хуби иштирок дар марҳалаи татбиқи ин ислоҳот дар сатҳи мамлакат омӯзгорони муассисаҳои таълимӣ пурра омода хоҳанд шуд.

1.2. Мафҳумҳои асосии стандарти фанни табиатшиносӣ

- Арзёбӣ** – чараёни ҷамъоварии маълумот барои баҳодихӣ. Навъ ва воситаҳои гуногуни ташкили чараёни арзёбӣ вучуд доранд. Он барои муайян кардани дараҷаи дастовардҳои таълимии хонандагон имкон медиҳад. Маълумоте, ки тавассути арзёбӣ ҷамъ оварда мешавад ҳам ба шахсони алоҳида ва ҳам ба муассисаҳои соҳа зарур аст. Маълумоти аз арзёбӣ бадастомадаро ба тарзи мухталиф ниҳодҳои ҳокимияти давлатӣ, шахсони алоҳида, волидон, хонандагон ва омӯзгорон истифода бурда метавонанд.
- Баҳодихӣ** – чараёни натиҷагирӣ оид ба дараҷаи мувофиқати дониш, салоҳият, малака ва маҳорати хонанда ба талаботи муқарраркардаи стандарти фаннӣ. Баҳодихӣ имкон медиҳад, ки дараҷаи азхудкунии салоҳиятҳо муайян карда шавад.
- Дидактика** – соҳаи илми педагогика, ки ба омӯхтани асосҳои назариявии таҳсилот, муайян намудани қонуният, принципҳои таълим, мазмуни таҳсилот, шаклу усули таълим ва назорати раванди таълим машғул аст.
- Иттиҳодияи методӣ** – яке аз шаклҳои ташкили кори методӣ, тарғиби таҷрибаи пешқадам ва тақмили ихтисоси муаллимони муассисаҳои таҳсилоти умумӣ.
- Кори лоиҳавӣ** – машғулияти мустақилонаи гурӯҳи хонандагон буда, берун аз дарс таҳия карда мешавад. Он дар асоси маълумот ва донишу малакаи ҳосилкардаи хонандагон дар марҳилаи муайяни таълим гузаронида мешавад.
- Лавҳи дарсхона** – «тахтаи синф»; лавҳ – ҳар чизи сатҳаш паҳни сангӣ, ҷӯбӣ, металлӣ ва ғайра, ки ба рӯи он хат менависанд ё нақшу нигор мекашанд.
- Мақсади таълим** – банақшагирии пешакии натиҷаҳои фаъолияти таълим, натиҷаҳои ҷашмдошт (интизоршаванда).
- Малака** – қудрат ва тавоноӣ дар иҷрои коре, ки дар натиҷаи машқу тамрин дар табиати инсон пайдо мешавад.
- Маҳорат** – фаъолияти, ки дар инсон дар натиҷаи таълим ва такрори бисёрқарата ҳосил шуда, баъд ба раванди бошуурона табдил меёбад ва инсон минбаъд ҳар як кори ҳудро доништа иҷро мекунад; моҳирӣ, устодӣ, забардастӣ, ҳунармандӣ ва ғайра маҳорат аст.
- Машқ** – фаъолияти пайдарпай барои ба даст овардани малака, маҳорат ва салоҳият.
- Метод** -- (юн. methodos - роҳ, тарз, усул, восита, назария, таълимот) -- усули назариявӣ ва амалии доништани воқеият; маҷмӯи амалиёт; ташкили бонизоми фаъолияти одамон дар ҳалли масъалаҳои гузошташуда аст.
- Меъёр** – нишонае, ки дар асоси он баҳодихӣ, муайянкунӣ ё таснифи чизе анҷом дода мешавад.
- Нақшаи таълим** – ҳуҷҷатест, ки омӯзиши фанҳои таълимӣ ва тақсимои солони онҳоро барои тамоми давраи таҳсил дар муассисаҳои таълимӣ муайян менамояд.
- Низоми таълими ба ташаккули шахсияти хонанда нигаронидашуда** – низоми таълимест, ки дар он қобилияти фардӣ ва таҷрибаи қаблии хонанда ҳамчун меҳвар (тири асосӣ) барои омӯзиши минбаъда нигаронида шудааст.
- Нишондиҳанда** – нишондиҳандаҳо маҷмӯи дониш, малака ва маҳоратҳои мебошанд, ки аз ноил шудан ба салоҳиятҳо дарак медиҳанд.
- Портфолио** – аз калимаи итолиёӣ, маъноаш ҳуҷҷатҳо, ҳуҷҷатҳои мутахассис аст.
- Портфолиои хонанда** – ҷамъоварии мақсадноки қорҳои хонанда, ки саъю кӯшиши ӯро ҳангоми иҷрои қорҳо, пешрафт ва дастовардҳои (муваффақиятҳо) - и ӯро аз рӯи як ё якчанд фан нишон медиҳанд.
- Принсип** – қоидаҳои асосии таълим, ки мазмун, шаклҳои ташкилӣ ва усули таълимро дар алоқамандӣ бо мақсадҳои умумии тарбия ва меъёрҳои раванди таълим муайян менамояд.

- Раванди таълим** – раванди мақсаднок ва муташаққилонаи ҳосил намудани дониш, маҳорат ва малакаҳост.
- Роҳнамои фаннӣ барои татбиқи стандартҳо** – роҳнамои омӯзгор оид ба татбиқи стандартҳо маводи иловагии методӣ мебошад. Он тавсияҳо ва намунаҳоро оид ба тарзи ташкили чараёни таълим фаро гирифта, ба омӯзгор дар самти ташаккули салоҳиятнокии хонандагон ёрӣ мерасонад.
- Савод** – маҳорати қор қардан бо маълумот, аз ҷумла маҳорати иҷрои амалҳои зарурии риёзӣ, дарки иттилоотии маводи ҷопӣ, адабиёти илмӣ, инчунин маҳорату малакаи навиштан, омӯхтани дониш аз матни шифоҳию хаттӣ.
- Саводноқӣ** – яке аз нишонаҳои саводнокии шахс. Мувофиқи шарҳи ЮНЕСКО шахсе, ки хонда, навишта ва мазмуни ягон матни одиро баён карда метавонад, саводнок аст.
- Салоҳият** – маҷмӯи дониш, малака ва маҳоратҳои ба ҳам пайвастае, ки ба мақсади ҳалли масъалаҳои мушаххаси ҳаётӣ (иҷтимоӣ, иқтисодӣ, сиёсӣ), маърифатӣ ва касбӣ равона карда мешаванд.
- Стандарти фаннӣ** – санадест, ки дар он меъёри дониш, малака, маҳорати хонандагон, мазмуну муҳтавои фаннӣ, методикаи таълими фан, роҳу усули самаранок истифода бурдани вақти ба омӯзиши фан ҷудогардида ва талабот ба тарзи санҷиши дониш аз фан ифода гардидааст.
- Стратегия** – роҳу усули ноил гардидан ба мақсад. Роҳ (усул)-и алтернативӣ, интиҳоб, таҳия ва татбиқи барномаҳо дар назар дорад.
- Таҳлил** – яке аз усули таълим, ки тавассути он омӯзгору хонандагон маводи омӯхташавандаро ба қисмҳои асосӣ ҷудо карда, хусусиятҳои ҳар яки онро дар алоҳидагӣ баррасӣ мекунанд.

1.3. Соҳаи истифодаи стандарти фанни табиатшиносӣ

(олами атрофи мо) дар синфи 4

Доираи татбиқи стандарти фанни табиатшиносӣ (олами атрофи мо) хеле васеъ аст. Истифодабарандагони бевоситаи стандартҳо омӯзгорони синфҳои ибтидоӣ буда, дар марҳалаи банақшагирӣ, таълим ва арзёбии салоҳиятнокии хонандагон онро ҳамчун ҳуҷҷати асосӣ истифода мекунанд. Инчунин мутахассисони зинаи таҳсилоти ибтидоии муассисаҳои дахлдори соҳаи маориф, ки барои расонидани ёрии таълимию методӣ масъуланд, дар бобати банақшагирӣ ва татбиқи чорабиниҳо дар самти расонидани ёрии методӣ ба омӯзгорони зинаи таҳсилоти ибтидоӣ стандарти мазкурро истифода мекунанд.

Стандарти мазкур дар донишгоҳ ва коллеҷҳои омӯзгорӣ ҳамчун ҳуҷҷати асосии муайянкунандаи мундариҷаи барномаи таълимии курси методикаи таълими фанҳои зинаи таҳсилоти ибтидоӣ истифода мешавад.

Донишқадаю марказҳои тақмили ихтисос ва бозомӯзии кормандони соҳаи маориф, махсусан шӯба – кафедраи таҳсилоти ибтидоӣ омӯзиши стандарти мазкурро дар курсҳои тақмили ихтисоси омӯзгорони синфҳои ибтидоӣ ташкил мекунанд.

Минбаъд арзёбии салоҳиятҳои (дониш, малака ва маҳорати) хонандагони синфи 4 дар асоси талаботи стандарти мазкур ба роҳ монда мешавад. Саволу масъалаҳои санҷиши нимсола, солона ва аз синф ба синфгузаронӣ дар асоси салоҳиятҳои дар стандарт ва барномаи таълим муқарраргардида таҳия карда мешаванд.

1.4. Заминаи меъёрии ҳуқуқии стандарти фанни табиатшиносӣ

(олами атрофи мо) дар синфи чорум

Стандарти фанни табиатшиносӣ (олами атрофи мо) барои хонандагони синфи 4 дар асоси Конституцияи Ҷумҳурии Тоҷикистон, Қонуни Ҷумҳурии Тоҷикистон «Дар бораи маориф» ва сарҳати 6, банди 7-и Низомномаи Вазорати маориф ва илми Ҷумҳурии Тоҷикистон, ки бо қарори Ҳукумати Ҷумҳурии Тоҷикистон аз 3-юми марти соли 2014, №145 тасдиқ шудааст, инчунин дигар санадҳои меъёрии ҳуқуқии Ҷумҳурии Тоҷикистон

дар соҳаи маориф таҳия гардида, минбаъд барои расонидани ёри таълимию методӣ барои омӯзгорон ва хонандагони муассисаҳои таҳсилоти миёнаи умумии Ҷумҳурии Тоҷикистон омода гардидааст.

1.5. Принсипҳои асосии стандарти фанни табиатшиносӣ

(олами атрофи мо) барои синфи чорум

Стандарти фанни табиатшиносӣ (олами атрофи мо) барои синфи 4 дар асоси принсипҳои таълимии зерин таҳия шудааст:

- баробарҳукукии шаҳрвандон дар гирифтани таҳсилоти босифат;
- қонуният, эҳтироми ҳукуку озодиҳои инсон ва шаҳрванд;
- ҳатмӣ будани таълими умумии асосӣ;
- дастрасии таҳсилоти миёнаи умумӣ ва идомаи таҳсил дар зинаҳои минбаъдаи таҳсилот дар асоси озмун;
- бартарии арзишҳои миллию умумибашарӣ, моҳияти башардӯстонаи мазмуни таҳсилот, рушди озодонаи шахс;
- муҳаббат ба Ватан, оила, ҷамъият ва муҳити зист;
- ҷанбаи илмӣ, дунявӣ ва башардӯстонаи таълиму тарбия дар муассисаҳои таълимӣ;
- ягонагии фазои маърифатӣ фарҳангӣ, рушди фарҳанг ва ҳифзи анъанаҳои миллий;
- ҷанбаи инсондӯстӣ, демократӣ ва давлатӣ ҷамъиятии идоракунии соҳаи маориф ва шаффофият дар фаъолияти он;
- раванди муттасили таҳсил;
- ҳавасмандгардонии маърифатнокшавии шахс ва инкишофи истеъдоди ӯ;
- пайдарҳамии раванди таҳсилот, ки алоқамандии зинаҳои таҳсилот ва ягонагии таълиму тарбияро таъмин месозад;
- ҳамгироии таҳсилот, илм ва истехсолот.
- *ба қобилияти фардии хонанда диққат додан.* Раванди таълим дар асоси дониш, малака ва маҳорати базавӣ (асосӣ)-и хонанда ба роҳ монда шуда, бояд талаботи маърифатии ӯро қонеъ намояд. Қобилияти хонандагон дар иҷрои фаъолиятҳои таълимӣ ва дар заминаи он такмил додани малакаву маҳорати онҳо бояд ба эътибор гирифта шавад. Ҳар як хонанда ба дарс бо дараҷаҳои гуногуни салоҳият меояд. Аз ин лиҳоз, омӯзгор бояд қобилияти муайян кардани сатҳи салоҳиятнокии хонандаро дошта бошад. Омӯзгор барои ташаккули натиҷаҳои таълими ҳар як хонанда аз лиҳози касбӣ ва ахлоқӣ низ масъул аст.

Таълим ҳамеша самаранок мегардад, агар хонандагон

- дар заминаи дониш ва малакаи базавиашон таълим гиранд;
- мақсаду вазифаҳои таълимии гузошташударо дарк кунанд ва онҳоро иҷро карда тавонанд;
- раванди азхудкунии маводди таълим барои онҳо шавқовар ва ҷолиб бошад;
- барои азхудкунии маводди нави таълим ё малакаи нав ба хонандагон имконияти мувофиқи машқ кардан дода шавад;
- ҳам омӯзгору ҳам хонанда барои таълим масъул бошанд;
- омӯзгорон усулҳои гуногуни таълимро ба мақсади мустаҳкам гардонидани донишу малакаи нав истифода баранд;
- ба хонандагон ҳангоми ҳалли масъалаҳои таълимӣ ва ташаккули малакаи имконияти ҳамкорӣ дода шавад;
- рафти таълим ба “чӣ тавр фикр кардан” равона гардад, на ба “оид ба чӣ фикр кардан”;
- ҳама оид ба ҷиҳатҳои суҷуд ва қавии донишу малакаашон ростқавл бошанд;
- бемуваффақиятӣ дар ҷараёни таълим ҳамчун қисми таркибии он шинохта шавад. Ба эътибор гирифтани гуногунзехнии хонандагон. Баъзе хонандагон тавассути

амалан ичро намудан кореро аз худ мекунад ва баъзеи онҳо тавассути мушоҳида дониш мегиранд. Ба баъзеи хонандагон барои таълим гирифтани машғулияти серҳаракат, ба дигарон бошад, баръакс, оромӣ мусоидат мекунад. Омӯзгор бояд ба ҳама новобаста аз рӯйи хислат баробар диққат диҳад, ёрӣ расонад ва мувофиқи шавқу завқашон фаъолият таҳия намояд.

Чанбаи башардӯстӣ доштани раванди таълим. Вазифаи омӯзгор танҳо аз додани дониш ва аз бар кунонидани салоҳиятҳо иборат нест. Ӯ барои фароҳам овардани фазои мусоиди таълим, ҳамкорию ҳамдигарфаҳмӣ низ масъул аст.

Инкишофи арзишҳо. Стандарти мазкур дар баробари салоҳиятҳои таълимӣ инкишофи арзишҳо ба роҳ мемонад. Ин арзишҳо на танҳо барои аз худ кардани салоҳиятҳои таълимӣ, балки барои тарбияи шаъну шарафи шахрвандӣ низ заруранд.

Алоқамандии таълим бо ҳаёт. Стандарти нав ташаккули дониш, малакаву маҳоратҳои барои имрӯз ва ояндаи Тоҷикистон заруриро таъмин намуда, таълимро ҳамчун раванди омӯзиш дар тӯли ҳаёт таъкид мекунад. Низомии нави таълим низ бо мақсади мутобиқ соختани натиҷаҳои таълим ба талаботи ҳаёт равона мегардад, яъне дар натиҷаи таълим хонанда дониш, малака ва маҳораташро дар амал барои ҳалли масъалаҳои ҳаётӣ истифода мебарад.

Омӯзиш дар тӯли ҳаёт. Раванди таълим ва инкишоф беохир аст. Шояд барои пурра аз худ кардани баъзе салоҳиятҳо як умр сарф карда шавад ва баъзеашон мумкин аст тамоман аз худ карда нашаванд. Аз ин лиҳоз Низомии таълими салоҳиятнокии хонандагон раванди омӯзишро дар тӯли ҳаёт тақозо мекунад.

Ташаккули малакаи баланди фикрронӣ. Ҳадафи ниҳонии раванди таълим ташаккули малакаи баланди фикрронӣ мебошад.

Арзёбӣ ба мақсади таълим. Мо бояд мунтазам натиҷаҳои таълимии хонандагонро арзёбӣ намоем, то тавонем усули таълимро тағйир дода, раванди онро самараноктар гардонем.

1.6. Мақсад ва вазифаҳои стандарти фанни табиатшиносӣ (олами атрофи мо) барои синфи 4

Стандарти мазкур бо мақсади татбиқи талаботи Стандарти давлатии таҳсилоти миёнаи умумӣ ва стратегияи миллии рушди маорифи Ҷумҳурии Тоҷикистон то соли 2020 таҳия шудааст.

Мақсад ва вазифаҳои стандарти фанни табиатшиносӣ (олами атрофи мо) дар синфи 4:

- муайян ва муқаррар кардани маҷмӯи салоҳият (меъёри дониш, малака ва маҳорат)-и хонандагони синфи дуюм аз саводомӯзӣ;
- ба низом даровардани мазмун, мундариҷа ва раванди банақшагирӣ, таълим ва арзёбии фанни табиатшиносӣ (олами атрофи мо);
- муқаррар намудани доираи мавзӯҳои таълими фанни табиатшиносӣ (олами атрофи мо) мувофиқи талаботи синнусолии хонандагони синфи 4;
- бояд малакаҳои гуногуни фаннӣ ба таври мушаххас ва фарогир пешниҳод гардад. Нишондиҳандаҳои азхудкунии ҳар як салоҳият оварда мешаванд;
- бо вучуди фаро гирифтани самтҳои гуногуни таълими фанни табиатшиносӣ, стандарти мазкур фаъолияти эҷодии омӯзгорро маҳдуд накарда, бояд ӯро барои дуруст ва самаранок ба роҳ мондани раванди таълим хидоят намояд;
- мазмуну мундариҷа ва миқдори салоҳиятҳо бояд мувофиқи сарбории фан, ки нақшаи таълим муқаррар кардааст, пешниҳод гарданд.

Фанни табиатшиносӣ (олами атрофи мо) барои синфи 4 дар нақшаи таълими асосӣ ҳамчун фанни ҳатмии таълим дар таркиби маҷмӯи фанҳои «Табиӣ» ҷойгир шуда, ҳаҷми сарбории хонандагон дар давоми соли таҳсили зинаи ибтидоӣ 68 соатро ташкил медиҳад:

Синф	Миқдори ҳафтаҳои соли таҳсил	Миқдори соатҳои ҳафтаина	Миқдори соатҳо дар давоми соли таҳсил
4	34	2	68

1.7. Ташкили раванди таълими салоҳиятнокӣ аз фанни табиатшиносӣ (олами атрофи мо) дар синфи 4

Аксари низомҳои таълими анъанавӣ ба азхудкунии мавзӯи нигаронида шудаанд, яъне омӯзгорон хонандагонро ба аз худ кардани мавзӯи ва аз ёд кардани маълумот водор менамоянд. Чунин муносибат ба таълим дар гузашта мутобиқ буд, аммо дар замони ҳозира, ки андозаи дониш босуръат зиёд мегардад, дар раванди таълим диққати асосӣ бояд ба ташаккули малакаҳои омӯзишии хонандагон равона гардад, то онҳо тавонанд дониши зарурӣ ва маълумоти мушаххасро интихоб кунанд ва истифода баранд. Дар стандартҳои фанни табиатшиносӣ (олами атрофи мо) ба истифодаи дуруст ва моҳиронаи забони тоҷикӣ ба мақсади муошират ва ҳалли масъалаҳои ҳаётан муҳим диққати махсус дода мешавад.

Акнун барои омӯзгорон “Хонандагон чиро меомӯзанд?” ва “Чӣ тавр меомӯзанд?” аз “Ба хонандагон чӣхоро меомӯзонанд?” муҳимтар аст. Барои баъзеҳо омӯзондан ва омӯхтан (аз худ кардан) як маъно дорад, аммо бояд дар хотир дошт, ки агар омӯзгор нодуруст дарс диҳад, ҳатто дар ҳолати дарси зиёд додан ҳам, азхудкунии наметавонад самарабахш бошад.

Дар низоми таълим ва арзёбии салоҳиятнокӣ ба дониш, малака ва маҳоратҳои воқеии хонандагон диққати махсус дода мешавад. Салоҳиятҳо фаъолиятҳоеро, ки хонандагон дар натиҷаи омӯхтан аз худ мекунанд, нишон медиҳанд.

Барои муайян кардани он ки оё хонанда салоҳиятҳо аз худ кардааст ё не, барои ҳар салоҳият нишондиҳандаҳои он оварда мешавад. Нишондиҳандаҳои маҷмӯи дониш, малака ва маҳоратҳои мебошанд, ки аз ноил шудан ба салоҳиятҳо дарак медиҳанд. Онҳо ба шумо имкони мушоҳида ва арзёбии карданро фароҳам оварда, нишон медиҳанд, ки то кадом андоза хонанда салоҳиятро аз худ кардааст. Тартиб додани рӯйхати пурраи нишондиҳандаҳои барои баъзе салоҳиятҳо имконнопазир аст, шояд шумораи онҳо ба садҳо нишондиҳанда расад ва миқдори онҳо вобаста ба нуктаи оғози инкишофи салоҳиятнокӣ ва вобаста ба сатҳи синф фарқ кунанд.

Дар гузашта самтҳои гуногуни раванди таълим (таҳия ва татбиқи нақшаи тақвим) бештар назорат ва мушоҳида карда мешуд. Акнун натиҷаҳои таълимии хонандагон ва раванди омӯзишии онҳо бештар назорат карда мешаванд. Аз байн бурдани навъҳои дигари назорат дар ҳолате амалӣ мегардад, ки агар:

- 1) муассисаи таълимӣ ва омӯзгорон самаранок ба низоми таълими салоҳиятнокӣ хонандагон гузаранд.
- 2) тартиби ҷамъоварии маълумоти дуруст, ки дараҷаи азхудкунии салоҳиятҳо нишон медиҳад, ба роҳ монда шавад.

Ба омӯзгорон озодии бештар дода, дар айни замон масъулияти онҳо барои бештар шудани дастовардҳои таълимии хонандагон зиёд мегардад. Ин чунин маъно дорад, ки арзёбии салоҳиятҳо қисми асосии ислоҳот маҳсуб меёбад.

Акнун барои омӯзгор танҳо донишмандони мундариҷаи фан кифоя нест. Омӯзгорон бояд дар асоси таҷриба, омӯзиши методикаи таълим, азхудкунии назарияи таълим ва маълумот оид ба ҳар як хонандаи синф барои инкишоф додани салоҳиятҳои онҳо ва таъмини пешравӣ таълимро ба роҳ монанд.

Дар фасли мазкур салоҳиятҳои фани табиатшиносӣ (олами атрофи мо) мувофиқи самтҳои таълим оварда мешаванд. Салоҳиятҳои ҳамаи фанҳо дорои хусусиятҳои зеринанд:

- аз рӯи принципи аз сода ба мураккаб тартиб дода шудаанд. Омӯзгорон метавонанд салоҳиятҳои синфи баъдинаро мушоҳида карда, мутаносибан раванди таълимро аз оғоз то анҷом ба нақша гиранд. Ин муносибати спиралӣ (морпеч)-и татбиқи барномаи таълим мебошад, яъне салоҳиятҳои, ки дар як синф муаррифӣ шудаанд, дар синфҳои минбаъда такмил дода мешаванд. Дар сатҳи ҳар як синф талабот ба салоҳиятҳои мураккабтар мегардад.
- мувофиқи самтҳои асосии таълим гурӯҳбандӣ шудаанд. Аз ин лиҳоз, тартиби пешниҳоди салоҳиятҳо (малака ва маҳоратҳо) ба тартиби маводди китобҳои дарсӣ мувофиқат мекунад.
- хусусияти арзёбӣ дошта мушоҳида мешаванд ва азхудкунии салоҳиятҳо тавассути нишондиҳандаҳо муайян мегарданд.
- дар таҳияи салоҳиятҳо усули спиралӣ истифода шудааст, яъне омӯзгор барои хонандагон имконияти салоҳиятнок шуданро фароҳам оварда, дар сатҳи синфҳои минбаъда ба хонанда имконияти ташаккули бештар дода мешавад. Ҳамин тавр хонанда дараҷаи баландтари салоҳиятнокиро аз худ карда, ташаккул медиҳад.

1.7.1. Ба хусусиятҳои фардии хонанда диққат додан

Стандарту барномаҳои нави таълим ташаккули натиҷаҳои таълимии ҳамаи хонандагонро новобаста аз қобилият ва вазъи иҷтимоӣ дастгирӣ менамоянд. Стандарт ва барномаи мазкур ақидаеро, ки тибқи он ба ҳамаи хонандагон талаботи ягона гузошта мешавад дастгирӣ намекунад. Он ақидаеро дастгирӣ менамояд, ки дар он ҳар як хонанда дорои маҷмӯи таҷрибаи мушаххас, инчунин дараҷаҳои гуногуни салоҳият аст. Омӯзгорон барои ташаккули натиҷаҳои таълими ҳар як хонанда аз лиҳози касбӣ ва ахлоқӣ масъуланд.

Самаранокҳои таълим на аз рӯи дастовардҳои таълимии якҷанд хонанда балки аз рӯи натиҷаҳои таълимии тамоми аҳли синф муайян карда мешавад. Барои амалӣ сохтани мақсади мазкур омӯзгорон бояд тарзи муайян намудани сатҳи дониши мавҷудаи хонанда ва сатҳи ниҳии азхудкунии салоҳиятҳои ҳар як хонандаро истифода бурда тавонанд.

1.7.2. Принципиҳои таълими самаранок

Таълим дар он ҳолат самаранок мегардад, ки агар

- хонандагон дар заминаи дониш ва малакаи асосиашон инкишоф ёбанд;
- мақсади вазифаҳои таълимии гузошташударо дарк кунанд;
- мақсади таълим барои хонандагон фаҳмо бошад;
- вазифаҳои таълим мувофиқи қобилияти хонандагон таҳия шаванд;
- раванди азхудкунии маводди таълим барои хонандагон шавқовар ва ҷолиб бошад;
- барои азхудкунии маводди нави таълим ё малакаи нав ба хонандагон имконияти мувофиқи машқ кардан дода шавад;
- омӯзгорон усулҳои гуногуни таълимро бо мақсади мустаҳкам гардонидани донишу малакаи нав истифода баранд;
- ҳам омӯзгору ҳам хонанда барои таълим масъулият дошта бошанд;
- омӯзгорон усулҳои гуногунро ба мақсади такрор ва дар хотир нигоҳ доштани донишу малака истифода баранд;
- ба хонандагон ҳангоми ҳалли масъалаҳои таълимӣ ва ташаккули малака имконияти ҳамкорӣ кардан диҳанд;
- раванди таълим ба “ҷӣ тавр фикр кардан” равона гардад, на ба “оид ба ҷӣ фикр кардан”;
- ҳама оид ба ҳаҷми донишу малакаашон ростқавл бошанд;
- бемуваффақиятӣ ҳамчун қисми таркибии ҷараёни таълим шинохта шавад;

- омӯзгор раванди омӯзишро дарк кунад ва донад, ки таълим чӣ тавр бояд ба роҳ монда шавад ва онро доимо назорат кунад.

1.7.3. Ташаккули малакаҳои дараҷаи баланди фикрронӣ

Дар низоми анъанавии таълим диққати асосӣ ба бозгӯйии дониш равона гардида, ба дарку таҳлили он вақти кам чудо мешуд.

Низоми нави таълим диққати асосиро ба ташаккули дараҷаи баланди фикрронӣ равона мекунад.

Мо дараҷабандии қобилиятҳои маърифатиро дар диаграммаи зерин мушоҳида карда метавонем.

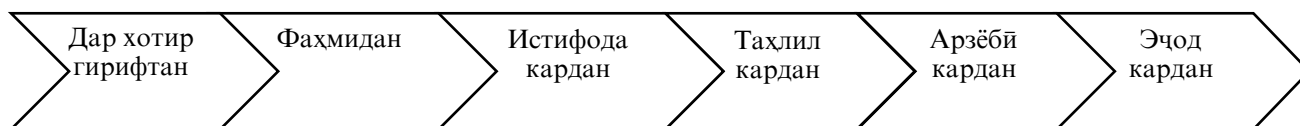

Дараҷаи баланди фикрронӣ, ки тафаккурро пурра фаро мегирад? ва аз инҳо иборат аст:

- таҳияи ақида дар асоси унсурҳои санҷидашуда ва боваринок, арзёбӣ ва ҷавоб додан ба ақидаҳои дигарон;
- санҷидани ақидаҳо ё вазъиятҳо аз нигоҳи гуногун, аз ҷумла таҳлили назарҳои фарҳангҳои мухталиф;
- таҳқиқи омилҳо ва ақидаҳо бо мақсади дарёфти хулосаи мувофиқ;
- истифодаи усулҳои мухталифи таҳайюлотӣ барои ҳалли масъалаҳо, махсусан масъалаҳои ношинос ва мураккаб;
- таҳия ва пурсидани саволҳои мантиқӣ ва таҳлилӣ;
- муайян намудани мавзӯҳо ё ҳодисаҳо ва алоқаманд намудани донишҳои фаннӣ.

Оид ба дараҷаи баланди фикрронӣ якчанд нуктаро бояд дар хотир гирифт:

1. Бо вучуди барои хонандагон муҳим будани малакаҳои дараҷаи баланди фикрронӣ арзёбӣ ва санҷиши ин малакаҳо хеле мушкул аст. Аз ин лиҳоз системаи арзёбии мо бояд пурра тағйир ёбад.
2. Таҳқиқот нишон медиҳад, ки малакаи дараҷаи баланди фикрронӣ маъноӣ дар хотир нигоҳ доштани маълумотро надорад. Мақсади асосӣ таҳқиқи амиқи маълумот аст.

1.7.4. Алокаи байнифаннӣ

Худудҳое, ки байни фанҳои синфҳои ибтидоӣ эҷод шудаанд, қисман сунъианд, вале барои ташкили ҷараёни таълим заруранд. Дар асл, шахс агар якчанд фанро дар як замон омӯзад, таълими босифат мегирад. Бо назардошти ин ва фоидае, ки аз истифодаи алоқамандии фанҳо ба даст меояд (асосан алокаи байнифаннӣ ном бурда мешавад), Вазорати маориф ва илм онро ҳамачониба дастгирӣ менамояд.

Дар асл ҳангоми таълими ҳама гуна мавзӯ мо ҳамеша якчанд салоҳияти фанҳои мухталифро ташаккул медиҳем. Омӯзгори соҳибтаҷриба инро дарк карда, кӯшиш мекунад мавзӯҳоеро фаро гирад, ки салоҳиятҳои якчанд фанро дар як вақт машқ ва ташаккул диҳанд. Аммо чунин шакли таълим мавзӯ ва усули мухталифи банақшагириро тақозо мекунад.

1.7.5. Салоҳиятҳои омӯзгорон

Барои татбиқи стандарт ва барномаи нави фанни табиатшиносӣ (олами атрофи мо) омӯзгори синфҳои ибтидоӣ бояд дониш, малака ва маҳорати зеринро дошта бошад:

- назария ва принципҳои низоми таълими салоҳиятнокиро донанд ва ҷанбаҳои татбиқи амалии онро дар раванди таълим шарҳ дода тавонанд;

- тарзи банақшагирӣ ва арзёбии салоҳиятнокии хонандагонро донад ва ҳангоми раванди таълим истифода барад;
- усулҳои таълимиро, ки барои ташаккули салоҳиятнокии хонанда мусоидат мекунад донад ва усули мувофиқро интихоб карда тавонад;
- усул ва воситаҳои арзёбии ташаккулдиҳандаро барои муайян кардани сатҳи азхудкунии салоҳиятҳо истифода бурда тавонад;
- натиҷаҳои арзёбии ташаккулдиҳандаро ба мақсади қабули қарори мувофиқ истифода бурда тавонад;
- роҳу воситаҳои самараноки ба хонандагон барои салоҳиятнок шудан ёрӣ расониданро донад ва дар раванди таълим истифода барад.

II. САЛОҲИЯТҲОИ ФАНИИ ТАБИАТШИНОСӢ (ОЛАМИ АТРОФИ МО) БАРОИ СИНФИ 4

2.1. Салоҳиятҳо аз рӯи самтҳои таълими фанни табиатшиносӣ (олами атрофи мо).

Салоҳиятҳо оид ба «Инсон ва табиат»:

- Хусусияти як қатор унсурҳои табиати зинда ва ғайризиндаи Тоҷикистон ва ҷаҳонро муқоиса ва таҳлил мекунад.
- Тавассути иҷрои тадбирҳои гуногун табиати атрофро қадр ва ҳифз намуда, амалҳои дигаронро нисбат ба табиат таҳлил ва арзёбӣ мекунад.

Салоҳият аз рӯи «Инсон ва ҷамъият»:

- Хусусиятҳои сохти ҷамъиятҳои гуногунро муқоиса карда, роҳҳои ба ҷамъияти худ мутобиқ кардани онҳоро нишон медиҳад.

Салоҳияти «Қоидаҳои бехатарии ҳаёт»:

- Оид ба қоидаҳои бехатарии ҳаёт таҷрибаҳои хубро қор карда, онро амалӣ менамояд.

2.2. Баҳодихӣ ба салоҳиятҳои фанни табиатшиносӣ (олами атрофи мо) дар синфи 4 Инсон ва табиат

Хусусияти як қатор унсурҳои зинда ва ғайризиндаи табиати Тоҷикистон ва ҷаҳонро муқоиса ва таҳлил мекунад.

Нишондиҳандаҳои салоҳиятноки:

- истифодаи рустаниҳоро дар соҳаҳои хоҷагии қишлоқ ва тиб шарҳ медиҳад;
- муайян карда метавонад, ки қадом ҳайвон танҳо муқими Тоҷикистон аст ва қадом ҳайвонотро дар дигар минтақаҳои ҷаҳон дидан мумкин аст;
- маҳали зисташонро таҳқиқ карда, таъсири омилҳои гуногуни табииро ба гуногунии наботот ва ҳайвонот меҷӯяд;
- нақши унсурҳои табиати ғайризинда ва зиндаро барои ҳаёт ва фаъолияти инсон шарҳ медиҳад;
- чирмҳои осмониро номбар карда, хусусияти баамалоии баъзе ҳодисаҳои кайҳониро шарҳ медиҳад;
- воситаҳои муайян кардани самтҳои уфқро номбар мекунад ва аз рӯи онҳо самтҳоро дар маҳал муайян карда метавонад;
- баъзе унсурҳои табиати Тоҷикистонро аз харита нишон медиҳад ва ба харитаи тарҳӣ мегузаронад.

Тавассути иҷрои тадбирҳои гуногун табиати атрофро қадр ва ҳифз намуда, амалҳои дигаронро нисбат ба табиат таҳлилу арзёбӣ мекунад.

Нишондиҳандаҳои салоҳиятнокӣ:

- оид ба тағйироти иқлим дар маҳалли зисташон маълумот ҷамъ оварда метавонад;
- ба вазъи экологии сайёра бо суханони худ баҳо дода метавонад;
- ташкилоту ҷамъиятҳои ҳифзи табиатро номбар мекунад ва саҳми онҳоро дар тозагии муҳити атроф мегӯяд;
- мамнӯъгоҳҳои Тоҷикистонро номбар мекунад ва аҳамияти онҳоро дар ҳифзи набототу ҳайвоноти Тоҷикистон мегӯяд;
- мамнӯъгоҳҳои Тоҷикистонро аз харита нишон медиҳад ва ба харитаи тарҳӣ мегузаронад;
- саҳми мактаббачаҳоро дар тоза нигоҳ доштани муҳит мегӯяд ва дар ҳаёт ба тозагии муҳити зист риоя мекунад.

Инсон ва ҷамъият

Хусусиятҳои сохти ҷамъиятҳои гуногунро муқоиса карда, роҳҳои ба ҷамъияти худ мутобиқ кардани онҳоро нишон медиҳад.

Нишондиҳандаҳои салоҳиятнокӣ:

- унсурҳои иқтисодиётро номбар мекунад ва нақши иқтисодиётро ҳамчун асоси пешрафти ҷамъияти инсонӣ мефаҳмонад;
- таркиби иқтисодиётро дар мисоли соҳаҳои хоҷагии Тоҷикистон ва маҳали зисти худ нишон медиҳад;
- муносибатҳои додугирифтаи байни Тоҷикистон ва кишварҳои ҳамсояро мефаҳмонад;
- хусусиятҳои асосии яке аз кишварҳои ҳамсояро бо Тоҷикистон муқоиса мекунад;
- мафҳумҳои «бюджет», «даромад» ва «баромад»-ро бо мисолҳо шарҳ медиҳад;
- давлати демократӣ, дунявӣ ва ҳуқуқбунёд будани Тоҷикистонро фаҳмонда, саҳми Тоҷикистонро дар ҳалли проблемаҳои ҷаҳонӣ нишон медиҳад.

Қоидаҳои бехатарии ҳаёт

Оид ба қоидаҳои бехатарии ҳаёт таҷрибаҳои хубро қор карда, онро амалӣ менамояд.

Нишондиҳандаҳои салоҳиятнокӣ:

- омилҳои хатарноки муҳити атрофро номбар мекунад ва қоидаҳои рафтори дурусти одамро ҳангоми мавҷуд будан дар табиат (саёҳат, тамошои манзараҳои табиат) шарҳ медиҳад;
- роҳҳои аз омилҳои хатарноки табиӣ ҳифз намудани худро бо мисолҳо нишон медиҳад;
- моҳияти “Қоидаҳои техникаи бехатарӣ”-ро шарҳ дода, дар иҷрои қорҳои хоҷагӣ ба ин қоидаҳо риоя мекунад;
- ҳуқуқҳои худро дар оила, мактаб ва ҷойҳои ҷамъиятӣ ҳифз карда метавонад.
- дар паст кардани хатари офатҳои табиӣ ба дигарон ёрӣ мерасонад.

2.3.Салоҳиятҳои тарбиявӣ

Таълиму тарбия дар зинаи таҳсилоти ибтидоӣ. Азбаски хонандагон қобилиятҳои гуногун доранд, мо бояд пешрафти хонандаро берун аз салоҳиятҳои фаннӣ низ эътироф намоем. Кӯшишу ғайрат ҳам бо низоми 6 (10, 20, 100) - балла баҳогузори қорда мешавад.

Барои қайди муносибати хонанда ба омӯзиш қорти ҳисоботи хонанда истифода қорда мешавад, ки қисмҳои зеринро дар бар мегирад.

Дар омӯзиши ҳар фан хислатҳои зерин нақши асосиро мебозанд:

Худро идора карда тавоништан	М	О	Б	Мунтазам
Мустақилият нишон медиҳад.	✓			Одатан
Босабр аст.		✓		Баъзан
Барои таваккал кардан омода аст.	✓			
Тобовар аст.		✓		
Муносибат бо дигарон				
Аҳамият медиҳад.		✓		
Таҳаммулпазир аст.		✓		
Ҳамкорӣ менамояд.		✓		
Иштирок ва саҳмгузорӣ				
Эътимод нишон медиҳад.	✓			
Масъулиятро ба дӯш мегирад.		✓		
Фаъол аст.		✓		
Мақсаднок ба коре ҷалб мегардад.	✓			
Андешаронӣ				
Дарачаи баланди фикрронӣ дорад.		✓		
Эҷодкор аст.		✓		

2.4. Нишондиҳандаҳои хислатҳо

Дар ҷадвали зер нишондиҳандаҳои оварда шудаанд, ки хонандагони болаёқатро тавсиф менамоянд. Ин нишондиҳандаҳо то андозаи муайяне хусусияти инфиродӣ доранд. Ҳангоми арзёбии омӯзгор нишондиҳандаҳои зеринро ба эътибор мегирад.

Хислат	Нишондиҳанда (муайянкунанда) – Хонанда
Худро идора намудан	
Мустақилият нишон медиҳад.	Бе ёрии дигарон кор мекунад ва агар ёрӣ лозим шавад, пеш аз кумак пурсидан барои ҳалли ҳама гуна мушкилӣ аввал худ кӯшиш ба харҷ медиҳад.
Ба таваккал (дар омӯзиш) кардан омода аст.	Зарурати таҷриба кардани ашёро эътироф менамояд, ҳарчанд он қисман ба нокомӣ ё танқид мебарояд.
Тобовар аст.	Бо вучуди мушкilot, ноумед намешавад ва кӯшиш мекунад, ки вазифаҳоро ба анҷом расонад.
Бовиҷдон аст.	Арзишҳои худро ҳамеша, новобаста аз вазъият ҳифз менамояд. Арзишҳо инҳоянд: – дар амалҳояш ростқавл аст; – меҳрубонӣ зоҳир мекунад; – адолатро риоя мекунад; – ҳақгӯст; – дар рафтору амал масъулиятшинос аст; – дар амалҳояш шаффофиро риоя мекунад (ба истисноии ҳолатҳои номутобик); – дар саҳтиҳо далерӣ нишон медиҳад; – фарҳанги худ ва дигаронро эҳтиром мекунад.
Муносибат бо дигарон	
Аҳамият медиҳад.	Вақте бо дигарон кор мекунад, ба ниёзҳои онҳо аҳамият медиҳад (масалан дигаронро гӯш мекунад, сухани онҳоро

	намебурад).
Тахаммулпазир аст.	Ақида ва фарҳанги шахсони гуногунро қабул мекунад. (Ин маънои онро надорад, ки мо аз ин сӯи истифода кунем).
Ҳамкорӣ менамояд.	Ҳамкорӣ мекунад, ба дигарон барои саҳм гузоштан дар иҷрои супоришҳо имкон медиҳад.
Иштирок ва саҳмгузорӣ	
Эътимод нишон медиҳад.	Ҳангоми пурсиш ақидаашро иброз медорад ва барои иҷрои супориш на ҳамеша аз дигарон кумак меҷӯяд.
Масъулиятро ба дӯш мегирад.	Ҳангоми иҷрои фаъолиятҳо оқибатҳои онро ба зимма мегирад. Агар аз ӯ хоҳиш кунанд, масъулиятро ба дӯш мегирад.
Фаъол аст.	Ғайрифавол нест, баръакс кӯшиш мекунад саҳми худро гузорад.
Мақсаднок ба коре ҷалб мегардад	Пеш аз ҳар гуна фаъолият мақсаде мегузорад, ки ба ҳалли вазифаи додашуда марбут аст.
Андешаронӣ	
Дараҷаи баланди фикрронӣ дорад.	Барои анҷом додани вазифаҳо малакаҳои фикрронии баландро истифода мебарад.
Эҷодкор аст.	Фикрҳои тоза пешниҳод мекунад.

III. ЧАДВАЛИ БА РОҶ МОНДАНИТАЪЛИМИ ФАНИИ ТАБИАТШИНОСӢ (ОЛАМИ АТРОФИ МО) ДАР СИНФИ 4

Нақшаи тақвими кори фанни табиатшиносӣ (олами атрофи мо) барои синфи 4

Бобҳои таълим	Соат	Сентябр	Октябр	Ноябр	Декабр	Феврал	Март	Апрел	Май	Июн																									
		Нимсолаи 1					Нимсолаи 2																												
Кайҳон ва фазо	16																																		
Инсон ва табиат	13																																		
Асосҳои иқтисодиёт	12																																		
Тоҷикистонро меомӯзем	16																																		
Омӯзиши маҳали худ	11																																		
Ҳафтаҳои таҳсил		1	2	3	4	5	6	7	8	9	10	11	12	13	14	15	16	17	18	19	20	21	22	23	24	25	26	27	28	29	30	31	32	33	34

НИМСОЛАИ I (34 СОАТ)

Боби «Кайҳон ва фазо» – 16 соат

§ 1. Чирмҳои осмонӣ (1 соат)

Салоҳият:

Хусусияти як қатор унсурҳои табиати зинда ва ғайризиндаи Тоҷикистон ва ҷаҳонро муқоиса ва таҳлил мекунад.

Мақсадҳои таълим. Бо омӯзиши мавзӯи хонандагон бояд:

- мафҳуми «Олам»-ро шарҳ диҳанд;
- соҳаи омӯзиши илми астрономияро фаҳмонанд;
- сабаби ба қатори чирмҳои осмонӣ дохил шудани сайёраи Заминро гӯянд;
- оид ба баъзе чирмҳои осмонӣ (Офтоб, Моҳ ва ситораҳо) ба таври мухтасар маълумот диҳанд.

Барнома. Олам чист? Илме, ки фазо ва кайҳонро меомӯзад (астрономия). Аҳамияти илми астрономия. Чирмҳои осмонӣ – Афтоб, Моҳ, ситораҳо. Замин – яке аз чирмҳои осмонӣ. Кор бо матн, расм ва тасвирҳо. Мушоҳида, муқоиса ва таҳлил. Алоқаманд намудани мазмуни таълим бо ҳаёти воқеӣ.

Методикаи таълим. Ҳангоми банақшагирии дарс аз тавсияҳои зерин истифода бурда метавонед.

- 1) Ташкили дарс. Дар ин марҳила қорҳои зерин ба роҳ монда мешавад:

Тайёр намудани маводди хониш;
Ҳозир-ғоиб кардани хонандагон;
Омода намудани аҳли синф ба дарс.

- 2) Масъалагузорӣ. Бо мақсади хотиррасон кардани донишҳои пешинаи хонандагон ва ба вучуд овардани вазъияти ҷустуҷӯ дар синф ба хонандагон бо саволҳои зерин муҷрибат карда онҳоро муҳокима намоед. Саволҳо:

- ✓ Ҳангоми ба осмон нигаристан ба сари одам чӣ фикрҳо меояд?
- ✓ Ҷисмҳои ҷилдоре, ки аз дур ба назар мерасанд, чӣ ном доранд?
- ✓ Оё ҳамаи онҳо ситора мебошанд?
- ✓ Ғайр аз ситораҳо боз кадом чирмҳои осмониро медонед?

- 3) Қори дунафара – проблемагузорӣ. Ба хонандагон проблемаро гузошта, натиҷаи онро бо блитс-пурсиш (пурсиши кӯтоҳи интиҳобӣ) ҷамъбаст кунед.

Проблема:

Олам хеле васеъ аст. Андозаи вайро тасаввур кардан бисёр душвор мебошад. Ҳатто ситораи аз ҳама наздиктарин дар масофаи 400 млрд км аз сайёраи мо ҷойгир аст. *Агар Афтобро аз Замин ба ҳамин масофа дур барем, чӣ ҳодиса мешавад?*

- 4) Шиносоӣ бо мазмуни мавзӯи. Лексияи хурд. Хонандагонро ба тариқи суҳбат бо мазмуни маълумот оид ба чирмҳои осмонӣ шинос кунед.

Мазмуни мухтасари мини-лексия:

- Одам дар замони қадим, вақте ки ба осмон нигоҳ мекард, ба сараш саволи бисёре меомад. Фалак чист? Оё осмон охир дорад ва он дар болои чӣ истодааст? Ситора чист?
- Илм дар бораи чирмҳои осмонӣ астрономия номида мешавад, ки хеле пеш пайдо шуда буд. Астрономия илм дар бораи Олам аст.

- Зери мафхуми «Олам» мо фазои кайҳон ва ҳама чизеро, ки онро пур кардааст (чирмҳои осмонӣ, газ, чанг, ва ғайра), мефаҳмем.
 - Ситораҳо, сайёраҳо, Замин, Офтоб ва Моҳ заррачаҳои хурди фазои беканори Олам ба ҳисоб мераванд.
 - *Мо дар рӯйи сайёраи Замин зиндагӣ мекунем ва Замин чирми осмонӣ мебошад.* Сайёраи Замин чирми курашакл буда, ниҳоят андозаи калон дорад. Масоҳати сатҳи замин ба 510 миллион километри мураббаъ баробар аст.
 - Офтоб ҳам чирми осмонӣ аст. Офтоб аз Замин чандин маротиба калон мебошад. Офтоб ниҳоят тафсон буда, ҳарорати он ба 6000 дараҷа мерасад.
 - Моҳ низ чирми осмонӣ мебошад. Моҳ ҳисми сард аст.
 - Ситораҳо чирмҳои аз ҳама калони осмонӣ ба ҳисоб мераванд.
 - Дар фазо ғайр аз чирмҳои номбаршуда нучайма (астероид) ва зузанабҳо (комета) мавҷуданд. Ин чирмҳо ба мисли ҳамаи чирмҳои дигари осмонӣ дар фазо ҳаракат мекунанд.
- 5) Лаҳзаи дамгирӣ. Бозии «Ёфтани ташкилкунандаи амалҳо».
- Шарти бозӣ.* Иштирокчиёни бозӣ дар давра меистанд. Як нафар ба берун мебарояд, дигарон дар давра истода, «ташкилкунандаи амалҳо»-ро интиҳоб мекунанд. Бо чапакзани одами дар пушти дар бударо даъват мекунанд. Вай дар миёни давра истода, шахси ташкилкунандаро мекобад. Ҳар лаҳза «ташкилкунанда» ишора мекунад, ки иштирокчиён ҳаракатҳоро иваз кунанд (масалан, баъди кафкӯбӣ пойҳоро ба замин задан, даст афшонидан, сар хоридан ва ё ин ки ништастан). Иштирокчиён амалҳои «ташкилкунанда»-ро такрор мекунанд. Шахси аз берун омада бояд муайян кунад, ки ҳамаи иштирокчиён аз паси кӣ ҳаракатхояшонро иваз карда истодаанд. Вақте ки ташкилкунандаро меёбад, ӯ бозиро давом медиҳад.
- 6) Мустаҳкамкунии дарс. Донишҳои асосии мавзӯро ба тариқи саволу ҷавоб бо хонандагон дида бароед ва донишҳои онҳоро мустаҳкам кунед.
- 7) Навиштани фаҳмишҳои асосии мавзӯ. Фаҳмишҳои асосии мавзӯи имрӯзаро бо овози баланд хонед (дикта кунед). Аз хонандагон хоҳиш кунед, ки онҳоро дар дафтарашон нависанд ва таъкид кунед, ки дар хотир нигоҳ доранд. Фаҳмишҳои асосии мавзӯ:
- . Зери мафхуми «Олам» мо фазои кайҳон ва ҳама чизеро, ки онро пур кардааст-чирмҳои осмонӣ, газ, чанг, ва ғайраро мефаҳмем
 - Сайёраи Замин чирми курашакли осмонӣ буда, ниҳоят андозаи калон дорад.
 - Дар фазо ғайр аз Моҳ, ситораҳо, сайёраҳо чирмҳои дигари хурдтаре низ мавҷуданд, ки онҳоро нучайма (астероид) ва зузанаб (комета) меноманд.
- 8) Хулоса ва ҷамъбасти дарс. Дарсро ҷамъбаст намуда, меҳнати хонандагонро кадр кунед ва супориши хонагӣ диҳед.
- 9) Супориш ба хона:
- Матни китобро хонед ва мазмуни онро бо волидон муҳокима кунед.*

Арзёбӣ. Дар рафти дарс фаъолияти таълимии хонандагонро мушоҳида намуда, дараҷаи ба салоҳиятҳо ноил гаштани онҳоро муайян кунед. Натиҷаҳои фаъолияти таълимии хонандагонро аз рӯйи савол ва супоришҳои зерин арзёбӣ карда метавонед.

Намунаи саволу супоришҳо:

- Кадом саволҳо оид ба чирмҳои осмонӣ одамони қадимро ташвиш меод?
- Илми астрономия чиро меомӯзад?
- Мафхуми «Олам»-ро шарҳ диҳед.
- Барои чӣ сайёраи Заминро ба қатори чирмҳои осмонӣ дохил мекунанд?
- Ғайр аз Замин боз кадом чирмҳои осмониро номбар карда метавонед?

Намунаи тестҳо:

1. Оламро чӣ ташкил медиҳад? (ҷавоби дурусти «ха» ё «не»-ро дар доира гиред)

ха	не	Офтоб, Замин ва Моҳ
ха	не	Фазои кайҳон ва ҳама чизе, ки онро пур кардааст
ха	не	ҳамаи ҷирмҳои осмонӣ, газ, ҷанг ва ғайра
ха	не	сайёраҳо, Офтоб, Замин ва Моҳ

(Ҷавоб: Аз боло ба поён, Ҳа-2,3; Не-1,4)

2. Ҷавоби дурустро интихоб кунед (ҳарфашро дар доира гиред):

- А. Астрономия – илм дар бораи табиат, сохт ва шакли замин
- Б. Астрономия – илм дар бораи ҷирмҳои осмонӣ
- В. Астрономия – илм дар бораи ситораҳо
- Г. Астрономия – илм доир ба сайёраҳо

(Ҷавоб: Б)

§ 2. Ситораҳо. Офтоб (1 соат)

Салоҳият:

Хусусияти як қатор унсурҳои зинда ва ғайризиндаи табиати Тоҷикистон ва ҷаҳонро муқоиса ва таҳлил мекунад.

Мақсадҳои таълим. Бо омӯзиши мавзӯи хонандагон бояд:

- хусусияти ситораҳо ҳамчун ҷирмҳои осмонӣ шарҳ диҳанд;
- мафҳуми «бурҷ»-ро фаҳмонанд;
- якҷанд бурҷҳои осмониро номбар кунанд;
- Офтобро ҳамчун ситораи аз ҳама ба Замин наздиктарин нишон диҳанд;
- ҳаҷм ва масофаи Офтобу Заминро муқоиса кунанд;
- нақши Офтобро ҳамчун омилҳои муҳим дар гузаштани ҷараёнҳои табиӣ дар рӯи Замин фаҳмонанд;
- хусусияти паҳншавии равшаниро дар рӯи Замин шарҳ диҳанд.

Барнома. Ситора чист? Бурҷ – гурӯҳи ситораҳо дар фазо. Офтоб – ситораи ба Замин наздиктарин. Ҳаҷм ва андозаи Офтоб. Аҳамияти Офтоб барои Замин. Муқоисаи Офтоб бо Замин. Кор бо расму тасвирҳо ва матн. Алоқаманд кардани мазмунҳои таълим бо ҳаёти воқеӣ. Мушоҳида, муқоиса ва таҳлил.

Методикаи таълим. Ҳангоми банақшагирии дарс аз тавсияҳои методии зерин истифода бурда метавонед.

- 1) Дарсро аз ба хотир овардани донишҳои пешинаи хонандагон оғоз намоед. Бо ин мақсад аз саволҳои зерин истифода баред:
 - Дар синфҳои поёнӣ мо оид ба ҷирмҳои осмонӣ чиро омӯхта будем?
 - Кадом ҷирмҳои осмониро номбар карда метавонед?
 - Оид ба Офтоб ва Моҳ чӣ гуфта метавонед?
 - Кадоме аз онҳо ҷисми тафсон ва кадомашон сард аст?
- 2) Кор бо расмҳо – муқоисаи ҷирмҳои осмонӣ. Аз хонандагон хошиш кунед, ки расмҳоро аз назар гузаронанд ва фарқияти онҳоро муайян кунанд:



1

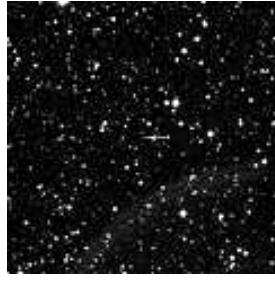

2

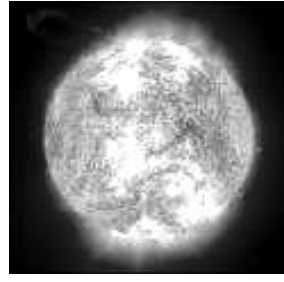

3



4

Хонандагон расмҳоро аз рӯи рақамашон номгузорӣ мекунанд. Аз онҳо хоҳиш кунед, ки дар расмҳои 1-4 кадом чирмҳои осмонӣ гузошта шудаанд, муайян кунанд.

- 3) Шиносӣ бо маводди назариявии мавзӯ. Хонандагонро бо хусусиятҳои ситораҳо ва Офтоб шинос кунед. Дар вақти шинос намудани хонандагон аз расму тасвирҳои дастрас истифода баред. Шиносиро ба тариқи суҳбат ба роҳ монед. Мазмуни маълумот дар шакли мухтасар чунин буда метавонад:

- ✓ Кураҳои азими тафсони газӣ будани ситораҳо;
- ✓ Яке аз ситораҳо будани Офтоб;
- ✓ Аз рӯи ҳаҷм ва ҳарорат гуногун будани ситораҳо;
- ✓ Бурҷҳо;
- ✓ Ситораи ба Замин аз ҳама наздиктарин будани офтоб;
- ✓ Ҳаҷму андозаи Офтоб, ҳарорати Офтоб;
- ✓ Масофа аз Замин то Мох;
- ✓ Паҳн шудани нури Офтоб;
- ✓ Аҳамияти Офтоб барои Замин;

- 4) Лаҳзаҳои дамгирӣ.

- 5) Амалия дар гурӯҳҳо. Хонандагонро ба гурӯҳҳо ҷудо кунед ва чунин супориш диҳед:
- Тасаввур кунед, ки ситора аз Замин дар масофаи 1-рӯза роҳи рӯшноӣ ҷойгир аст. Суръати рӯшноӣ дар 1 сония ба 300 000 км баробар аст. Агар одам бо ҳамин суръат ҳаракат кунад, ба ӯ чанд аср лозим аст, ки ба ин ситора рафта расад? (як аср ба 100 сол баробар аст);
 - Натиҷаи коратонро ба дигарон муаррифӣ кунед.

Баъди ба анҷом расидани муаррифии ҳамаи гурӯҳҳо, барои ба фикри ягона овардани онҳо якҷоя бо хонандагон супоришро иҷро кунед ва ҷавоби дурустро муайян кунед.

- 6) Дарсро бо саволу супоришҳо оид ба маводди азхудкардашуда мустаҳкам кунед.

- 7) Навиштани фаҳмишҳои асосии мавзӯ. Фаҳмишҳои асосии мавзӯро ба хонандагон дикта кунед (хонед). Аз онҳо хоҳиш кунед, ки ба дафтарҳояшон нависанд ва дар хотир нигоҳ доранд. Фаҳмишҳои асосии мавзӯ:

- Ситораҳо кураҳои азими тафсони газ мебошанд.
- Ситораҳо аз Замин хеле дур ҷойгиранд, барои ҳамин ба назари мо ҳамчун нуқтаҳои равшан менамоянд.
- Офтоб ситораи ба мо аз ҳама наздиктарин мебошад.
- Офтоб ситораест, ки ҳаҷм ва ҳарорати миёна дорад.
- Масофа аз Замин то Офтоб ба 150 млн км баробар аст.
- Бе Офтоб дар рӯи Замин ҳаёт ғайриимкон аст.

- 8) Дарсро ҷамъбаст намоед ва меҳнати хонандагонро кадр кунед.

- 9) Супориши вазифаи хонагӣ:

- *Матни китобро хонед ва мафҳумҳои ношиносро дар дафтаратон нависед. Ин мафҳумҳоро дарси оянда ба ҳамсифон ва омӯзгор пешниҳод кунед.*

Арзёбӣ. Дар рафти дарс фаъолияти таълимии хонандагонро мушоҳида намуда, дараҷаи ба салоҳиятҳо ноил гаштани онҳоро муайян кунед. Натиҷаҳои фаъолияти таълимии хонандагонро аз рӯйи савол ва супоришҳои зерин арзёбӣ карда метавонед.

Намунаи саволу супоришҳо:

- Кадом ҷирмҳои осмониро ситора меноманд?
- Барои чӣ ситораҳо ба назари мо нуқтаҳои равшан менамоянд?
- Чиро бурҷ меноманд?
- Офтоб ба қатори кадом ҷирмҳои осмонӣ дохил мешавад?
- Ҳачми Офтоб ва Заминро муқоиса кунед.
- Замин нисбат ба Офтоб дар кадом масофа ҷойгир аст?
- Офтоб барои Замин чӣ аҳамият дорад?

Намунаи тестҳо:

1. Ақидаҳои дурустро интихоб кунед (дар доира гиред):

- А. Ситораҳо аз худашон равшанӣ медиҳанд.
- Б. Ситораҳо аз Замин дар масофаи ниҳоят дур ҷойгиранд.
- В. Ситораи аз ҳама ба Замин наздиктарин Офтоб мебошад.
- Г. Ҳачми Офтоб ба ҳачми Замин баробар аст.
- Ғ. Офтоб кураи тафсонаи иборат аз газҳо аст.
- Д. Дар сатҳи Офтоб кӯҳҳоро мушоҳида кардан мумкин аст.
- Е. Бе Офтоб Замин ба сайёраи беҳаёт табдил меёфт.

(Ҷавоб: А, Б, В, Ғ, Е)

2. Нишондодҳоро бо ақидаҳо мувофиқа кунед (ҷавоби дурустро аз сутуни рост ёбед):

- | | |
|-----------------------------|---|
| 1. + 6000°C | А. Кутри Офтоб нисбат ба Замин калонтар аст |
| 2. + 15 млн. ⁰ С | Б. Ҳарорати сатҳи Офтоб |
| 3. 109 маротиба | В. Ҳарорати дохили Офтоб |
| 4. 300 ҳаз. км/сония | Г. Масофа аз Замин то Офтоб |
| 5. 8 дақиқа | Д. Суръати паҳншавии нури Офтоб |
| 6. 150 млн. км | Е. Нур аз Офтоб то Замин меояд |

(Ҷавоб: 1-Б; 2-В; 3-А; 4-Д; 5-Е; 6-Г)

3. Ҷавоби дурустро дар доира гиред.

Равшанӣ чӣ тавр паҳн мешавад?

- А. Ашёро давр зада мегузарад
- Б. Аз рӯйи хати рост паҳн мешавад
- В. Аз рӯйи хати қавқ паҳн мешавад
- Г. Равшанӣ умуман паҳн намешавад

(Ҷавоб: Б)

§ 3. Сайёраҳо (1 соат)

Салоҳият:

Хусусияти як қатор унсурҳои зинда ва ғайризиндаи табиати Тоҷикистон ва ҷаҳонро муқоиса ва таҳлил мекунад.

Мақсадҳои таълим. Бо омӯзиши мавзӯи хонандагон бояд:

- сайёраҳои дар атрофи Офтоб даврзанандаро номбар кунанд;
- мафҳуми «сайёра»-ро шарҳ диҳанд;
- тарзи давр задани сайёраҳо таҳлил кунанд;

- мафхуми «мадори сайёра»-ро фаҳмонанд;
- фарқи сайёраи Заминро аз дигар сайёраҳо гӯянд;
- сайёраҳои аз Замин калон ва хурдро номбар кунанд.

Барнома. Сайёраҳо чирмҳои осмонии дар атрофи Офтоб даврзананда. Хусусияти сайёраҳо. Даврзании сайёраҳо дар атрофи Офтоб. Мадори сайёраҳо. Сайёраҳои аз Замин калон ва хурд. Мушоҳида, муқоиса ва таҳлил. Кор бо расму тасвирҳо ва воситаҳои навиштор. Алоқаманд намудани мазмуни таълим бо ҳаёти воқеӣ.

Методикаи таълим. Дарси мазкур давоми омӯзишҳои пешинаи хонандагон буда, дониши онҳо дар ин дарс мукамал ва пурра мегардад. Хонандагон оид ба сайёраҳо маълумот мегиранд.

1) Дарсро аз ба ёд овардани донишҳои пешинаи хонандагон оид ба чирмҳои осмонӣ оғоз кунед. *Бо ин мақсад аз саволҳои зерин истифода баред:*

- Шумо кадом сайёраҳоро медонед?
- Номи онҳоро гуфта метавонед?
- Оё сайёраҳо ҳаракат мекунанд?
- Сайёраҳо аз Замин хурданд ё калон?

Фикрҳои хонандагонро гӯш кунед ва ҷойҳои нодурусти онро бо ёрии ҳамсинфонашон ислоҳ намоед. Ҳаракат кунед, ки дар ҷараёни саволу ҷавоб ҳамаи хонандагон иштирок кунанд.

2) Шиносоӣ бо хусусияти сайёраҳо. Аз расму тасвирҳои дастрас истифода бурда, хонандагонро бо хусусияти сайёраҳо шинос кунед. Шиносоиро тариқи суҳбат ба роҳ монед. Дар рафти дарс аз таҷрибаҳои ҳаётии хонандагон истифода баред. Мазмуни зеринро пешниҳод карда метавонед:

- Замин дар атрофи Офтоб давр мезанад. Мадор роҳест, ки чирмҳо дар атрофи Офтоб давр мезананд. Кураи Замин ҷисми тафсон нест ва аз худ равшанӣ намедихад.
- Ҳар як чирм мисли Замин дар атрофи меҳвари худ давр мезанад. Баъзеи ин чирмҳо аз Замин калонтар ва баъзеашон хурдтар мебошанд. Ҳамаи онҳо аз Офтоб хеле хурданд ва равшанӣ надоранд. Ин чирмҳо сайёра номида мешаванд. Замин ҳам сайёра аст.
- Сайёраҳоро дар осмон фақат хангоми ба онҳо афтидани нури Офтоб دیدан мумкин аст.
- Сайёраҳо нисбат ба Офтоб дар масофаҳои гуногун ҷойгир шудаанд. Ҳар қадар сайёра ба Офтоб наздик бошад, ҳамон қадар дар атрофи он роҳи кӯтоҳро тай менамояд.
- Аторуд, Зӯҳра, Замин, Миррих, Муштарӣ, Нептун, Зуҳал, Уран – сайёраҳо мебошанд.

3) Амалия дар гурӯҳҳо. Хонандагонро ба гурӯҳҳо ҷудо кунед ва чунин супориш диҳед: Дар гурӯҳҳо маслиҳат намуда, масъаларо ҳал кунед. Масъала:

- Сайёраҳо чирмҳои сард мебошанд. Одамон аз замони қадим онҳоро ҳамчун чирмҳои равшан мебинанд. Барои чӣ?
- Натиҷаи коратонро ба дигарон муаррифӣ кунед.

4) Муаррифии корҳо. Муаррифино аз гурӯҳи хоҳишманд оғоз кунед. Агар ягон гурӯҳ ихтиёрӣ корашро муаррифӣ кардан нахоҳад, муаррифино аз гурӯҳи рақами 1 оғоз кунед. Дар вақти муаррифӣ диққати хонандагонро ба муаррификунанда ҷалб намоед ва хоҳиш кунед, ки савол диҳанд, дар атрофи саволҳо муҳокимарониро ба роҳ монед.

5) Мустаҳкамкунӣ. Барои мустаҳкамкунии донишу малакаи хонандагон аз ҷадвали зерин истифода баред ва аз хонандагон хоҳиш кунед, ки онро пур кунанд. Тартиби кор чунин аст: номи сайёраҳоро ба таври тасодуфӣ дар тахтаи синф нависед ва аз

хонандагон хошиш кунед, ки онҳоро дар чадвал бо тартиби аз Офтоб дур шуданашон (аз боло ба поён) чобачо гузоранд ва хусусияти онҳоро ба таври кӯтоҳ шарҳ диҳанд.

Намунаи чадвал:

Номи сайёра	Хусусияти он
Аторуд	Сайёраи ба Офтоб наздиктарин аст
Зухра	

Баъди ба анҷом расидани вақти ҷудошуда натиҷаи корро якҷоя бо хонандагон ба чадвали тахтаи синф гузаронед.

- 6) Лаҳзаи дамгирӣ. Ба хотири бартараф кардани ҳастагии хонандагон ягон бозӣ гузаронед.
- 7) Хулосаи дарс ва навиштани фаҳмишҳои асосии мавзӯ. Масъалаҳои зеринро бо овози баланд ба хонандагон дикта кунед ва фармоед, ки дар дафтарашон нависанд.

Фаҳмишҳои асосии мавзӯ:

Дар атрофи Офтоб сайёраҳои Аторуд, Зӯҳра, Замин, Миррих, Муштарӣ, Зухал, Уран ва Нептун давр мезананд.

Офтоб Сайёраҳо чирмҳои калони курамонанди осмоние мебошанд, ки аз худашон равшанӣ намедиҳанд. Равшании сайёраҳо аз ҳисоби инъикос ёфтани нури Офтоб аст.

Ҳар як сайёра дар атрофи Офтоб давр зада истода, дар айни замон дар гирди меҳвари худ низ давр мезанад.

Сайёраҳо нисбат ба Офтоб дар масофаҳои гуногун ҷойгир шудаанд.

Замин ягона сайёраест, ки дар он ҳаёт вучуд дорад.

- 8) Дарсро ҷамъбаст намуда, меҳнати хонандагонро кадр кунед ва супориши хонагӣ диҳед. Супориш ба хона:

- *Матни китобро хонед ва мафҳумҳои нофаҳморо дар дафтарашон нависед.*
- *Дарси оянда ин мафҳумҳоро аз ҷамъсинфон ва омӯзгор пурсед.*

Арзёбӣ. Дар рафти дарс фаъолияти таълимии хонандагонро мушоҳида намуда, дараҷаи ба салоҳиятҳо ноил гаштани онҳоро муайян кунед. Натиҷаҳои фаъолияти таълимии хонандагонро аз рӯйи савол ва супоришҳо ва тестҳои зерин арзёбӣ карда метавонед.

Намунаи саволу супоришҳо:

- Дар атрофи Офтоб чанд сайёра давр мезанад?
- Кадом чирмҳои осмониро сайёра меноманд?
- Мадори сайёра гуфта чиро мефаҳмед?
- Сайёраи Замин аз дигар сайёраҳо бо чӣ фарқ мекунад?
- Сайёраҳои аз Замин калонро номбар кунед.

Намунаи тестҳо:

1. Ҷавобҳои дурусти «ха» ё «не»-ро дар доира гиред.

Дурустӣ ё нодурустии маълумоти чадвали зеринро тасдиқ кунед:

ха	Не	Дар атрофи Офтоб 8 сайёра давр мезанад
ха	Не	Сайёраҳо равшанӣ надоранд, мо онҳоро ҳамон вақт мебинем, ки агар равшании Офтоб ба онҳо афтад
ха	Не	Дарозии мадори ҳамаи сайёраҳо якхела аст.

ха	не	Сайёраҳо дар атрофи Офтоб давр зада истода, дар атрофи меҳвари худ низ давр мезананд
ха	не	Дар ҳамаи сайёраҳои системаи офтобӣ ҳаёт вучуд дорад

(Ҷавоб: Аз боло ба поён, Ҳа-1,2,4; Не-2,5)

2. Мувофиқ кунед (ҷавоби дурустро аз сутуни рост ёбед).

Маълумотро бо сайёраҳо дар ҷадвали зерин мувофиқ кунед:

1. Сайёраи ба Офтоб наздиктарин	А. Нептун
2. Сайёраи аз Офтоб дуртарин	Б. Муштарӣ
3. Сайёрае, ки дар он ҳаёт вучуд дорад	В. Миррих
4. Сайёраи аз Замин хурд	Г. Аторуд
5. Сайёраи аз Замин калон	Д. Замин

(Ҷавоб: 1-Г; 2-А; 3-Д; 4-В; 5-Б)

§ 4. Замин – сайёраи системаи офтобӣ (1 соат)

Салоҳият:

Хусусияти як қатор унсурҳои зинда ва ғайризиндаи табиати Тоҷикистон ва ҷаҳонро муқоиса ва таҳлил мекунад.

Мақсадҳои таълим. Бо омӯзиши мавзӯи хонандагон бояд:

- хусусияти Заминро ҳамчун сайёраи системаи офтобӣ шарҳ диҳанд;
- хусусияти шакли Заминро фаҳмонанд;
- оид ба ҳаҷм ва андозаи Замин маълумот диҳанд;
- аз рӯи расм мавқеи Заминро дар системаи офтобӣ нишон диҳанд;
- фарқияти асосии сайёраи Заминро аз дигар сайёраҳои системаи офтобӣ фаҳмонанд.

Барнома. Чаро сайёраи Заминро яке аз сайёраҳои системаи офтобӣ меноманд? Шакли андозаи Замин. Мавқеи Замин дар системаи офтобӣ. Хусусиятҳои фарқкунандаи сайёраи Замин аз дигар сайёраҳо – мавҷудияти атмосфера ва ҳаёт. Ҳамсафари табиии Замин. Мушоҳида, муқоиса ва таҳлил. Алоқаманд намудани мазмуни таълим бо ҳаёти воқеӣ. Кор бо воситаҳои навиштор ва расму тасвирҳо.

Методикаи таълим. Тавсияҳои зерин барои банақшагири ва гузаронидани дарс ба шумо кумак хоҳанд кард.

- 1) Дарсро аз ёфтани рамз ва муайян кардани номи мавзӯи оғоз кунед. Бо ин мақсад ҷадвалеро, ки дар он ҳарфҳои номи мавзӯи ба таври тасодуфӣ навишта шудаанд, пешниҳод намоед. Ба хонандагон гуед, ки агар дар ҷадвал рамзҳои дуруст ёбем, номи мавзӯи имрӯзаи мо пайдо мешавад. Дар ҷадвал «сайёраи Замин» навишта шудааст.

Намунаи ҷадвали рамздор:

Й	Р	А	Ё	С	А	И

А	М	Н	З	И

Агар чараёни ёфтани рамз бисёр кашол ёбад, ба хонандагон лутқа партоед. Масалан, *ин номи яке аз сайёраҳо аст; Шумо дар бораи он бисёр шундаед; Мо дар ин ҷирми осмонӣ (сайёра) зиндагӣ мекунем.*

Баъд аз ёфтани рамз ба хонандагон пешниҳод кунед, ки номи мавзӯиро дар дафтарашон нависанд: **Замин – сайёраи системаи офтобӣ.**

2) Маълумот оид ба сайёраи Замин. Хусусиятҳои Заминро ҳамчун сайёраи системаи офтобӣ ба хонандагон шинос кунед. Аз расму тасвирҳои дастрас истифода баред. Аз таҷрибаҳои ҳаётии хонандагон истифода баред (имкон диҳед то онҳо оид ба ин ё он ҳодисаи ба мавзӯ тааллуқдошта аз мушоҳидаҳои худ нақл кунанд). Шиносиро ба тариқи суҳбат ба роҳ монед.

Мазмуни зеринро ба хонандагон пешниҳод карда метавонед:

- Ҳаҷми Замин, кутри Замин, масоҳати сатҳи Замин, экватор, дарозии хати экватори Замин, нимкураҳои Замин – Шимолӣ ва Ҷанубӣ;
- Замин сеюмин сайёраи системаи офтобӣ, масофаи байни Замину Офтоб, ҳамсафари табиӣи Замин – Моҳ, масофа аз Замин то Моҳ;
- Атмосфераи Замин, аҳамияти атмосфера – ҳимояи Замин аз сангҳои осмонӣ, манбаи нафаскашӣ барои мавҷудоти зинда;
- Қисми зиёди сатҳи Заминро ишғол кардани об;
- Иваз шудани фаслҳои сол дар рӯи Замин;
- Мавҷудияти ҳаёт дар сайёраи Замин, паҳншавии ҳаёт дар Замин – хок, об, ҳаво;
- Паҳншавӣ ва шумораи одамон дар рӯи Замин.

3) Кори гурӯҳӣ. Хонандагонро ба гурӯҳҳо ҷудо кунед. Тарзи гурӯҳбандӣ ба ихтиёри омӯзгор. Вобаста ба маълумоти азхудкардаи хонандагон мафҳум ва маълумотро ба таври пароканда дар тахта нависед (ё пешакӣ дар вараки калон навишта монед) ва аз гурӯҳҳо хоҳиш кунед, ки онро дар чадвал бо тартиби муайян гузоранд. Таври дигари ин кор чунин буда метавонад: омӯзгор мафҳуму фаҳмишхоро пешакӣ дар вараки майда (А4) чоп карда, бо қайчӣ мебурад ва ба гурӯҳҳо супорида, хоҳиш мекунад, ки онҳоро бо ҳам мувофиқ гузоранд.

Фаҳмишҳо:

- Ин хат кураи Заминро ба ду нимкура ҷудо мекунад;
- Ба 510 000 000 км² баробар аст;
- Ба 384 000 км баробар аст;
- Ба 150 000 000 км баробар аст;
- Заминро аз сангҳои осмонӣ ҳимоя мекунад;
- Ин сарвати бебаҳо танҳо дар Замин аст, ки онро организмҳои зинда менӯшанд;
- Онҳо чоргоанд ва ҳангоми ин ҳодисаи табиат рангҳои гуногунро мегирад;
- Ин мавҷудотро фақат дар сайёраи Замин дучор омадан мумкин аст.

Намунаи чадвал:

Мавҷудоти зинда	Масофа аз Офтоб то Замин	Масоҳати сатҳи Замин	Фаслҳои сол	Масофа аз Моҳ то Замин	Атмосфера	Хати экватор	Об

Супориш ба гурӯҳҳо:

- Маълумоти бадастомадаро дар чадвал бо тартиб гузоред;
- Коротро муаррифӣ кунед.

4) Лаҳзаи дамгирӣ.

5) Мустаҳкамкунии дарс. Оид ба масъалаҳои асосии дарс бо хонандагон саволу ҷавоб кунед ва дониши онҳоро мустаҳкам намоед.

6) Навиштани фаҳмишҳои асосии дарс. Фаҳмишҳои асосии дарсро ба хонандагон дикта кунед, то ки дар дафтарҳояшон нависанд.

Мафҳумҳо:

- Замин сайёра аст. Вай баъд аз Аторуд ва Зӯҳра сеюмин сайёра нисбати Офтоб мебошад.
- Масоҳати сатҳи Замин ба 510 миллион километри мураббаъ баробар аст.
- Замин ба мисли миёнбанд хати хаёлие дорад, ки онро экватор меноманд. Дарозии хати экватори Замин зиёда аз 40 000 км мебошад.
- Замин аз Офтоб дар масофаи 150 000 000 км ва аз Моҳ дар масофаи 384 000 км дур ҷойгир шудааст. Моҳ ҳамсафари табиии Замин аст.
- Замин атмосфера ва об дорад, ки барои зиндагии мавҷудоти зинда зарур аст.

7) Дарсро чамъбаст намуда, заҳмати хонандагонро кадр кунед ва супориши хонагӣ диҳед. Супориш ба хона:

- Матни китобро хонед ва калимаҳои нофаҳморо дар дафтар навишта оед. Дарси оянда онҳоро аз муаллим мепурсед.

Арзёбӣ. Дар рафти дарс фаъолияти таълимии хонандагонро мушоҳида намуда, дараҷаи ба салоҳиятҳо ноил гаштани онҳоро муайян кунед. Натиҷаҳои фаъолияти таълимии хонандагонро аз рӯйи савол ва супоришҳои зерин арзёбӣ карда метавонед.

Намунаи саволу супоришҳо:

- Чаро Заминро сайёра меноманд?
- Масоҳати Замин чӣ қадар аст?
- Хати экватор чист?
- Чаро сангҳои осмонӣ ба Замин таъсир карда наметавонанд?
- Масофаи байни Офтобу Замин аз масофаи байни Замину Моҳ садҳо маротиба дур аст. Чаро онҳо ба ҷашми мо ҳаҷман як хел менамоянд?
- Сабаби дар Замин вучуд доштани ҳаёт ва дар дигар саёраҳо набудани онро шарҳ диҳед .
- Аз рӯйи расм сайёраи Заминро нишон диҳед.
- Замин нисбати Офтоб чандумин сайёра мебошад?

§ 5. Ҳаракати Замин дар атрофи меҳвари худ (1 соат)

Салоҳият:

Хусусияти як қатор унсурҳои зинда ва ғайризиндаи табиати Тоҷикистон ва ҷаҳонро муқоиса ва таҳлил мекунад.

Мақсадҳои таълим. Бо омӯзиши мавзӯи хонандагон бояд:

- тарзи даврзании Замин (аз Шарқ ба Ғарб)-ро фаҳмонанд;
- мафҳуми «меҳвари Замин»-ро шарҳ диҳанд;
- Мафҳуми «қутб»-ро шарҳ диҳанд;
- сабаби ивазшавии шабу рӯз дар рӯйи Заминро таҳлил намоянд;
- муддати (вақти) як даври пурра задани Заминро дар атрофи меҳвари худ гӯянд;
- сабаби даврзании Заминро ҳис накардани одамонро фаҳмонанд;
- дар бораи экватор маълумот дода, онро аз глобус ё харита нишон диҳанд.

Барнома. Даврзании Замин дар атрофи меҳвари худ. Тири хаёлии меҳвари Замин. Қутбҳо – Қутби Шимол ва Қутби Ҷануб. Даврзании замин аз самти Ғарб ба самти Шарқ. Ивазшавии рӯзу шаб. Муддати даврзании Замин дар атрофи меҳвари худ – шабонарӯз. Мушоҳида, муқоиса ва таҳлил. Алоқаманд намудани мазмуни таълим бо ҳаёти воқеӣ. Кор бо воситаҳои навиштор, глобус, харита ва расму тасвирҳо.

Методикаи таълим. Ҳангоми банақшагирии дарс аз тавсияҳои зерин истифода бурда метавонед.

- 1) Дарсро аз гузориши масъала оғоз кунед ва ҷавоби хонандагонро дар нақша (кластер)-и зерин нависед.

Масъала:

– Барои чӣ дар рӯйи Замин шабу рӯз иваз мешавад?

Намунаи кластер:

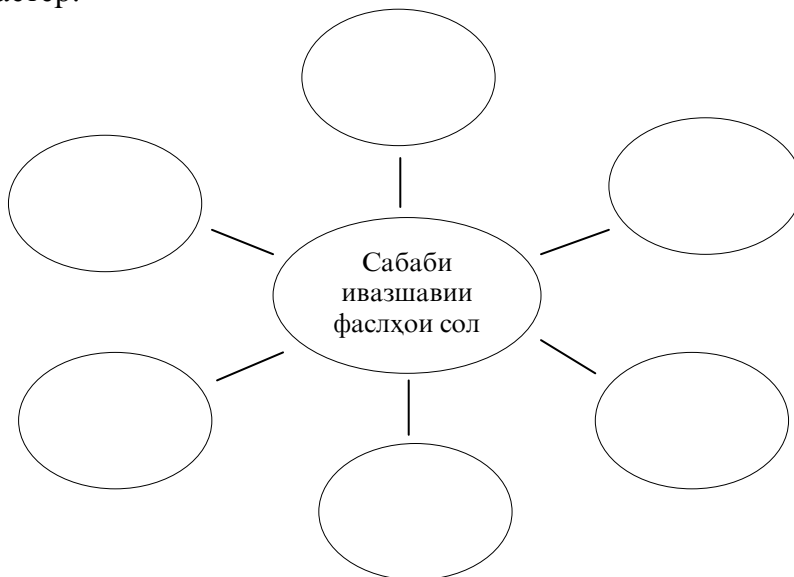

Шояд хӯшаҳои кластер бисёр нашаванд. Ин табиӣ аст, зеро хонандагон дар бораи ҳодисаи ивазшавии шабу рӯз ҳоло маълумоти пурра надоранд. Ин фаъолият танҳо ба хотири ба ёд овардани донишҳои пешина ва ҷалби диққати хонандагон ба дарс мебошад.

- 2) Кор бо расм – шиносӣ бо ҳодисаи баамалоии шабу рӯз. Ҳангоми фаҳмондани ин масъала аз расми зерин ё расми дигари дастрас истифода бурда метавонед. Барои нишон додани қутбҳо ва хати экватор аз глобуси мактабӣ ё расми он истифода бурда метавонед (шояд ин гуна расмҳо дар китоби дарсӣ низ бошанд):



Мазмуни маълумот унсурҳои зеринро дар бар гирифта метавонад: дар атрофи меҳвари худ давр задани Замин, тирӣ ҳаёлии меҳвари Замин, ҷое, ки меҳвари Замин ба рӯйи он мебарояд – қутбҳо, экватор, самти ҳаракати Замин дар атрофи меҳвари худ (аз ғарб ба шарқ), нақши нурҳои Офтоб дар ивазшавии шабу рӯз дар сатҳи Замин, вақти (муддати) як даври пурра задани Замин дар атрофи меҳвари худ (24 соат) – шабонарӯзи Замин,

даврании Заминро ҳис накардани одам, муқоисаи шабонарӯзи Замин нисбати дигар сайёраҳо.

Хати экватор ва кутбҳоро бо истифодаи глобус ё харитаи мактабӣ ба хонандагон нишон диҳед.

- 3) Лаҳзаи дамгирӣ.
- 4) Фаъолияти амалӣ дар гурӯҳҳо. Хонандагонро ба гурӯҳҳо ҷудо кунед ва чунин супориш диҳед.

Супориш ба гурӯҳҳо:

- Масъаларо дар гурӯҳ маслиҳат намуда, фикрҳоятонро асоснок кунед. Масъала: Ба мо маълум аст, ки кураи Замин аз ғарб ба шарқ давр мезанад. Шумо бо кураи ҳавоӣ аз сатҳи Замин боло шудед. Интизор шуда метавонед, ки ҷойи лозима ба зерӣ поятон ояд ва шумо он ҷо фуруед?
- Натиҷаи коратонро муаррифӣ кунед.

- 5) Баргаштан ба кластери аввали дарс ва мустақкамкунии дарс. Ба нақша (кластер)-и аввали дарс баргашта, бо ҳамон масъала ба хонандагон мурочиат мекунем:

✓ *Барои чӣ дар рӯйи Замин шабу рӯз иваз мешавад?*

Ҷавобҳои хонандагонро дар кластер менависем. Албатта ҷавобҳои хонандагон дар нақша назар ба ҷавобҳои аввали дарсашон зиёдтар мешавад:

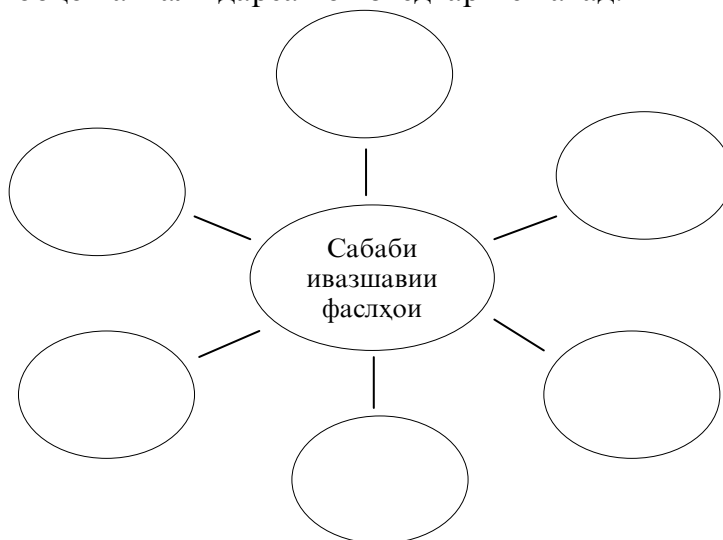

Ҷавобҳои дар аввали дарс ва охири дарс додаи хонандагонро муқоиса мекунем ва ба онҳо дараҷаи пешравиашонро нишон медиҳем. Онҳо инро дида, рӯҳбаланд мешаванд ва шавқу завқашон ба омӯзиши фан зиёд мегардад. Баъзе масъалаҳоро метавонед шумо илова кунед.

- 6) Навиштани фаҳмишҳои асосии мавзӯъ. Масъалаҳои асосии мавзӯро ба хонандагон дикта кунед ва аз онҳо хоҳиш кунед, ки дар дафтарашон нависанд. Мафҳумҳои асосии дарс:

- Замин дар атрофи меҳвари худ давр мезанад.
- Он нуқтаҳое, ки меҳвари ҳаёли ба рӯйи Замин мебароянд, кутбҳо номида мешаванд. Яке аз ин кутбҳо – кутби Шимол ва дигараш кутби Ҷануб аст.
- Замин дар атрофи меҳвари худ аз ғарб ба шарқ давр мезанад, ки дар натиҷаи он шабу рӯз дар Замин иваз мешаванд.
- Кураи Замин дар атрофи меҳвари худ дар 24 соат як даври пурра мезанад, ки инро шабонарӯз меноманд.

- 7) Ислоҳи хатоҳои ҳамдигар. Аз хонандагон хоҳиш кунед, ки бо ҳампартаи худ дафтарҳояшонро иваз кунанд ва диктанти навиштаи ҳамдигарро санҷанд.

- 8) Дарсро хулоса ва ҷамъбаст намуда, меҳнати хонандагонро бо суҳанони рӯҳбаландкунанда кадр кунед.

9) Супориш ба хона:

- Матни китобро бодикқат хонда, калимаҳои нофаҳморо дар дафтари луғатҳо нависед (дарси оянда аз омӯзгор пурсида, ба онҳо ҷавоб меёбед);
- Дар албом расми Заминро тасвир намоед.

Арзёбӣ. Дар рафти дарс фаъолияти таълимии хонандагонро мушоҳида намуда, дараҷаи ба салоҳиятҳо ноил гаштани онҳоро муайян кунед. Натиҷаҳои фаъолияти таълимии хонандагонро аз рӯйи саволу супоришҳо ва тестҳои зерин арзёбӣ карда метавонед.

Намунаи саволу супоришҳо:

- Меҳвари Замин гуфта, чиро мефаҳмед?
- Кадом ҳодиса ба ивазшавии шабу рӯз дар рӯйи Замин сабаб мешавад?
- Нақши нурҳои Офтобро дар ивазшавии шабу рӯз дар рӯйи Замин шарҳ диҳед.
- Замин дар чанд муддат дар атрофи меҳвари худ як даври пурра мезанад?
- Дар бораи экватор чӣ медонед?
- Чаро мо даврзании Заминро хис намекунем?

Намунаи тестҳо:

1. Ҷумларо пурра кунед (калимаи партофташударо ёбед):

Вақте ки дар як тарафи Замин рӯз аст, дар тарафи муқобили он _____ мешавад.
(Ҷавоб: шаб)

2. Ҷарфи ҷавоби дурустро дар доира гиред.

Иваз шудани рӯзу шаб дар натиҷаи кадом давр задани Замин ба амал меояд?

- А. Дар атрофи Моҳ
- Б. Дар атрофи Офтоб
- В. Дар атрофи меҳвари худ
- Г. Дар атрофи ситораҳо

(Ҷавоб: В)

3. Як шабонарӯзи Замин баробар аст ба.

- А. 22 соат
- Б. 24 соат
- В. 20 соат
- Г. 23 соат

(Ҷавоб: Б)

4. Дарозии Экватор чӣқадар аст?

- А. 40 000 км
- Б. 44 000 км
- В. 24 000 км
- Г. 20 000 км

(Ҷавоб: А)

§ 6. Ҳаракати Замин дар атрофи Офтоб (1 соат)

Салоҳият:

- Хусусияти як қатор табиати зинда ва ғайризиндаи унсурҳои Тоҷикистон ва ҷаҳонро муқоиса ва таҳлил мекунад.

Мақсадҳои таълим. Бо омӯзиши мавзӯи хонандагон бояд:

- хусусияти даврзании Заминро дар атрофи Офтоб аз рӯйи нақша нишон диҳанд;
- сабабҳои дар рӯйи Замин иваз шудани фаслҳои солро фаҳмонанд;
- муддат (вакт)-и давр задани Заминро дар атрофи Офтоб сол меноманд;
- соли қабиса ва хусусиятҳои онро фаҳмонанд.

Барнома. Мадори Замин. Моилии тири меҳвари Замин. Ҳаракати Замин дар атрофи Офтоб ва моилии меҳвари замин – сабабгори асосии ивазшавии фаслҳои сол дар рӯи Замин. Соли кабиса. Фаслҳои сол – тобистон, тирамоҳ, зимистон ва баҳор. Алоқаманд кардани мазмуни таълим бо ҳаёти воқеӣ. Мушоҳида, муқоиса ва таҳлил. Бозиҳои таълимӣ ва дамгирӣ. Кор бо матн, воситаҳои навиштор ва расму тасвирҳо.

Методикаи таълим. Тавсияҳои зерин барои банақшагирии дарс ба шумо кӯмак хоҳанд кард.

- 1) Дарсро аз намоиши расми зерин оғоз кунед (агар расми ба ин монандро пайдо карда натавонед, онро дар тахтаи синф тасвир кунед):

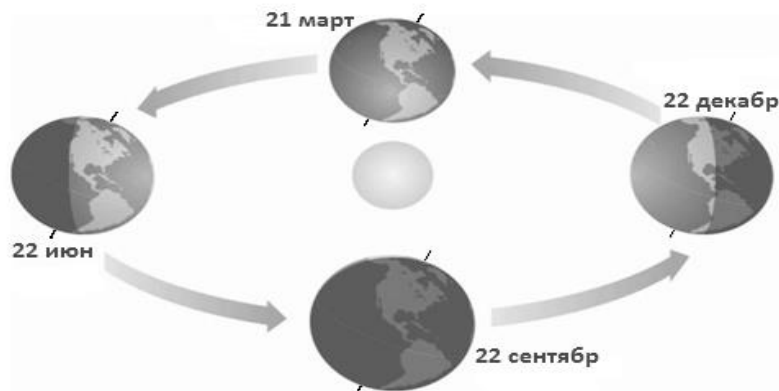

Аз рӯи расм ба хонандагон савол диҳед ва ҷавобҳои онҳоро шунавед. Ҷавобҳои ҷолиби онҳоро дар тахтаи синф нависед (аз ин ҷавобҳо дар давоми дарс истифода мекаред).

Саволҳо:

- Шумо дар расм чиро дида истодаед?
 - Дар расм Офтоб калон аст ё Замин?
 - Дар асл чӣ гуна аст?
 - Ҳангоме ки Замин дар атрофи Офтоб давр мезанад, меҳвари он тағйир ёфтааст?
 - Замин дар атрофи Офтоб ба рафти акрабаки соат давр зада истодааст ё ба муқобили он?
 - Санаҳои нишондодашуда чиро ифода мекунанд?
- 2) Шиносоӣ бо мазмуни мавзӯ. Аз расми боло истифода бурда, хонандагонро бо мазмуни дарси имрӯза шинос кунед. Шиносоиро ба тариқи суҳбат ба роҳ монед. Дар рафти дарс аз таҷрибаҳои ҳаётии хонандагон истифода баред.

Мазмуни зеринро пешниҳод карда метавонед:

- Замин дар атрофи Офтоб ҳаракат мекунад. Роҳеро, ки бо он Замин дар атрофи Офтоб ҳаракат мекунад, мадори Замин меноманд.
- Меҳвари Замин моил аст.
- Ҳангоме ки Замин бо нимкураи шимолиаш ба Офтоб нигарон мешавад, дар мо фасли тобистон аст. Ин вақт дар нимкураи ҷанубӣ фасли зимистон мебошад.
- Бо ёрии асбоби теллурий ивазшавии фаслҳои солро дуруст мушоҳида кардан мумкин аст.
- Ҳангоми дар атрофи Офтоб давр задан Замин гоҳ бо нимкураи шимолӣ ва гоҳ бо нимкураи ҷанубиаш ба Офтоб нигарон мешавад.
- Одамон дар фаслҳои сол корҳои гуногуни рӯзгорро анҷом медиҳанд.
- Замин дар атрофи Офтоб ба муқобили акрабаки соат давр зада, онро дар муддати 365 рӯз 6 соат тай менамояд. Мо ин муддатро сол меномем.
- Барои осон шудани кор се солро 365- рӯзӣ ва соли чорумро 366 рӯз ҳисоб мекунанд. Чунин солро соли кабиса меноманд. Дар ин сол моҳи феврал 28 рӯз не, балки 29 рӯзро *ташкил медиҳад*.

- Ҳамин тарик, иваз шудани фаслҳои сол дар рӯи Замин ба ду сабаб вобаста аст:
- Дар атрофи Офтоб давр задани Замин;
- Моил будани меҳвари Замин.

3) Масъалагузори дар дунафараҳо. Ба хонандагон эълон кунед, ки ҳоло мо фаъолияти дунафарӣ мекунем. Баъди муайян шудани дунафараҳо масъаларо ба онҳо пешниҳод намоед. Масъала:

- *Агар тири меҳвари Замин моил нею рост мебуд, дар ин ҳолат фаслҳои сол дар рӯи Замин тағйир меёфтанд ё не?*
- *Фикрҳои худро бо мисолҳо асоснок кунед.*

Муаррифии дунафараҳо мушаххас ва ба таври кӯтоҳ гузаронед. Баъди баромади якчанд дунафара аз дигар дунафараҳо хоҳиш кунед, ки фақат фикрҳои навро пешниҳод кунанд. Ҷамъбасти муҳокимаи ин масъала бояд чунин бошад: хонандагон бояд донанд, ки агар меҳвари Замин рост мешуд, дар рӯи Замин фаслҳои сол иваз намешуданд.

4) Лахзаи дамгирӣ.

5) Масъалагузори фронталӣ. Ба аҳли синф муроҷиат карда, чунин супориш диҳед ва фикрҳои онҳоро байни хонандагон муҳокима кунед:

- ✓ *Аҳолии маҳали шумо дар фаслҳои гуногун ба чӣ қорҳо машғуланд?*

6) Мустаҳкамкунии донишу малака. Донишҳои асосии мавзӯро ба тариқи саволу ҷавоб аз хонандагон пурсед ва дониши онҳоро мустаҳкам кунед.

7) Навиштани фаҳмишҳои асосии мавзӯ. Масъалаҳои асосии мавзӯро ба хонандагон дикта кунед ва фармоед, ки дар дафтарашон нависанд. Мафҳумҳои асосии дарс:

Рохеро, ки бо он Замин дар атрофи Офтоб ҳаракат мекунад, мадори Замин меноманд. Меҳвари Замин моил аст.

Дар атрофи Офтоб давр задани Замин ва қач будани меҳвари Замин боиси дар рӯи Замин иваз шудани чор фасли сол – тобистон, тирамоҳ, зимистон ва баҳор мегардад.

Замин атрофи Офтобро дар муддати 365 рӯзу 6 соат тай менамояд.

8) Санҷиши ҳамдигар. Ба хонандагон фармоед, ки дафтарҳоро бо ҳампартаи худ иваз намоянд ва мафҳумҳои навишта (диктант)-и ҳамдигарро санҷанд. Баъд аз санҷиш якҷоя хатоҳоро таҳлил ва ислоҳ кунанд.

9) Дарсро ҷамъбаст намуда, хонандагонро барои иштироки фаъолонашон дастгирӣ кунед.

10) Барои хона супориш диҳед:

- *Матни китобро хонед ва калимаҳои нофаҳморо дар дафтар нависед. Маънои онҳоро аз волидон пурсед ва агар онҳо надонанд, дарси оянда аз муаллим пурсед.*

Арзёбӣ. Дар рафти дарс фаъолияти таълимии хонандагонро мушоҳида намуда, дараҷаи ба салоҳиятҳо ноил гаштани онҳоро муайян кунед. Натиҷаҳои фаъолияти таълимии хонандагонро аз рӯи саволу супоришҳо ва тестҳои зерин арзёбӣ карда метавонед.

Намунаи саволу супоришҳо:

- *Мадори Замин чист?*
- *Сабабҳои дар рӯи Замин иваз шудани фаслҳои солро шарҳ диҳед.*
- *Оид ба фаъолияти аҳолии маҳалли худ дар фаслҳои гуногуни сол нақл кунед.*
- *Замин атрофи Офтобро дар чанд муддат як даври пурра мезанад?*
- *Соли кабиса чӣ гуна сол аст ва чаро дар 4 сол як маротиба такрор мешавад?*

Намунаи тестҳо:

Ҳарфи ҷавоби дурустро дар доира гиред.

1. Дар натиҷаи кадоме аз ин ҳаракатҳои Замин ивазшавии фаслҳои сол ба амал меояд?

- А. Давр задани Замин дар атрофи Мох
- Б. Давр задани Замин дар атрофи Офтоб

- В. Давр задани Замин дар атрофи меҳвари худ
Г. Давр задани Замин дар атрофи ситораҳо

(Ҷавоб: Б)

2. Роҳе, ки бо он Замин дар атрофи Офтоб давр мезанад чӣ ном дорад?

- А. Меҳвари Замин
Б. Экватори Замин
В. Мадори Замин
Г. Қутбҳои Замин

(Ҷавоб: В)

3. Замин дар атрофи Офтоб чӣ гуна ҳаракат мекунад?

- А. Ба муқобили акрабаки соат
Б. Ба рафти акрабаки соат
В. Аз боло ба поён
Г. Аз чап ба рост

(Ҷавоб: А)

§ 7. Ҳаракати ҷирмҳои дигари осмонӣ дар атрофи Офтоб (1 соат)

Салоҳият:

Хусусияти як қатор унсурҳои зинда ва ғайризиндаи табиати Тоҷикистон ва ҷаҳонро муқоиса ва таҳлил мекунад.

Мақсадҳои таълим. Бо омӯзиши мавзӯи хонандагон бояд:

- мафҳумҳои «нучайма» (астероид) ва «зузанаб» (комета)-ро шарҳ диҳанд;
- хусусияти ин ҷирмҳои осмониро гӯянд;
- мафҳуми «шиҳобпора»-ро шарҳ диҳанд;
- дар бораи ҳодисае нақл кунанд, ки мардум онро «афтидани ситора» мегӯянд;
- ҷирмҳои осмонии системаи офтобиро номбар кунанд;
- сабаби ба системаи офтобӣ дохил нашудани ситораҳо гӯянд.

Барнома. Ҷирмҳои осмонӣ – нучайма, зузанаб, шиҳоб, шиҳобпора. Ҳаракати ҷирмҳои осмонӣ. Хусусияти онҳо. Ҳодисаи афтидани ситора. Системаи офтобӣ ва ҷирмҳои он – сайёра, нучайма, зузанаб, шиҳоб. Алоқаманд кардани мазмуни таълим бо ҳаёти воқеӣ. Бозиҳои таълимӣ ва дамгирӣ. Кор бо матн, воситаҳои навиштор ва расму тасвирҳо. Мушоҳида, муқоиса ва таҳлил.

Методикаи таълим. Ҳангоми банақшагирии дарс аз тавсияҳои зерин истифода бурда метавонед.

1) Дарсро аз овардани мисоли ҳаёти оғоз кунед. Мисоли ҳаёти:

Яке аз рӯзҳо мардуми шаҳре оромона зиндагӣ мекарданд. Ногаҳон садои гулдурӯси ба садои раъду барқ монанд атрофро пахш кард. Садо чунон баланд буд, ки баъзе одамон аз тарс шах шуда монданд. Одамон мушоҳида карданд, ки аз осмон шӯълаи дурахшоне босуръат ба замин афтид. Баъди чанде маълум гардид, ки ин афтиши санги осмонӣ будааст (бо телевизион ва радио эълон карданд). Хушбахтона, аз ин ҳодиса касе осеб надида.

Масъалагузорӣ:

Чаро ман ин ҳодисаро ба шумо нақл карда истодаам?

Оё дар осмон санг ҳаст?

Оид ба ин ҳодиса маълумот гирифтаан мехоҳед?

Марҳамат дафтарҳои худро кушоед ва нависед. Имрӯз мавзӯи дарсии мо дар бораи ҷирмҳои хурди осмонӣ аст.

2) Шиносоӣ бо мазмуни мавзӯӣ. Аз расму тасвирҳои дастрас истифода бурда, оид ба нучайма, зузанаб ва шихобҳо ба хонандагон маълумот диҳед. Маълумотро ба тариқи суҳбат пешкаш намоед ва мушоҳидаҳои ҳаётии хонандагонро истифода баред. Мазмуни мухтасар чунин буда метавонад:

- ✓ Ғайр аз сайёраҳои калон боз бисёр ҷирмҳои дигари осмонӣ дар атрофи Офтоб ҳаракат мекунанд, ки равшанӣ надоранд. Қутри ин ҷирмҳои осмонӣ аз 1 то 770 км аст. Ин ҷирмҳои осмониро нучайма (астероид) меноманд.
- ✓ Зузанаб. Баъзан дар осмон зузанабҳо (кометаҳо)-ро мушоҳида кардан мумкин аст, ки онҳоро «ситораҳои думдор» ҳам меноманд. Ин ҷирми осмониро барои он ситораи думдор мегӯянд, ки он думи дарози зебое дорад. Думи зузанаб – сели газ ва гарде мебошад, ки аз он хориҷ мешавад. Оқибат зузанабҳо дар фазо пора мешаванд. Боқимондаи порашудаи зузанабҳо дар фазои байни сайёраҳо босуръат ҳаракат мекунанд. Баъзан онҳо ба Замин меафтанд.
- ✓ Пораҳои зузанаб ва нучаймаҳо, ки ба Замин меафтанд, шихобпора (метеорит) меноманд. Одамони бо чашми худ ин ҳодисаро дидагӣ, нақл мекунанд, ки аввал дар осмон кураи оташ намоен мешавад. Аз паси он рахи дарози ранга тӯл мекашад. Ҳангоми афтидани онҳо садои баланди ба ғурриши раъд ё садои тӯп монанд шунида мешавад. Шихобпора хангоми афтидан дар осмон ба пораҳои хурдтар тақсим шуда, ба Замин меафтад. Дар ҷойи афтодани онҳо чуқуриҳои зиёде пайдо мешаванд. (Мисоли овардаи мо дар бораи ҳамин ҳодиса буд).
- ✓ Олимон пораҳои афтидаро чамъ карда фаҳмиданд, ки дар таркиби шихобпораҳо оҳан, мис, фосфор, сулфур ва дигар моддаҳо мавҷуданд. Ин моддаҳо дар Замин ҳам ҳастанд.
- ✓ Шарораҳои дурахшоне, ки баъзан дар осмон намудор мешаванд, бе ҳеч садо парида гузашта, аз паси худ изи борики риштамонанд мегуздоранд ва нопадид мешаванд. Ин ҳодисаро «афтидани ситора» меноманд. Ин регу сангчаҳое мебошанд, ки андозаашон ба донаки зардолу баробар аст. Онҳо аз кайҳон бо суръати баланд парида меоянд ва ба ҳавои атрофи Замин (атмосфера) даромада, соиш хӯрда, метасфанд ва равшанӣ медиҳанд. Ин ҳодисаро шихоб (метеор) меноманд.
- ✓ Сайёраҳо, зузанабҳо, нучаймаҳо ва шихобпораҳо, ки дар атрофи Офтоб давр мезананд, яқоя бо Офтоб **системаи офтобиро** ташкил медиҳанд.

3) Бозии таълимӣ - мустаҳкамкунии дарс. Нучайма, зузанаб ва шихобро дар ҷадвал нависед ва аз хонандагон хоҳиш кунед, ки хусусияти онҳоро дар зераш нависанд. Намунаи ҷадвал:

Нучайма	Зузанаб	Шихоб

Ҳар як хонанда оид ба фаъолияти мазкур фикрҳои худро дар дафтараи менависад. Дар охир омӯзгор ҷавобҳои онҳоро дар ҷадвали чамъбасти мегузаронад (ҷадвали чамъбасти дар тахтаи синф кашида мешавад).

4) Лаҳзаи дамгирӣ.

5) Навиштани мафҳумҳои асосии дарс. Масъалаҳои асосии дарси имрӯзаро бо овози баланд дикта кунед. Хонандагон онҳоро дар дафтарҳояшон менависанд.

Мафҳумҳо:

Нучаймаҳо сайёраҳои хурд мебошанд.

Зузанабҳо ситораҳои думдор ҳам меноманд. Думи зузанаб – сели газ ва гарде мебошад, ки аз он хориҷ мешавад.

Пораҳои зузанаб ва нучаймаҳо, ки ба Замин меафтанд, шиҳобпора (метеорит) меноманд.

Сайёраҳо, зузанабҳо, нучаймаҳо ва шиҳобпораҳо, ки дар атрофи Офтоб давр мезананд, якҷоя бо Офтоб системаи офтобиро ташкил медиҳанд.

6) Санҷиши диктантҳои ҳамдигар. Ба хонандагон фармоед, ки диктантҳояшонро бо рафикашон иваз кунанд ва санҷанд. Хатоҳои ҳамдигарро муайян кунанд ва дунафара онро ислоҳ кунанд.

7) Дарсро ҷамъбаст намуда, меҳнати хонандагонро кадр кунед.

8) Супориши вазифаи хонагӣ. Аз хонандагон хоҳиш кунед, ки *матни китобро хонанд ва маълумоти имрӯз аз дарс бадастовардари бо аҳли оилашон муҳокима кунанд. Калимаҳои нофаҳморо дар дафтаришон нависанд.*

Арзёбӣ. Дар рафти дарс фаъолияти таълимии хонандагонро мушоҳида намуда, дараҷаи ба салоҳиятҳо ноил гаштани онҳоро муайян кунед. Натиҷаҳои фаъолияти таълимии хонандагонро аз рӯйи саволу супоришҳо ва тестҳои зерин арзёбӣ карда метавонед.

Намунаи саволу супоришҳо:

- Кадом ҷирмҳои осмониро нучайма (астероид) меноманд?
- Кадом ҷирмҳои осмониро зузанаб (комета) меноманд? Онҳо аз чӣ иборатанд?
- Кадом ҷирмҳои осмониро шиҳобпора меноманд?
- Дар бораи ҳодисае нақл кунед, ки мардум онро «афтидани ситора» мегӯянд.
- Шиҳоб чист?
- Кадом ҷирмҳои осмонӣ системаи офтобиро ташкил медиҳанд?
- Барои чӣ ситораҳо ба системаи офтобӣ дохил намешаванд?

Намунаи тестҳо:

1. Ақидаҳои дурустро интихоб кунед (дар доираи гиред):

- А. Нучаймаҳо (астероидҳо) ситораҳо мебошанд;
- Б. Нучаймаҳо (астероидҳо) сайёраҳои хурд мебошанд;
- В. Зузанабҳо аз марказ ва думи дароз иборатанд;
- Г. Шиҳобпораҳо ҷирмҳои осмоние мебошанд, ки ба Замин афтидаанд;
- Ғ. Замин сайёраи системаи офтобӣ мебошад.

(Ҷавоб: Б, В, Г, Ғ)

2. Ҷумларо пурра кунед (калимаҳои партофташударо ёбед).

Нух сайёра, зузанабҳо, нучаймаҳо ва шиҳобпораҳо, ки дар атрофи Офтоб давр мезананд, якҷоя бо Офтоб _____ ташкил медиҳанд.

(Ҷавоб: системаи офтобиро)

3. Мувофиқ кунед (ҷавоби дурустро аз тарафи рост ёбед).

Ҷирмҳои осмониро бо ҳодисаҳо мувофиқа кунед:

- | | |
|--------------|--|
| 1. Зузанаб | А. Сайёраи хурд |
| 2. Шиҳоб | Б. «Ситораи думдор» |
| 3. Шиҳобпора | В. «Афтидани ситора» |
| 4. Нучайма | Г. Санги осмоние, ки ба Замин афтидаст |

(Ҷавоб: 1-Б; 2-В; 3-Г; 4-А)

§ 8. Моҳ – ҳамсафари табиии Замин (1 соат)

Салоҳият:

Хусусияти як қатор унсурҳои зинда ва ғайризиндаи табиати Тоҷикистон ва ҷаҳонро муқоиса ва таҳлил мекунад.

Мақсадҳои таълим. Бо омӯзиши мавзӯи хонандагон бояд:

- сабаби дурахшидани Моҳро гӯянд;
- андозаи Моҳ ва Заминро муқоиса кунанд;
- масофаи байни Заминро Моҳро гӯянд;
- хусусияти шабонарӯзи Моҳ ва Заминро фарқ кунанд;
- сабаби дар Моҳ набудани ҳаётро гӯянд;
- сабаби тағйир ёфтани шакли Моҳро шарҳ диҳанд.

Барнома. Моҳ – ҳамсафари табиии Замин. Равшании Моҳ аз кадом ҳисоб аст? Шакл ва андозаи Моҳ. Масофаи байни Замин ва Моҳ. Шабонарӯзи Моҳ. Чаро мо як тарафи Моҳро мебинем? Тасвири объекти омӯзиш. Алоқаманд намудани мазмуни таълим бо ҳаёти воқеӣ. Мушоҳида, муқоиса ва таҳлил. Кор бо расму тасвирҳо, воситаҳои навиштор ва матн.

Методикаи таълим. Тавсияҳои зерин дар банақшагирии дарс ба шумо ёри расонида метавонанд.

1) Дарсро аз ба хотир овардани донишҳои хонандагон оғоз кунед. Бо ин мақсад масъалаҳои зеринро аз онҳо пурсед:

- Моҳро дар кучо мушоҳида кардан мумкин аст?
- Дар кадом вақти шабонарӯз Моҳро хуб дидан мумкин аст?
- Оид ба Моҳ чӣ медонед?

Ҷавобҳои хонандагонро аз рӯи саволи сеюм дар сутуни чапи ҷадвали зерин нависед. Намунаи ҷадвал:

.....	
.....	
.....	
.....	
.....	

2) Расми якҷанд чирмҳои осмониро ба хонандагон нишон диҳед ва хоҳиш кунед, ки аз байни онҳо Моҳро муайян кунанд. Баъди интихоби хонандагон аз онҳо пурсон шавед, ки аз рӯи кадом хусусиятҳо онҳо Моҳро муайян кардаанд. Ҳамаи хонандагони хоҳишмандро шунавед. Дар охир худатон расми Моҳро нишон дода, ба хонандагоне, ки дуруст интихоб карда буданд, изҳори ташаккур намоед.

3) Шиносой бо хусусиятҳои Моҳ. Шиносоиро ба таври суҳбат гузаронед. Хонандагонро бо маълумоти зерин шинос кунед:

Ҳамсафари табиии Замин будани Моҳ, сабаби равшании Моҳ, ҳаҷми моҳ, чаро Моҳ ва Офтоб ба назари мо як хел менамоянд? Хурд будани Моҳ аз Офтоб (400 баробар) ва замин (4 баробар), ҷойгиршавии Моҳ нисбати Офтоб ва Замин (масофаи байни онҳо), давр задани Моҳ дар атрофи Замин (тағйири шакли Моҳ) ва меҳвари худ – шабонарӯзи Моҳ, мавҷуд набудани ҳаёт дар Моҳ, рельефи сатҳи Моҳ, омӯзиши Моҳ – ба сатҳи он фаромадани кайҳоннавардон, фиристодани дастгоҳҳои моҳгард, радиҳои маснуӣ барои омӯзиши Моҳ.

Ҳангоми шиносӣ аз расму тасвирҳои дастрас истифода баред, расми моҳгардро ба хонандагон нишон диҳед.

4) Масъалагузорӣ дар дунафараҳо. Ба хонандагон масъалаҳои зеринро пешниҳод намоед ва аз онҳо хоҳиш кунед, ки дунафарӣ маслиҳат карда, ба онҳо ҷавоб ёбанд. Масъалаҳо:

1. Дар Моҳ ҳаво нест. Ҳодисаи «Афтидани ситора»-ро дар Моҳ мушоҳида кардан мумкин аст?

2. Кайҳоннавардон ба Моҳ рустаниҳои сабзро бурданд. Оё ин рустаниҳо дар он ҷо месабзанд?

3. Рӯзона дар сатҳи Моҳ ҳарорат то $+130^{\circ}\text{C}$ гарм шуда, баъди нишастани Офтоб зуд хунук мешавад ва ба -170°C наст мешавад. Сабаб дар чист?

Баъди ба анҷом расидани вақти ҷудошуда ҷавобҳои хонандагонро шунавед, байни онҳо муҳокимарониро ташкил кунед ва ҷавобҳои дурустро муайян намоед. (Ҷавобҳо: саволи 1 – не, зеро дар Моҳ атмосфера нест; саволи 2 – не, сабаб дар он ки шароит барои сабзиши растаниҳо дар он ҷо вуҷуд надорад; саволи 3 – дар моҳ атмосфера нест).

5) Бозии таълимӣ – «Сабз ва сурх» (мустаҳкамкунии дарс). Ба хонандагон варақаҳои ранги сурх ва сабздоштаро тақсим кунед. Ба онҳо фаҳмонед, ки ҳоло мо ба шумо ақидаҳои гуногунро пешниҳод мекунем ва агар шумо онҳоро маъқул шуморед, варақаи ранги сабзро боло мебардоред ва агар маъқул нашуморед, варақаи сурхро мебардоред.



Варақаҳоро пешакӣ омода кардан лозим аст!

Ақидаҳо:

а) Моҳ – ҳамсафари табиии Замин аст ва аз ҳудуди равшанӣ намедиҳад.

б) Моҳ барои он ба назари мо равшан менамояд, ки нурҳои Офтоб ба сатҳи он расида, акс мешаванд ва равшан мекунанд.

в) Моҳ аз ҳудуди гармӣ ва равшанӣ медиҳад.

г) Моҳ аз Офтоб садҳо баробар хурд ва аз Замин чор маротиба хурдтар мебошад.

д) Масофаи аз Замин то Моҳ ба 384 ҳазор км баробар аст.

е) Масофаи байни замин ва Моҳ ба 150 млн. км баробар аст.

ж) Шабонарӯзи Моҳ на 24 соат, балки 708 соатро ташкил медиҳад, ки ин ба 29, 5 шабонарӯзи Замин баробар аст.

з) Дар Моҳ об ва ҳаво нест, аз ин сабаб ҳаёт ҳам нест.

и) Агар растаниҳоро ба Моҳ барем, онҳо дар он ҷо нашъунамо карда метавонанд.

5) Баргаштан ба ҷадвали аввали дарс. Бо саволи – «Оид ба Моҳ чӣ медонед?» бори дигар ба хонандагон муроҷиат карда, ҷавобҳои онҳоро дар сутуни рости ҷадвал менависем ва ҷавобҳои дар аввал ва охири дарс додани онҳоро муқоиса мекунем. Масалан, «Бачаҳо ба ҷадвал нигаред, шумо дар оғози дарс оид ба Моҳ чӣ қадар маълумот доштед? Акнун бинед, донишатон то охири дарс чӣ қадар афзуд». Ҷадвалро номгузорӣ мекунем.

Дар охири дарс ҷадвал чунин мешавад:

Дониши ман дар аввали дарс	Дониши ман дар охири дарс
.....
.....
.....
.....
.....
.....

- 6) Дарсро чамъбаст кунед ва барои иштироки фаъолнашон ба хонандагон таҳсину офарин гӯед.
- 7)
- 8) Супориш ба хона:
- *Матни китобро хонед ва калимаҳои нофаҳморо дар дафтартон нависед. Дарси оянда онҳоро ба омӯзгор пешниҳод кунед ва маънояшро фаҳмед.*

Арзёбӣ. Дар рафти дарс фаъолияти таълимии хонандагонро мушоҳида намуда, дараҷаи ба салоҳиятҳо ноил гаштани онҳоро муайян кунед. Натиҷаҳои фаъолияти таълимии хонандагонро аз рӯи савол, супоришҳо ва тестҳои зерин арзёбӣ карда метавонед.

Намунаи саволу супоришҳо:

- Равшании Моҳ аз ҳисоби чист?
- Андозаи Моҳ ва Заминро муқоиса кунед.
- Масофаи байни Замину Моҳ чӣ қадар аст?
- Як шабонарӯзи Моҳ ба чанд шабонарӯзи Замин баробар мебошад?
- Барои чӣ дар Моҳ ҳаёт нест?
- Агар рустаниеро ба Моҳ барем, вай дар он ҷо месабзад?
- Сабаби тағйир ёфтани шакли Моҳро шарҳ диҳед.

Намунаи тестҳо:

1. Ҷавоби дурустро интихоб кунед.

Моҳ ба кадом гурӯҳи зерини ҷирмҳои осмонӣ дохил мешавад?

- А. Сайёраҳо
- Б. Ҳамсафарҳо
- В. Ситораҳо
- Г. Нуҷаймаҳо

(Ҷавоб: Б)

2. Мувофиқ кунед (ҷавоби дурустро аз сутуни рост ёбед).

Мувофиқати нишондодҳо бо изҳорот муайян кунед:

- | | |
|------------------|---|
| 1. 4 маротиба | А. Масофаи аз Моҳ то Замин |
| 2. 400 маротиба | Б. Моҳ аз Замин хурд мебошад |
| 3. 384 ҳазор км. | В. Шабонарӯзи Замин дар як шабонарӯзи Моҳ |
| 4. 29,5 | Г. Моҳ нисбат ба Офтоб хурд аст |

(Ҷавоб: 1-Б; 2-Г; 3-А; 4-В)

3. Ҷумларо пурра кунед (калимаҳои партофташударо ёбед).

Дар Моҳ об ва ҳаво нест, аз ин сабаб _____ вучуд дошта наметавонад.

(Ҷавоб: ҳаёт)

§ 9. Ҳамсафарҳои сунъии замин. Фатҳи коинот (1 соат)

Салоҳият:

Хусусияти як қатор унсурҳои зиндаву ғайризиндаи табиати Тоҷикистон ва ҷаҳонро муқоисаву таҳлил мекунад.

Мақсадҳои таълим. Бо омӯзиши мавзӯи хонандагон бояд:

- мафҳуми «радифи маснӯъ»-ро шарҳ диҳанд;
- оид ба парвози инсонӣ аввалин ба кайҳон маълумот диҳанд;
- мақсади истифодаи радиҳои маснӯъро таҳлилу баррасӣ кунанд;
- бо маълумоти матн, нақша, чадвал ва расмҳо кор карда хулоса бароранд.

Барнома. Радифи маснӯъ чист? Мақсади истифодаи радифҳои маснӯъ – пахши мавҷҳо, омӯзиши Замин, харитасозӣ, пешгӯии обу ҳаво. Парвози инсон аввалин ба кайҳон. Ю. Гагарин аввалин кайҳоннавард дар рӯи Замин. Тасвири объекти омӯзиш. Алоқаманд намудани мазмуни таълим бо ҳаёти воқеӣ. Мушоҳида, муқоиса ва таҳлил. Кор бо расму тасвирҳо, воситаҳои навиштор ва матн.

Методикаи таълим. Тавсияҳои зерин дар банақшагирии дарс ба шумо кӯмак карда метавонанд.

1) Дарсро аз ба ёд овардани донишҳои хонандагон оғоз кунед. Бо ин мақсад масъалаҳои зеринро аз онҳо пурсед:

- Радифи маснӯъ чист?
- Он бо кадом мақсад сохта мешавад?
- Номи Юрий Гагарин ба шумо шинос аст?

Саволҳоро бо хонандагон ба таври кӯтоҳ муҳокима кунед.

2) Шиносӣ бо фаҳмиши «радифи маснӯъ» ва аҳамияти он. Аз расмҳои дастрас оид ба радифҳои маснӯъ истифода бурда, хонандагонро бо маълумоти дахлдор нисбати радифҳои маснӯъ ва моҳияти онҳо шинос кунед.

Оид ба масъалаҳои зерин маълумот дода метавонед:

- Соли 1957 аз тарафи олимони собиқ Иттиҳоди Шӯравӣ дар ҷаҳон нахустин шуда, ба кайҳон сар додани радифи маснӯъ;
- Дар замони ҳозира дар атрофи Замин давр задани бисёр радифҳои маснӯъ, баландӣ ва ҷойгиршавии онҳо дар атрофи Замин;
- Радифҳои маснӯъ атрофи Заминро давр зада, маълумоте мефиристанд, ки барои пешгӯӣ кардани обу ҳавои Замин заруранд.
- Бо ёрии радифҳо харитаҳои аниқи географиро тартиб медиҳанд, тағйирёбии қабати барфии Замин ва ҳаракати яхҳоро дар укёнус муайян менамоянд.
- Ба воситаи радифҳои маснӯъ барномаҳои телевизиониро ба масофаҳои хеле дур намоиш медиҳанд.
- Бо истифодаи радифҳои маснӯъ бисёр мушоҳидаҳои гуногуни илмӣ бурда мешаванд.

3) Расми Ю. Гагаринро ба хонандагон нишон диҳед ва аз онҳо пурсед:

- *Дар расм кӣ тасвир ёфтааст?*
- *Оид ба ин шахс чӣ медонед?*

Барои ба саволҳо ҷавоб ёфтани хонандагон кӯмак кунед, лукма партоед. Масалан, «Ин шахс ба кайҳон алоқаи зич дорад», «Ӯ ба коре оғоз бахшидааст, ки имрӯз хеле маъмул гаштааст», «Ӯ аввалин шуда ин корро анҷом додааст».

4) Маълумот дар бораи фатҳи коинот. Оид ба *кайҳоннавардӣ, фатҳи коинот, парвози инсон аввалин ба кайҳон (аз тарафи Ю. Гагарин), соли анҷом дода шудани ин амал, номи киштии кайҳонӣ, ки бо он паравози аввалин ба амал бароварда шудааст, аввалин кайҳоннаварди тоҷик – Солиҷон Шарифов* ба хонандагон маълумот диҳед.

5) Лаҳзаи дамгирӣ.

6) Кори дунафарӣ. Кор бо чадвал – ҷобачокунии маълумот. Мафҳум ва рақамҳои асосии мавзӯро дар чадвал ҷойгир кунед. Барои ҳар як мафҳум шарҳро интиҳоб карда, дар варақаҳо нависед. Аз хонандагон хоҳиш кунед, ки шарҳҳоро дар зери мафҳумҳои чадвал часпонанд.

Намунаи чадвал:

1957	«Восток»	Гагарин	Радифи маснӯъ	1961	Солиҷон Шарифов

Намунаи шарҳҳо:

- ✓ Аввалин кайҳонаварди тоҷик.
- ✓ Номи киштии кайҳоние, ки бо он Гагарин парвоз кардааст.
- ✓ Соли аввалини ба фазо сар додани радифи маснӯъ.
- ✓ Соли аввалини ба кайҳон парвоз кардани инсон.
- ✓ Номи аввалин одамест, ки ба кайҳон парвоз кардааст.

Эзоҳ. Фаъолияти мазкурро дар гурӯҳҳо низ иҷро кардан мумкин аст. Барои ин омӯзгор бояд пешакӣ барои ҳар гурӯҳ намунаи ҷадвал ва варақахоро тайёр кунад ва ҳангоми супориш додан ба гурӯҳҳо ба онҳо супорад. Гурӯҳҳо бонавбат кори худро намоиш медиҳанд.

7) Навиштани фаҳмишҳои асосии дарс. Фаҳмишҳои асосии дарси имрӯзаро ба хонандагон дикта кунед ва онҳо дар дафтарашон нависанд. Мафҳумҳо:

⇒ Соли 1957 олимони шӯравӣ аввалин бор дар ҷаҳон ба кайҳон радифи маснӯъ сар доданд.

⇒ Радифҳои маснӯъ атрофи Замиро давр гашта, маълумоте мефиристанд, ки барои пешгӯӣ кардани обу ҳаво ва дигар фаъолиятҳои хоҷагидорӣ одамон заруранд.

⇒ Парвози инсони аввалин ба кайҳон аз тарафи кайҳоннаварди рус Юрий Гагарин анҷом дода шуд. Гагарин бори аввал дар таърихи инсоният 12 апрели соли 1961 бо киштии кайҳонии «Восток» ба кайҳон парвоз кард.

⇒ Солиҷон Шарифов аввалин кайҳоннаварди тоҷик аст.

8) Дарсро ҷамъбаст намуда, заҳмати хонандагонро кадр кунед ва барои хона супориш диҳед.

Супориши хонагӣ:

- ✓ *Нақшаи зеринро дар дафтар кашед ва матни китобро хонда онро пур кунед:*

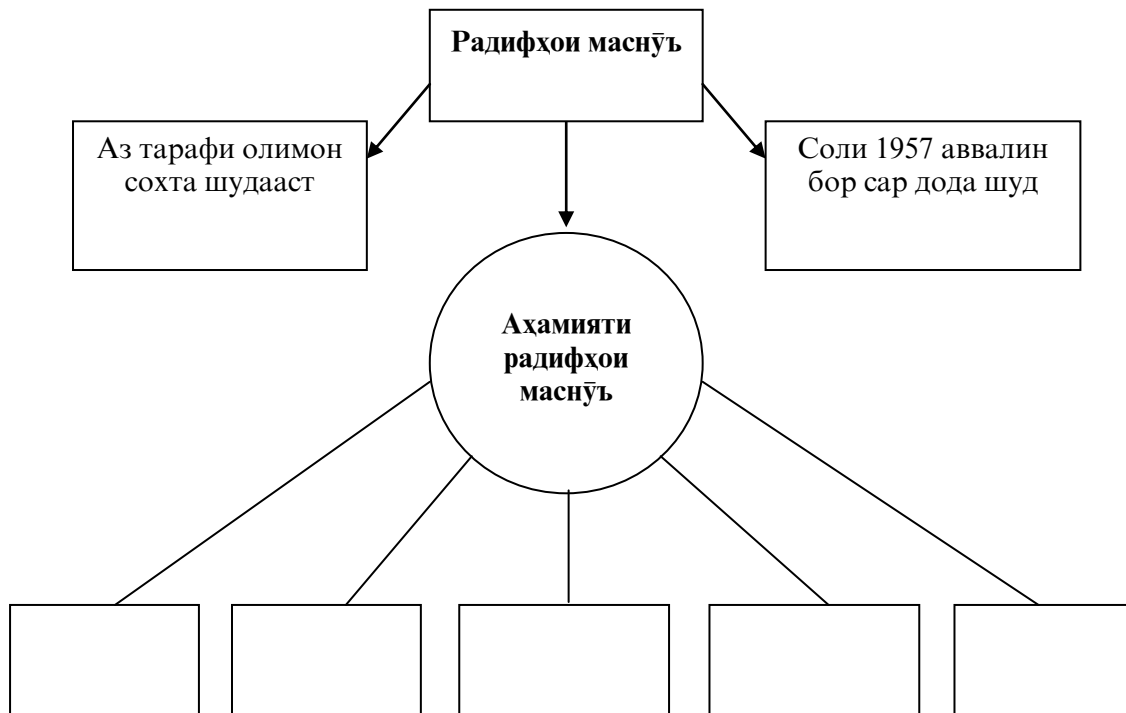

Арзёбӣ. Дар рафти дарс фаъолияти таълимии хонандагонро мушоҳида намуда, дараҷаи ба салоҳиятҳо ноил гаштани онҳоро муайян кунед. Натиҷаҳои фаъолияти таълимии хонандагонро аз рӯйи саволу супоришҳо ва тестҳои зерин арзёбӣ карда метавонед.

Намунаи саволу супоришҳо:

- Радифи маснӯъ чист?
- Аввалин бор радифи маснӯъро ба фазо кай сар доданд?
- Радифҳои маснӯъ барои чӣ истифода бурда мешаванд?
- Парвози инсон аввалин кай ва аз тарафи кӣ ба амал бароварда шуд?
- Ӯ ин амалро соли чандум иҷро кард?
- Оид ба кайҳоннаварди аввалини тоҷик маълумот диҳед.
- Аҳамияти кайҳоннавардиро шарҳ диҳед.

Намунаи тестҳо:

1. Мувофиқ кунед (ҷавоби дурустро аз тарафи рост ёбед).

Мувофиқати сана ва воқеахоро муайян кунед:

- | | |
|--------------|---|
| 1. Соли 1957 | А. Аввалин парвози одам ба коинот |
| 2. Соли 1961 | Б. Парвози кайҳоннаварди тоҷик |
| 3. Соли 1998 | В. Ба фазо сар додани радифи маснӯи Замин |

(Ҷавоб: 1-В; 2-А; 3-Б)

2. Ҳарфи ҷавоби дурустро дар доира гиред.

Аввалин маротиба ба кайҳон кӣ парвоз кардааст?

- А. Юрий Гагарин
- Б. Валерий Михайлов
- В. Алексей Леонов
- Г. Григорий Миронов

(Ҷавоб: А)

3. Ҷумларо пурра кунед (калимаи партофташударо ёбед).

Солиҷон Шарифов аввалин _____ тоҷик аст.

(Ҷавоб: кайҳоннаварди)

§ 10. Уфуқ чист ва чанд самт дорад? (1 соат)

Салоҳият:

Хусусияти як қатор унсурҳои зинда ва ғайризиндаи табиати Тоҷикистон ва ҷаҳонро муқоисаву таҳлил мекунад.

Мақсадҳои таълим. Бо омӯзиши мавзӯи хонандагон бояд

- мафҳумҳои «фазо» ва «уфуқ»-ро шарҳ диҳанд;
- сабаби ҳангоми ба баландӣ баромадан васеъ шудани уфуқ ва хати уфуқро таҳлил кунанд;
- тарафҳои (самт)-и уфуқро номбар кунанд;
- самтҳои мобайнии уфуқро аз рӯи нақша нишон диҳанд;
- тарафҳои уфуқро дар нақшаю харитаҳо нишон диҳанд ва онҳоро фарқ карда тавонанд.

Барнома. Мафҳуми «фазо». Уфуқ чист? Самтҳои уфуқ. Васеъшавии уфуқ. Самтҳои уфуқ – шимол, ҷануб, шарқ ва ғарб. Самтҳои мобайнии уфуқ. Ёфтани самтҳои уфуқ аз рӯи нақша ва харита. Мушоҳида, муқоиса ва таҳлил. Кор бо расму тасвирҳо, воситаҳои навиштор ва матн. Алоқаманд намудани мазмуни таълим бо ҳаёти воқеӣ. Бозиҳои таълимӣ ва дамгирӣ.

Методикаи таълим. Ҳангоми банақшагирии дарс аз тавсияҳои методии зерин истифода бурда метавонед.

- 1) Номи мавзӯро ба хонандагон гуед. Бо саволи зерин ба онҳо муроҷиат кунед ва ҷавобҳои онҳоро дар кластер нависед. Савол:
– *Уфуқ чист ва чанд самт дорад?*

Намунаи кластер:

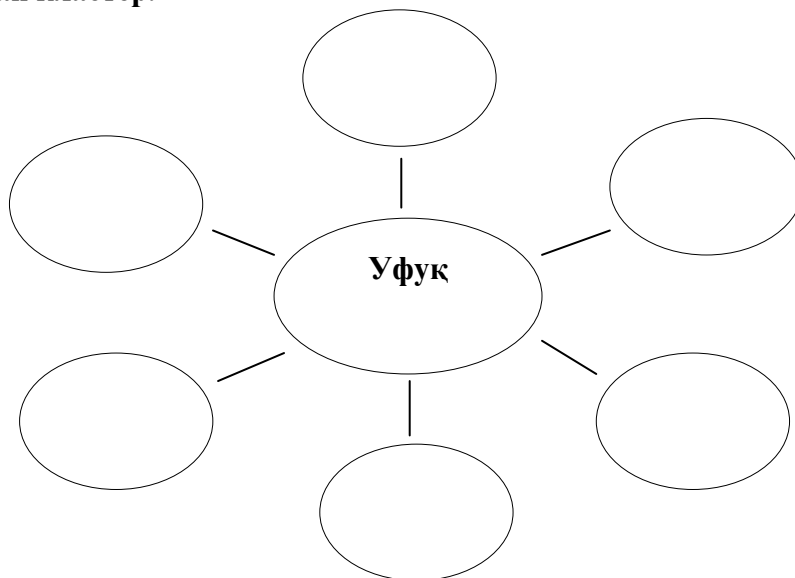

- 2) Шиносӣ бо уфуқ ва самтҳои он. Аз нақшаи зерин истифода бурда, хонандагонро бо маълумот оид ба уфуқ ва тараф (самт) - ҳои он шинос кунед. Дар вақти суҳбат аз таҷрибаи хонандагон истифода баред.
Нақшае, ки дар он тарафҳои асосӣ ва мобайнии уфуқ тасвир ёфтааст:

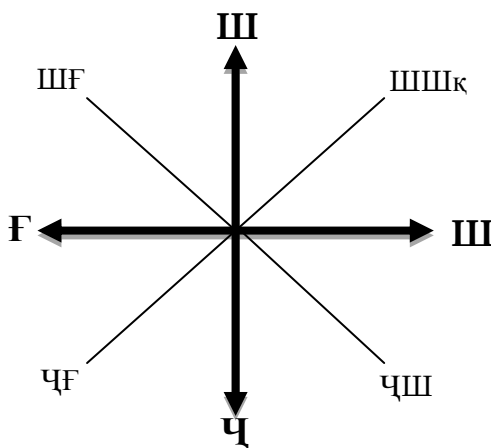

Нақшаро дар тахтаи синф тасвир кунед ва дар ҷараёни фаҳмондани мавзӯи истифода баред.

- 3) Кори гурӯҳӣ. Хонандагонро ба гурӯҳҳо ҷудо кунед. Тарзи гурӯҳбандӣ ба ихтиёри омӯзгор. Барои иҷрои супориш ба гурӯҳҳо вақти муайян диҳед (масалан, 10 дақиқа). Аз болои кори гурӯҳҳо назорат баред ва дар ҳолати зарурӣ ба онҳо кӯмак расонед.
Супориш ба гурӯҳҳо:

- *Барои одамоне, ки дар роҳ, болои дарахт ё боми бинои бисёррошӯна истодаанд, уфуқ аз ҷам чӣ фарқ дорад?*

- 4) Муаррифии корҳо. Баъд аз анчоми вақти чудошуда, муаррифии корхоро ба роҳ монед. Муаррифиро аз гурӯҳи хоҳишманд оғоз кунед. Дар вақти муаррифӣ масъалаҳоро муфассал муҳокима кунед ва фикрҳои хонандагонро пухта гардонед.
- 5) Лаҳзаи дамгирӣ.
- 6) Мустаҳкамкунии донишҳо. Масъалаҳои асосии мавзӯро бо хонандагон саволу ҷавоб кунед ва донишҳои мавзӯи имрӯзаро мустаҳкам намоед.
- 7) Хулосабарории дарс. Ба хонандагон бо саволи «Шумо аз дарс чиро омӯхтед ва ба чӣ хулоса омадед?» мурочиат карда, ҷавобҳои ҷолиби онҳоро дар тахта нависед. Ба ҷараён ҳамаи хонандагонро ҷалб кунед.
- 8) Навиштани мафҳумҳои асосӣ. Масъалаҳои асосии дарсро ба хонандагон хонед (дикта кунед) ва фармоед, ки дар дафтарашон нависанд.
Фаҳмишҳои асосии дарс:
 - Моро фазо ихота кардааст.
 - Тамоми маҳаллоро, ки дар атрофи худ мебинем, уфук меноманд.
 - Агар ба ягон баландӣ бароем, боз ҳам масофаи дуртарро мебинем ва уфук фарохтар мегардад.
 - Хате, ки дар назари мо гӯё Замину осмонро бо ҳам мепайвандад, хати уфук мегӯянд.
 - Уфук асосан чор самт ё тараф дорад: шимол, ҷануб, шарқ, ғарб.
 - Уфук ғайр аз самтҳои асосӣ боз самтҳои мобайнӣ ҳам дорад.
- 9) Дарсро ҷамъбаст намуда, меҳнати хонандагонро қадр кунед.
- 10) Супориш ба хона: – *Матни китобро хонед ва калимаҳои нофаҳморо нависед. Ин калимаҳоро дарси оянда ба ҳамсинфон ва омӯзгор пешниҳод кунед.*

Арзёбӣ. Дар рафти дарс фаъолияти таълимии хонандагонро мушоҳида намуда, дараҷаи ба салоҳиятҳо ноил гаштани онҳоро муайян кунед. Натиҷаҳои фаъолияти таълимии хонандагонро аз рӯйи саволу супоришҳо ва тестҳои зерин арзёбӣ карда метавонед.

Намунаи саволу супоришҳо:

- Фазо чист?
- Чиро уфук меноманд?
- Барои чӣ хангоми ба баландӣ баромадан уфук ва баробари он хати уфук васеъ мешавад?
- Уфук чанд тараф дорад?
- Тарафҳои уфукро чӣ тавр муайян мекунанд?
- Тарафҳои уфукро дар нақшаю харитаҳо чӣ тавр нишон медиҳанд?

Намунаи тестҳо:

1. Ҳарфи ҷавоби дурустро дар доира гиред.

Фазо гуфта, чиро мефаҳмед?

- А. Адиру пушта ва ҳамвориҳо.
- Б. Кӯлу дарё ва набототу ҳайвонот.
- В. Ҳама он чизе, ки моро ихота кардааст.
- Г. Хате, ки дар назари мо заминро осмонро мепайвандад.

(Ҷавоб: Г)

2. Мувофиқ кунед (ҷавоби дурустро аз сутуни рост ёбед).

Мувофиқати тарафҳои асосӣ ва мобайнии уфукро муайян кунед:

- | | |
|---------------------------|----------------|
| 1. Тарафҳои асосии уфук | А. Шимолу шарқ |
| 2. Тарафҳои мобайнии уфук | Б. Шимол |

В. Ҷануб
Г. Ҷанубу ғарб
Ғ. Шарқ

(Ҷавоб: 1-Б,В,Ғ; 2- А,Г)

3. Дар хоначаҳои ҳолӣ рақам гузored.

Пайдарҳамии дурусти ҷойгиршавии тарафҳои уфукро дар ҷадвали зерин аз рӯйи ҳаракати ақрабаки соат муайян кунед:

	Шарқ
	Ғарб
	Шимол
	Ҷануб

(Ҷавоб, аз боло ба поён: 1-2; 2-4; 3-1; 4-3)

§ 11. Самтҳои уфукро дар маҳал чӣ гуна ёфтани мумкин аст?

(1 соат)

Салоҳият:

Хусусияти як қатор унсурҳои зинда ва ғайризиндаи табиати Тоҷикистон ва ҷаҳонро муқоиса ва таҳлил мекунад.

Мақсадҳои таълим. Бо омӯзиши мавзӯи хонандагон бояд:

- аҳамияти дар маҳал ёфтани самтҳои уфукро гӯянд;
- тарзи ёфтани самтҳои уфукро шарҳ диҳанд;
- зарурати донишмандони тарафҳои уфукро барои одамони касбу корашон гуногун фаҳмонанд;
- воситаҳои гуногуни муайян кардани самтҳои уфукро номбар кунанд;
- аз рӯйи нақшаи додашуда самтҳои уфукро амалан муайян кунанд.

Барнома. Зарурати ёфтани самтҳои уфук. Аҳамияти ёфтани тарафҳои уфук. Роҳи усулҳои ёфтани самтҳои уфук. Амалан нишон додани тарзи ёфтани самтҳои уфук. Алоқаманд намудани мазмуни таълим бо ҳаёти воқеӣ. Кор бо расму тасвирҳо, воситаҳои навиштор ва матн. Мушоҳида, муқоиса ва таҳлил.

Методикаи таълим. Ҳангоми банақшагирии дарс аз маслиҳатҳои зерин истифода бурда метавонед.

1) Дар оғози дарс бо саволҳои зерин ба хонандагон муроҷиат кунед:

- Самтҳои уфукро барои чӣ муайян мекунад?
- Ёфтани самтҳои уфук барои кадом одамон зарур аст?
- Бо кадом воситаҳо самтҳоро дар маҳал муайян кардан мумкин аст.

Дар атрофи ин масъалаҳо бо хонандагон муҳокимаронӣ кунед.

2) Овардани мисоли ҳаёти ва таҳлили он. Ба хонандагон вазъияти ҳаётиро нақл кунед ва мазмуни онро таҳлил кунед. Вазъияти ҳаёти:

Ду рафиқ Тоҳирҷон ва Мирзоҳалим ба тамошои табиат рафтанд. Онҳо хеле роҳ паймуда, ба як ҷойи ношинос расиданд. Тоҳирҷон ба Мирзоҳалим гуфт: Эй ҷӯра, биё бармегардем, мо ин ҷойҳоро намедонем, роҳгум мезанем, аммо Мирзоҳалим ба гапҳои Тоҳирҷон гӯш накарда, роҳашро давом дод. Тоҳирҷон каме андеша карду ба қафо, баргашт. ӯ ба назди деҳашон омада, рафиқашро хеле вақт мунтазир шуд, аммо аз Мирзоҳалим дарак набуд. Тоҳирҷон ба хулосае омад, ки рафиқаш роҳро гум кардааст, ӯ самти ҳаракаташро муайян карда натавонистааст ва баргашта омада наметавонад.

- Бачаҳо, биед, ба Мирзоҳалим ёрӣ расонем. Шумо ба Мирзоҳалим барои муайян кардани самти хонашон чӣ маслиҳат медедед?

Фикрҳои бачаҳоро гӯш кунед. Ҷавобҳои ҷолибро дар тахта нависед. Аз ин ҷавобҳо дар рафти дарс истифода мебаред.

- 3) Шиносой бо роҳи ёфтани самтҳои уфуқ дар маҳал. Аз нақша ва расму тасвирҳои дастрас истифода бурда, хонандагонро бо тарзу усулҳои муайян кардани самтҳои уфуқ шинос кунед. Мазмуни зеринро ба онҳо пешниҳод карда метавонед (ин маълумот ба шакли мухтасар пешниҳод шудааст):
- *Зарурати муайян кардани тарафҳои уфуқ.*
 - *Донишмандони тарафҳои уфуқ маънои муайян кардани мавқеи худ, яъне ёфтани роҳро дорад.*
 - *Одам ҳангоми ба ҷойҳои ношинос афтидан роҳгум мезанад. Дар ҳолати надонишмандони тарафҳои уфуқ роҳи хонаро намеёбед.*
 - *Оид ба ҳодисаҳои, ки одамон ҳангоми сайёҳат роҳашонро гум карда, аз надонишмандони самтҳои уфуқ роҳи бозгашти худро муайян карда натавонистаанд ва ба ҳалокат расидаанд, ҳикоят кунед.*
 - *Агар мо ба самти шимол рафта бошем, бояд ба самти ҷануб баргардем ва агар ба шарқ рафта бошем, бояд ба самти ғарб баргардем.*
 - *Самтҳои уфуқро бо ёрии қутбнамо, Офтоб, Моҳ ва дигар ашёи маҳал ёфтан мумкин аст.*

- 4) Амалия дар гурӯҳҳо – ёфтани самтҳо аз рӯи нақша. Хонандагонро ба гурӯҳҳо ҷудо кунед. Тарзи гурӯҳбандӣ ба ихтиёрӣ омӯзгор. Нақшаи зеринро ба гурӯҳҳо пешниҳод намоед ва аз онҳо хоҳиш кунед, ки самтҳои уфуқро аз рӯи он муайян кунанд.

Супориш ба гурӯҳҳо:

- *Дар нақшаи зерин самти ҳаракати сайёҳро аз нуқтаи А то нуқтаи З муайян кунед:*

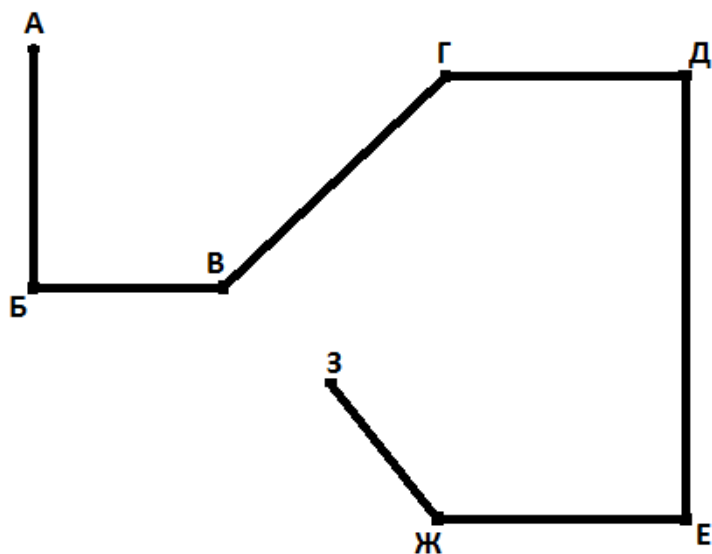

- 3) Муаррифии корҳо. Гурӯҳҳо бо навбат корҳои худро ба дигарон муаррифӣ мекунанд. Дар вақти муаррифӣ гурӯҳҳо хатоҳои ҳамдигарро ёфта, роҳи дурусти ислоҳи онро пешниҳод менамоянд.

- 4) Лаҳзаи дамгирӣ.

- 5) Мустаҳкамкунӣ. Масъалаҳои асосии мавзӯро аз хонандагон ба тариқи саволу ҷавоб пурсида, дониши онҳоро мустаҳкам кунед.
- 6) Баровардани хулосаҳои дарс.

Хулосаҳои дарс чунин буда метавонанд:

Ҳар як одам бояд маҳалро шиносад ва муайян кунад, ки дар кучо истодааст.

Дар маҳал донишмандони тарафҳои уфуқ маъноӣ муайян кардани мавқеи худ, яъне ёфтани роҳро дорад.

Шахсе, ки мавқеи худро дар маҳал муайян карда метавонад, ҳеҷ гоҳ роҳгум намезанад.

Ёфтани самтҳои уфуқ барои ҳар шахс зарур аст.

Самтҳои уфуқро бо ёрии қутбнамо, Офтоб, Моҳ ва дигар ашёи маҳал ёфтан мумкин.

Хулосаҳои дарсро хонандагон метавонанд дар дафтарашон нависанд.

- 7) Дарсро ҷамъбаст намуда, меҳнати хонандагонро кадр кунед.

- 8) Барои хона супориш диҳед. Супориш барои хона чунин буда метавонад:

✓ *Нақшаеро тасвир кунед ва самти ҳаракати касеро бо тирчаҳо ишора карда, онро аз рӯйи самтҳои уфуқ муайян кунед.*

Арзёбӣ. Дар рафти дарс фаъолияти таълимии хонандагонро мушоҳида намуда, дараҷаи ба салоҳиятҳо ноил гаштани онҳоро муайян кунед. Натиҷаҳои фаъолияти таълимии хонандагонро аз рӯйи саволу супоришҳо ва тестҳои зерин арзёбӣ карда метавонед.

Намунаи саволу супоришҳо:

- Барои чӣ ёфтани самтҳои уфуқ лозим аст?
- Пеш аз сафар кардан ба ҷойи ношинос мо бояд чиро донем?
- Дар ҳолате ки мо ба шимол ҳаракат карда бошем, барои баргаштан ба кадом самт бояд ҳаракат кунем?
- Донишмандони тарафҳои уфуқ, ғайр аз хонандагон, боз ба кӣ зарур аст?
- Самтҳои уфуқро бо ёрии чӣ муайян кардан мумкин?

Намунаи тестҳо:

1. Ҳарфи ҷавоби дурустро дар доира гиред.

Барои чӣ самтҳои уфуқро донишмандони лозим аст?

- А. Барои он ки ба тамошоӣ шаҳр равем.
- Б. Барои он ки омӯзгорон инро аз мо мепурсанд.
- В. Барои муайян кардани самтҳо ва ёфтани роҳ.
- Г. Самтҳои уфуқро донишмандони шарт нест.

(Ҷавоб: В)

2. Ҳарфи ҷавоби нодурустро дар доира гиред.

Самтҳои уфуқро бо ёрии чӣ ёфтан мумкин аст?

- А. Офтоб
- Б. Моҳ
- В. Лампочка (фурӯзонак)
- Г. Қутбнамо

(Ҷавоб: В)

3. Ҷумларо пурра кунед (калимаи партофташударо ёбед):

Шахсе, ки мавқеи худро дар маҳал муайян карда метавонад, ҳеҷ гоҳ _____ намезанад.

(Ҷавоб: роҳгум)

§ 12. Муайян кардани самтҳои уфуқ бо ёрии кутбнамо

(1 соат)

Салоҳият:

Хусусияти як қатор унсурҳои зинда ва ғайризиндаи табиати Тоҷикистон ва ҷаҳонро муқоиса ва таҳлил мекунад.

Мақсадҳои таълим. Бо омӯзиши мавзӯи хонандагон бояд:

- вазифаи кутбнаморо шарҳ диҳанд;
- қисми аз ҳама муҳими кутбнаморо номбар кунанд;
- мазмуни ранги сурх ва кабудӣ ақрабаки кутбнаморо фаҳмонанд;
- тарзи дурусти истифодаи кутбнаморо нишон диҳанд;
- барои муайян кардани тарафҳои уфуқ аз кутбнамо истифода карда тавонанд.

Барнома. Кутбнамо чист? Қисмҳои кутбнамо – ақрабақ, ҷадвали шкаладор. Мазмуни рангҳои ақрабаки кутбнамо. Тарзи истифодаи дурусти кутбнамо. Истифодаи расму тасвирҳо ва воситаҳои навиштор. Мушоҳида, муқоиса ва таҳлил. Навиштани мафҳумҳои асосӣ. Алоқаманд намудани мазмуни таълим бо ҳаёти воқеӣ.

Методикаи таълим. Бо мақсади самаранокии машғулият дар поён якҷанд намунаи усули таълимро пешкаш мекунем. Ҳангоми банақшагирии дарс аз тавсияҳои зерин истифода бурда метавонед.

1) Дарсро аз муҳокимаи вазъияти ҳаёти оғоз кунед. Бо ин мақсад вазъияти ҳаётии зеринро ба хонандагон пешкаш кунед:

«Бачаҳо! Мо нақша дорем, ки ба наздикӣ ба тамошои ягон манзараи табиат равем. Мумкин аст, ки ҳангоми саёҳат ягон нафари мо роҳширо гум кунад. Шумо ба одаме, ки роҳширо гум кардааст, чӣ маслиҳат медиҳед?»

Бо гузоштани ин вазъият дар синф вазъияти ҷустуҷӯро пайдо кунед. Ҷавобҳои ҳамаи хонандагони хоҳишмандро шунавед. Пурсишро то он даме давом диҳед, ки агар ягон хонанда оид ба кутбнамо чизе гӯяд. Баъди он ки номи кутбнамо аз даҳони хонандагон садо дод, чунин саволҳо диҳед:

- *Бачаҳо, шумо медонед, ки кутбнамо чӣ аст?*
- *Оид ба кутбнамо маълумоти пурра гирифтаан мехоҳед?*

Баъд аз гузоштани саволи дуюм (албатта хонандагон «ҳа» мегӯянд) ба онҳо пешниҳод кунед, ки дафтарҳои худро кушоянд ва нависанд – имрӯз мавзӯи дарсии мо: «Муайян кардани самтҳои уфуқ бо ёрии кутбнамо».

2) Аз хонандагон пурсед, ки оид ба кутбнамо чӣ медонанд. Ҷавобҳои ҷолиби хонандагонро метавонед дар тахта нависед (дар давоми дарс аз ин фикрҳо истифода бурда, хонандагонро рӯҳбаланд мекунад, ки ин фикрҳоро шумо гуфтед).

3) Шиносоӣ бо маълумот оид ба рафтори бачаҳо ҳангоми воҳӯрдан бо шахсони ношинос. Аз расмҳои дастрас истифода бурда, маълумоти зеринро ба хонандагон фаҳмонед ва онҳоро бо сохти кутбнамо, қисмҳои он ва тарзи дурусти истифодаи он шинос кунед.

4) Амалия дар гурӯҳҳо. Хонандагонро ба 4 гурӯҳ ҷудо кунед. Вазъиятҳои гуногуни ҳаётиро интихоб намуда, онҳоро яқтоғӣ ба гурӯҳҳо супоред. Ба онҳо фармоед, ки маслиҳат намуда, супоришро иҷро кунанд. Ба гурӯҳҳои 1-ум ва 3-юм супориши якхела ва ба гурӯҳҳои 2-юм ва 4-ум супориши якхела диҳед.

Супориш ба гурӯҳҳо:

Гурӯҳҳои 1-3-юм. Нӯги ранги кабуддоштаи ақрабаки кутбнамо ба самте нигарон аст.

Муайян кунед, ки ин кадом самти уфуқ аст? Фикрҳоятонро бо мисолҳо асоснок

кунед. Агар ба болои ақрабак чӯбчаеро ба таври кӯндаланг гузорем, нӯгҳои чӯбча кадом самтҳоро ифода мекунад? Бо истифодаи кутбнамо нишон диҳед.

Гурӯҳҳои 2-4-ум. Нӯги ранги сурхдори ақрабаки кутбнамо тарафиро нишон дода истодааст. Муайян кунед, ки ин кадом самт аст ва фикрҳоятонро асоснок кунед. Агар ба болои ақрабак чӯбчаеро ба таври кӯндаланг гузорем, нӯгҳои чӯбча кадом самтҳоро ифода мекунад? Бо истифодаи кутбнамо нишон диҳед.

Барои иҷрои супориш ба гурӯҳҳо вақт диҳед ва аз болои корашон назорат кунед. Дар ҳолати зарурӣ ба гурӯҳҳо маслиҳат диҳед.

5) Муаррифӣ. Аз ҳар гурӯҳ як нафар хонанда натиҷаи корашонро ба дигарон пешниҳод мекунад. Дар вақти баромади ҳар як гурӯҳ аз дигар гурӯҳҳо хоҳиш кунед, ки бодикқат гӯш кунанд ва ҷойҳои шубҳанок, баҳсталаби масъаларо пурсанд ё иловаҳо кунанд.

6) Лаҳзаи дамгирӣ.

7) Мустаҳкамкунӣ ва хулосабарорӣ. Аз рӯи масъалаҳои асосии мавзӯ бо хонандагон саволу ҷавоб кунед ва ҷавобҳои онҳоро ҷамъбаст карда, хулосаҳои дарсро бароред.

Хулосаҳои дарс чунин буда метавонанд:

Самтҳои уфуқро бо ёрии кутбнамо беҳато муайян кардан мумкин аст.

Қисми асосии кутбнамо ақрабаки магнитӣ мебошад. Нӯги сурхи ақрабаки кутбнамо тарафи ҷануб ва нӯги кабудаш шимолро нишон медиҳад.

Барои он ки самтро бо кутбнамо беҳато муайян кунем, онро дар ҷойи ҳамвор гузошта, тавре гардонидан лозим аст, ки нӯги кабудӣ ақрабак дар муқобили ҳарфи ш (шимол) ва нӯги сурхи он дар муқобили ҳарфи ҷ (ҷануб) истад.

Кутбнамо танҳо ба касе ёрӣ мерасонад, ки онро дуруст истифода бурда тавонад.

8) Дарсро ҷамъбаст намуда, заҳмати хонандагонро кадр кунед ва супориши хонагӣ диҳед. Супориш ба хона:

– *Матни мавзӯро хонед ва калимаҳои нофаҳморо дар дафтартон нависед. Дарси оянда ин калимаҳоро аз омӯзгор ва ҳамсинфон меурсед.*

Арзёбӣ. Дар рафти дарс фаъолияти таълимии хонандагонро мушоҳида намуда, дараҷаи ба салоҳиятҳо ноил гаштани онҳоро муайян кунед. Натиҷаҳои фаъолияти таълимии хонандагонро аз рӯи саволу супоришҳо ва тестҳои зерин арзёбӣ кунед.

Намунаи саволу супоришҳо:

- Барои чӣ ёфтани самтҳои уфуқ лозим аст?
- Пеш аз сафар кардан ба ҷойи ношинос мо бояд чиро донем?
- Дар ҳолате ки мо ба шимол ҳаракат карда бошем, барои баргаштан ба кадом самт бояд ҳаракат кунем?
- Доништани тарафҳои уфуқ ғайр аз хонандагон боз ба кӣ зарур аст?
- Самтҳои уфуқро бо ёрии чӣ муайян кардан мумкин аст?

Намунаи тестҳо:

1. Ҷавоби дурустро интихоб кунед.

Кутбнамо бо кадом мақсад сохта шудааст?

- А. Бо мақсади муайян кардани вақт.
- Б. Бо мақсади муайян кардани самтҳои уфуқ.
- В. Барои бозӣ кардани хонандагон.
- Г. Бо мақсади аҷоиб гузаштани дарс.

(Ҷавоб: Б)

2. Мувофиқ кунед (ҷавоби дурустро аз сутуни рост ёбед).

Рангҳои ақрабаки кутбнаморо бо мафҳумҳо мувофиқа кунед:

- | | |
|----------------|-----------|
| 1. Ранги сурх | А. Шимол |
| 2. Ранги кабуд | Б. Ҷануб |
| | В. Хунукӣ |
| | Г. Гармӣ |

(Ҷавоб: 1-Б,Г; 2-А,В)

3. Ҳарфи ақидаҳои дурустро интихоб кунед (дар доира гиред):

- А. Қутбнамо асбобест барои муайян намудани самтҳои уфук.
- Б. Қисми аз ҳама муҳими қутбнамо ақрабаки магнитӣ мебошад.
- В. Ақрабаки қутбнамои мактабӣ рангҳои кабуд ва зард дорад.
- Г. Дар дохили қутбнамо ҷадвале мавҷуд аст, ки дар он рақамҳо ва ҳарфҳо навишта шудаанд.
- Ғ. Қутбнамо ғайр аз талабагон ба ҳеч кас лозим нест.
- Д. Қутбнамо ба одамони касбу корашон гуногун лозим аст.

(Ҷавоб: А,Б,Г,Д)

§ 13. Муайян кардани самтҳои уфук аз рӯи Офтоб

(1 соат)

Салоҳият:

Хусусияти як қатор унсурҳои зинда ва ғайризиндаи табиати Тоҷикистон ва ҷаҳонро муқоиса ва таҳлил мекунад.

Мақсадҳои таълим. Бо омӯзиши мавзӯи хонандагон бояд:

- воситаи маъмули самтёбӣ будани Офтобро барои одамони қадим шарҳ диҳанд;
- самти баромад ва нишастани Офтобро гӯянд;
- тарзи бо гномон (устурлоби офтобӣ) кор карданро фаҳмонанд;
- аз рӯи Офтоб муайян кардани самтҳои уфукро машқ кунанд.

Барнома. Офтоб – воситаи маъмули самтёбӣ. Самтҳои баромад ва нишастани Офтоб – ғарб ва шарқ. Тарзи муайян кардани самтҳо аз рӯи Офтоб. Гномон (устурлоби офтобӣ) ва тарзи истифодаи он. Машқи малака. Алоқаманд намудани мазмуни таълим бо ҳаёти воқеӣ. Истифодаи матн ва расму тасвирҳо. Мушоҳида, муқоиса ва таҳлил. Навиштани мафҳумҳои асосии дарс.

Методикаи таълим. Ҳангоми банақшагирии дарс аз тавсияҳои мазкур истифода бурда метавонед.

- 1) Баъд аз гузаронидани лаҳзаи ташкили дарс ба хонандагон саволҳои зеринро пешниҳод кунед:
 - *Офтоб чӣ гуна ҷирми осмонӣ аст?*
 - *Аҳамияти Офтоб барои ҳаёти одам аз чӣ иборат аст?*

Баъд аз муҳокимаи саволи дуюм диққати бачаҳоро ба он ҷалб кунед, ки аҳамияти Офтоб боз аз он иборат аст, ки бо ёрии Офтоб самтҳои уфукро муайян кардан мумкин аст.

- 2) Номи мавзӯро дар тахтаи синф нависед: «Муайян кардани самтҳои уфук аз рӯи Офтоб» ва ба омӯзиши он шурӯъ кунед.
- 3) Шиносоӣ бо маълумот оид ба тарзи муайян кардани самтҳои уфук аз рӯи Офтоб. Шиносоиро ба тариқи суҳбат ба роҳ монед. Аз расму тасвирҳои дастрас истифода баред. Мазмуни зеринро пешниҳод карда метавонед (мазмун дар шакли кӯтоҳ пешниҳод шудааст, шумо онро ба таври васеъ пешниҳод кунед):

- ✓ Баъзан ҳолатҳое мешаванд, ки дар вақти зарурӣ кутбнаморо пайдо карда наметавонед. Дар ин ҳолат аз кадом воситаҳо истифода бурдан мумкин аст?
- ✓ Яке аз усулҳое, ки одамон аз замони пеш барои ёфтани самт истифода мебаранд, ёфтани самтҳои уфук аз рӯи Офтоб аст.
- ✓ Офтоб ҳама вақт аз як самт баромада ба самти муқобил фуру меравад.
- ✓ Ҳар рӯз, дар чор фасли сол Офтоб нисфирӯзӣ дар самти ҷануб ҷойгир мешавад.
- ✓ Агар нисфирӯзӣ рӯ ба тарафи афтидани соя истем, он гоҳ аз пеш - шимол, аз пас - ҷануб, аз рост - шарқ ва аз чап - ғарб мебошад.
- ✓ Офтоб ҳамеша аз тарафи шарқ ба назари мо намоён шуда, дар тарафи ғарб аз назари мо ғайб мезанад.
- ✓ Асбоби гномон (ҷӯби рости ба замин кӯфташуда) барои ёфтани тарафҳои уфук ёрии калон мерасонад.
- ✓ Агар шаб бошад, ё пеши Офтобро абр пӯшида бошад, самтҳои уфуқро чӣ тавр муайян мекунанд? Дар ин ҳолат самтҳои уфуқро бо ёрии ашёи дигари маҳал муайян мекунанд, ки мо дарси оянда бо он шинос мешавем.

Аҳамияти гномонро махсус ба бачаҳо фаҳмонед. Бачаҳо бояд фаҳманд, ки ҳама вақт, дар ҳама фасли сол сояи кӯтоҳтарини гномон ба самти шимол нигарон мешавад. Агар самти шимол муайян шавад, дигар самтҳоро ёфтан осон аст (дар боло бачаҳо аллакай инро медонанд).

4) Лаҳзаи дамгирӣ. Бозии “Ташкилкунанда”.

Мақсади бозӣ: Инкишоф додани малакаҳои мушоҳидакории хонандагон.

Шарти бозӣ:

Иштирокчиёни бозӣ дар давра меистанд. Як нафар ба берун мебарояд, дигарон дар давра истода, «**ташкилкунанда**»-ро интихоб мекунанд. Бо чапакзанӣ одами дар пушти дар бударо даъват мекунанд. Вай дар миёни давра истода, шахси ташкилкунандаро мекобад. Ҳар лаҳза «ташкилкунанда» ишора мекунад, ки иштирокчиён ҳаракатҳоро иваз кунанд (масалан, баъди кафқӯби пойҳоро ба замин задан, даст афшонидан, сар хоридан ва ё ин ки нишастан). Иштирокчиён амалҳои «ташкилкунанда»-ро такрор мекунанд. Шахси аз берун омада бояд муайян кунад, ки ҳамаи иштирокчиён аз паси кӣ ҳаракатҳояшонро иваз карда истодаанд. Вақте ки ташкилкунандаро меёбад, ӯ бозиро давом медиҳад.

5) Иҷрои амалия дар гурӯҳҳо. Хонандагонро ба чор гурӯҳ ҷудо кунед. Тарзи гурӯҳбандӣ ба ихтиёри омӯзгор. Барои иҷрои кор ба хонандагон (гурӯҳҳо) вақт диҳед. Аз болои кори онҳо назорат баред ва маслиҳат диҳед.

Ба гурӯҳҳо чунин супориш диҳед:

- ✓ *Самти афтиши сояи гномонро барои се вақти рӯз муайян кунед: саҳар, нисфирӯзӣ ва бегоҳӣ.*
- ✓ *Аз рӯи афтиши соя дар се ҳолат (саҳар, нисфирӯзӣ, бегоҳӣ) тарафҳои дигари уфуқро низ муайян кунед.*

6) Мустаҳкамкунии дарс. Масъалаҳои асосии мавзӯро бо хонандагон ба таври мухтасар дида бароед. Бо саволу ҷавоб ин фаъолиятро гузаронида метавонед. Дар вақти муҳокимаи масъалаҳо ҳаракат кунед, ки ҳамаи хонандагонро ҷалб намоед.

7) Хулосабарорӣ ва навиштани масъалаҳои асосии мавзӯ.

Ба хонандагон бо саволи “Шумо аз дарси мирӯза чӣ омӯхтед?” муроҷиат карда, фикрҳои онҳоро шунавед, онҳоро муҳокима кунед ва хулосаҳои асосии дарсро бароред. Саволҳои роҳнамо диҳед, аз қабилӣ: “*Мазмуни асосӣ аз чӣ иборат аст?*” “*Шумо ин донишҳоро дар кучо истифода бурда метавонед?*” ва *ғайра*.

Хулосаҳои асосии дарс чунин буда метавонанд:

Одамон аз қадим фаҳмидаанд, ки Офтоб ҳама вақт аз як самт баромада, ба самти муқобил фуру меравад.

Агар нисфирӯзӣ рӯ ба тарафи афтидани соя истем, он гоҳ аз пеш- шимол, аз пас- чануб, аз рост- шарқ ва аз чап- ғарб мебошад.

Офтоб ҳамеша аз тарафи шарқ ба назари мо намоён шуда, дар тарафи ғарб аз назари мо ғайб мезанад.

– Сояи кӯтоҳтарини гномон ба самти шимол нигаронида шудааст.

Хулосаҳоро ба хонандагон хонед (дикта кунед) ва фармоед, ки дар дафтарашон нависанд.

8) Дарсро чамъбаст намуда, меҳнати хонандагонро кадр кунед.

9) Супориши хонагӣ. Ба хонандагон чунин супориш диҳед:

– Матни китобро меҳонем ва калимаю мафҳумҳои нофаҳморо ба дафтар менависем. Дарси оянда маънои онҳоро аз ҳамсинфон ва омӯзгор мепурсем.

Арзёбӣ. Дар рафти дарс фаъолияти таълимии хонандагонро мушоҳида намуда, дараҷаи ба салоҳиятҳо ноил гаштани онҳоро муайян кунед. Натиҷаҳои фаъолияти таълимии хонандагонро аз рӯйи саволу супоришҳо ва тестҳои зерин арзёбӣ кунед.

Намунаи саволу супоришҳо:

- Одамони қадим самтҳои уфуқро чӣ гуна муайян мекарданд?
- Сояи ашё дар нисфирӯзӣ ба кадом самт кашол меёбад?
- Офтоб аз кадом самт баромада, ба кадом самт мешинад?
- Агар субҳидам рӯ ба ҷониби Офтоб истем, тарафҳои уфуқро чӣ гуна муайян кардан мумкин аст?
- Тарзи муайян кардани самтҳоро аз рӯйи расм нишон диҳед.
- Бо гномон чӣ тавр кор мекунанд?
- Оид ба истифодаи гномон дар вақтҳои гуногуни рӯз маълумот диҳед.

Намунаи тестҳо:

1. Ҳарфи ҷавоби дурустро интихоб кунед.

Сояи нисфирӯзии ашё ба кадом самт равона шудааст?

А. Шимол

Б. Чануб

В. Шарқ

Г. Ғарб

(Ҷавоб: А)

2. Мувофиқ кунед (ҷавоби дурустро аз сутуни рост ёбед).

Маълумотро оид ба самти баромад ва нишастии Офтоб муайян кунед:

1. Баромади Офтоб А. Ба самти ғарб фуру меравад

2. Нишастии Офтоб Б. Сояи ашё ба ғарб меафтад

 В. Аз самти шарқпайдо мешавад

 Г. Сояи ашё ба шарқ меафтад

(Ҷавоб: 1-Б,В; 2-А,Г)

3. Ҷавобҳои «ҳа» ё «не»-ро интихоб кунед.

Дурустӣ ё нодурустии ақидаҳоро дар ҷадвали зерин тасдиқ кунед:

ҳа	не	Сояи нисфирӯзии ашё ҳамеша ба самти шимол меафтад
ҳа	не	Агар нисфирӯзӣ рӯ ба тарафи афтидани соя истем, аз пеш - шимол, аз пас - чануб, аз рост - шарқ ва аз чап – ғарб мебошад

ҳа	не	Соџи нисфирӯзии ашӯ ҳама вақт ба самти ғарб меафтад.
ҳа	не	Офтоб аз шарқ намоён шуда, дар ғарб ғайб мезанад
ҳа	не	Соџи кӯтоҳтарини гномон ба самти ҷануб нигарон аст.

(Ҷавоб. Аз боло ба поён: Ҳа-1,2,4; Не-3,5)

§ 15. Муайян кардани самтҳои уфуқ бо ёрии ашӯи маҳал

(1 соат)

Салоҳият:

Хусусияти як қатор унсурҳои зинда ва ғайризиндаи табиати Тоҷикистон ва ҷаҳонро муқоиса ва таҳлил мекунад.

Мақсадҳои таълим. Бо омӯзиши мавзӯи хонандагон бояд:

- зарурати аз рӯи ашӯи маҳал муайян кардани самтҳои шарқ диҳанд;
- тарзи аз рӯи шоҳу барги дарахт ва кундаи буридашуда муайян кардани самтҳои фаҳмонанд;
- ёфтани самтҳои аз рӯи мӯрҷаҳона ва гулсангҳо шарқ диҳанд;
- аз рӯи ашӯи номбаршудаи маҳал самтҳои уфуқро муайян кунанд.

Барнома. Ашӯи маҳал, ки аз рӯи онҳо самтҳои уфуқро муайян кардан мумкин аст. Тарзи муайян кардани самтҳои бо истифода аз ашӯи маҳал – шоҳу барги дарахтон, кундаи буридашуда, гулсанги танаи бино, мӯрҷаҳона. Алоқаманд кардани мазмуни таълим бо ҳаёти воқеӣ. Истифодаи расму тасвирҳои ва воситаҳои навиштор. Мушоҳида, муқоиса ва таҳлил.

Методикаи таълим. Ҳангоми банақшагирии дарс аз тавсияҳои зерин истифода бурда метавонед.

- 1) Номи мавзӯро дар тахтаи синф нависед – «Муайян кардани самтҳои уфуқ бо ёрии ашӯи маҳал» ва ба хонандагон фармоед, ки онро дар дафтарашон нависанд.
- 2) Дарсро аз кор бо ҷадвали ММД (Медонам, Мехоҳам донам, Донистам) оғоз намоед. Бо ин мақсад саволи зеринро пешниҳод кунед: - *Оид ба муайян кардани самтҳои уфуқ аз рӯи ашӯи маҳал чӣ медонед?*

Ҷавобҳои хонандагонро дар сутуни якум (чап)-и ҷадвал нависед:

Медонам	Мехоҳам донам	Донистам
.....		
.....		
.....		
.....		
.....		
.....		

Саволи «Оид ба ин масъала боз чиро доништан мехоҳед?»-ро дода, ҷавобҳои хонандагонро дар сутуни дуҷуми ҷадвали ММД нависед. Нигаред ба намуна:

Медонам	Мехоҳам донам	Донистам
.....	
.....	
.....	
.....	
.....	

- 3) Маълумотро оид ба тарзи истифодаи ашёи маҳал барои ёфтани самтҳои уфуқ ба хонандагон пешниҳод кунед. Оид ба тарзи истифодаи ҳар як ашёи маҳал – мӯрчахона, шоху навдаи дарахт, гулсанг, барфи нишебии кӯҳҳо ва кундаи дарахти буридашуда ба хонандагон ба таври муфассал маълумот диҳед. Аз расмҳои дастрас истифода баред. Ҷараёни шиносоиро ба тариқи суҳбат гузаронед.
- 4) Лаҳзаи дамгирӣ. Дар муддати 2-3 дақиқа, интихобан ягон бозӣ гузаронед.
- 5) Кор бо ҷадвал – муайян ва ҷобачо кардани маълумот. Ҷадвалро дар тахтаи синф тасвир кунед. Ба хонандагон маълумоти гуногунро ба таври пароканда пешниҳод намоед ва ба онҳо фармоед, ки маълумотро дар ҳонаи мувофиқи ҷадвал нависанд.

Намунаи ҷадвал:

Шоху навдаи дарахт	Мӯрчахона	Гулсанг	Кундаи буридашуда

Намунаи маълумот:

- *Агар дар зер санг ё кунда ҳонаи ин ҳайвонҳоро бинед, донед, ки ин қисми ҷанубии он аст.*
 - *Растаниҳо аз қисми ҷанубиашон ин узвҳояшонро зиёдтар мебароранд, зеро ба онҳо нури Офтоб бисёр мерасад.*
 - *Дар ин узви растанӣ ҳангоми аз назар гузаронидан солҳалқаҳо аз тарафи ҷануб васеътар буда, дар тарафи шимол онҳо зичтаранд.*
 - *Ин организмҳо ҳамеша дар тарафи шимоли санг ё биноҳо мерӯянд. Онҳо дар тарафи ҷануб сабзида наметавонанд, зеро аз таъсири шуои Офтоб сӯхта, зуд хушк мешаванд.*
- 6) Мустаҳкамкунии донишҳо. Масъалаҳои асосии мавзӯро ба таври мухтасар бо хонандагон дида бароед ва дониши онҳоро мустаҳкам кунед. Бо ин мақсад аз саволу ҷавоб истифода бурда метавонед.
 - 7) Баргаштан ба ҷадвали ММД ва муттаҳид кардани донишҳо. Бо саволи «Оид ба муайян кардани самтҳои уфуқ аз рӯйи ашёи маҳал акнун чиро омӯхтед?» ба хонандагон муроҷиат карда, сутуни сеюми ҷадвали ММД-ро пур кунед. Донишҳои сутуни аввал ва сутуни охири хонандагонро муқоиса кунед ва ба онҳо нишон диҳед, ки чӣ қадар донишашон зиёд шудааст.

Намунаи ҷадвали ММД:

Медонам	Меҳоҳам донам	Донистам
.....
.....
.....
.....
.....
.....
.....

- 8) Хулосабарорӣ аз дарс. Ба хонандагон бо саволи «Шумо аз дарси имрӯза чиро омӯхтед?» муроҷиат кунед ва фикрҳои онҳоро шунавед. Ҷавобҳои ҷолиби

хонандагонро дар тахта нависед. Ҳаракат кунед, ки хонандагон худашон хулосаҳои дарсро бароранд.

Хулосаҳои умумии дарс чунин буда метавонанд:

- Самтҳои уфуқро аз рӯи ашёҳои маҳал муайян кардан мумкин, вале барои ин мушоҳидакор будан лозим аст.
- Шоҳу барги дарахтон, кундаи дарахти буридашуда, мӯрчахона, гулсанги дар танаи биноҳо ва сангҳо дамида, барфи доманаи кӯҳҳо ва ғайра ашёе мебошанд, ки аз рӯи онҳо уфуқро муайян карда метавонем.

9) Дарсро чамбаст намуда, меҳнати хонандагонро кадр кунед ва супориши хонагӣ диҳед. Супориш ба хона:

- *Оид ба мавзӯи имрӯза, дар ҳаҷми 5-10 ҷумла иштироӣ хурд нависед.*

Арзёбӣ. Дар рафти дарс фаъолияти таълимии хонандагонро мушоҳида намуда, дарачаи ба салоҳиятҳо ноил гаштани онҳоро муайян кунед. Натиҷаҳои фаъолияти таълимии хонандагонро аз рӯи саволу супоришҳо ва тестҳои зерин арзёбӣ карда метавонед.

Намунаи саволу супоришҳо:

- Барои самтро муайян кардан кадом тарафҳои асосиро истифода мебаранд?
- Тарафҳои асосӣ ва мобайнии уфуқро номбар кунед.
- Зарурати аз рӯи ашёи маҳал муайян кардани самтҳоро фаҳмонед.
- Аз рӯи шоҳу барги дарахт ва кундаи буридашуда самтҳоро чӣ гуна меёбанд?
- Ёфтани самтро аз рӯи мӯрчахона ва дамидани гулсангҳо шарҳ диҳед.
- То чӣ андоза самтҳоро аз рӯи ашёи маҳал дуруст муайян кардан мумкин аст?

Намунаи тестҳо:

1. Ҳарфи ақидаҳои дурустро интихоб кунед (дар доира гиред):

- А. Самтҳоро аз рӯи ашёҳои маҳал ёфтан мумкин, барои ин мушоҳидакор будан лозим аст.
- Б. Агар кутбнамо набошад, самтҳоро умуман муайян карда намешавад.
- В. Дарахтон аз қисми шимолиашон шоҳу барги зиёдтар мебароранд.
- Г. Мӯрчаҳо даромадгоҳи хонаи худро аз самти ҷануб месозанд.
- Ғ. Доманаи шимолии кӯҳ нисбат ба доманаи ҷанубиаш барфگیر аст.

(Ҷавоб: А, Г, Ғ)

2. Ашёҳоро бо самтҳои мувофиқа кунед (аз сутуни рост ҷавобҳои дурустро ёбед):

- | | |
|------------------|--|
| 1. Дарахт | А. Солҳалқаҳо дар тарафи шимол зич аст |
| 2. Кундаи бурида | Б. Дар қисми шимолии харсанг ё бино мерӯяд |
| 3. Гулсанг | В. Аз тарафи шимол шоҳу барги камтар дорад |
| 4. Мӯрчахона | Г. Дар нишебиҳои ҷанубиаш барф намеистад |
| 5. Кӯҳ | Ғ. Аз ҷануби кунда даромадгоҳ месозанд |

(Ҷавоб: 1-В; 2-А; 3-Б; 4-Г; 5-Г)

§ 15. Тасвири Замин. Нақша, харита, глобус

(1 соат)

Салоҳият:

Хусусияти як қатор унсурҳои зинда ва ғайризиндаи табиати Тоҷикистон ва ҷаҳонро муқоиса ва таҳлил мекунад.

Мақсадҳои таълим. Бо омӯзиши мавзӯи хонандагон бояд:

- мафҳумҳои «нақша», «харита» ва «глобус»-ро шарҳ диҳанд;
- зарурати хурд кардани ашёро дар нақша фаҳмонанд;
- мафҳуми «миқёс»-ро шарҳ дода, тарзи истифодаи онро гӯянд;
- фарқи харитаро аз нақша фаҳмонанд;
- бартарии глобус аз харитаро шарҳ дода тавонанд.

Барнома. Шарҳи мафҳумҳои – нақша, харита, глобус. Тасвири замин дар қоғаз. Зарурати ҳангоми тасвири Замин хурд кардани объект. Миқёс. Муайян кардани миқёси нақша ва харита. Фарқи харита аз нақша ва глобус. Кор бо матн, воситаҳои навиштор ва расму тасвирҳо. Бозиҳои таълимӣ ва дамгирӣ. Мушоҳида, таҳлил ва муқоиса. Алоқаманд намудани мазмуни таълим бо ҳаёти воқеӣ.

Методикаи таълим. Ҳангоми банақшагирии дарс аз тавсияҳои зерин истифода бурда метавонед.

- 1) Дарсро аз намоиш додани глобус, харита ва нақша оғоз кунед. Хонандагонро ба дунафараҳо тақсим кунед. Аз хонандагон пурсед, ки оид ба харита, нақша ва глобус чӣ медонанд. Баъд аз анҷом ёфтани вақти ҷудошуда ҷавобҳоро шунавед. Ҷавобҳои ҷолиби хонандагонро дар тахтаи синф нависед.
- 2) Лексияи хурди омӯзгор оид ба нақша, глобус ва харита. Намунаҳои гуногуни нақша, глобус ва харитаро истифода бурда, хонандагонро бо хусусияти онҳо шинос кунед. Ҷараёни шиносиро бо таври суҳбат гузаронед. Мазмуни маълумот чунин буда метавонад (ба таври кӯтоҳ пешниҳод шудааст, омӯзгор онро муфассал мефаҳмонад):
 - Нақша тасвири айнии ашёест, ки гӯё мо онро аз боло мебинем.
 - Истифодаи миқёс ҳангоми тасвири объектҳо. Зарурати истифодаи миқёс.
 - Аҳамияти нақша барои одамони касбу корашон гуногун.
 - Маълумот оид ба харита. Қадом қаламравҳоро дар бар гирифтани харита.
 - Аҳамияти харита барои одамон.
 - Глобус – шакли аслии хурдкардашудаи Замин.
 - Фарқи глобус аз харита ва нақша.
- 3) Лаҳзаи дамгирӣ.
- 4) Кор дар гурӯҳҳои хурд. Истифодаи диаграмма (диаграммаи Венн). Намунаи диаграммаро дар тахта кашед. Хонандагонро ба гурӯҳҳо ҷудо кунед ва чунин супориш диҳед:
 - *Аз диаграмма истифода бурда, ҷиҳатҳои фарқкунанда ва умумияти объектҳоро муайян кунед.*Вазифаро ба гурӯҳҳо чунин тақсим кунед:
 - Гурӯҳи 1. Фарқият ва умумияти нақша ва харита;
 - Гурӯҳи 2. Фарқият ва умумияти нақша ва глобус;
 - Гурӯҳи 3. Фарқият ва умумияти глобус ва харита.

Намунаи диаграммаи Венн:

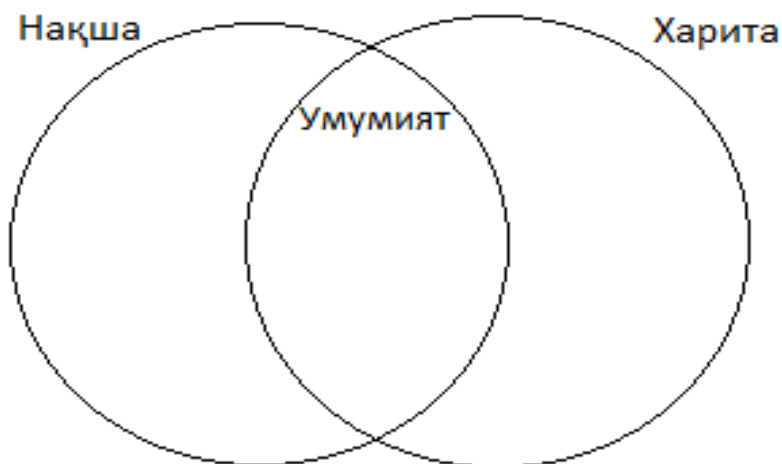

- 5) Бозии «Лото» - мустаҳкамкунии дарс. Саволхоро вобаста ба мазмуни дарс дар коғазчаҳо нависед ва онҳоро тоб дода, ба дохили халта ё қуттӣ андозед. Ба назди ҳар гурӯҳ рафта, аз онҳо хоҳиш кунед, ки аз дохили халта сетогӣ коғазчаи саволдор гиранд. Саволхоро дар гурӯҳ муҳокима карда, ба онҳо ҷавоб ёбанд. Баъди анҷоми вақти ҷудошуда ҷавобҳои гурӯҳхоро шунавед, онҳоро муҳокима кунед ва бо ҳамин тариқ дониши хонандагонро мустаҳкам намоед.
- 6) Хулосабарорӣ. Ба хонандагон бо саволи «Шумо аз дарси имрӯза чиро омӯхтед?» муроҷиат кунед ва фикрҳои онҳоро шунавед. Ҷавобҳои ҷолиби хонандагонро дар тахта нависед. Ҳаракат кунед, ки хонандагон худашон хулосаҳои дарсро бароранд. Хулосаҳои умумии дарс чунин буда метавонанд:
- Нақша тасвири айнии ашёест, ки мо онро аз боло мебинем.
 - Барои нақшаи ашёро кашидан онҳоро хурд кардан лозим меояд.
 - Ададе, ки чанд маротиба хурд ё калон шудани масофаи аслиро дар нақша ифода мекунад, миқёс меноманд.
 - Миқёсро ҳангоми тартиб додани нақша, харита ва глобусҳо истифода мебаранд.
 - Харита ҳам нақшаи маҳал аст, вале дар он масоҳатҳои хеле калон тасвир меёбанд.
 - Глобус шакли аслии хурдкардашудаи Замин аст.
 - Дар глобус ҳамаи ҷузъҳои Замин (объектҳо) беҳато тасвир карда мешаванд.
- 7) Дарсро ҷамъбаст намуда, заҳмати хонандагонро кадр кунед ва супориши хонагӣ диҳед. Супориш ба хона:
- ✓ *Матни китобро хонед, калимаҳои нофаҳморо дар дафтарадон нависед ва дарси оянда онҳоро ҳамроҳи омӯзгор ва ҳамсинфон дида бароед.*

Арзёбӣ. Дар рафти дарс фаъолияти таълимии хонандагонро мушоҳида намуда, дараҷаи ба салоҳиятҳо ноил гаштани онҳоро муайян кунед. Натиҷаҳои фаъолияти таълимии хонандагонро аз рӯи саволу супоришҳо ва тестҳои зерин арзёбӣ кунед.

Намунаи саволу супоришҳо:

- Нақша чист?
- Барои нақшаи ашёро кашидан чаро онҳоро хурд кардан лозим меояд?
- Миқёс чист?
- Миқёсро дар кучо истифода мебаранд?
- Миқёс 1 см – 10 см аст. Онро шарҳ диҳед.

- Фарқи харитаро аз нақша фаҳмонед.
- Глобус чист ва он аз харита чӣ бартарӣ дорад?

Намунаи тестҳо:

1. Ҷавоби дурустро дар доира гиред.

Масоҳати калон тасвир ёфтааст дар

- А. Нақша
- Б. Харита
- В. Ҳардуяш

(Ҷавоб: Б)

2. Ҳарфи ақидаҳои дурустро интихоб кунед (дар доира гиред):

- А. Нақша тасвири айнии ашъест, ки мо онро аз боло мебинем.
- Б. Микёс дар нақша ва харитаҳо чанд маротиба хурд карда шудани маҳалро нишон медиҳад.
- В. Микёсро на фақат барои хурд кардани ашъ, инчунин барои калон кардани чизҳои хурд низ истифода мебаранд.
- Г. Микёсро фақат ҳангоми тартиб додани нақша истифода мебаранд.
- Ғ. Глобус ба мо курашаклии сайёрамонро нишон медиҳад.
- Д. Харита масоҳати хурди маҳалро дар бар мегирад.

(Ҷавоб: А,Б,В,Ғ)

3. Ҷумларо пурра кунед (калимаи партофташударо ёбед):

Дар глобус ҳамаи давлатҳо, материкҳо ва уқёнусҳо _____ тасвир меёбанд.

(Ҷавоб: бехато)

§ 16. Такрори боби «Кайҳон ва фазо» (1 соат)

Салоҳият:

Хусусияти як қатор унсурҳои зинда ва ғайризиндаи табиати Тоҷикистон ва ҷаҳонро муқоиса ва таҳлил мекунад.

Мақсадҳои таълим. Бо омӯзиши мавзӯи хонандагон бояд:

- мавзӯҳои боби омӯхташударо номбар кунанд;
- масъалаҳои асосии мавзӯро шарҳ диҳанд;
- дар атрофи мафҳумҳои асосии мавзӯҳои боб бо ҳамсинфони худ муҳокимаронӣ кунанд;
- ба масъалаҳои баҳсталаб бо ёрии омӯзгор ва дигар сарчашмаҳо ҷавоб ёбанд;
- донишҳои худро сарчамъ намуда, ба системаи муайян дароранд.

Барнома. Хотиррасон кардани мавзӯҳои гузашта. Мафҳумҳои асосии боб ва шарҳи онҳо. Ба система даровардани донишҳо аз омӯзиши боб. Мушоҳида, муқоиса ва таҳлил. Кор бо воситаҳои навиштор.

Методикаи таълим.

Ҳангоми банақшагирӣ ва гузаронидани дарси мазкур аз тавсияҳои методии дарси ҷамъбастии боби «Инсон ва табиат» истифода бурда метавонед.

Боби 2. Инсон ва табиат

§ 17. Табиат. Инсон. Чамъият (1 соат)

Салоҳият:

Хусусияти як қатор унсурҳои табиати зинда ва ғайризиндаи Тоҷикистон ва ҷаҳонро муқоиса ва таҳлил мекунад.

Хусусиятҳои сохти ҷамъиятҳои гуногунро муқоиса карда, роҳҳои ба ҷамъияти худ мутобиқ кардани онҳоро нишон медиҳанд.

Мақсадҳои таълим. Хонандагон бояд:

- мафҳумҳои «табиат», «инсон» ва «ҷамъият»-ро шарҳ диҳанд;
- хусусияти ин мафҳумҳоро бо суҳанони худ фаҳмонанд;
- ҳамбастагии инсонро бо табиат ва ҷамъият нишон диҳанд;
- мавҷуди боақл будани инсонро бо мисолҳои мушаххас фаҳмонанд;
- нақши ҷомеаро дар беҳдошти ҳолати табиат шарҳ диҳанд.

Барнома. Шиносоӣ бо мафҳумҳои табиат, инсон ва ҷамъият. Нақши мушоҳида, эҳсос ва дарки ашёи ҳодисаҳои олами атроф дар аз худ намудани донишҳо оид ба табиат, инсон ва ҷамъият. Ҳамбастагии инсон бо табиат ва ҷамъият. Инсон – мавҷуди боақл. Нақши инсон дар беҳдошти ҳолати табиат. Алоқаманд намудани мазмуни таълим бо ҳаёти воқеӣ. Мушоҳида, муқоиса ва таҳлил. Кор бо воситаҳои навиштор, матн ва расму тасвирҳо.

Методикаи таълим. Методикаи таълими дар стандарти мазкур пешниҳодшаванда хусусияти тавсиявӣ дошта, омӯзгорон вобаста ба шароити имконияти маҳал ва сатҳи хонандагони худ метавонанд усулу фаъолиятҳои ҷолиберо, ки рафти салоҳиятноки гаштани хонандагонро метезонанд ё мусоиданд, истифода баранд.

- 1) Дарсро аз шиносӣ бо мақсаду вазифаҳои фанни табиатшиносӣ барои синфи 4-ум оғоз кунед. Рӯзи аввали дарс ба омӯзгорон фаъолиятҳои зерин тавсия мешаванд:
 - шинос намудани хонандагон бо китоби дарсӣ;
 - шиносӣ бо таҷҳизоти дарсӣ аз фанни табиатшиносӣ;
 - шиносӣ бо мафҳумҳои асосии омӯзиши фан (фаъолиятҳои таълимие, ки ба омӯзиши табиат, инсон ва ҷамъият бахшида мешаванд);
 - қоидаҳои мушоҳида кардан, таҳлил ва савол додану пурсидан.
- 2) Масъалагузорӣ ба тариқи суҳбат. Ба хоҳири ба ёд овардани донишҳои пешинаи хонандагон ба онҳо бо саволҳои зерин муроҷиат кунед ва фикрҳои онҳоро шунавед:
 - *Табиат чист?*
 - *Инсон кӣ аст?*
 - *Ҷамъият чист?*
 - *Оё байни ин мафҳумҳо алоқамандӣ вучуд дорад?*
- 3) Шиносоӣ бо мафҳумҳои «табиат», «инсон» ва «ҷамъият». Шиносоиро аз мафҳуми «табиат» оғоз кунед. Ҳангоми шиносӣ аз расмҳое, ки ҳашамати табиат ва гуногунии онро ифода мекунанд, истифода баред. Аз таҷрибаҳои ҳаётии хонандагон истифода баред. Мазмуни дар натиҷаи муҳокимарониҳо пайдошударо метавонед дар тахта, бо ягон воситаи навиштор тасвир кунед.
- 4) Кори гурӯҳӣ. Хонандагонро ба гурӯҳҳо ҷудо кунед. Усули гурӯҳбандӣ ба ихтиёри омӯзгор. Вобаста ба маълумоти азхудшуда бо гурӯҳҳо кор кунед. Ба онҳо чунин супориш диҳед:
 - ✓ *Аз ҳаёт мисоле оред, ки дар он алоқамандии табиат, инсон ва ҷамъият нишон дода шуда бошад;*
 - ✓ *Қаторро ба дигарон муаррифӣ кунед.*

Дар вақти муаррифии корҳо байни гурӯҳҳо муҳокимарониро ба роҳ монед. Хонандагон метавонанд ҷавобҳои ҳамдигарро пурра кунанд. Ҳаракат кунед, ки ба ҷараён ҳамаи хонандагон ҷалб шаванд.

- 5) Лаҳзаи дамгирӣ.
- 6) Мустаҳкамкунӣ. Ҷадвали зеринро дар тахтаи синф тасвир кунед ва аз хонандагон хошиш кунед, ки фикрҳои онро дар он нависанд. Барои ин шумо аз доираи мавзӯ саволҳо пешниҳод кунед. Намунаи ҷадвал:

<i>Табиат</i>	<i>Инсон</i>	<i>Ҷамъият</i>

- 7) Навиштани масъалаҳои асосии мавзӯ. Масъалаҳои асосии дарсро бо овози баланд дикта кунед ва ба хонандагон фармоед, ки ба дафтарашон кӯчонанд. Фаҳмишҳои асосии дарс:

Инсон дар оғӯши табиат зиндагӣ мекунад ва тамоми эҳтиёҷотиашро аз ҳисоби табиат қонеъ мегардонад.

Инсон бо ақлаш аз дигар мавҷудоти зинда фарқ мекунад.

Одам бо қувваи ақл ашӣи рӯзгор ва манзил сохта, шароити зисташро беҳ мегардонад.

Ҳар як одам дар ҷамъияти инсонӣ зиндагӣ мекунад. Оила ҷузъи хурди ҷамъият мебошад.

- 8) Дарсро ҷамъбаст намуда, меҳнати хонандагонро бо суханони рӯҳбаландкунанда кадр кунед.
- 9) Супориш ба хона. Китоби дарсиро бо латта ё плёнкаи муқовабандӣ кардан.

Арзёбӣ. Дар рафти дарс фаъолияти таълимии хонандагонро мушоҳида намуда, дараҷаи ба салоҳиятҳо ноил гаштани онҳоро муайян кунед. Натиҷаҳои фаъолияти таълимии хонандагонро аз рӯйи саволу супоришҳо ва тестҳои зерин арзёбӣ карда метавонед.

Намунаи саволу супоришҳо:

- *Нақши табиатро барои инсон шарҳ диҳед.*
- *Ҷузъи табиат будани инсонро чӣ гуна мефаҳмед?*
- *Одам аз дигар мавҷудоти зинда бо чӣ фарқ мекунад?*
- *Оид ба ақли одам мисолҳо оред.*
- *Ҷамъияти инсонӣ чист?*
- *Халқҳои дунё аз ҳамдигар бо чӣ фарқ мекунанд?*

Намунаи тестҳо:

1. Ҷавоби нодурустро ёбед (харфашро дар доира гиред).

Табиат ба саломатии инсон чӣ гуна таъсири мусбӣ мерасонад?

- А. Рӯҳбаланд мекунад
- Б. Илҳом мебахшад
- В. Хафа мекунад
- Г. Обутоб медиҳад (Ҷавоб: В)

2. Ҷумларо пурра кунед (калимаи партофташударо ёбед):

Фарқи асосии инсон аз ҳайвонҳо дар он аст, ки одам _____ дорад. (ақл)

3. Маълумотро оид ба оила ва ҷамъият мувофиқ гузоред:

- 1. Оила А. Ба давлатҳо чудо шудааст

<i>Одамони қадим</i>	<i>Одамони ҳозира</i>

Ғайр аз воситаҳои пешниҳодгашта аз хонандагон пурсед, ки боз онҳо кадом воситаҳои нақлиётро медонанд. Ҷавобҳои онҳоро низ мувофиқан дар чадвал ҷойгир кунед ва ин фаъолиятро ҷамъбаст намоед.

- 3) Шиносой бо роҳу воситаҳои омӯзиши табиат. Шиносоиро ба тариқи суҳбат ба роҳ монед. Мазмуни зеринро ба хонандагон пешниҳод карда метавонед:

Ҳар як инсон ҳаёти худро аз саёҳат оғоз мекунад. Ба хотир оред, ки шумо дар хурдиатон ҳар як кунҷи хонаатонро чӣ гуна кофтуков мекардед. Баъд ба мушоҳидаи ҳавлӣ, кӯча ва боғу шаҳратон сар карда будед. Ҳамин тавр, одамизод саёҳаткунон муҳити атрофиашро омӯхт.

Аввал одам ҳамаи ашён атрофи манзилашро омӯхт. Ӯ дарахтон, буттаҳо ва гиёҳхоро мушоҳида карда, оҳиста-оҳиста парвариши зироатҳоро ёд гирифт. Ҳамчунин ҳайвонотро шиқор карда, парвариши онҳоро аз худ намуд. Инсон аз манзили худ дур рафта фаҳмид: дар олам кишварҳое мавҷуданд, ки рустанӣ ва ҳайвонҳои гуногун доранд, хунукӣ ва гармӣ доимист, мавзёҳое ҳастанд, ки оби фаровон доранд ва баръакс дар баъзе ҷойҳо давоми сол як қатра ҳам борон намеборад. Одам инчунин донист, ки дар рӯйи Замин халқи бисёр зиндагӣ мекунад ва онҳо бо забонҳои гуногун гуфтугӯ мекунанд, либоси ҳархела мепӯшианд, хӯроки гуногун мехӯранд ва урфу одатҳои гуногун доранд.

Ҳамин тариқ, одам оҳиста-оҳиста донист, ки дунё чӣ қадар васеъ, гуногун ва аҷоиб аст. Ӯ фаҳмид, ки дар олам сирри зиёде ҳаст ва онҳоро ошкор кардан лозим. Барои чӣ Офтоб мебарояд ва фурӯ меравад? Барои чӣ зимистон ва тобистон мешавад? Ситораҳо чаро равшанӣ медиҳанд? Оё Замин аввалу охир дорад? Ба мисли ин саволҳои зиёде ҳастанд, ки одамонро аз замонҳои пеш водор мекарданд, то ба онҳо ҷавоб ҷӯянд.

Одамон то имрӯз бисёр сирҳои оламро омӯхтаанд ва меомӯзанд.

Агар шумо китоби дар дастатонбударо пурра хонед, бо бисёр сирри муҳити атроф ва табиат шинос мешавед, мефаҳмед, ки одамон ин ё он ҳодисаи табиатро чӣ гуна ошкор карданд.

Зимни баёни масъалаҳо аз расму тасвирҳои дастрас истифода баред. Аз таҷрибаҳои ҳаётии хонандагон истифода баред.

- 4) Кори гурӯҳӣ. Хонандагонро ба гурӯҳҳо ҷудо кунед ва чунин супориш диҳед:

Тасаввур кунед, ки агар одамон дар оянда сафар кунанд аз кадом воситаҳои нақлиёт истифода мебаранд ва оид ба кадом ҳодисаҳо нақл хоҳанд кард.

Баъд аз анҷоми вақти муайяншуда муаррифии корҳоро ба роҳ монед. Ба масъалаҳои баҳсталаб равшанӣ андозед.

- 5) Лаҳзаи дамгирӣ.

- 6) Мустаҳкамкунии дарс. Оид ба масъалаҳои асосии дарс бо хонандагон саволу ҷавоб кунед ва дониши онҳоро мустаҳкам намоед. Аз рӯйи расмҳо ба онҳо савол диҳед ва малакаҳои кор бо расмро дар онҳо инкишоф диҳед.

- 7) Қайд кардани масъалаҳои асосии мавзӯъ. Масъалаҳои асосии дарсро бо овози баланд дикта кунед (хонед) ва аз хонандагон хоҳиш кунед, ки ба дафтарашон кӯчонанд. Фаҳмишҳои асосии дарс:

Ҳар як инсон ҳаёти мустақилонаи худро аз саёҳат оғоз мекунад.

Одам ҳангоми саёҳат оҳиста-оҳиста донист, ки чӣ қадар дунё васеъ, гуногун ва аҷоиб аст.

Ӯ фаҳмид, ки дар олам сирри зиёде ҳаст ва онҳоро ошкор кардан лозим мебошад.

- 8) Дарсро чамъбаст намуда, меҳнати хонандагонро бо суханони зерин дастгирӣ кунед – «Офарин бачаҳо», «Шумо имрӯз хуб меҳнат кардед», «Ҳамаатон кор кардед», «Ман хеле хурсанд шудам» ва ғайра.
- 9) Супориши вазифаи хонагӣ. Аз хонандагон хоҳиш кунед, ки мавзӯро ҳамроҳи падару модар аз китоб хонанд ва ҷойҳои нофаҳморо аз онҳо пурсанд.

Арзёбӣ. Дар рафти дарс фаъолияти таълимии хонандагонро мушоҳида намуда, дараҷаи ба салоҳиятҳо ноил гаштани онҳоро муайян кунед. Натиҷаҳои фаъолияти таълимии хонандагонро аз рӯи саволу супоришҳо ва тестҳои зерин арзёбӣ карда метавонед.

Намунаи саволу супоришҳо:

Омӯзиши муҳити атроф аз чӣ оғоз мешавад?

Оё, табиат дар минтақаҳои гуногуни кураи Замин якхела аст?

- *Гуногунии табиати минтақаҳои Замиро одамон чӣ гуна донистанд?*
- *Шумо ягон вақт аз маҳали зисти худ дур рафтаед? Ҳангоми саёҳат шумо кадом фарқиятҳоро дидед?*
- *Ҳодиса ва воқеаҳоеро, ки дар бораи онҳо донистан меҳостед, номбар кунед.*

Намунаи тестҳо:

1. Ақидаҳои дурустро интихоб кунед (дар доира гиред):

- А. Ҳар як инсон ҳаёти мустақилонаи худро аз саёҳат оғоз мекунад.
- Б. Солҳои пеш одам ҳамаи ашёе, ки дар атрофи манзилаш буд, омӯхт.
- В. Одам омӯзиши муҳити атрофро аз минтақаҳои дур оғоз кард.
- Г. Инсон фаҳмид, ки дар олам кишварҳои дорои табиати дигар ҳастанд.
- Д. Одам ҳеч гоҳ табиатро омӯхта наметавонад.
- Е. Одамон то имрӯз сирри оламо омӯхта истодаанд.

(Ҷавоб: Ақидаҳои дуруст - А, Б, Г, Е)

2. Дар хоначаҳои тарафи чап рақам гузоред.

Пайдархамии дурусти омӯзиши табиат аз тарафи инсонро муайян кунед:

	Аксари ҳодисаҳои табиатро ҳоло омӯхтааст
	Масофаҳои дурро омӯхт
	Омӯзишро аз манзили худ оғоз кард
	Фаҳмид, ки табиат дар ҳама ҷо як хел нест

(Ҷавоб: Аз боло ба поён, 1-4; 2-2; 3-1; 4-3)

§ 19. Ҳодисаи табиӣ ва оқибатҳои он (1 соат)

Салоҳият:

- Хусусияти як қатор унсурҳои зинда ва ғайризиндаи табиати Тоҷикистон ва ҷаҳонро муқоиса ва таҳлил мекунад.
- Оид ба қоидаҳои беҳатарии ҳаёт таҷрибаҳои хубро кор карда, онро амалӣ менамояд.

Мақсадҳои таълим. Хонандагон бояд:

- ҳодисаҳои табииро номбар кунанд;
- таъсири ҳодисаҳои табииро ба инсон ва табиат шарҳ диҳанд;
- оид ба ҳодисаҳои табиие, ки ба инсон зарар мерасонанд, маълумот диҳанд;
- роҳҳои паст кардани хатари офатҳои табииро бо истифодаи ҷадвал нишон диҳанд.

Барнома. Ҳодисаи табиӣ чист? Таъсири ҳодисаҳои табиӣ ба инсон ва табиат. Ҳодисаҳои табиӣ зарарнок. Офатҳои табиӣ ва намудҳои он. Роҳҳои паст намудани хатари офатҳои табиӣ. Бозӣ ва лаҳзаи дамгирӣ. Кор бо матн, расмҳо ва воситаҳои навиштор. Мушоҳида, таҳлил ва муҳокима. Алоқаманд намудани мазмуни таълим бо ҳаёти воқеӣ.

Методикаи таълим.

- 1) Дарсро аз кор бо кластер оғоз кунед. Бо ин мақсад нақшаи зеринро дар тахтаи синф тасвир кунед ва аз хонандагон хоҳиш кунед, ки онро пур кунанд. Барои пур кардани нақша ба онҳо савол диҳед. Савол:
 - Шумо кадом ҳодисаҳои табииро медонед?

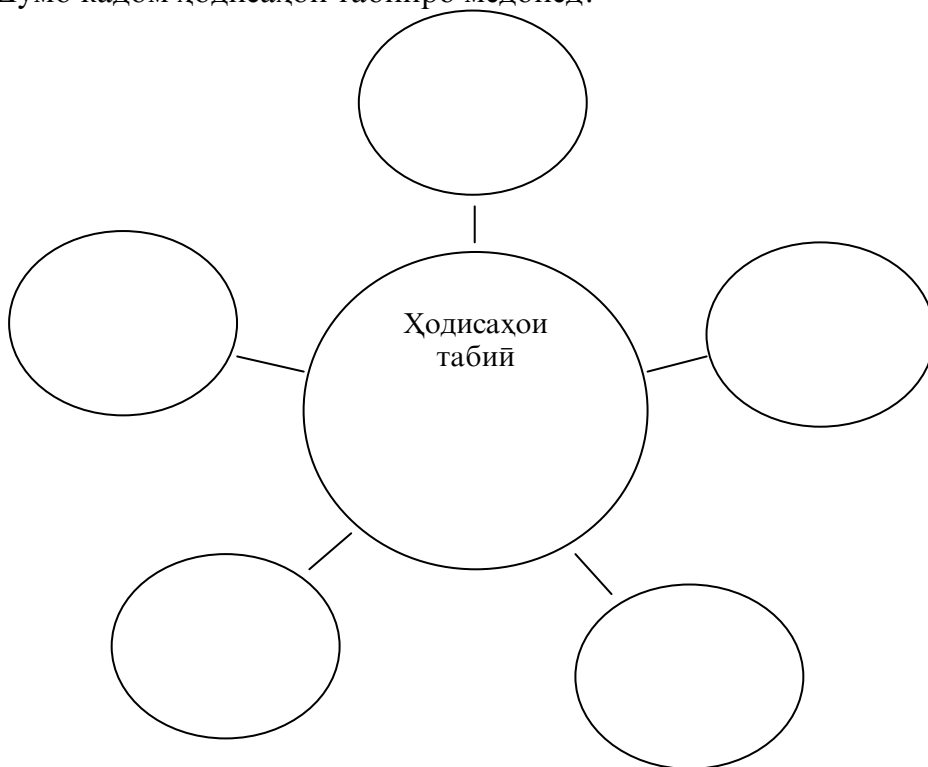

Ҷавобҳои хонандагон дар атрофи нақша навишта мешавад. Вобаста ба ҷавобҳо миқдори давраҳои кластерро зиёд кардан мумкин аст.

- 2) Кор бо расм. Аз расми зерин ё расмҳои дигари ба ин монанд (шояд чунин расмҳоро аз китоби дарсӣ низ пайдо намоед) истифода бурда, ба хонандагон супориш диҳед:
 - *Аз рӯйи мазмуни расм фикрҳои худро дар ҳаҷми 5-6 ҷумла нависед:*



Барои осон шудани кори бачаҳо метавонед саволҳои ёридиханда диҳед:

- *Шумо дар расм чиро мебинед?*
- *Ин ҳодиса ба одамон чӣ гуна таъсир расонида истодааст?*
- *Оё зарари онро кам кардан мумкин буд?*

Баъди ба анҷом расонидани вақти муайяншуда интихобан навиштаҳои якҷанд хонандаро шунавед ва бо аҳли синф муҳокима кунед. Хонандагони дигар низ иловаҳои худро ворид мекунанд.

Хулосаи ниҳони ин фаъолият бояд чунин бошад: дар расм офати табиии сел тасвир ёфтааст ва он ба одамону табиат зарари калон мерасонад.

3) Лаҳзаи дамгирӣ.

4) **Шиносоӣ** бо ҳодисаҳои табиӣ. Оид ба ҳодисаҳои табиӣ ба хонандагон маълумот диҳед ва ҳангоми суҳбат аз таҷрибаҳои ҳаётии онҳо истифода баред.

Мазмуни зеринро пешниҳод карда метавонед:

Ҳодисаҳои табиӣ хеле зиёд ва гуногун мешаванд. Онҳо дар зери таъсири байниҳамдигарии омилҳои табиат ба вуҷуд меоянд.

Ҳар як ашё, ҳодиса ва воқеаи табиӣ ба ҳам таъсир мерасонанд. Ҳодисаҳои табиӣ, ки ба инсон, молу хонаи ӯ ва дигар мавҷудоти зинда зарар меоранд, офати табиӣ номида мешаванд. Мисол: сел, обхезӣ ва заминҷунбӣ. Ин гуна ҳодисаҳои табиӣ дар кишвари мо хеле зиёд рӯй медиҳанд.

Сел ҳодисае мебошад, ки дар натиҷаи якбора боридани борони зиёд ба амал меояд. Сел дар ноҳияҳои кӯҳӣ бештар мушоҳида мешавад. Ин ҳодисаи табиӣ қариб ҳар сол рӯй медиҳад.

Обхезӣ бештар ҳангоми боридани борони зиёди тӯлонӣ ба амал меояд. Обхезӣ дар натиҷаи аз гармии ҳаво обшавиши барфу яхҳои бисёр низ метавонад ба вуҷуд ояд. Ҳангоми обхезӣ сатҳи оби дарёҳо баланд шуда, заминҳои назди соҳили дарёро зер мекунад. Сел ва обхезӣ ба хоҷагии халқ зарари калон мерасонанд. Дар Тоҷикистон аксарияти ноҳияҳо аз ин ҳодисаҳо зарар мебинанд. Одамон барои аз сел ва обхезӣ муҳофизат кардани худ ва манзили худ дар ҷойҳои хатарноки дарёҳо ва дараҳо ҳар гуна монеаҳо месозанд.

Заминҷунбӣ яке аз ҳодисаҳои мудҳиши табиат аст. Одамони қадим сабабҳои пайдоиши заминҷунбиро наредонистанд. Ҳоло олимони дар истгоҳҳои зилзиласанҷӣ оид ба пайдоиши заминҷунбӣ маълумоти зиёде чамъ овардаанд, аммо то ҳол ба одамон муяссар нашудааст, ки заминҷунбиро пешгӯӣ кунанд.

Дар аксар ҷойҳои кураи Замин зилзила ба амал меояд. Солҳои зиёд дар Тоҷикистон заминҷунбӣҳои сахт рӯй додаанд, ки дар натиҷаи он садҳо одамон ҳалок шудаанд ва ҳазорҳо одамон зарар дидаанд.

Мо бояд ҳамеша ба офатҳои табиӣ омода бошем. Пешакӣ бо аҳли оила маслиҳат карда, ҷойҳои бехатар ва роҳҳои бехавфи хонаю ҳавлиро муайян кардан лозим аст. Дар мактаб низ бо омӯзгорон оид ба ин масъала маслиҳат кардан зарур аст. Ҳама вақт роҳҳо ва ҷойҳои бехатарро дар хотир гиред ва ҳангоми сар задани ягон офати табиӣ худро ба ҷойи бехатар расонед.

Ҷойҳои бехатари синфхона ва роҳҳои баромади бехатарро аз мактаб ба хонандагон нишон диҳед. Агар имкон бошад, «Нақшаи кӯчонидани ҳайати мактаб»-ро ба бачаҳо нишон диҳед ва ба онҳо фаҳмонед, ки ҳангоми зилзила ё ягон офати дигар аз ин роҳҳо истифода бурда метавонанд.

Оид ба ярҷ ва тармафарой низ ба хонандагон каме маълумот диҳед.

- 5) Кори гурӯҳӣ – кам кардани хатари офатҳои табиӣ. Хонандагонро ба чор гурӯҳ ҷудо кунед ва ба ҳар гурӯҳ як офати табииро супоред. Масалан:

Гурӯҳи 1 – Сел;

Гурӯҳи 2 – Зилзила;

Гурӯҳи 3 – Ярҷ;

Гурӯҳи 4 – Тармафарой;

Аз гурӯҳҳо хоҳиш кунед, ки оид ба кам кардани хатари офат маълумот тайёр кунанд ва корашонро ба дигарон муаррифӣ намоянд.

Ҳангоми кори гурӯҳҳо ба назди онҳо рафта, ёрӣ расонед, маслиҳат диҳед, лукма партоед.

Муаррифии корҳоро аз гурӯҳи хоҳишманд шурӯъ кунед ва дар вақти муаррифӣ байни гурӯҳҳо муҳокимарониро ба роҳ монед. Дикқати асосиро ба паст намудани хатари ин офатҳо равона созед.

- 6) Қайд кардани масъалаҳои асосии мавзӯ. Масъалаҳои асосии дарсро бо овози баланд дикта кунед (хонед) ва ба хонандагон фармоед, ки ба дафтарашон нависанд. Фаҳмишҳои асосии мавзӯ:

Ҳодисаҳои табиӣ зиёд ва гуногун буда, зери таъсири байниҳамдигарии омилҳои табиат ба вучуд меоянд.

Баъзе ҳодисаҳои табиӣ ба табиат ва одамон харобӣ меоранд, ки онҳоро офати табиӣ меноманд.

Сел, обхезӣ ва заминҷунбӣ офатҳои табиӣ мебошанд.

Агар мо пешакӣ ба офатҳои табиӣ омодагӣ бинем, хатари онҳоро кам карда метавонем.

- 7) Мустаҳкамкунӣ. Ба хотири барқарор намудани робитаи мутақобила ва мустаҳкамкунии дарс масъалаҳои асосии мавзӯи имрӯзаро аз хонандагон пурсед ва ҷавобҳои онҳоро муттаҳид карда, хулосаҳои дарсро бароред.

- 8) Дарсро ҷамъбаст намуда, меҳнати хонандагонро қадр кунед ва супориши хонагӣ диҳед.

Супориш ба хона:

- *Бо падару модар маслиҳат намуда, нақшаи кам кардани хатари офатҳои табииро барои оилаи худ тартиб диҳед.*

Арзёбӣ. Дар рафти дарс фаъолияти таълимии хонандагонро мушоҳида намуда, дараҷаи ба салоҳиятҳо ноил гаштани онҳоро муайян кунед. Натиҷаҳои фаъолияти таълимии хонандагонро аз рӯйи саволу супоришҳо ва тестҳои зерин арзёбӣ карда метавонед.

Намунаи саволу супоришҳо:

Ҳодисаҳои табииро номбар кунед.

Кадам ҳодисаҳои табиӣ ба одамон зарар мерасонанд?

Зарари сел ва обхезӣ ба табиат ва одамонро шарҳ диҳед.

Барои пешгирии сел, обхезӣ ва зилзила кадом чораҳоро андешидан мумкин аст?

Зилзила ба хоҷагии одамон ва табиат чӣ гуна зарар мерасонад?

Оид ба офатҳои табиӣ, ки дар маҳали шумо рух медиҳанд, маълумот диҳед.

Намунаи тестҳо:

1. Чумларо пурра кунед (калимаҳои партофташударо ёбед):

Ҳодисаҳои табиӣ хеле зиёд ва гуногун буда, зеро таъсири байниҳамдигарии омилҳои _____ ба вучуд меоянд. (Ҷавоб: табиат)

2. Ақидаҳои дурустро интихоб кунед (дар доира гиред):

- А. Ҳар як ашё, ҳодиса ва воқеаи табиӣ ба ҳам таъсир мерасонанд.
- Б. Сел дар натиҷаи якбора боридани борони зиёд ба амал меояд.
- В. Сел барои хоҷагии халқ ва табиат зиён надорад.
- Г. Дар Тоҷикистон ноҳияҳои зиёд аз офатҳои табиӣ зарар мебинанд.
- Ғ. Одамоне сабабҳои зилзиларо пешгӯӣ карда наметавонанд.
- Е. Ба офатҳои табиӣ пешаки омода будан шарт нест.

(Ҷавоб: А, Б, Г, Ғ)

3. Мувофиқ кунед (ҷавобҳои дурустро аз сутуни рост ёбед).

Ҳодисаҳои табиӣ барои одам зараровар ва безарарро муайян кунед:

- | | |
|----------------------|--------------------|
| 1. Ҳодисаи безарар | А. Обҳезӣ; |
| 2. Ҳодисаи зараровар | Б. Сел; |
| | В. Шабу рӯз; |
| | Г. Заминчунбӣ; |
| | Ғ. Боридани барф; |
| | Д. Нурпошии Офтоб. |

(Ҷавоб: 1-В, Ғ, Д; 2- А, Б, Г)

§ 20. Таъсири инсон ба табиат (1 соат)

Салоҳият:

- Тавассути иҷрои тадбирҳои гуногун табиати атрофро қадр ва ҳифз намуда, амалҳои дигаронро нисбат ба табиат таҳлил ва арзёбӣ мекунад.

Мақсадҳои таълим. Хонандагон бояд:

- шаклҳои таъсири инсонро ба табиат номбар кунанд;
- аз рӯйи хусусиятҳо амали нек ва бади инсонро нисбат ба табиат шарҳ диҳанд.
- рафторҳои оқилона ва нооқилонаи инсонро аз ҳам фарқ кунанд;
- бо истифодаи шаклҳои навиштор оид ба рафтори мусбат ва манфии инсон нисбати табиат мисолҳо оранд.

Барнома. Шаклҳои таъсири инсон ба табиат. Таъсири манфии инсон ба табиат. Таъсири мусбати инсон ба табиат. Рафторҳои оқилона ва нооқилонаи инсон. Фарқияти онҳо. Нақши бачаҳо дар рафтори оқилонаи инсон нисбати табиат. Кор бо расму тасвирҳо ва матн. Мушоҳида, муқоиса ва таҳлил. Бозихи таълимӣ ва бартарафкунандаи мондашавӣ. Алоқаманд намудани мазмун бо ҳаёт.

Методикаи таълим. Ҳангоми банақшагирии дарс аз тавсияҳо ва маслиҳатҳои зерин истифода бурда метавонед.

- 1) Дарсро аз масъалагузорӣ оғоз кунед. Саволҳои зеринро ба хонандагон пешниҳод кунед ва фикрҳои онҳоро шунавед. Ҳаракат кунед, ки ба ҷараён ҳамаи хонандагон ҷалб шаванд. Дар синф вазъияти ҷустуҷӯро ба вучуд оред.

Саволҳо:

- Шумо кадом рафторҳои одамонро нисбати табиат медонед?
- Кадом рафтори одамон ба табиат таъсири манфӣ мерасонад?
- Рафторҳои инсон, ки ба табиат таъсири мусбӣ мерасонанд, кадомҳоянд?
- Кадом рафторҳои одамро нисбати табиат шумо оқилона ва кадомиро нооқилона мешуморед?

2) Кор бо чадвал дар дунафараҳо. Чадвали зеринро дар тахтаи синф тасвир кунед ва фикрҳои хонандагонро дар он нависед. Супориш ба хонандагон:

- Дунафарӣ маслиҳат намуда, дар муддати 3 дақиқа намудҳои таъсири мусбат ва манфии инсонро дар дафтаратон нависед.

Баъди ба анҷом расидани вақти муайяншуда аз хонандагон (дунафараҳо) хоҳиш кунед, ки фикрҳои худро пешниҳод намоянд. Фикрҳои пешниҳодшударо ба таври кӯтоҳ муҳокима намуда, онҳоро суфта мекунем ва дар чадвал менависем.

Намунаи чадвал:

Таъсири мусбати инсон ба табиат	Таъсири манфии инсон ба табиат

3) Шинос намудани хонандагон бо мазмуни мавзӯ. Хонандагонро бо хусусиятҳои таъсири манфӣ ва мусбати одамон ба табиат шинос кунед. Шиносоиро ба тарикқи суҳбат ба роҳ монед. Мазмуни зеринро ба хонандагон пешниҳод карда метавонед:

Инсон як ҷузъи ҷудонашавандаи табиат мебошад, яъне онҳо бо ҳамдигар алоқамандии зич доранд. Тасаввур намоед, ки инсонро аз табиати Замин ҷудо кардем. Оё, одам дар танҳои, бе табиат зиста метавонад? Албатта, не! Одам бе табиат зиста наметавонад. Барои чӣ? Чунки барои одам ҳаво, об, хӯрок, пӯшок, манзили зист ва ғайраҳо заруранд. Ин чизҳоро одам танҳо аз табиат гирифта метавонад.

Аммо инсон барои қонеъ кардани талаботи худ ба табиат таъсири гуногун мерасонад. Ин таъсир метавонад мусбат ё манфӣ бошад.

Биёед, фикр мекунем. Ба мо хӯроки серғизо, пӯшоки гарму нарм, хонаи зебо, асбобҳои рӯзгор, техникаи ҳозиразамон ва ғайраҳо лозиманд. Мо барои ба даст овардани инҳо ба табиат чӣ гуна таъсир мерасонем? Оё таъсири мо ба табиат ҳамеша мусбат аст? Барои фаҳмидани ин мавзӯ мисол меорем.

Одамон бо мақсади ба даст овардани ғӯшти лазизи оҳу онро бераҳмона шикор мекунанд. Шумораи онҳо кам шуда истодааст. Агар ин амал давом кардан гирад, шояд насли оянда чӣ будани оҳуро надонад. Ба фикри шумо, ин хуб аст ё бад? Албатта, ин амали бад аст, зеро шикори бераҳмонаи ҳайвонҳо боиси аз байн рафтани ин ё он намуди ҳайвон мегардад. Бо ин рафтор одам як унсурро табиатро аз байн мебарад. Ҳол он ки ғӯштро аз ҳисоби парвариши ҳайвонҳои хонагӣ ба даст овардан мумкин аст. Дар табиат ҳамаи унсурҳо (об, хок, ҳаво, рустаниҳо, ҳайвонот ва ғ.) ба ҳамдигар алоқаи зич доранд. Ҳайвонот ё набототи аз байн рафтаре барқарор кардан ғайриимкон аст. Ин гуна муносибат ба табиат таъсири манфӣ мерасонад.

Одамон бозҳо бунёд мекунанд, заминҳои бекорхобидаро обёрӣ менамоянд, барои муҳофизати набототу ҳайвонот мамнӯъгоҳҳо таъин мекунанд. Ба ин рафторҳои одам шумо чӣ гуна баҳо медиҳед? Албатта, инро рафтори оқилонаи инсон нисбат ба табиат ҳисоб кардан мумкин аст. Бо ин гуна муносибат одам ба табиат таъсири мусбат мерасонад.

4) Лаҳзаи дамгирӣ.

5) Кори гурӯҳӣ. Хонандагонро ба гурӯҳҳо ҷудо кунед ва чунин супориш диҳед:

- *Оид ба рафторҳои дуруст ва нодурусти аҳолии маҳалатон нисбати табиат маълумот омода намоед;*
- *Коратонро муаррифӣ кунед.*

Дар вақти муаррифӣ гурӯҳҳо байни хонандагон муҳокимарониро ба роҳ монед ва барои ҳалли масъалаҳои баҳсталаб кумак кунед.

- 6) Мустаҳкамкунии дарс. Оид ба масъалаҳои асосии дарс бо хонандагон саволу ҷавоб кунед ва дониши онҳоро мустаҳкам намоед.
- 7) Хонандагонро бо иди «Наврӯз» шинос кунед. Мазмуни маълумот чунин буда метавонад: *Наврӯз ва Меҳргон идҳои миллии мо ба ҳисоб мераванд. Иди Наврӯз 21-уми март ҷаиш гирифта мешавад. Наврӯз умри беш аз панҷазорсола дорад. Наврӯз оғози бедоршавии табиат мебошад. Дар арафаи ҷаишгирии Наврӯз барои деҳқон киштӣ кор оғоз мегардад. Дар Наврӯз ҳама либосҳои идона пӯшида, ба сайру гашт мебароянд. Дар Наврӯз дастархони идона орошта, суманак ва ҳар гуна хӯрокҳои миллии мепазанд. Дар иди Наврӯз гӯштингирӣ ва бузкашӣ низ доир карда мешаванд.*
- 8) Навиштани фаҳмишҳои асосии мавзӯ. Масъалаҳои асосии мавзӯро бо овози баланд хонед (дикта кунед), ба хонандагон фармоед, ки онро дар дафтарашон нависанд ва дар хотир гиранд.

Масъалаҳои асосии мавзӯ:

Инсон барои қонеъ кардани талаботи худ ба табиат таъсири гуногун мерасонад.

Таъсире, ки инсон ба табиат мерасонад, метавонад мусбат ё манфӣ бошад.

Таъсири мусбати инсон дар натиҷаи рафтори оқилонаи ӯ бо табиат ба вуҷуд меояд.

- 9) Дарсро ҷамъбаст кунед ва меҳнати хонандагонро бо суҳанони рӯҳбаландкунанда қадр намоед.
- 10) Супориши вазифаи хонагӣ. Расмҳои зеринро ба хонандагон нишон диҳед ва мазмуни онҳоро ба таври кӯтоҳ ба онҳо фаҳмонед (амали бад ва неки инсон). Ба хонандагон фармоед, ки дар хона оид ба ин расмҳо иншоӣ хурд нависанд.

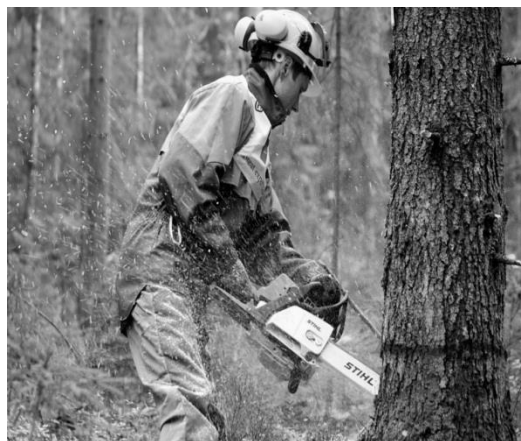

Арзёбӣ. Дар рафти дарс фаъолияти таълимии хонандагонро мушоҳида намуда, дараҷаи ба салоҳиятҳо ноил гаштани онҳоро муайян кунед. Натиҷаҳои фаъолияти таълимии хонандагонро аз рӯи савол ва супоришҳои зерин арзёбӣ карда метавонед.

Намунаи саволу супоришҳо:

- *Одам ба табиат зиндагӣ карда метавонад?*
- *Одам ба табиат чӣ гуна таъсир мерасонад?*
- *Оид ба амали бади инсон мисолҳо оред.*
- *Амали неки инсонро шарҳ диҳед.*
- *Чаро инсонро ҷузъи ҷудонашавандаи табиат мегӯянд?*

Намунаи тестҳо:

1. *Мувофиқ кунед* (Ҷавобҳои дурустро аз сутуни рост ёбед).

Таъсири мусбат ва манфии инсон ба табиатро муайян кунед:

- | | |
|-------------------|--|
| 1. Таъсири мусбат | А. Буридани дарахтон бо мақсади хонасозӣ |
| | Б. Шинондани дарахтон ва кабудизоркунӣ |
| 2. Таъсири Манфӣ | В. Ташкил кардани мамнӯъгоҳҳо |
| | Г. Шикори ҳайвонҳои ваҳшӣ барои гӯшт, пӯст ва ғ. |

(Ҷавоб: 1-Б,В; 2-А,Г)

2. *Ҷавоби дурустро дар доира гиред.*

Кадоме аз мисолҳои дар поён овардашуда рафтори оқилонаи инсон нисбат ба табиат ҳисобида мешавад?

- А. Нест кардани ҳайвонҳои дарранда.
- Б. Нест кардани гунчишкон барои зарарашон.
- В. Ба парандагон дар зимистон хӯрок додан.
- Г. Хазонро оташ задан, то аз рӯйиЗамин нест шавад.

(Ҷавоб: В)

3. *Ҷумларо пурра кунед* (калимаи партофташударо ёбед):

Ҳайвонот ё набототи аз байн рафтаре дар табиат барқарор кардан _____ аст. (Ҷавоб: ғайриимкон)

§ 21. Нақши ҳаво дар ҳаёти инсон(1 соат)

Салоҳият:

- Хусусияти як қатор унсурҳои зинда ва ғайризиндаи табиати Тоҷикистон ва ҷаҳонро муқоиса ва таҳлил мекунад.
- Хусусиятҳои сохти ҷамъиятҳои гуногунро муқоиса карда, роҳҳои ба ҷамъияти худ мутобиқ кардани онҳоро нишон медиҳанд.

Мақсадҳои таълим. Бо омӯзиши мавзӯи хонандагон бояд:

- оид ба таркиби ҳаво маълумот диҳанд;
- нақши ҳаворо барои ҳаёт ва фаъолияти инсон ба таври умумӣ фаҳмонанд;
- истифодаи ҳаворо аз тарафи инсон бо мисолҳои мушаххас нишон диҳанд;
- фикрҳои худро оид ба истифодаи ҳаво дар нақшаи муайян тасвир намоянд.

Барнома. Хусусиятҳо ва таркиби ҳаво. Нақши ҳаво дар ҳаёт ва фаъолияти инсон. Истифодаи ҳаво аз тарафи инсон барои нафаскашӣ ва дар қорҳои хочагӣ. Мушоҳида, таҳлил ва муқоиса. Алоқаманд намудани мазмуни таълим бо ҳаёти воқеӣ. Қор бо расму тасвирҳо, воситаҳои навиштор ва матн. Истифодаи бозичҳои таълимӣ ва дамгирӣ.

Методикаи таълим. Ҳангоми банақшагирии дарс аз тавсияҳои зерин истифода бурда метавонед.

- 1) Дарсро аз овардани мисоли ҳаётӣ ва муҳокимаи он оғоз кунед. Мисоли ҳаётӣ.
«Ғасли тобистон буд. Одамон дар соҳили ҳавз оббозӣ мекарданд. Яке аз онҳо ба гапи шариконаш гӯш накарда, оббозикунон аз соҳил хеле дур рафт. Ногаҳон одамони дар соҳилбуда доду фарёди ӯро шуниданд, ки мегуфт: - Ёрӣ диҳед! Фарқ мешавам! Рафиқони ӯ зуд ба камераҳои резинӣ савор шуда, ба назди ҷабрдида рафтанд ва диданд, ки ӯ аллакай фавтидааст».

Масъалагузорӣ аз рӯи мисоли ҳаётӣ. Бо саволҳои зерин ба хонандагон муроҷиат кунед ва фикрҳои онҳоро шунавед:

- *Чаро одами аз соҳил дуррафта зарқ шуд?*
- *Ӯ бояд чӣ кор мекард?*
- *Чаро ӯ фавтид?*
- *Барои чӣ одам дар зери об ҳалок мешавад?*

Дар охири муҳокимаронӣ хонандагонро ба хулосае оред, ки одам аз нарасидани ҳаво дар зери об ҳалок шуд ва мавзӯи имрӯзаи мо ба «Аҳамияти ҳаво барои одам» бахшида шудааст.

- 2) Маълумот оид ба ҳаво ва аҳамияти он барои инсон. Оид ба газҳои таркиби ҳаво, аҳамияти онҳо дар нафаскашии одам ва истифодаи ҳаво дар хоҷагии одамон ба хонандагон маълумот диҳед. Ҳангоми фаҳмондадихӣ аз расму тасвирҳои дастрас истифода баред.
- 3) Кори гурӯҳӣ. Хонандагонро ба гурӯҳҳо ҷудо кунед. Гурӯҳбандӣ ба ихтиёри омӯзгор. Ба гурӯҳҳо чунин супориш диҳед:
 - *Бо ёри нақшаи зерин, роҳҳои истифодаи ҳаворо аз тарафи инсон нишон диҳед;*
 - *Коратро муаррифӣ кунед.*

Намунаи нақша:



Ҳангоми рӯйнамо кардани корҳо, байни гурӯҳҳо муҳокимарониро ба роҳ монед. Барои ҳалли масъалаҳои баҳсталаб ба хонандагон кӯмак кунед.

- 4) Лаҳзаи дамгирӣ.
- 5) Мустаҳкамкунӣ бо истифодаи бозии «Бинго».

Чадвали зеринро дар тахтаи синф кашед ва ба хонандагон фармод, ки онро дар дафтарҳои тасвир кунанд. Мафҳумҳои зеринро дар тахта нависед ва ба хонандагон фармод, ки онҳоро дар хонаҳои чадвал ба таври тасодуфӣ нависанд. Намунаи чадвал бо мафҳумҳо:

Нафасгирӣ	Оксиген	Карбонат
Ҳавои ифлос	Нерӯгоҳи бодӣ	Нитроген
Тӯб	Бодбони киштӣ	Кураи ҳавоӣ

Оид ба хусусияти мафҳумҳои дар чадвал овардашуда ба таври кӯтоҳ маълумот дода, ба хонандагон фармод, то муайян кунанд, сухан дар бораи кадом мафҳум рафта истодааст. Масалан, омӯзгор мегӯяд: «Ҳангоми нафаскашии организми одам газро қабул карда, ба хун мефиҳад ва ин газ дар бадани одам паҳн мешавад». Хонандагон бояд дар зери мафҳуми «Оксиген» хат кашанд. Мисоли дигар: «Одам хусусияти аз таъсири гармӣ васеъшавӣ ва ба боло ҳаракат кардани ҳаворо донида, то баландии садҳо метр боло мебароянд». Хонандагон ба зери мафҳуми «Кураи ҳавоӣ» хат мекашанд.

Ин амалро то ҳамаи мафҳумҳоро ёфтани хонандагон идома диҳед.

Агар шумо бозиро мураккаб кардан хоҳед, метавонед ба хонандагон пешниҳод кунед, ки баъди пай дар пай ёфтани се мафҳум (агар онҳо ба таври амудӣ, уфуқӣ ё аз кунҷ ба кунҷи панҷара пай дар пай бошанд) «Бинго» гӯянд. Хонандае, ки бинго мегӯяд кори ӯ аз тарафи омӯзгор тафтиш карда шуда, сазовори таҳсин мегардад.

- 6) Навиштани фаҳмишҳои асосии мавзӯ. Масъалаҳои асосии мавзӯро бо овози баланд хонед (дикта кунед), ба хонандагон фармояд, ки онро дар дафтарашон нависанд ва дар хотир гиранд.

Масъалаҳои асосии мавзӯ:

Барои нафаскашии одам ва дигар мавҷудоти зинда ҳавои тоза лозим аст.

Дар замони ҳозира барои тоза нигоҳ доштани ҳаво одамон корҳои зиёде анҷом дода истодаанд.

Одамон аз хусусиятҳои ҳаво, хусусан бод истифода бурданро омӯхтаанд.

- 7) Чамбасти дарс ва кадр кардани меҳнати хонандагон.
8) Супориши вазифаи хонагӣ – *Навиштани ишиои хурд оид ба истифодаи ҳаво дар оилаи худ.*

Арзёбӣ. Дар рафти дарс фаъолияти таълимии хонандагонро мушоҳида намуда, дараҷаи ба салоҳиятҳо ноил гаштани онҳоро муайян кунед. Натиҷаҳои фаъолияти таълимии хонандагонро аз рӯи саволу супоришҳо ва тестҳои зерин арзёбӣ карда метавонед.

Намунаи саволу супоришҳо:

- *Таркиби ҳаво аз кадом газҳо иборат аст?*
- *Чаро одам бе ҳаво зиндагӣ карда наметавонад?*
- *Ифлоскунандаҳои ҳаворо номбар кунед.*
- *Оид ба истифодаи ҳаво аз тарафи инсон мисолҳо оред.*
- *Аҳамияти нерӯгоҳҳои барқи бодиро фаҳмонед.*

Намунаи тестҳо:

1. Ақидаи дурустро интихоб кунед (ҳарфашро дар доира гиред).

Ҳангоми нафаскашӣ организми одам аз таркиби ҳаво кадом газро мегирад?

- А. Карбонат
- Б. Нитроген
- В. Оксиген
- Г. Ҳамаи газҳои номбаршуда

(Ҷавоб: В)

2. Ҷавоби дурусти «ҳа» ё «не»-ро интихоб кунед.

Дурустӣ ё нодурустии ақидаҳоро дар чадвали зерин муайян кунед:

ҳа	не	Ба одамон ва ҳайвонот ҳаво зарур аст
ҳа	не	Барои нафаскашии одам ҳавои тоза зарур нест
ҳа	не	Нақлиёт ва саноат ҳаворо ифлос мекунанд
ҳа	не	Аз қувваи бод нерӯи барқ истехсол мекунанд
ҳа	не	Кураҳои ҳавоӣ бо ҳавои гарм пур карда шудаанд

(Ҷавоб, аз боло ба поён: ҳа-1,3,4,5; не-2)

§ 22. Об – сарчашмаи ҳаёт (1 соат)

Салоҳият:

- Хусусияти як қатор унсурҳои табиати зинда ва ғайризиндаи Тоҷикистон ва ҷаҳонро муқоиса ва таҳлил мекунад.
- Хусусиятҳои сохти ҷамъиятҳои гуногунро муқоиса намуда, роҳҳои ба ҷамъияти худ мутобиқ кардани онҳоро нишон медиҳанд.

Мақсадҳои таълим. Бо омӯзиши мавзӯи хонандагон бояд:

- нақши обро дар ҳаёт ва фаъолияти инсон фаҳмонанд;
- маълумоти сарчашмаҳо ва расмҳои оид ба истифодаи об таҳлил кунанд;
- оид ба истифодаи об аз тарафи инсон мисолҳои мушаххас оранд;
- саҳми Тоҷикистонро дар тоза нигоҳ доштани оби сайёра шарҳ диҳанд;
- оид ба истифодаи об дар маҳали худ иншои хурд (эссе) нависанд.

Барнома. Об манбаи ҳаёт. Нақши об дар ҳаёт ва фаъолияти инсон. Истифодаи об аз тарафи инсон. Истифодаи об дар хоҷагии шахсӣ ва маҳали зист. Кор бо расму тасвирҳо, матн ва воситаҳои навиштор. Мушоҳида, таҳлил ва муқоиса. Шарҳи масъалаҳо барои дарки мавзӯи. Алоқаманд кардани мазмуни таълим бо ҳаёт.

Методикаи таълим. Барои гузаронидани машғулият дар поён якҷанд тавсияҳои методиро пешкаш мекунем. Ҳангоми банақшагирии дарс аз тавсияҳои мазкур истифода бурда метавонед.

- 1) Дарсро бо истифодаи ҷадвали дубаҳша оғоз кунед. Ҷадвалро дар тахтаи синф тасвир кунед ва бо саволҳо ба хонандагон муроҷиат намуда, ҷавобҳои онҳоро дар сутуни 1-уми ҷадвал нависед. Дар болои сутунҳо чизе нанависед, онҳоро дар охири дарс номгузорӣ мекунем.

Саволҳо:

Чаро одам аз норасогии об азоб мекашад?

Об дар организми одам барои чӣ лозим аст?

Одам обро дар қадом қорҳои хоҷагии истифода мебарад?

Барои саломати одам об чӣ аҳамият дорад?

Намунаи ҷадвал бо фикрҳо (ҷавобҳо)-и хонандагон:

- 2) Шиносоӣ бо маълумот оид ба об ва истифодаи он аз тарафи инсон. Ҳангоми пешниҳоди маълумот аз таҷрибаҳои ҳаётии хонандагон истифода баред. Маълумотро ба тариқи суҳбат пешниҳод намоед. Аз расму тасвирҳои дарстрас истифода баред.

Мазмуни маълумот масъалаҳои зеринро дар бар гирифта метавонад:

- *Аҳамияти об дар ҳаёти инсон ва дигар мавҷудоти зинда.*
- *Зиёда аз 75%-и вазни одамро ташиқил додани об.*
- *Дар байни сарватҳои табиӣ, ки одам истифода мебарад, об ҷойи аввалро ишғол мекунад.*
- *Одам обро чӣ гуна истифода мебарад?*

- Барои нӯшидан.
 - Дар корхонаҳои саноатӣ.
 - Дар соҳаи кишоварзӣ.
 - Ҳамчун роҳи нақлиёт.
 - Истеҳсоли барқ.
 - Манбаи саломатӣ ва рӯҳу илҳами одамон аст.
- Кам шудани оби нӯшокии сайёра дар солҳои охир.
 - Саҳми Ҳукумати Ҷумҳурии Тоҷикистон ва Президенти кишвар дар тоза нигоҳ доштан ва муҳофизати оби сайёраи Замин.

3) Кори дунафара – истифодаи об дар хоҷагии мо. Ба хонандагон гуед, ки ин фаъолияти дунафарӣ аст. Бигзор ҳар кадом хонанда бо ҳампартаи худ кор кунад (агар дар паси парта сенафарӣ нишаста бошанд ҳам, зарар надорад, кори сенафарӣ мешавад). Чунин супориш диҳед:

- *Истифодаи обро дар оилаатон нишон диҳед.*
- *Ҳисоб кунед, ки дар як шабонарӯз дар оилаи шумо чӣ қадар об сарф мешавад (бо литр нишон диҳед).*
- *Коратонро ба дигарон муаррифӣ кунед.*

Муаррифро аз дунафараи хоҳишманд оғоз кунед ва ҳангоми муҳокимарониҳо ба масъалаҳои баҳсталаб равшанӣ андозед.

4) Мустақамкунӣ. Аз нав ба ҷадвали дубахшаи оғози дарс баргашта, бо ҳамон саволҳо ба хонандагон муроҷиат кунед ва ҷавобҳои хонандагонро дар сутуни дуюми ҷадвал нависед. Баъди навиштани фикрҳои хонандагон дар сутуни дуюми ҷадвал онро номгузорӣ кунед. Номгузорӣ чунин аст: дар боло (хонаи холии чап)-и ҷадвал - **Аввал чунин фикр мекардам** ва дар болои сутуни рост - **Акнун фаҳмидам** нависед.

Саволҳо:

- *Чаро одам аз норасоии об азоб мекашад?*
- *Об барои организми одам чӣ кор мекунад?*
- *Одам обро дар кадом корҳои хоҷагии истифода мебарад?*
- *Барои саломатии одам об чӣ аҳамият дорад?*

Намунаи ҷадвал бо фикрҳо (ҷавобҳо)-и хонандагон дар охири дарс:

<i>Аввал чунин фикр мекардам</i>	<i>Акнун фаҳмидам</i>
-----	-----
-----	-----
-----	-----
-----	-----
-----	-----
-----	-----
-----	-----
-----	-----
-----	-----
-----	-----
-----	-----
-----	-----

Баъди анҷоми ин фаъолият хонандагон бо чашми худ мебинанд, ки онҳо дар давоми дарс чӣ қадар дониши навро аз худ кардаанд. Ин онҳоро рӯҳбаланд мекунад.

5) Навиштани фаҳмишҳои асосии мавзӯ. Масъалаҳои асосии мавзӯро бо овози баланд хонед (дикта кунед), ба хонандагон фармоед, ки онро дар дафтарашон нависанд ва дар хотир гиранд.

Масъалаҳои асосии мавзӯ:

Об дар ҳаёти инсон ва дигар мавҷудоти зинда аҳамияти калон дорад.

Одам обро дар оила, соҳаҳои саноат, кишоварзӣ, нақлиёт, барои истеҳсоли барқ ва истироҳат истифода мебарад.

Бо ташаббуси Тоҷикистон дар миқёси ҳаҷон солҳои 2005 - 2015 амалиёти «Об - барои ҳаёт» эълон шуда, моҳияти асосии он тоза нигоҳ доштан ва муҳофизати оби сайёраи Замин буд.

- б) Дарсро ҷамъбаст намуда, заҳмати хонандагонро кадр кунед ва супориши хонагӣ диҳед. Супориш ба хона:

-Оид ба истифодаи об дар маҳалли худ иштироки хурд нависед.

Арзёбӣ. Дар рафти дарс фаъолияти таълимии хонандагонро мушоҳида намуда, дараҷаи ба салоҳиятҳо ноил гаштани онҳоро муайян кунед. Натиҷаҳои фаъолияти таълимии хонандагонро аз рӯи саволу супоришҳо ва тестҳои зерин арзёбӣ карда метавонед.

Намунаи саволу супоришҳо:

Чаро одам бе об зиндагӣ карда наметавонад?

Об дар организми одам чӣ вазифаро иҷро мекунад?

Истифодаи обро аз тарафи инсон шарҳ диҳед.

Аҳамияти нақлиёти обӣ аз чӣ иборат аст?

Нақши обро дар барқарор кардани саломатии одамон фаҳмонед.

Намунаи тестҳо:

1. Ҳарфи ҷавоби дурустро интихоб кунед

Чанд фоиз талаф додани оби организм барои одам марговар аст?

- А. 5%
- Б. 10%
- В. 15%
- Г. 20%

(Ҷавоб: Г)

2. Мувофиқ кунед (ҷавоби дурустро аз тарафи рост ёбед).

Соҳаи истифодаи обро бо мисолаш мувофиқ кунед:

- | | |
|--------------|---------------------------------|
| 1. Оила | А. Обёрии заминҳои қорам |
| 2. Кишоварзӣ | Б. Барқарор кардани саломатӣ |
| 3. Нақлиёт | В. Шустушӯӣ, нӯшидан, хӯрокпазӣ |
| 4. Истироҳат | Г. Кашондани борҳои гуногун |

(Ҷавоб: 1-В; 2-А; 3-Г; 4-Б)

3. Ҷумларо пурра кунед (калимаи партофташударо ёбед).

Моҳияти асосии амалиёти «Об барои ҳаёт» _____ нигоҳ доштан ва муҳофизати оби сайёраи Замин буд. (Ҷавоб: тоза)

§23. Ҳок ва аҳамияти он(1 соат)

Салоҳият:

Хусусияти як қатор унсурҳои зинда ва ғайризиндаи табиати Тоҷикистон ва ҳаҷонро муқоиса ва таҳлил мекунад.

Хусусиятҳои сохти ҷамъиятҳои гуногунро муқоиса карда, роҳҳои ба ҷамъияти худ мутобиқ кардани онҳоро нишон медиҳанд.

Мақсадҳои таълим. Бо омӯзиши мавзӯи хонандагон бояд:

- аҳамияти ҳокро барои ҳаёт ва фаъолияти инсон фаҳмонанд;
- роҳҳои истифодаи ҳокро аз тарафи инсон шарҳ диҳанд;

- тарзҳои ҳосилхез кардани хокро гӯянд;
- оид ба истифодаи хок аз тарафи мардуми маҳалли худ маълумот диҳанд.

Барнома. Хок дар табиат. Аҳамияти хок барои инсон. Истифодаи хок дар қорҳои хоҷагидорӣ. Роҳҳои дурусти истифодабарӣ ва ҳосилхез кардани хок. Мушоҳида, муқоиса ва таҳлил. Қор бо матн, воситаҳои тасвирӣ ва расму тасвирҳо. Алоқаманд кардани мазмуни матн бо ҳаёти воқеӣ. Бозиҳои таълимӣ ва дамгирӣ.

Методикаи таълим.

- 1) Дарсро аз хотиррасон кардани донишҳои пешинаи хонандагон оғоз кунед. Бо ин мақсад аз саволҳои зерин истифода баред:

Хок чист?

Таркиби хок аз чӣ иборат аст?

Қадам намудҳои хокро медонед?

Хокро дар қуҷо дучор омадан мумкин аст?

Хок дар ҳаёти мо барои чӣ лозим мешавад?

- 2) Шиносии қўтоҳ бо намудҳои хок ва таркиби хок. Хонандагонро бо хусусиятҳо, таркиб ва намудҳои хок ба таври мухтасар шинос кунед. Донишҳои аз синфи 3 гирифтаи онҳоро ба хотирашон оред ва барои омӯзиши маводи нав замина омода кунед.

- 3) Қори гурӯҳӣ. Хонандагонро ба гурӯҳҳо ҷудо кунед. Аз онҳо хоҳиш кунед, ки бо матн қор кунанд. Аз рӯйи матн ба гурӯҳҳо чунин супориш диҳед:

✓ *Матнро бодиққат хонед ва бо мазмуни он шинос шавед;*

✓ *Мазмуни матнро бо истифодаи ягон воситаи навиштор (нақша, тасвир ва ғайра) нишон диҳед;*

✓ *Қоратонро муаррифӣ кунед.*

Дар вақти муаррифии гурӯҳҳо байни хонандагон муҳокимарониро ба роҳ монед. Ба ҷойҳои, ки маълумоти муҳим дорад, диққати бештар диҳед ва агар лозим шавад, худатон пурра кунед.

- 4) Хулосаи қори анҷомдодашуда. Бо хонандагон маълумоти бадастомадаро ба тартиби муайян дароред ва хулоса кунед.

- 5) Лаҳзаи дамгирӣ.

- 6) Мустақкамкунии донишу малака. Оид ба масъалаҳои асосии мавзӯ бо хонандагон саволу ҷавоб намоед ва дониши онҳоро мустақкам кунед. Ҳангоми саволу ҷавоб метавонед аз кластер истифода баред.

Намунаи кластер:

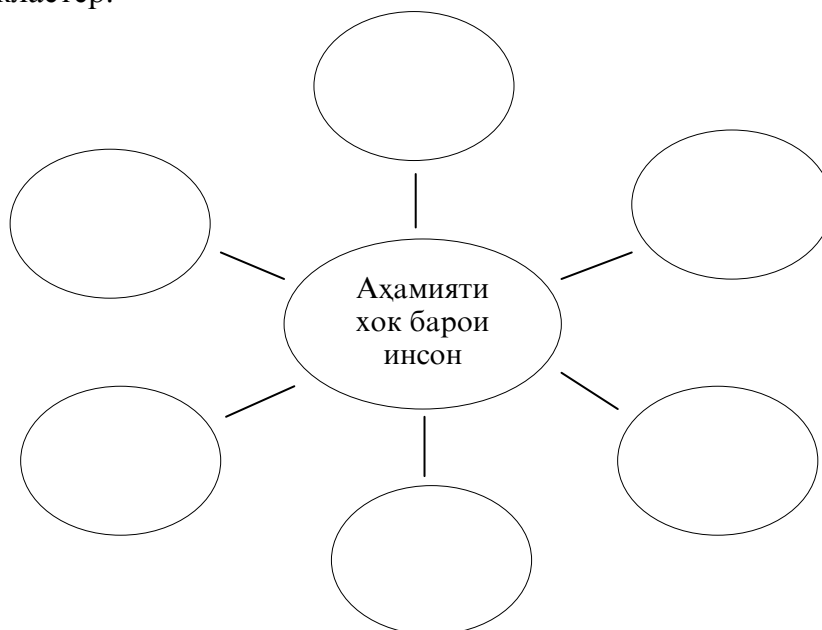

7) Навиштани фаҳмишҳои асосии мавзӯ. Масъалаҳои асосии мавзӯро бо овози баланд хонед (дикта кунед), ба хонандагон фармод, ки онро дар дафтарашон навсанд. Онҳоро таъкид кунед, ки ин маълумотро дар хотир гиранд.

Масъалаҳои асосии мавзӯ:

Ҳосилнокии хок инкишофи рустаниҳоро таъмин мекунад.

Одам аз хок қариб ҳама чизи лозимаширо ба даст меорад.

Ҳокро асосан барои рӯёндани ҳосили зироат, бунёди боғ ва корҳои сохтмонӣ истифода мекунанд.

Заминҳое, ки хоки онҳо барои зироаткорӣ номувофиқанд, ҳамчун чарогоҳ истифода мешаванд.

8) Дарсро чамбаст намуда, меҳнати хонандагонро кадр кунед.

9) Супориши хонагӣ.

Оид ба истифодаи хок дар оилаи худ маълумотномаи мухтасар нависед.

Арзёбӣ. Дар рафти дарс фаъолияти таълимии хонандагонро мушоҳида намуда, дараҷаи ба салоҳиятҳо ноил гаштани онҳоро муайян кунед. Натиҷаҳои фаъолияти таълимии хонандагонро аз рӯи саволу супоришҳо ва тестҳои зерин арзёбӣ карда метавонед.

Намунаи саволу супоришҳо:

Кадам хосиятҳои хокро номбар карда метавонед?

Аҳамияти хок барои инсон аз чӣ иборат аст?

Оид ба истифодаи хок якчанд мисол оред.

Намудҳои хокро номбар кунед ва хусусияти сиёҳхокро шарҳ диҳед.

Аҳамияти чарогоҳро фаҳмонед.

Намунаи тестҳо:

1. Ҷумларо пурра кунед (калимаи партофташударо ёбед).

Ҳок манбаи асосии ғизо, бойигарии асосӣ мебошад, ки ҳаёти одамон ба он _____ аст. (Ҷавоб: вобаста)

2. Мувофиқ кунед (ҷавоби дурустро аз сутуни рост ёбед).

Мувофиқати маълумотро оид ба хок ва тарзи истифодааш муайян кунед:

1. Бобоҳои мо А. Барои ҳосил шудани 1 см хок лозим аст

2. Ранги хок Б. Аз хок деворҳои лойин месохтанд.

3. 100-300 сол В. Дар минтақаҳои кӯҳӣ ҷойгиранд.

4. Чарогоҳҳо Г. Сиёҳхок, хокистарӣ, сурххок.

(Ҷавоб: 1-Б; 2-Г; 3-А; 4-В)

3. Ҷавоби дурустро интихоб кунед

Кадам намуди хок аз ҳама серҳосил мебошад?

А. Сафедхок

Б. Сиёҳхок

В. Хоки хокистарранг

Г. Сурххок

(Ҷавоб: Б)

§ 24. Истифодаи сарватҳои табиӣ (1 соат)

Салоҳият:

Хусусияти як қатор унсурҳои зинда ва ғайризиндаи табиати Тоҷикистон ва ҷаҳонро муқоиса ва таҳлил мекунад.

Хусусиятҳои сохти ҷамъиятҳои гуногунро муқоиса карда, роҳҳои ба ҷамъияти худ мутобиқ кардани онҳоро нишон медиҳад.

Мақсадҳои таълим. Бо омӯзиши мавзӯи хонандагон бояд:

- сарватҳои табииро номбар кунанд;
- нақши сарватҳои табиӣ тамомшаванда ва тамомнашавандаро барои инсон гӯянд;
- сарватҳои табииро ба тасниф дароранд (ба гурӯҳҳо ҷудо кунанд);
- зарурати истифодаи сарфакоронаи сарватҳои табииро фаҳмонанд;
- оқибати истифодаи нооқилонаи сарватҳои табииро аз тарафи инсон шарҳ диҳанд.

Барнома. Сарвати табиӣ чист? Аҳамияти сарватҳои табиӣ. Таснифоти сарватҳои табиӣ – сарватҳои табиӣ тамомшаванда ва тамомнашаванда. Истифодаи оқилонаи сарватҳои табиӣ. Бозиҳои таълимӣ ва дамгирӣ. Истифодаи матн, воситаҳои навиштор ва расму тасвирҳо. Мушоҳида, муқоиса ва таҳлили объектҳои омӯзиш. Пайвастанӣ мазмун бо ҳаёт.

Методикаи таълим. Ҳангоми банақшагирии дарс аз тавсияҳои зерин истифода бурда метавонед.

- 1) Дарсро аз нақли ҳаёти оғоз намоед. Бо овардани мисоли ҳаёти диққати хонандагонро ба дарс ҷалб кунед.

Нақл:

«Дар як оила мард бо занаш зиндагӣ мекард. Онҳо фарзанд надоштанд. Рӯзе мард бо занаш маслиҳат кард ва ба хулосае омаданд, ки имсол ба ҷангал рафта, чормағзи зиёд ҷамъоварӣ мекунад ва то охири умрашон онро истеъмол мекунад. Ҳамин хел ҳам карданд: онҳо аз субҳи барвақт барои ҷамъоварии чормағз ба дараҳо ва ҷангалҳои назди маҳалашон мерафтанд ва то торик шудани рӯз чормағз ҷамъ мекарданд. Онҳо қариб як моҳ чормағз ҷамъоварӣ намуданд ва захираашон хеле зиёд шуд. Марду зан чормағзи зиёдро дар анборашон дида, хеле хурсанд шуданд ва мард ба зан гуфт: - Худо хоҳад ин чормағз то охири умрашон барои хӯрдани мо мерасад. Зану мард ҳар рӯз баъди хӯроки бегоҳӣ каме аз захираашон чормағз гирифта, шикаста мехӯрданд. Аз байн ду-се сол гузашт. Рӯзе зан ба анборхона даромада дид, ки аз чормағзи захиракардашон қариб чизе намондааст».

Баъд аз нақл ба хонандагон чунин гӯед: *Ҳамин тариқ бачаҳои азиз, шумо медонед, ки дар табиат ягон чиз беохир нест. Ҳамаи он ашӣе, ки моро иҳота кардаанд, захираи муайян дорад ва агар мо онҳоро истифода барем, рӯзе мерасад, ки захираи онҳо тамом мешавад. Ҳоло мо дар ин дарс бо шумо оид ба сарватҳои табиӣ ва истифодаи онҳо шинос мешавем ва мебинем, ки онҳоро чӣ гуна сарфакорона истифода бурдан мумкин аст.*

- 2) Масъалагузорӣ. Бо саволҳои зерин ба хонандагон муроҷиат намоед ва ҷавобҳои ҷолиби онҳоро дар тахтаи синф нависед. (Аз тарафи хонандагон чунин фикрҳо садо доданиш мумкин: боигарӣ, нефт, газ, растанӣ, ҳайвонот, кум, санг ва ғайра. Омӯзгор ҷавобҳои хонандагонро муттаҳид карда, ба хулосае меоянд, ки ҳамаи ин сарвати табиӣ мебошад).

Саволҳо:

- ✓ *Ба андешаи шумо кадом ашӣи табиатро инсон истифода мебарад?*
- ✓ *Он ашӣе, ки шумо номбар кардед, чӣ номидан мумкин аст?*

3) Шиносой бо сарватҳои табиӣ ва аҳамияти онҳо. Маълумотро ба тариқи суҳбат ба хонандагон пешниҳод намоед. Аз расму тасвирҳои истифода баред. Фикрҳои худро метавонед бо истифодаи воситаҳои навиштор (истифодаи ягон нақша дар тахтаи синф) баён кунед. Аз таҷрибаҳои ҳаётии хонандагон низ истифода баред.

4) Кори гурӯҳӣ – ба тасниф даровардани сарватҳои табиӣ. Хонандагонро ба гурӯҳҳо ҷудо кунед. Тарзи гурӯҳбандиро худатон муайян кунед. Ба гурӯҳҳо чунин супориш диҳед:

Аз нақша истифода бурда, сарватҳои табииро ба гурӯҳҳо ҷудо намоед;

Коратонро муаррифӣ кунед.

Намунаи нақша:

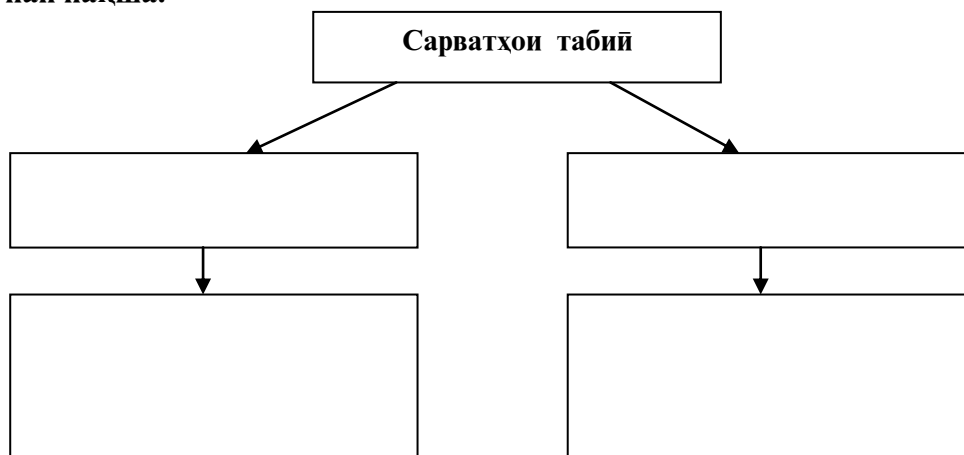

5) Лаҳзаи дамгирӣ.

6) Мустаҳкамкунӣ. Масъалаҳои асосии мавзӯро ба тариқи саволу ҷавоб бо хонандагон дида бароед ва дониши онҳоро мустаҳкам кунед.

7) Навиштани фаҳмишҳои асосии мавзӯ. Масъалаҳои асосии мавзӯро бо овози баланд хонед (дикта кунед), ба хонандагон фармоед, ки онро дар дафтарашон нависанд. Онҳоро таъкид кунед, ки ин маълумотро дар хотир гиранд.

Масъалаҳои асосии мавзӯ:

Сарватҳои табиӣ унсурҳои табиие мебошанд, ки онҳоро одамон ҳамчун манбаи ашӣи хом истифода мебаранд.

Сарватҳои табииро ба ду гурӯҳ ҷудо кардаанд: тамомнашаванда ва тамомнашаванда.

Одамон бояд ҳама вақт дар фикри сарфакорона истифода бурдан ва муҳофизат кардани сарватҳои табиӣ бошанд.

8) Ҷамъбасти дарс. Дарсро ҷамъбаст намуда, меҳнати хонандагонро кадр кунед ва супориши хонагӣ диҳед.

9) Супориши хонагӣ.

Номи сарватҳои табиӣ маҳалатонро дар дафтар нависед. Истифодаи якчанд намуди онҳоро аз тарафи аҳолии маҳал шарҳ диҳед.

Арзёбӣ. Дар рафти дарс фаъолияти таълимии хонандагонро мушоҳида намуда, дараҷаи ба салоҳиятҳо ноил гаштани онҳоро муайян кунед. Натиҷаҳои фаъолияти таълимии хонандагонро аз рӯйи саволу супоришҳо ва тестҳои зерин арзёбӣ карда метавонед.

Намунаи саволу супоришҳо:

Чиро сарвати табиӣ меноманд?

Одамони ибтидоӣ сарватҳои табииро чӣ гуна истифода мебарданд?

Одами имрӯза - чӣ?

Сарватҳои табииро чӣ гуна гурӯҳбандӣ кардаанд?

Барои чӣ сарватҳои табииро ҳифз кардан лозим аст?

Намунаи тестҳо:

1. Ақидаи нисбатан дурустро интихоб кунед:

- А. Ба сарватҳои табиӣ танҳо об, ҳаво ва хок дохил мешаванд.
- Б. Набототи ҳайвонот сарватҳои табиӣи Замин мебошанд.
- В. Канданиҳои фойданок, Офтоб ва Моҳ сарвати табиӣ мебошанд.
- Г. Ҳама он чизе, ки одам барои зиндагиаш аз табиат мегирад сарвати табиӣ аст.

(Ҷавоб: Г)

2. Мувофиқ кунед (ҷавобҳои дурустро аз сутуни рост ёбед).

Мувофиқати сарватҳои табиӣи тамомшаванда ва тамомнашавандаро муайян кунед:

- | | |
|-----------------------------|------------------------|
| 1. Сарватҳои тамомшаванда | А. Қувваи Офтоб |
| 2. Сарватҳои тамомнашаванда | Б. Олами ҳайвонот |
| | В. Канданиҳои фойданок |
| | Г. Қувваи дохили Замин |
| | Ғ. Олами наботот |
| | Д. Қувваи бод |

(Ҷавоб: 1-Б,В,Ғ; 2-А,Г,Д)

3. Ҷумларо пурра кунед (калимаҳои партофташударо ёбед).

Инсоният бояд ҳама вақт дар фикри сарфакорона истифода бурдан ва муҳофизати _____ бошад. (сарватҳои табиӣ)

§ 25. Нақши наботот дар ҳаёти инсон (1 соат)

Салоҳият:

Хусусияти як қатор унсурҳои табиати зинда ва ғайризиндаи Тоҷикистон ва ҷаҳонро муқоиса ва таҳлил мекунад.

Хусусиятҳои сохти ҷамъиятҳои гуногунро муқоиса карда, роҳҳои ба ҷамъияти худ мутобиқ кардани онҳоро нишон медиҳад.

Мақсадҳои таълим. Бо омӯзиши мавзӯи хонандагон бояд:

- аҳамияти набототро барои инсон гӯянд;
- намудҳои маҳсулоти аз рустаниҳои ҳосилшавандаро номбар кунанд;
- оид ба рустаниҳои ғалладона, мевадиханда, рағандиханда, доругӣ ва нахдиханда маълумот диҳанд;
- оид ба истифодаи ҳар кадоми онҳо аз ҳаёт мисолҳои мушаххас оранд;
- оид ба рустаниҳои дӯстдоштаи худ иншоии хурд нависанд.

Барнома. Аҳамияти наботот барои инсон. Намуди рустаниҳои, ки инсон парвариш мекунад. Маҳсулоте, ки инсон аз наботот ба даст меорад. Набототи манзил ва маҳали зисти мо. Алоқаманд намудани мазмуни таълим бо ҳаёти воқеӣ. Кор бо матн ва расму тасвирҳо. Бозиҳои таълимӣ барои дарки масъала. Мушоҳида, таҳлил ва муқоиса.

Методикаи таълим.

1) Масъалагузорӣ - ангиши зехн. Дарсро аз муҳокимаи масъалаҳои зерин оғоз кунед:

Рустаниҳои барои инсон чӣ аҳамият доранд?

Оид ба истифодаи рустаниҳои аз тарафи инсон мисолҳо оред.

Фикрҳои хонандагонро шунавед ва ба онҳо имкон диҳед, то фикрҳои худро пурра баён намоянд ва ҷавобҳои ҳамдигарро пурра кунанд. Пас аз ин фаъолият диққати хонандагон ба дарс ҷалб карда шуда, онҳо барои аз худ кардани мавзӯи нав омода мешаванд.

- 2) Маълумот оид ба нақши наботот дар ҳаёти инсон. Ҳангоми шиносӣ аз расму тасвирҳои дастрас истифода баред. Ҷараёни шиносоиро ба тариқи суҳбат ба роҳ монед.
- 3) Лаҳзаи дамгирӣ.
- 4) Кори гурӯҳӣ.

Супориш ба гурӯҳҳо:

*Оид ба истифодаи рустаниҳои маҳалли худ маълумот тайёр кунед;
Коратро ба дигарон муаррифӣ кунед.*

Баъди анҷоми вақти чудошуда, муаррифии корҳоро оғоз кунед. То ҳамаи гурӯҳҳо корашонро ба охир нарасонанд, муаррифиро сар накунад. Дар вақти муаррифӣ фикри ҳар як гурӯҳро пурра шунавед ва ба онҳо имкон диҳед, ки савол диҳанд, фикри якдигарро пурра кунанд ва иловаҳо ворид намоянд.

- 5) Мустаҳкамкунии донишҳо. Мафҳумҳои асосии мавзӯро ба хонандагон бори дигар хотиррасон кунед ва дониши онҳоро мустаҳкам намоед.
- 6) Навиштани фаҳмишҳои асосии мавзӯ. Масъалаҳои асосии мавзӯро бо овози баланд хонед (дикта кунед), ба хонандагон фармоед, ки онро дар дафтарашон нависанд. Онҳоро таъкид кунед, ки ин маълумотро дар хотирашон нигоҳ доранд. Масъалаҳои асосии мавзӯ:

Ҳаёти инсонро бе истифодаи наботот тасаввур кардан ғайриимкон аст.

Одамон аз рустаниҳо маҳсулоти гуногуни хӯроқворӣ, либосворӣ, доруворӣ ва масолеҳи сохтмон ба даст меоранд.

Рустаниҳо барои одамон манбаи зебогӣ, рангу бӯйи форам ва рӯҳу илҳоми тоза ба ҳисоб мераванд.

- 7) Дарсро чамъбаст намуда, меҳнати хонандагонро кадр кунед.
- 8) Супориши хонагӣ. Оид ба рустание, ки шумо онро аз ягон ҷиҳат дӯст медоред, иншоӣ хурд нависед.

Арзёбӣ. Дар рафти дарс фаъолияти таълимии хонандагонро мушоҳида намуда, дараҷаи ба салоҳиятҳо ноил гаштани онҳоро муайян кунед. Натиҷаҳои фаъолияти таълимии хонандагонро аз рӯйи саволу супоришҳо ва тестҳои зерин арзёбӣ карда метавонед.

Намунаи саволу супоришҳо:

Аҳамияти рустаниҳо барои инсон аз чӣ иборат аст?

Нақши зироатҳои ғалладонаро дар ҳаёти инсон шарҳ диҳед.

Оид ба аҳамияти меваю сабзавот чӣ гуфта метавонед?

Аз кадом рустаниҳо нах мегиранд?

Аҳамияти рустаниҳоро барои истеҳсоли қанд ва доруворӣ шарҳ диҳед.

Намунаи тестҳо:

1. Ҷумларо пурра кунед (калимаҳои партофташударо ёбед).

Дар байни рустаниҳое, ки одам истифода мебарад, зироатҳои ғалладона, хусусан _____ ва _____ дар ҷойи аввал қарор доранд. (Ҷавоб: гандум, шолӣ)

2. Мувофиқ кунед (ҷавобҳои дурустро аз сутуни рост ёбед).

Рустаниҳоро бо маҳсулоташон мувофиқ кунед:

- | | |
|----------------|-----------------|
| 1. Гандум | А. Шириниҳо |
| 2. Себ | Б. Равған |
| 3. Офтобпараст | В. Нах ва матоъ |

4. Найшакар

Г. Мева ва шарбат

5. Пахта

Ғ. Орд ва маҳсулоти ордӣ

(Ҷавоб: 1-Ғ; 2-Г; 3-Б; 4-А; 5-В)

3. Ҳарфи ҷавоби дурустро интиҳоб кунед:

Кадоме аз рустаниҳои зерин ҳамчун доругӣ истифода мешаванд?

А. Пудина

Б. Шафтолу

В. Найшакар

Г. Помидор

(Ҷавоб: А)

§ 26. Инсон ва олами ҳайвонот(1 соат)

Салоҳият:

Хусусияти як қатор унсурҳои зинда ва ғайризиндаи табиати Тоҷикистон ва ҷаҳонро муқоиса ва таҳлил мекунад.

Хусусиятҳои сохти ҷамъиятҳои гуногунро муқоиса карда, роҳҳои ба ҷамъияти худ мутобиқ кардани онҳоро нишон медиҳанд.

Мақсадҳои таълим. Бо омӯзиши мавзӯи хонандагон бояд:

- аҳамияти ҳайвонотро барои инсон гӯянд;
- молу маҳсулоте, ки инсон аз ҳайвонот ба даст меорад, номбар кунанд;
- маҳсулоти ҳайвониро ба гурӯҳҳо ҷудо кунанд;
- оид ба чанд навъи маҳсулоти аз ҳайвон гирифташуда аз маҳал ва ҳаёти худ мисол оранд;
- мазмунӣ азхудшудаи мавзӯро бо воситаҳои гуногун, аз ҷумла тестҳо санҷанд.

Барнома. Аҳамияти ҳайвонот барои инсон. Ба гурӯҳҳо ҷудо намудани маҳсулоти ҳайвонӣ. Маҳсулоти ҳайвонӣ маҳалли худ. Мо дар оила кадом ҳайвонро нигоҳ медорем? Кор бо расму тасвирҳо, матн ва ҷадвал. Мушоҳида, муқоиса ва таҳлил. Алоқаманд намудани мазмунӣ таълим бо ҳаёти воқеӣ.

Методикаи таълим. Ҳангоми банақшагирии дарс аз тавсияҳои мазкур истифода бурда метавонед.

1) Дарсро аз суҳбат оид ба ҳайвонҳои хонагӣ оғоз кунед. Бо саволҳои зерин ба хонандагон муроҷиат кунед. Саволҳо:

Шумо кадом ҳайвонҳоро медонед?

Онҳо барои инсон чӣ аҳамият доранд?

Оид ба истифодаи ҳайвонҳо мисол оред.

Саволҳоро ба таври кӯтоҳ муҳокима кунед ва фикрҳои хонандагонро шунавед.

2) Бозии «Кӣ бештар меёбад?» Аз хонандагон хоҳиш кунед, ки ҳарчӣ бештар маҳсулоти, аз ҳайвонот ба даст оварда мешудагиро, номбар кунанд. Ҷавоби онҳоро дар тахта нависед. Аз байни хонандагон барои худ якто ёрдамчиро интиҳоб кунед ва ӯ дар ҳисоби ҷавоби хонандагон ба шумо ёрӣ мерасонад. Кадом хонандае, ки аз ҳама зиёдтар ҷавоб медиҳад, сазовори тухфа мегардад (тухфа метавонад як дона ручка, қалам ё чапакзании ҳамсинфон бошад).

3) Кор бо матн дар гурӯҳҳо. Ҷавобҳои хонандагонро, ки дар фаъолияти пешина дар тахта навишта шудаанд, ҷамъбаст намуда, мафҳумҳои асосиро бароред. Мафҳумҳои пайдошударо ба гурӯҳҳо тақсим кунед ва чунин супориш диҳед:

Вобаста ба мафҳуми гурӯҳатон матни мувофиқро хонед ва оид ба он маълумот омода кунед;

Коратонро ба дигарон муаррифӣ кунед.

Дар вақти муаррифӣи гурӯҳҳо барои масъалаҳои баҳсталаб кумак кунед. Барои натиҷабахш анҷом ёфтани кори гурӯҳӣ масъалаҳои муҳимро каме шарҳ диҳед.

- 4) Лаҳзаи дамгирӣ.
- 5) Мустаҳкамкунӣ. Масъалаҳои асосии мавзӯро бо хонандагон муҳокима намуда, дарсро мустаҳкам кунед.
- 6) Хулосабарорӣ ва навиштани фаҳмишҳои асосии мавзӯ. Дарсро ҷамъбаст намуда, хулосаҳои асосии мавзӯро ба хонандагон дикта кунед ва ба онҳо фармоед, ки дар дафтарҳояшон нависанд ва ин мафҳумҳоро дар хотир гиранд.

Фаҳмишҳои асосӣ:

Ҳайвонҳо дар табиат ҳеҷ гоҳ зарарнок намешаванд.

Агар мо аҳамияти ҳайвонҳоро барои инсон нисбат ба зарари онҳо муқоиса кунем, зарарашон ночиз менамояд.

Одамон аз ҳайвонот гӯшт, шир, тухм, паши ва пӯст мегиранд.

Ҳайвонҳоро дар корҳои хона ва спорт низ истифода мебаранд.

Ҳайвонот ба табиат ва одам зебогӣ медиҳанд.

- 7) Супориши в/х:

Оид ба ҳайвони хонагиатон дар ҳаҷми 5-10 ҷумла маълумотнома нависед.

Арзёбӣ. Дар рафти дарс фаъолияти таълимии хонандагонро мушоҳида намуда, дараҷаи ба салоҳиятҳо ноил гаштани онҳоро муайян кунед. Натиҷаҳои фаъолияти таълимии хонандагонро аз рӯйи саволу супоришҳо ва тестҳои зерин арзёбӣ карда метавонед.

Намунаи саволу супоришҳо:

Ҳайвонот ба одам чӣ гуна зарар расонида метавонанд?

Ҳайвонҳои мӯинадорро номбар кунед ва аҳамияти онҳоро гӯед.

Одам аз кадом ҳайвонҳо шир, гӯшт ва тухм ба даст меорад?

Аҳамияти гардолудкунии ҳайвонҳоро шарҳ диҳед.

Ҳайвонҳоро дар кадом корҳои хоҷагӣ истифода мебаранд?

Намунаи тестҳо:

1. Ҳарфи ҷавоби дурустро интихоб кунед.

Одамон муши обӣ ва рӯбохро барои чӣ истифода мебаранд?

А. Шир

Б. Гӯшт

В. Мӯинаи зебо

Г. Тухм

(Ҷавоб: В)

2. Ҷумларо пурра кунед (калимаи партофташударо ёбед).

Агар мо аҳамияти ҳайвонҳоро барои инсон нисбат ба зарари онҳо муқоиса кунем, зарарашон _____ менамояд. (Ҷавоб: ночиз)

3. Мувофиқа кунед (ҷавоби дурустро аз сутуни рост ёбед).

Мувофиқати ҳайвонҳоро бо маҳсулоташон муайян кунед:

1. Гов

А. Тухм

2. Мурғ

Б. Наҳи абрешим

В. Шир

3. Занбӯр

4. Кирмак

Г. Асал

(Ҷавоб: 1-В; 2-А; 3-Г; 4-Б)

§ 27. Экология ва нақши инсон дар бехдошти он (1 соат)

Салоҳият:

Тавассути иҷрои тадбирҳои гуногун табиати атрофро кадр ва ҳифз намуда, амалҳои дигаронро нисбат ба табиат таҳлил ва арзёбӣ мекунад.

Мақсадҳои таълим. Бо омӯзиши мавзӯи хонандагон бояд:

- ба вазъи экологии сайёра ба таври оддӣ баҳо диҳанд;
- омилҳои ифлоскунандаи табиатро номбар кунанд;
- ташкилоту ҷамъиятҳои ҳифзи табиатро номбар кунанд ва саҳми онҳоро дар тозагии муҳити атроф гӯянд;
- дар ҳаёт ба тозагии муҳити зист риоя кунанд (масалан, дар хона ва мактаб).

Барнома. Экологияи сайёраи Замин. Омилҳои ифлоскунандаи Замин. Роҳҳои тоза нигоҳ доштани вазъи экологии сайёраи Замин. Ҷамъият ва ташкилотҳои муҳофизаткунандаи табиат. Кор бо расмҳо ва матн. Мушоҳида, муқоиса ва таҳлил. Алоқаманд намудани мазмуни таълим бо ҳаёти воқеӣ. Бозиҳои таълимӣ ва бартарафкунандаи мондашавӣ.

Методикаи таълим. Тавсияҳои зерин барои банақшагири ва гузаронидани дарс ба шумо кӯмак хоҳанд кард.

- 1) Дарсро аз бозӣ оғоз кунед. Шартҳои бозӣ чунин аст: ба хонандагон фармоед, ки ҳар кадомашон як рангро интихоб кунанд. Интихобан пурсед, ки барои чӣ онҳо ин рангро дӯст медоранд. Хонандагони хоҳишманд фикрҳои худро гӯянд.

Баъд аз муҳокимаи ин масъала ба онҳо бо саволҳои зерин муроҷиат кунед:

Табиатро дар кадом ранг дидан меҳаҷед?

Барои чӣ меҳаҷед, ки табиат доимо сабз бошад?

Барои сабз нигоҳ доштани табиат одамон бояд чӣ кор кунанд?

Оид ба масъалаҳо бо хонандагон суҳбат кунед, фикрҳои онҳоро шунавед. Дар ҷараёни пурсиш- посух ҳаракат кунед, ки ҳамаи хонандагони хоҳишманд фикрҳои худро баён кунанд.

- 2) Шиносоӣ бо маводди назариявии мавзӯи Шиносоиро ба тариқи суҳбат гузаронед ва хонандагонро бо хусусиятҳои мавзӯи – фаъолияти хоҷагидорӣ одам, тағйир додани табиат ҳангоми хоҷагидорӣ, таъсири байниҳамдигарии инсон ва табиат, самтҳои асосии таъсири байниҳамдигарии одам ва табиат, ташкилотҳои байналмилалӣ ҳифзи табиат шинос кунед.

- 3) Намоиши расмҳое, ки ҳифзи табиатро ташвиқ мекунанд. Бо ин мақсад аз расмҳои зерин истифода бурда метавонед:



Аз рӯи расмҳо саволҳои зеринро ба хонандагон пешниҳод кунед:

Чаро дар ин расмҳо одамон бо даст Заминро медоранд?

Сайёраи Замин ба кадом мушкилот дучор омадааст?

Заминро аз ин мушкилот чӣ гуна ҳифз кардан мумкин аст?

4) Лахзаи дамгирӣ.

5) Кори гуруҳӣ. Хонандагонро ба гурӯҳҳо ҷудо кунед ва чунин супориш диҳед:

– *Маслиҳат карда, муайян намоед, ки шумо дар тозагии муҳити мактаб, хона ва маҳаллатон кадом корҳоро иҷро карда метавонед.*

– *Коратонро муаррифӣ кунед.*

6) Мустаҳкамкунӣ. Оид ба масъалаҳои асосии мавзӯ савол ва супоришҳо дода, дарсро мустаҳкам намоед.

7) Навиштани фаҳмишҳои асосии мавзӯ. Масъалаҳои асосии дарсро бо овози баланд дикта карда, ба хонандагон фармоед, ки ба дафтарашон кӯчонанд ва дар хотир нигоҳдоранд. Фаҳмишҳои асосии мавзӯ:

✓ *Таъсири одам ба табиат хеле ғуногун аст.*

✓ *Одам табиатро тағйир дода, барои худ шароити зист месозад.*

✓ *Фаъолияти хоҷагидорӣ инсон ба вайроншавии табиат овардааст.*

✓ *Ҳоло инсоният тамоми кӯшиши худро ба он равона кардааст, ки табиатро аз ифлосшавӣ нигоҳдоранд.*

✓ *Ташкилотҳои ғайридавлатие мавҷуданд, ки бевосита ба ҳифзи табиат машғуланд ва «Гринпис» яке аз онҳост.*

Бо хотиррасон шудани фаҳмишҳои асосии мавзӯ дарсро хулоса кунед.

8) Дарсро ҷамъбаст намуда, меҳнати хонандагонро бо суханони рӯҳбаландкунанда кадр кунед ва супориши хонагӣ диҳед. Супориш ба хона:

Оид ба роҳҳои ҳифзи табиати маҳаллатон бо падару модар маслиҳат намуда, чораҳои пешгирии ифлосшавии табиатро муайян кунед. Натиҷаашро дар дафтар нависед.

Арзёбӣ. Дар рафти дарс фаъолияти таълимии хонандагонро мушоҳида намуда, дараҷаи ба салоҳиятҳо ноил гаштани онҳоро муайян кунед. Натиҷаҳои фаъолияти таълимии хонандагонро аз рӯи саволу супоришҳо ва тестҳои зерин арзёбӣ карда метавонед.

Намунаи саволу супоришҳо:

Инсон бо кадом роҳҳо табиатро тағйир додааст?

*Таъсири байниҳамдигарии инсон ва табиатро ба кадом самтҳо ҷудо мекунанд?
Дар натиҷаи кадом фаъолиятҳои одам бухрони экологӣ ба вучуд омад?
Оид ба «Гринпис!» маълумот диҳед.*

Намунаи тестҳо:

1. Ҷумларо пурра кунед (калимаи партофташударо ёбед).

Одам ҳангоми фаъолияти худ _____ тағйир дода, барои худ манзил, асбоб, либос ва дигар ашёи сунъӣ месозад. (Ҷавоб: табиатро)

2. Ҷавобҳои «ҳа» ё «не»-ро интихоб намоед.

Дурусти маълумотро оид ба муносибати инсон ва табиат муайян кунед:

Ҳа	Не	Аввалҳо одам танҳо ба табиат мутобиқ мешуд
ҳа	не	Одам аз рӯзи пайдоиш табиатро хароб кардааст
ҳа	не	Одам табиатро омӯхта, ба қонунҳои он даҳлат кард
ҳа	не	Дар натиҷаи бухрони экологӣ ба вучуд омад
ҳа	не	Ҳоло одам кӯшиши ҳифзи табиатро карда истодааст
ҳа	не	Табиатро дигар ҳифз карда намешавад

(Ҷавоб: Аз боло ба поён, Ҳа-1,3,4,5; Не-2,6)

3. Ҷавоби дурустро интихоб кунед.

Мақсади ташкилоти ғайридавлатии «Гринпис» аз чӣ иборат аст?

А. Барҳам додани наботот

Б. Зиёд кардани ҳайвонот

В. Пешгирии чанҷолҳо

Г. Ҳифзи табиат аз ифлосшавӣ (Ҷавоб: Г)

§ 28. Бехатарии инсон дар табиат(1 соат)

Салоҳият:

Оид ба қоидаҳои бехатарии ҳаёт таҷрибаҳои хубро қор карда, онро амалӣ менамояд.

Мақсадҳои таълим. Бо омӯзиши мавзӯи хонандагон бояд:

- қоидаҳои дурусти хузур доштан дар табиатро номбар кунанд;
- зарурати бо гурӯҳ будани саёҳатчиёро шарҳ диҳанд;
- оқибати танҳо ба тамошо баромадан ва хатари онро барои одам фаҳмонанд;
- маводди барои сафар лозимаро, ки бояд ҳамроҳи худ гиранд, номбар кунанд;
- оид ба воқеаҳои, ки бо одамон дар табиат рух додаст, аз ҳаёт мисол оранд;
- қоидаҳои омӯхташонро дар амал татбиқ намоянд.

Барнома. Хатарҳои, ки ба одам дар табиат таҳдид мекунанд. Қоидаҳои дурусти рафтор дар табиат. Аҳамияти бо гурӯҳ сафар кардан. Маводди лозима барои сафар. Огоҳ кардани волидон пеш аз сафар. Алоқаманд кардани мазмуни таълим бо ҳаёт. Мушоҳида, муқоиса ва таҳлил. Бозиҳо. Қор бо матн, қадвал ва расму тасвирҳо.

Методикаи таълим. Умедворем, ки тавсияҳои методии зерин барои гузаронидани дарс ба шумо кумак хоҳанд кард. Ҳангоми банақшагирии дарс аз онҳо истифода бурда метавонед.

1) Дарсро аз саволу ҷавоб оғоз кунед. Саволҳо метавонанд чунин бошанд:

Шумо ягон маротиба ба тамошои табиат рафтаед?

Дар табиат ба одам кадом хатарҳо таҳдид мекунанд?

Қадам қоидаҳои бехатариро дар табиат медонед?

Ба одамоне, ки ба табиат, ба сафар мераванд, чӣ маслиҳат медиҳед?

Оид ба ин масъалаҳо фикрҳои хонандагонро шунавед ва диққати онҳоро ба дарс ҷалб кунед. Дар охири дарс ба ин саволҳо бармегардем, бинобар ин агар саволҳоро дар тахта навишта монед, хуб мешавад.

- 2) Шиносой бо рафтори дурусти одам хангоми сафар ба табиат. Хонандагонро бо қоидаҳои ҳузур доштан дар табиат, рафторҳои одам, ки боиси нохушӣ мегарданд ва нигоҳ доштани қоидаҳои гигиенӣ дар сафар шинос кунед. Шиносиро ба тариқи суҳбат гузаронед. Аз расмҳои дастрас истифода баред.
- 3) Кори гурӯҳӣ. Хонандагонро ба гурӯҳҳо муттаҳид кунед. Гурӯҳбандиро мувофиқи хоҳиши худ гузаронед.
Супориш ба гурӯҳҳо:
Оид ба хатарҳои, ки дар табиати маҳалли шумо ба одам таҳдид мекунад маълумот тайёр кунед;
Коратонро муаррифӣ кунед.
- 4) Лаҳзаӣ дамгирӣ.
- 5) Муҳокима оид ба кори анҷомдодашуда. Оид ба кори анҷомдодашуда бо хонандагон суҳбат намуда, масъалаҳои баҳсталабро ҳал кунед ва ба саволҳои онҳо ҷавоб диҳед (оид ба масъалаи кори гурӯҳӣ).
- 6) Мустаҳкамкунӣ. Масъалаҳои асосии мавзӯро ба тариқи саволу ҷавоб бо хонандагон дида бароед ва дониши онҳоро мустаҳкам кунед.
- 7) Навиштани фаҳмишҳои асосии мавзӯ ва хулосабарории дарс. Мафҳум ва фаҳмишҳои асосии мавзӯро бо овози баланд ва бурро дикта кунед ва аз хонандагон хоҳиш кунед, ки онҳоро дар дафтарашон нависанд. Фаҳмишҳои асосӣ чунин буда метавонанд:
✓ *Ҳама вақт дар хотир нигоҳ доштан лозим аст, ки дар вақти саёҳат эҳтиёткор, ботартиб ва боодобона рафтор кардан муҳим аст.*
✓ *Хангоми саёҳат ҳеҷ гоҳ аз гурӯҳ ё қатор қафо мондан ва дур рафтан лозим нест.*
✓ *Агар одам танҳо ё ҳамроҳи рафиқонаш ба ҷое сафар карданӣ бошад, ҳатман падару модари худро бояд хабардор кунад.*
- 8) Дарсро ҷамъбаст намуда, меҳнати хонандагонро кадр кунед.
- 9) Супориши вазифаи хонагӣ:
Матни китобро хонед ва мазмуни онро бо волидонатон муҳокима кунед.

Арзёбӣ. Дар рафти дарс фаъолияти таълимии хонандагонро мушоҳида намуда, дараҷаи ба салоҳиятҳо ноил гаштани онҳоро муайян кунед. Натиҷаҳои фаъолияти таълимии хонандагонро аз рӯйи савол ва супоришҳои зерин арзёбӣ карда метавонед.

Намунаи саволу супоришҳо:

Кадам қоидаҳои бехатарии сафарро медонед?

Фаҳмиши «меҳмон будан дар табиат» - ро шарҳ диҳед.

Хангоми гузаштан аз ҷойҳои хатарнок чӣ гуна рафтор кардан лозим аст?

Ҳамроҳи кӣ сафар кардан нисбатан бехатар мебошад?

Чаро мо бояд дар сафар ҳамроҳи худ як миқдор дору гирем?

Намунаи тестҳо:

1. Ҷавоби дурустро интихоб кунед.

Аз рӯйи қоида одамон дар табиат бояд чӣ гуна сафар кунанд?

- А. Ҳама дар як қатор
- Б. Дунафарӣ
- В. Гурӯҳ-гурӯҳ
- Г. Ҳар кас танҳо

(Ҷавоб: А)

2. Ҷумларо пурра кунед (калимаи партофташударо ёбед).

Набояд фаромӯш кард, ки мо дар табиат меҳмонем ва нисбати табиат бояд рафтори _____ кунем.

(Ҷавоб: боодобона)

3. Ҷавобҳои «ҳа» ё «не»-ро интихоб намоед.

Дурустӣ ё нодурустии маълумотро оид ба рафтори инсон дар табиат муайян кунед:

ҳа	не	Дар табиат бо оташ эҳтиёткор будан лозим аст
ҳа	не	Сӯхтор барои табиат зарар надорад
ҳа	не	Ҳангоми ба табиат сафар кардан волидайнӣ худро хабардор кардан зарур аст
ҳа	не	Танҳо, бе рафиқ ба табиат баромадан хуб аст
ҳа	не	Дар табиат аз ҳашароти захрнок ва ҳайвонҳои дарранда эҳтиёт шудан лозим аст

(Ҷавоб: Аз боло ба поён, Ҳа-1,3,5; Не-2,4)

§ 29. Такрори боби «Инсон ва табиат» (1 соат)

Салоҳият:

Хусусияти як қатор унсурҳои зинда ва ғайризиндаи табиати Тоҷикистон ва ҷаҳонро муқоиса ва таҳлил мекунад.

Тавассути иҷрои тадбирҳои гуногун табиати атрофро қадр ва ҳифз намуда, амалҳои дигаронро нисбат ба табиат таҳлил ва арзёбӣ мекунад.

Оид ба қоидаҳои беҳатарии ҳаёт таҷрибаҳои хубро қор карда, онро амалӣ менамояд.

Мақсадҳои таълим. Бо омӯзиши мавзӯи хонандагон бояд:

- мавзӯҳои боби омӯхташударо номбар кунанд;
- масъалаҳои асосии мавзӯро шарҳ диҳанд;
- атрофи мафҳумҳои асосии мавзӯҳои боб бо ҳамсинфони худ муҳокимаронӣ кунанд;
- ба масъалаҳои баҳсталаб бо кумаки омӯзгор ва дигар сарчашмаҳо ҷавоб ёбанд;
- донишҳои худро сарчамӯ намуда, ба системаи муайян дароранд.

Барнома. Хотиррасон шудани мавзӯҳои гузашта. Мафҳумҳои асосии боб ва шарҳи онҳо. Ба система даровардани донишҳо аз омӯзиши боб. Мушоҳида, муқоиса ва таҳлил. Қор бо воситаҳои навиштор.

Методикаи таълим. Ҳангоми банақшагирии дарс аз маслиҳат ва тавсияҳои зерин истифода бурда метавонед.

1) Дарсро аз саволҳои зерин оғоз кунед:

Мо кадом боби фанро омӯхта, ба анҷом расонидем?

Дар боби «Муносибати инсон бо табиат» кадом мавзӯҳоро омӯхта будем?

Масъалаҳоро аз хонандагон пурсида, номи боби омӯхташуда ва мавзӯҳои онро муайян кунед. Номи боб ва мавзӯҳоро дар тахта нависед.

Мавзӯҳои боб чунин буданд:

2. Табиат. Инсон. Ҷамъият.
3. Инсон муҳити атрофро чӣ гуна меомӯзад?
4. Ҳодисаи табиӣ ба инсон табиат чӣ гуна таъсир мерасонад?
5. Таъсири мусбату манфии инсон ба табиат
6. Одам аз ҳаво чӣ гуна истифода мебарад?
7. Об ва истифодаи он аз тарафи инсон
8. Хок дар ҳаёти инсон чӣ аҳамият дорад?
9. Аҳамияти сарватҳои табиӣ барои инсон
10. Нақши наботот дар ҳаёти инсон
11. Саҳми ҳайвонот дар ҳаёти инсон

12. Нақши инсоният дар нигоҳ доштани вазъи экологии сайёра

13. Чӣ гуна бехатарии худро дар табиат таъмин кардан мумкин аст?

2) Шиносӣ бо мазмуни мухтасар ва мафҳумҳои асосии мавзӯҳои боб. Аз хонандагон хоҳиш кунед, ки оид ба мавзӯҳои боб чизи медонистагӣ ё дар хотирашон мондагиро баён кунанд. Ҷавобҳои онҳоро шунавед ва ҳаракат кунед, ки ба ҷараён ҳамаи хонандагонро ҷалб кунед.

3) Кори дунафарӣ – муайян кардани мазмуни мавзӯҳои омӯхташуда. Хонандагонро ба дунафараҳо ҷудо кунед. Мавзӯҳои бобро ба дунафараҳо тақсим кунед ва чунин супориш диҳед:

Оид ба мазмуни мавзӯ маълумот омода намоед;

Ҳамсифонро бо қоратон шинос кунед.

Баъди ба анҷом расидани вақти ҷудошуда, муаррифии кори дунафараҳоро оғоз кунед. Муаррифро аз дунафарае, ки мавзӯи якуми бобро қор кардааст, оғоз намоед ва бо ҳамин тартиб ба мавзӯи дуюм, сеюм ва ғайра гузаред. Ҳангоми муҳокимаи мавзӯҳо ба хонандагон кумак кунед, то ки онҳо ба мазмуни асосии ҳар як мавзӯ шинос шаванд.

4) Лаҳзаи дамгирӣ.

5) Қор бо ҷадвал. Ҷадвали зеринро ба хонандагон пешниҳод намоед ва фармоед, ки онро пур кунанд. Ин қорро бо тамоми аҳли синф иҷро кунед. Намунаи ҷадвал:

Номи мавзӯ	Мазмуни асосӣ
Табиат. Инсон. Ҷамъият.	
Инсон муҳити атрофро чӣ гуна меомӯзад?	
Ҳодисаи табиӣ ба инсон табиат чӣ гуна таъсир мерасонад?	
Таъсири мусбату манфии инсон ба табиат.	
Одам аз ҳаво чӣ гуна истифода мебарад?	
Об ва истифодаи он аз тарафи инсон.	
Ҳок дар ҳаёти инсон чӣ аҳамият дорад?	
Аҳамияти сарватҳои табиӣ барои инсон.	
Нақши наботот дар ҳаёти инсон.	
Саҳми ҳайвонот дар ҳаёти инсон.	
Нақши инсоният дар нигоҳ доштани вазъи экологии сайёра.	
Чӣ гуна бехатарии худро дар табиат таъмин кардан мумкин аст?	

6) Хулосабарорӣ ва ҷамъбасти дарс. Дарсро хулоса ва ҷамъбаст намоед ва хонандагонро барои иштироки фаъолонашон дастгирӣ кунед.

7) Супориши хонагӣ. Аз хонандагон хоҳиш кунед, ки мавзӯҳои бобро аз рӯи китоб аз назар гузаронанд ва ҷойҳои нофаҳморо дар дафтарашон қайд кунанд. Дарси оянда ин ҷизҳои нофаҳморо аз омӯзгор пурсанд.

Арзёбӣ. Дар рафти дарс фаъолияти таълимии хонандагонро мушохида намуда, дараҷаи ба салоҳиятҳо ноил гаштани онҳоро муайян кунед. Натиҷаҳои фаъолияти таълимии хонандагонро аз рӯи савол ва супоришҳои зерин арзёбӣ карда метавонед.

Намунаи саволу супоришҳо:

Боби анҷомдодаамон чӣ ном дорад?

Ин боб аз кадом мавзӯёҳо иборат аст?

Мазмуни мавзӯёҳоро ба таври мухтасар шарҳ диҳед.

Номи мавзӯёҳоро дар ҷадвал нависед.

Дар кадом мавзӯёҳо аҳамияти табиати зинда барои одам омӯхта мешавад?

Мавзӯёҳоеро, ки дар онҳо аҳамияти табиати ғайризинда барои инсон омӯхта мешавад номбар кунед.

Боби III. Асосҳои иқтисодиёт (12 соат)

§ 30. Иқтисодиёт чист? (1 соат)

Салоҳият:

Хусусиятҳои сохти ҷамъиятҳои гуногунро муқоиса карда, роҳҳои ба ҷамъияти худ мутобиқ кардани онҳоро нишон медиҳанд.

Мақсадҳои таълим. Бо омӯзиши мавзӯи хонандагон бояд:

- унсурҳои иқтисодиётро номбар кунанд;
- соҳаҳои гуногуни иқтисодиётро гӯянд;
- нақши иқтисодиётро ҳамчун асоси пешрафти ҷамъияти инсонӣ фаҳмонанд;
- мафҳуми «талаботи ҳаёти»-ро шарҳ диҳанд;
- хусусияти ду шохаи калони иқтисодиёт – истеҳсоли мол ва хизматрасониро фаҳмонанд.

Барнома. Иқтисодиёт чист? Унсурҳои иқтисодиёт. Соҳаҳои иқтисодиёт. Талаботи ҳаётии одамон. Шохаҳои иқтисодиёт: истеҳсоли мол ва хизматрасонӣ. Тасвири объекти омӯзиш. Кор бо расму тасвирҳо. Алоқаманд намудани мазмуни таълим бо ҳаёти воқеӣ. Мушохида, муқоиса ва таҳлил.

Методикаи таълим. Ҳангоми банақшагирии дарс аз тавсияҳои зерин истифода бурда метавонед.

- 1) Масъалагузорӣ. Ба хоҳири ҷалби диққати хонандагон ба дарси имрӯза ба онҳо бо саволҳои зерин муроҷиат кунед:

Ба фикри Шумо барои одам дар зиндагӣ чӣ зарур аст?

Инсон чизҳои заруриро барои зиндагӣ аз куҷо пайдо мекунад?

Дар атрофи масъалаҳо каме муҳокимаронӣ карда, ин фаъолиятро ҷамъбаст намоед.

- 2) Шиносоӣ бо хусусиятҳои иқтисодиёт. Аз расму тасвирҳои дастрас истифода бурда, хонандагонро бо масъалаҳои асосии мавзӯи шинос кунед. Сухбатро атрофи масъалаҳои зерин ба роҳ монед:

- *Зарур будани гармӣ ва равшанӣ, ҳаво, об, нон, хӯрок, либос, пойафзол, китоб ва бисёр чизҳои дигар барои одам;*
- *Одам чизҳои заруриро аз куҷо пайдо мекунад?;*
- *Истеҳсол намудани баъзе молҳои ниёзи мардум;*
- *Ҳамаи он чизҳое, ки ба одамон зарур аст, эҳтиёҷ меноманд;*
- *Ҳамаи эҳтиёҷоти одамро иқтисодиёт муҳайё мекунад;*
- *Иқтисодиёт аз ду шоха - истеҳсоли маҳсулот ва хизматрасонӣ иборат аст;*

- *Хӯрокворӣ, либосворӣ, асбобҳои рӯзгор, ҷиҳози хониш, мошин, танку ҳавопаймоҳо маҳсулот мебошанд;*
 - *Хизматрасонӣ аз корҳои иборат мебошад, ки одамон барои қонеъ кардани эҳтиёҷоти одамони дигар ба анҷом мерасонанд. Сартарошӣ, фаррошӣ, аробакашӣ, таъмири мошин, ба шумо нишон додани осорхона - намудҳои хизматрасонӣ мебошанд.*
- 3) Кори гурӯҳӣ – муайян кардани қисмҳои кӯҳ. Хонандагонро ба гурӯҳҳо ҷудо кунед ва чунин супориш диҳед:
- Маслиҳат карда, рӯйхати молҳо ва хизматрасониҳоеро тартиб диҳед, ки шумо дар давоми рӯз аз онҳо истифода бурдед;*
Коратонро муаррифи кунед.
- 4) Лаҳзаи дамгирӣ.
- 5) Мустаҳкамкунии дарс. Мафҳумҳои асосии дарси имрӯзаро бо тарикӣ саволу ҷавоб аз хонандагон пурсед ва дониши онҳоро мустаҳкам кунед.
- 6) Хулосабарории дарс. Аз хонандагон пурсед, ки онҳо оид ба мавзӯи кадом хулосаҳоро бароварданд. Хулосаҳои ҷолиби хонандагонро дар тахта нависед ва ба хонандагон гӯед, ки онҳоро нависанд.
Хулосаҳои умумии дарс чунин буда метавонанд:
- Ҳамаи он чизҳое, ки ба одамон зарур аст, эҳтиёҷ мегӯянд.*
Қонеъ кардани эҳтиёҷоти гуногуни одамон вазифаи иқтисодиёт мебошад.
Бо ин мақсад молу маҳсулоти гуногун истеҳсол карда мешавад.
Иқтисодиёт аз ду шохаи калон: хизматрасонӣ ва истеҳсоли маҳсулот иборат аст.
- 7) Дарсро ҷамъбаст намуда, меҳнати хонандагонро кадр кунед.
- 8) Супориши хонагӣ:
- Номгӯии молу маҳсулоти оилавиатонро дар дафтар нависед.*

Арзёбӣ. Дар рафти дарс фаъолияти таълимии хонандагонро мушоҳида намуда, дарачаи ба салоҳиятҳо ноил гаштани онҳоро муайян кунед. Натиҷаҳои фаъолияти таълимии хонандагонро аз рӯйи савол ва супоришҳои зерин арзёбӣ карда метавонед.

Намунаи саволу супоришҳо:

- Барои зиндагии одам ба ӯ чӣҳо лозиманд?*
Эҳтиёҷот чист?
Оид ба эҳтиёҷоти одам аз ҳаёт мисол оред.
Шохаҳои асосии иқтисодиётро номбар кунед.
Оид ба соҳаи истеҳсоли молу маҳсулот мисолҳо оред.
Соҳаи хизматрасониро шарҳ диҳед.
Оид ба соҳаҳои гуногуни хизматрасонӣ мисолҳо оред.

Намунаи саволу супоришҳо:

1. Ҷавоби дурустро интихоб кунед.
- Ҳамаи он чизҳое, ки ба одамон зарур аст, чӣ мегӯянд?
- А. Пӯшок
Б. Хӯрок
В. Зарурат
Г. Эҳтиёҷ

(Ҷавоб: Г)

2. Мувофиқ кунед (ҷавобҳои дурустро аз сутуни рост ёбед).
- Хизматрасониҳо ва истеҳсоли маҳсулотро мувофиқ кунед:
1. Хизматрасонӣ А. Либосворӣ

2. Истеҳсоли маҳсулот Б. Сартарошӣ
 В. Таъмири мошин
 Г. Истеҳсоли мошин

(Ҷавоб: 1-Б,В; 2-А,Г)

3. Ҷумларо пурра кунед (калимаҳои партофташударо ёбед):

Хизматрасонӣ аз корҳои иборат мебошад, ки одамон барои қонеъ кардани эҳтиёҷоти _____ ба анҷом мерасонанд.

(Ҷавоб: одамони дигар)

§ 31. Бойигариҳои табиат ва меҳнати одамон

(1 соат)

Салоҳият:

Хусусиятҳои сохти ҷамъиятҳои гуногунро муқоиса карда, роҳҳои ба ҷамъияти худ мутобиқ кардани онҳоро нишон медиҳад.

Мақсадҳои таълим. Бо омӯзиши мавзӯи хонандагон бояд:

- се унсурҳои асосии иқтисодӣ – сарвати табиӣ, пул ва меҳнати номбар кунанд;
- хусусият ва нақши ин унсурҳо дар иқтисодӣ фаҳмонанд;
- аз рӯи мавқеъ ва нақш ин унсурҳо аз ҳам фарқ кунанд;
- нақши баланд доштани меҳнати фикриро дар иқтисодиёти имрӯза фаҳмонанд.

Барнома. Унсурҳои асосии иқтисодӣ. Нақши унсурҳои иқтисодӣ. Аҳамияти сарватҳои табиӣ, пул ва меҳнати одамон дар пешравии иқтисодӣ. Кор бо расму тасвирҳо ва воситаҳои навиштор. Мушоҳида, муқоиса ва таҳлил. Алоқаманд намудани мазмуни таълим бо ҳаёти воқеӣ.

Методикаи таълим. Мавзӯи мазкур аз нигоҳи дарки хонандагон каме душворфаҳм аст. Аз ин хотир дар рафти дарс фаъолиятҳоеро, ки характери шиносӣ доранд, бештар ба роҳ мондан зарур аст. Барои он ки бачаҳо масъаларо дуруст дарк кунанд, мазмуни таълимро бо ҳаёт пайвастан лозим аст. Ҳангоми банақшагирии дарс аз тавсияҳои методии зерин истифода бурда метавонед.

- 1) Масъалагузорӣ. Бо масъалаҳои зерин ба хонандагон муроҷиат кунед ва фикрҳои онҳоро шунавед:

Мафҳуми «иқтисодӣ»-ро чӣ гуна мефаҳмед?

Қадам унсурҳои иқтисодӣро таъкил медиҳанд?

Оид ба истифодаи унсурҳои иқтисодӣ аз ҳаёт мисол оред.

Оид ба ин масъалаҳо бо хонандагон суҳбат кунед ва имкон диҳед, ки онҳо аз ҳаёти оилаи худ мисолҳо оранд.

- 2) Суҳбат оид ба масъалаҳои асосии мавзӯи. Аз маводди дастрас истифода бурда, хонандагонро бо хусусиятҳои мавзӯи шинос намоед. Ҳангоми шиносӣ маълумоти зеринро пешниҳод карда метавонед (мазмуни маълумот дар шакли мухтасар пешниҳод карда мешавад, омӯзгор онро пурра мекунад):

- *Асоси иқтисодӣро бойигариҳои табиӣ, сарват ва меҳнати одамон таъкил медиҳанд.*
- *Об, ҳаво, рӯшноӣ, гармӣ, бод, қанданиҳои фойданок, замин, рустаниҳо ва ҳайвонҳои бойигариҳои табиӣ мебошанд, ки бе онҳо иқтисодӣ пеш намеравад (мисолҳо аз ҳаёт).*

- *Корхонаҳои истеҳсоли, бонкҳо, ширкатҳо, роҳҳои нақлиёт, дастгоҳҳои истеҳсоли ва ғайра сарват мебошанд. Онҳо барои истеҳсол кардан ва интиқол додани маҳсулот фаъолият мекунанд (нақши пулро нишон додан лозим аст).*
 - *Бойигариҳои табиат худ аз худ моро бо молу маҳсулот таъмин карда наметавонанд. Барои ин боз меҳнати одамон лозим аст.*
- 3) Кори дунафарӣ. Аз хонандагон хоҳиш кунед, ки дунафарӣ маслиҳат намуда, оид ба алоқамандии унсурҳои иқтисодӣ - *сарвати табиӣ, пул ва меҳнати одамон* маълумот тайёр кунанд.
Муаррифии корхоро аз дунафараи хоҳишманд оғоз карда метавонед. Баъд аз муаррифии ду-се дунафара, аз дигарон хоҳиш мекунем, ки фақат чизи навро гӯянд, якдигарро такрор накунад (ба хотири сарфаи вақт).
- 4) Лаҳзаи дамгирӣ.
- 5) Мустаҳкамкунии дарс. Оид ба масъалаҳои асосии мавзӯ бо хонандагон саволу ҷавоб кунед ва дониши онҳоро мустаҳкам намоед.
- 6) Хулосабарорӣ. Аз хонандагон хоҳиш кунед, ки оид ба мавзӯи имрӯза хулосаҳои худро пешниҳод намоянд. Бо ин мақсад ба онҳо бо саволи: «*Шумо аз дарси имрӯза чиро омӯхтед?*» муроҷиат карда метавонед.
Хулосаҳои умумии дарс чунин буда метавонанд:
- ✓ *Барои истеҳсоли молу маҳсулот ва хизматрасонӣ се чиз муҳим аст: бойигариҳои табиат, сарват ва меҳнати одамон.*
 - ✓ *Об, ҳаво, рӯшноӣ, гармӣ, бод, канданиҳои ғоиданок, замин, рустаниҳо ва ҳайвонҳо бойигариҳои табиӣ мебошанд.*
 - ✓ *Корхонаҳои истеҳсоли, бонкҳо, ширкатҳо, роҳҳои нақлиёт, дастгоҳҳои истеҳсоли ва ғайра сарват мебошанд, ки бо роҳи маблағгузорӣ (пул) маҳсулнокии онҳоро баланд бардоштан мумкин аст.*
 - ✓ *Барои таъмини одамон бо молу маҳсулот меҳнати одамон низ зарур аст.*
- 7) Навиштани мафҳумҳои асосӣ. Аз хонандагон хоҳиш кунед, ки дар дафтархояшон мафҳумҳои асосии мавзӯро навишта, онҳоро дар хотир нигоҳ доранд. Мафҳумҳоро дар тахтаи синф нависед:
Бойигариҳои табиат;
Маблаг (пул);
Меҳнати одамон.
- 8) Дарсро чамъбаст намуда, меҳнати хонандагонро кадр кунед.
- 9) Супориши хонагӣ:
✓ *Матни китобро хонед ва ҷойҳои нофаҳмои онро дар дафтар нависед. Ин мафҳумҳоро дарси оянда аз омӯзгор пурсед.*

Арзёбӣ. Дар рафти дарс фаъолияти таълимии хонандагонро мушоҳида намуда, дараҷаи ба салоҳиятҳо ноил гаштани онҳоро муайян кунед. Натиҷаҳои фаъолияти таълимии хонандагонро аз рӯи саволу супоришҳо ва тестҳои зерин арзёбӣ карда метавонед.

Намунаи саволу супоришҳо:

- *Асоси иқтисодӣ чӣ таъкил медиҳад?*
- *Оид ба истифодаи якчанд намуди бойигариҳои табиат мисолҳо оред.*
- *Сарват чист?*
- *Сарват дар пешрафти иқтисодӣ чӣ нақш дорад?*
- *Кадам намудҳои меҳнати одамонро медонед?*
- *Иқтисодиёти имрӯза ба меҳнати кадом тоифаи одамон беитар эҳтиёҷ дорад?*

Намунаи тестҳо:

1. Чумларо пурра кунед (калимаи партофташударо ёбед):

Асоси иқтисодиётро бойгариҳои табиӣ, _____ ва меҳнати одамон ташкил медиҳанд.

(Ҷавоб: сарват)

2. Ҷавоби дурустро интиҳоб кунед.

Замин (ҳок) дар рушди кадом соҳаи иқтисодиёт нақши муҳим мебозад?

- А. Кишоварзӣ
- Б. Саноат
- В. Нақлиёт
- Г. Сохтмон

(Ҷавоб: А)

3. Мувофиқ кунед (ҷавобҳои дурустро аз сутуни рост ёбед).

Мувофиқати намудҳои меҳнатро бо мисолаш муайян кунед:

- 1. Меҳнати ҷисмонӣ А. Омӯзгор
- 2. Меҳнати фикрӣ Б. Муҳандис
- В. Корғари завод
- Г. Деҳқон

(Ҷавоб: 1-В,Г; 2-А,Б)

§ 32. Канданиҳои ғоиданок (1 соат)

Салоҳият:

Хусусиятҳои сохти ҷамъиятҳои гуногунро муқоиса карда, роҳҳои ба ҷамъияти худ мутобиқ кардани онҳоро нишон медиҳад.

Мақсадҳои таълим. Бо омӯзиши мавзӯи хонандагон бояд:

- намудҳои канданиҳои ғоиданокро номбар кунанд;
- вобастагии иқтисодиётро бо ин сарвати табиӣ шарҳ диҳанд;
- тарзҳои истеҳсоли баъзе намуди канданиҳои ғоиданокро фаҳмонанд;
- аз рӯи коллексия баъзе канданиҳои ғоиданокро нишон диҳанд.

Барнома. Канданиҳои ғоиданок чист? Кадом намудҳои канданиҳои ғоиданок вучуд доранд? Вобастагии иқтисодиёт ба канданиҳои ғоиданок. Корҳои ҷустуҷӯӣ. Коллексияи канданиҳои ғоиданок. Тарзи истеҳсоли канданиҳои ғоиданок. Алоқаманд намудани мазмуни таълим бо ҳаёти воқеӣ. Мушоҳида, муқоиса ва таҳлил. Кор бо матн, воситаҳои навиштор ва расму тасвирҳо.

Методикаи таълим. Ҳангоми банақшагирии дарс аз тавсияҳои зерин истифода бурда метавонед.

- 1) Аз хонандагон суол кунед, ки кадом намуди канданиҳои ғоиданокро медонанд. Ҷавобҳои онҳоро дар тахтаи синф нависед. Дар вақти навиштан онҳоро ба гурӯҳҳо ҷудо кунед. Масалан, канданиҳои ғоиданоки сӯзишворӣ, маъданӣ ва ғайримаъданӣ. Онҳоро дар ҷадвал низ ҷой додан мумкин аст. Намуна:

Маъданӣ	Ғайримаъданӣ	Сӯзишворӣ

2) Бозии «Чӣ аз чӣ сохта шудааст?». Хонандагонро ба гурӯҳҳо ҷудо кунед ва чунин супориш диҳед:

- *Муайян кунед, ки асбобу ашёи рӯзгори шумо аз кадом канданиҳои фойданок сохта шудааст?*
- *Коратонро ба дигарон муаррифӣ кунед.*

Дар вақти муаррифии корҳо байни хонандагон муҳокимарониро ба роҳ монед. Имкон диҳед, ки онҳо ҷавобҳои ҳамдигарро пурра кунанд.

3) Суҳбат оид ба канданиҳои фойданок. Зимни суҳбат ба хонандагон мазмуни зеринро пешниҳод карда метавонед:

- ✓ *Шарҳи мафҳуми «Канданиҳои фойданок» - ин ҷинсҳои қўҳӣ ва минералҳои мебошанд, ки одам дар фаъолияти хоҷагидорӣ истифода мебарад.*
- ✓ *Гуногунии канданиҳои фойданок, масалан ангишт ва оҳан - сахт, нефт – моеъ, гази табиӣ – газмонанд.*
- ✓ *Оё одамон бе истифода бурдани хишт, бетон ва оҳан заводу фабрика сохта метавонанд?*
- ✓ *Аз металл ва дигар канданиҳои фойданок сохта шудани ҳамаи таҷҳизот ва асбобу анҷоми рӯзгор.*
- ✓ *Бойгариҳои бебаҳои табиӣ будани канданиҳои фойданок.*
- ✓ *Роҳҳои ба даст овардани канданиҳои фойданок.*

Дар рафти суҳбат аз намунаи коллексияи канданиҳои фойданок истифода баред (агар дар мактаб мавҷуд бошад). Расму тасвирҳои ҳамчун аёният истифода баред.

4) Амалия дар гурӯҳҳо – муайян кардани истифодаи канданиҳои фойданок маҳали худ. Ба гурӯҳҳо чунин супориш диҳед:

Муайян кунед, ки дар маҳал (ноҳия ё наздикиҳо)-и шумо кадом намудҳои канданиҳои фойданок вучуд дорад;

Шумо чӣ гуна мехостед, ки онҳоро истифода баред (аз онҳо чӣ истеҳсол кардан мехостед);

Коратонро ба дигарон муаррифӣ кунед.

Барои иҷрои кор ба гурӯҳҳо вақти муайян ҷудо намоед, масалан 10 дақиқа. Ҷараёни корро назорат кунед. Ба назди гурӯҳҳо равед ва барои пешравии корашон маслиҳат диҳед. Баъд аз анҷоми вақти ҷудошуда, муаррифии корҳоро ба роҳ монед.

5) Лаҳзаи дамгирӣ.

6) Мустаҳкамкунии дарс. Масъалаҳои асосии мавзӯро бори дигар хотиррасон намуда, дониши хонандагонро мустаҳкам кунед. Мустаҳкамкуниро ба тариқи саволу ҷавоб амалӣ карда метавонед.

7) Хулосабарорӣ аз ҷараёни омӯзиш. Бо ёрии хонандагон дарсро хулоса кунед ва ҷавобҳои қолиби онҳоро дар тахта нависед. Ҳаракат кунед, ки хонандагон худашон оид ба мазмуни омӯхташон фикрҳои худро баён кунанд.

8) Дарсро ҷамъбаст намуда, заҳмати хонандагонро қадр кунед.

9) Супориш ба хона:

- ✓ *Матни китобро хонед ва калимаҳои нофаҳмо дар дафтарадон нависед, дарси оянда онҳоро бо ҳамсинфон ва омӯзгор муҳокима кунед.*

Арзёбӣ. Дар рафти дарс фаъолияти таълимии хонандагонро мушоҳида намуда, дараҷаи ба салоҳиятҳо ноил гаштани онҳоро муайян кунед. Натиҷаҳои фаъолияти таълимии хонандагонро аз рӯйи саволу супоришҳо ва тестҳои зерин арзёбӣ карда метавонед.

Намунаи саволу супоришҳо:

Канданиҳои фойданок чист?

Аз рӯйи сохт канданиҳои фойданок чанд хел мешаванд?

Канданиҳои фойданок гуногунро аз рӯйи коллексия ва расмҳо нишон диҳед.

Барои чӣ одамон канданиҳои фойданокро ба даст меоранд?

Могу маҳсулотро, ки аз канданиҳои фойданок сохта шудаанд, номбар кунед.

Тарзҳои истеҳсоли канданиҳои ғоиданокро номбар кунед ва шарҳ диҳед.

– Дар маҳали шумо кадом намуди к/ф вуҷуд доранд?

Намунаи тестҳо:

1. Ҷавобҳои «ҳа» ё «не»-ро интиҳоб кунед.

Дурустӣ ё нодурустии ақидаҳоро дар ҷадвали зерин тасдиқ кунед:

ҳа	не	Иқтисодиёт бе истифодаи канданиҳои ғоиданок тараққӣ карда наметавонад
ҳа	не	Бе истифодаи канданиҳои ғоиданок ҳам иқтисодиётро пеш бурдан мумкин аст
ҳа	не	Канданиҳои ғоиданок бойигарии бебаҳои табиӣ мебошанд
ҳа	не	Қариб ҳамаи канданиҳои ғоиданок газмонанд мебошанд
ҳа	не	Канданиҳои ғоиданокро бо роҳи кушод, шахта ва кофтани ҷоҳ истеҳсол мекунанд

(Ҷавоб. Аз боло ба поён: Ҳа-1,3,5; Не-2,4)

2. Ҷавоби дурустро интиҳоб кунед.

Ба омӯзиш ва ҷустуҷӯи канданиҳои ғоиданок кӣ машғул аст?

- А. Табиатшиносон
- Б. Биологҳо
- В. Геологҳо
- Г. Сохтмончиҳо

(Ҷавоб: В)

3. Ҷумларо пурра кунед (калимаи партофташударо ёбед):

Ҷойҳое, ки канданиҳои ғоиданок дар ҷуқурии замин ё дар сатҳи замин ҷойгир шудаанд, _____ меноманд.

(Ҷавоб: кон)

§ 33. Саноат (1 соат)

Салоҳият:

Хусусиятҳои сохти ҷамъиятҳои гуногунро муқоиса карда, роҳҳои ба ҷамъияти худ мутобиқ кардани онҳоро нишон медиҳад.

Мақсадҳои таълим. Бо омӯзиши мавзӯи хонандагон бояд:

- соҳаҳои саноатро номбар кунанд;
- хусусияти соҳаҳои саноатро шарҳ диҳанд;
- аз рӯйи хусусиятҳо соҳаҳоро аз ҳам фарқ кунанд;
- мавқеи саноатро дар муайян кардани иқтисодиёти давлат нишон диҳанд;
- якҷанд молу маҳсулоти саноатиро номбар ва соҳаи саноаташро муайян кунанд.

Барнома. Саноат чист? Соҳаҳои саноат. Фарқияти соҳаҳои саноат аз рӯйи хусусиятҳо. Саноат муайянкунандаи иқтисодиёти давлат. Молҳои соҳаҳои гуногуни саноат. Алоқаманд намудани мазмуни таълим бо ҳаёти воқеӣ. Мушоҳида, муқоиса ва таҳлил. Кор бо расму тасвирҳо, воситаҳои навиштор ва матн.

Методикаи таълим. Ҳангоми банақшагирии дарс аз тавсияҳои зерин истифода бурда метавонед.

- 1) Дарсро аз кор бо диаграммаи “Барои чӣ?” оғоз кунед. Диаграммаро дар тахтаи синф кашед ва ба хонандагон масъаларо гузored – *Маҳсулоти саноатӣ гуногун аст*. Бо гузоштани саволи “Барои чӣ?” хонандагон сабаби онро то чое, ки метавонанд, муайян мекунанд. Намунаи диаграмма:

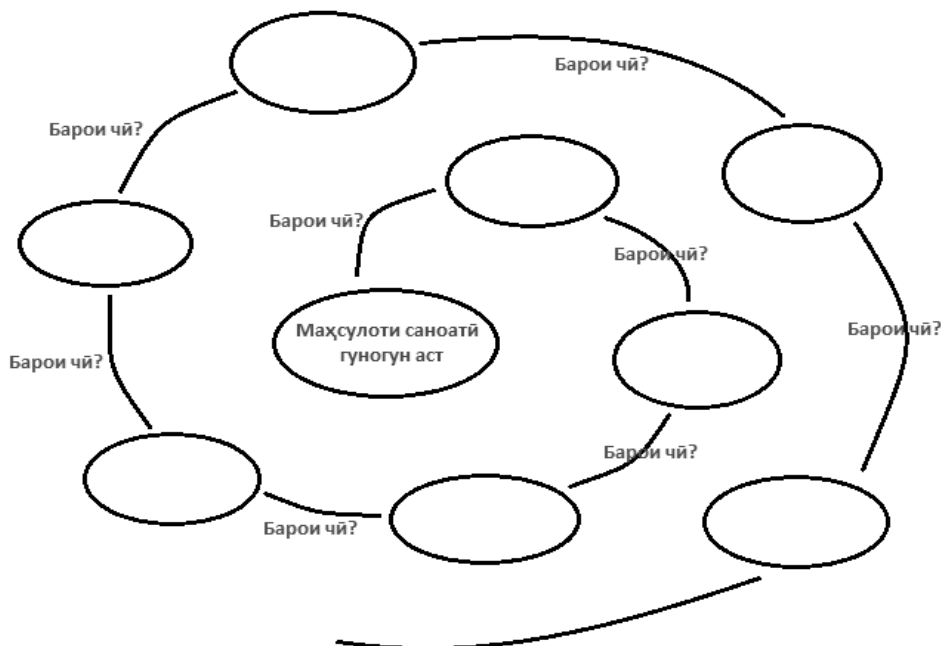

Ин фаъолиятро бо тамоми аҳли синф гузаронед. Дар вақти навиштани ҷавобҳои хонандагон худатон ягон чиз илова накунад, бигзор фикрҳои онҳо хато бошанд. Мо дар охири дарс ба ин диаграмма бармегардем.

- 2) Шиносоӣ бо маводди назариявии мавзӯъ. Хонандагонро бо хусусиятҳои саноат шинос намоед. Диққати бештарро ба масъалаҳои зерин диҳед:
- ✓ *Як соҳаи иқтисодиёт будани саноат;*
 - ✓ *Молҳои гуногун ва хеле зиёдро истеҳсол кардани саноат;*
 - ✓ *Соҳаҳои саноат - энергетика, металгудозӣ, мошинсозӣ, саноати сабук хӯрокворӣ ва ғайра;*
 - ✓ *Молу маҳсулоти ин соҳаҳо;*
 - ✓ *Нақши муҳим бозидани саноат дар иқтисодиёти ин ё он кишвар.*
- 3) Бозии “Бинго”. Нақша (ҷадвал)-и зеро дар тахта кашед, мафҳумҳо (соҳаҳои саноат)-ро дар он нависед ва ба хонандагон фармоед, ки онро дар дафтарашон тасвир кунанд. Намуна:

Химия	Мошинсозӣ	Металгудозӣ
Сабук	Хӯрокворӣ	Ҷангал
Сӯзишворӣ	Энергетика	Саноати кӯҳӣ

Шарти бозӣ чунин аст. Омӯзгор молу маҳсулоти соҳаҳои гуногуни саноатро бо овози баланд номбар мекунанд ва хонандагон соҳаи саноати онро аз ҷадвал пайдо карда, қайд мекунанд. Қадам хонандае, ки се мафҳумро пайи ҳам ёбад, “Бинго” мегӯяд.

- 4) Лаҳзаи дамгирӣ.
- 5) Мустаҳкамкунии дарс - Баргаштан ба диаграммаи “Барои чӣ?”, пур кардани он ва муқоисаи диаграммаи аввали дарс бо ҳозира. Аз нав ба диаграмма баргардед ва аз хонандагон хоҳиш кунед, ки онро бори дигар пур кунанд. Баъди анҷоми кор ба

хонандагон гӯед, ки диаграммаи аввали дарс ва охири дарсро муқоиса кунанд ва хулоса бароранд.

Диаграмма:

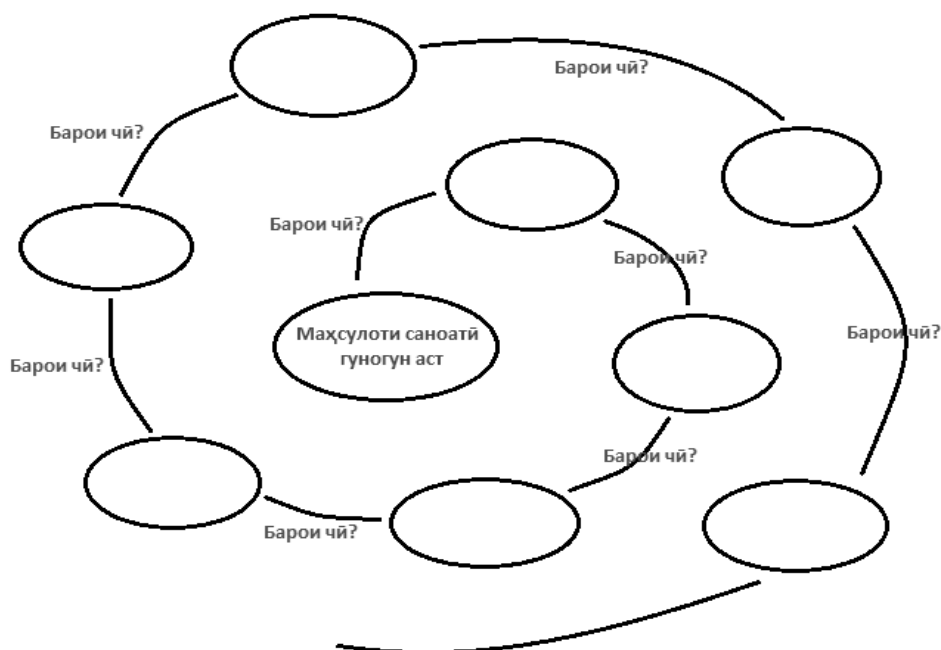

- 6) Хулосабарорӣ. Аз хонандагон хоҳиш кунед, ки оид ба дарси имрӯза хулосаашонро пешниҳод кунанд. Ҷавобҳои хонандагонро ба як тартиби муайян дароварда, хулосаҳои ниҳоиро бароред.

Хулосаҳои умумии дарс чунин буда метавонанд:

Саноат як соҳаи иқтисодиёт аст, ки молҳои гуногун истеҳсол мекунад.

Саноат соҳаҳои гуногун дорад: энергетика, металгудозӣ, мошинсозӣ, саноати сабук, хӯрокворӣ ва ғайра.

Ҳар як соҳаи саноат маҳсулоти муайян истеҳсол менамояд, ки барои беҳтар кардани рӯзгори одамон хизмат мекунад.

Саноат дар иқтисодиёти давлатҳо нақши муҳим дорад.

- 7) Дарсро ҷамъбаст намуда, меҳнати хонандагонро қадр кунед.

- 8) Супориши вазифаи хонагӣ.

Матни китобро хонед ва калимаҳои нофаҳморо дар дафтар нависед. Онҳоро дарси оянда бо ҳамсинфони ва омӯзгор муҳокима мекунад.

Арзёбӣ. Дар рафти дарс фаъолияти таълимии хонандагонро мушоҳида намуда, дараҷаи ба салоҳиятҳо ноил гаштани онҳоро муайян кунед. Натиҷаҳои фаъолияти таълимии хонандагонро аз рӯйи саволу супоришҳо ва тестҳои зерин арзёбӣ карда метавонед.

Намунаи саволу супоришҳо:

Аҳамияти саноат дар иқтисодиёт аз чӣ иборат аст?

Соҳаҳои саноати бароятон маълумро номбар кунед.

Соҳаи саноати энергетика ба чӣ машғул аст?

Маҳсулоти саноати металгудозиро номбар кунед.

Саноати химия аҳолиро бо кадом молҳо таъмин мекунад?

Хусусияти саноати сабук ва хӯроквориро шарҳ диҳед.

Оид ба алоқамандии соҳаҳои саноат мисол оред.

Намунаи тестҳо:

1. Ҳарфи ҷавоби зиёдатиро интиҳоб кунед.

Кадоме аз молҳои зерин маҳсулоти саноати мониторингӣ нест?

- А. Дастгоҳ
- Б. Либос
- В. Автобус
- Г. Ҳавопаймо

(Ҷавоб: Б)

2. Мувофиқ кунед (ҷавобҳои дурустро аз сутуни рост ёбед).

Мувофиқати соҳаи саноатро бо маҳсулоташ муайян кунед:

- | | |
|---------------|------------|
| 1. Сабук | А. Қатор |
| 2. Хӯрокворӣ | Б. Дору |
| 3. Мошинсозӣ | В. Газ |
| 4. Химия | Г. Шакар |
| 5. Энергетика | Ғ. Пояфзол |

(Ҷавоб: 1-Ғ; 2-Г; 3-А; 4-Б; 5-В)

3. Ҷумларо пурра кунед (калимаи партофташударо ёбед):

Равшании хонаҳои мо, қор қардани телевизор, яхдон ва мошинаи либосшӯӣ ба қувваи барқ вобаста аст, ки онро соҳаи саноати _____ истеҳсол мекунад.

(Ҷавоб: энергетика)

§ 34. Рустанипарварӣ (1 соат)

Салоҳият:

Хусусиятҳои сохти ҷамъиятҳои гуногунро муқоиса қарда, роҳҳои ба ҷамъияти худ мутобиқ қардани онҳоро нишон медиҳанд.

Мақсадҳои таълим. Бо омӯзиши мавзӯи хонандагон бояд:

- яке аз соҳаҳои иқтисодӣ будани рустанипарвариро фаҳмонанд;
- соҳаҳои рустанипарвариро номбар кунанд;
- хусусияти ҳар қадом соҳаи рустанипарвариро шарҳ диҳанд;
- растаниҳои хӯроқи инсон ва хӯроқи чорворо аз ҳам фарқ кунанд;
- нақши рустаниҳоро дар қорҳои сохтмонро бо мисолҳо асоснок кунанд.

Барнома. Рустанипарварӣ – яке аз соҳаҳои иқтисодӣ. Таркиби соҳаи рустанипарварӣ. Аҳамияти соҳаҳои рустанипарварӣ барои инсон. Алоқаманд намудани мазмуни таълим бо ҳаёт. Муқоиса, мушоҳида ва таҳлил. Қор бо воситаҳои навиштор, матн ва расму тасвирҳо.

Методикаи таълим. Ҳангоми банақшагирии дарс аз тавсияҳои зерин истифода бурда метавонед.

- 1) Номи мавзӯро дар тахтаи синф нависед – “Рустанипарварӣ”.
- 2) Хонандагонро ба гурӯҳҳо ҷудо кунед. Тарзи гурӯҳбандиро худатон интиҳоб кунед.
- 3) Ёфтани калимаҳои пароканда (силсилаи сарбастаи мантиқӣ). Дар тахта рӯйхати истилоҳоти асосӣ ва мафҳумҳои оид ба мавзӯро тасодуфӣ ва пасу пеш нависед.

Намуна:

- яке аз соҳаҳои кишоварзӣ (иқтисодӣ)
- рустанипарварӣ
- барои ба даст овардани маҳсулоти хӯрокворӣ
- гандум, ҷав ва ғайра
- зироатҳои ғалладона

- картошка
- гармхона
- сабзавот
- мутахассисон
- растаниҳои нахдиҳанда

Аз хонандагон (гурӯҳҳо) хоҳиш кунед, ки мафҳуму истилоҳҳои додшударо пайдарҳам гузошта, мантиқан матни мазмундор ҳосил кунанд.

Бо натиҷаи кори хонандагон шинос шавед ва мазмуни онҳоро ба таври кӯтоҳ муҳокима кунед.

- 4) Шиносӣ бо маълумоти оид ба растанипарварӣ. Хонандагонро бо хусусиятҳои рустанипарварӣ шинос кунед. Ҳангоми шиносӣ аз расму тасвирҳои дастрас истифода баред. Ҷараёни шиносоиро ба тариқи суҳбат гузаронед. Аз таҷрибаҳои ҳаётии хонандагон истифода баред.

- 5) Кори гурӯҳӣ. Ба гурӯҳҳо чунин супориш диҳед:

Муайян кунед, ки дар давоми шабонарӯз шумо дар оила кадом маҳсулоти рустанигиро ба чӣ миқдор истифода мекунед;

Фикрҳоятонро дар ҷадвал гузаронед;

Коратонро ба дигарон муаррифӣ кунед.

Намунаи ҷадвал:

Маҳсулот	Миқдор (грамм, кг, литр, қуттӣ)

- 6) Лаҳзаи дамгирӣ.

- 7) Бозии таълимӣ - мустаҳкамкунии донишу малака.

Тартиби бозӣ:

Хонандагонро дар давра гузоред.

Худатон тӯбчаеро гирифта, дар байни давра истед ва бонавбат ба сӯи хонандагон партофта, оид ба мавзӯ савол диҳед.

Хонандае, ки тӯбчаро гирифтааст, ба савол ҷавоб медиҳад ва тӯбчаро ба шумо мепартояд.

Шумо боз тӯбчаро ба хонандаи дигар мепартоед ва саволи дигар медиҳед.

Ҳамин тариқ масъалаҳои асосии мавзӯ ба тариқи саволу ҷавоб дида, дониши хонандагон мустаҳкам карда мешавад.

Ҳангоми бозӣ қобилияти хонандагонро ба назар гиред. Хонандагоне, ки нисбатан донишу фаҳмишашон суст аст, ба онҳо саволҳои осон диҳед.

- 8) Хулосаҳои дарс. Ба хонандагон фармоед, ки оид ба мавзӯи имрӯза хулосаҳои худро пешниҳод кунанд. Яққоя бо хонандагон хулосаҳои умумии дарсро бароред.

Хулосаҳои умумии дарс чунин буда метавонанд:

- ✓ *Кишоварзӣ қисми муҳими иқтисодиёт ба ҳисоб меравад.*
- ✓ *Он ба ду соҳаи калон ҷудо мешавад: рустанипарварӣ ва чорводорӣ.*

- ✓ *Рустанипарварӣ яке аз соҳаҳои кишоварзӣ буда, барои бо маводди гизоӣ таъмин кардани одамон, чорво ва ба даст овардани маҳсулоти саноат ба роҳ монда мешавад.*
- ✓ *Мутахассисони рустанипарвар касби худро хуб медонанд.*

9. Дарсро чамъбаст намуда, меҳнати хонандагонро кадр кунед.

10. Супориш барои хона:

Матни китобро хонед ва калимаҳои нофаҳморо дар дафтар навишта, дарси оянда аз ҷамсинфон ва омӯзгор онҳоро пурсед.

Арзёбӣ. Дар рафти дарс фаъолияти таълимии хонандагонро мушоҳида намуда, дараҷаи ба салоҳиятҳо ноил гаштани онҳоро муайян кунед. Натиҷаҳои фаъолияти таълимии хонандагонро аз рӯйи саволу супоришҳо ва тестҳои зерин арзёбӣ карда метавонед.

Намунаи саволу супоришҳо:

Рустанипарварӣ чист?

Рустанипарварӣ дар иқтисодиёт чӣ нақш дорад?

Одамон кадом растаниҳоро барои гизои худ парвариши мекунанд?

- *Рустаниҳоеро, ки барои хӯроки чорво парвариши карда мешаванд, номбар кунед.*
- *Кадом рустаниҳо нах медиҳанд?*
- *Касби рустанипарварро тавсиф кунед.*

Намунаи тестҳо:

1. Ҷумларо пурра кунед (калимаҳои партофташударо ёбед):

Кишоварзӣ қисми муҳими иқтисодиёт ба ҳисоб рафта, ба ду соҳаи калон - _____ ва _____ ҷудо мешавад.

(Ҷавоб: рустанипарварӣ, чорводорӣ)

2. Ҷавоби дурустро интихоб кунед.

Гандуми тирамоҳиро дар кадом маҳалҳо мекоранд?

- А. Иқлимаш хунук
- Б. Иқлимаш гарм
- В. Иқлимаш қаҳратун
- Г. Иқлимаш мулоим

(Ҷавоб: Г)

3. Мувофиқа кунед (ҷавобҳои дурустро аз сутуни рост ёбед).

Рустаниҳоро бо мақсади кишташон мувофиқ кунед:

- | | |
|----------------------------------|-----------------|
| 1. Юнучка, лаблабуи хӯроки чорво | А. Барои нах |
| 2. Пахта, зағер | Б. Хӯроки инсон |
| 3. Гандум, ҷав, шолӣ | В. Хӯроки чорво |

(Ҷавоб: 1-В; 2-А; 3-Б)

НИМСОЛАИ И (34 СОАТ)

§ 35. Чорводорӣ (1 соат)

Салоҳият:

Хусусиятҳои сохти ҷамъиятҳои гуногунро муқоиса карда, роҳҳои ба ҷамъияти худ мутобиқ кардани онҳоро нишон медиҳад.

Мақсадҳои таълим. Бо омӯзиши мавзӯи хонандагон бояд:

- соҳаҳои чорводориро номбар кунанд;
- яке аз соҳаҳои иқтисодӣ будани чорводориро фаҳмонанд;
- аҳамияти чорводориро шарҳ диҳанд;
- аз рӯи хусусиятҳои соҳаҳои чорводориро аз ҳам фарқ кунанд;
- истифодаи чорвои қориро бо мисолҳои ҳаёти фаҳмонанд;
- аз диаграмма истифода бурда, соҳаи рустанипарварӣ ва чорводориро иқтисодӣро муқоиса кунанд.

Барнома. Чорводорӣ – яке аз соҳаҳои иқтисодӣ. Таркиби соҳаи чорводорӣ. Аҳамияти соҳаҳои чорводорӣ барои инсон. Фарқияти соҳаҳои чорводорӣ. Алоқаманд намудани мазмуни таълим бо ҳаёт. Муқоиса, мушоҳида ва таҳлил. Қор бо воситаҳои навиштор, матн ва расму тасвирҳо.

Методикаи таълим. Ҳангоми банақшагирии дарс аз тавсияҳои зерин истифода бурда метавонед.

- 1) Дарсро аз гузоштани масъала оғоз кунед. Бо саволи зерин ба хонандагон муроҷиат кунед:
Одам кадом ҳайвонҳоро парвариш мекунад?
Оид ба саволи гузошташуда фикрҳои хонандагонро шунавед ва ҷавобҳои ҷолиби онҳоро дар тахта нависед.
- 2) Шиносоӣ бо хусусиятҳои соҳаи чорводорӣ. Хонандагонро ба тариқи суҳбат бо хусусиятҳои соҳаи чорводорӣ шинос кунед. Дар вақти шиносӣ аз расму тасвирҳои дастрас истифода баред. Шиносоиро нисбати масъалаҳои зерин ба роҳ монед:
 - ✓ *Яке аз соҳаҳои иқтисодӣ будани чорводорӣ (ба мисли рустанипарварӣ):*
 - ✓ *Чорво чист?*
 - ✓ *Соҳаҳои асосии чорводорӣ - парвариши гов, қутос, асп, буз, гӯсфанд, хук, мурғ, занбӯр, кирмаки тилла ва ғайра;*
 - ✓ *Чорвои қалони шохдор;*
 - ✓ *Чорвои хурд;*
 - ✓ *Маҳсулоти соҳаи чорводорӣ.*
- 3) Бозии “Кӣ зиёдтар меёбад?” Бозиро чунин ташкил кунед:
 - Номи молу маҳсулоти соҳаи чорводориро ба хонандагон гӯед ва аз онҳо хоҳиш кунед, ки ба кадом соҳа тааллуқ доштани онҳоро муайян кунанд.
 - Ҷавобҳои хонандагонро дар тахта нависед.
- 4) Қор бо диаграммаи Венн дар гурӯҳҳо. Хонандагонро ба гурӯҳҳо ҷудо кунед ва чунин супориш диҳед:
Аз диаграмма истифода бурда, ҷиҳати фарқкунанда ва монандии соҳаҳои рустанипарварӣ ва чорводориро муайян кунед;
Қоратонро ба дигарон муаррифӣ кунед.
Намунаи диаграмма:



- 5) Муаррифии корҳо. Хонандагон корҳои худро дар варақи калон тасвир карда, ба ҳамсинфони дигар муаррифӣ мекунанд.
- 6) Лаҳзаи дамгирӣ.
- 7) Хулосабарорӣ. Ба хонандагон бо саволи “Шумо аз дарси имрӯза чиро омӯхтед?” мууроҷиат карда, яқоя бо онҳо хулосаҳои дарсро бароред.
- 8) Дарсро чамъбаст намуда, меҳнати хонандагонро қадр кунед.
- 9) Супориши хонагӣ.

Матни китобро хонед ва калимаҳои нофаҳморо дар дафтратон нависед ва дарси оянда ин калимаҳоро аз омӯзгор пурсед.

Арзёбӣ. Дар рафти дарс фаъолияти таълимии хонандагонро мушоҳида намуда, дараҷаи ба салоҳиятҳо ноил гаштани онҳоро муайян кунед. Натиҷаҳои фаъолияти таълимии хонандагонро аз рӯи саволу супоришҳо ва тестҳои зерин арзёбӣ карда метавонед.

Намунаи саволу супоришҳо:

Чаро одамон ба чорводорӣ машғул мешаванд?

Одамон кадом ҳайвонҳоро дар хона нигоҳубин мекунанд?

Аз чорводорӣ кадом маҳсулот ба даст оварда мешавад?

Соҳаҳои чорводориро номбар кунед.

Аз маҳсулоти ҳар кадом соҳа яқтогӣ мисол оред.

Намунаи тестҳо:

1. Ҳарфи ҷавоби дурустро интихоб кунед.

Кадам ҳайвонҳоро чорвои калони шохдор мегӯянд?

- A. Буз, гӯсфанд
- B. Хар, асп
- B. Гов, қутос, гавазн
- Г. Хук, хирс

(Ҷавоб: B)

2. Ҷумларо пурра кунед (калимаи партофташударо ёбед):

Чорводорӣ ба мисли рустанипарварӣ яке аз соҳаи _____ мебошад. (Ҷавоб: иқтисодиёт)

3. Ҷавобҳои «ҳа» ё «не»-ро интихоб кунед.

Дурустӣ ё нодурустии ақидаҳоро дар ҷадвали зерин тасдиқ кунед:

ҳа	не	Бузу гӯсфандро чорвои хурд меноманд
ҳа	не	Бузу гӯсфандро барои истехсоли тухм парвариш мекунанд
ҳа	не	Аспро барои корҳои хочагӣ ва чорабиниҳои варзишӣ парвариш мекунанд
ҳа	не	Мурғпарварон дастурхони моро бо маҳсулоти гӯшту тухм

		таъмин мекунад
ха	не	Кирмакпарварӣ асосан барои ба даст овардани нахи абрешим ба роҳ монда мешавад
ха	не	Парвариши моҳиро дар ҳавзҳои махсуси моҳипарварӣ низ ба роҳ мекунанд

(Ҷавоб, аз боло ба поён: ха-1,3,4,6; не-2,5)

§ 36. Нақлиёт (1 соат)

Салоҳият:

- Хусусиятҳои сохти чамбиятҳои гуногунро муқоиса карда, роҳҳои ба чамбияти худ мутобиқ кардани онҳоро нишон медиҳад.

Мақсадҳои таълим. Бо омӯзиши мавзӯи хонандагон бояд:

- аҳамияти нақлиётро барои пешбурди иқтисодиёт фаҳмонанд;
- намудҳои нақлиётро номбар кунанд;
- хусусияти ҳар кадом намуди нақлиётро бо мисолҳо шарҳ диҳанд;
- нақлиёти боркаш ва мусофирбарро фарқ кунанд.

Барнома. Нақлиёт – яке аз соҳаҳои иқтисодиёти кишвар. Таркиби соҳаи нақлиёт. Нақши намудҳои гуногуни нақлиёт дар тараққиёти иқтисодиёт. Алоқаманд намудани мазмуни таълим бо ҳаёт. Муқоиса, мушоҳида ва таҳлил. Кор бо воситаҳои навиштор, матн ва расму тасвирҳо.

Методикаи таълим. Ҳангоми банақшагирии дарс аз тавсияҳои зерин истифода бурда метавонед.

- 1) Дарсро аз гузоштани масъала оғоз кунед. Бо саволҳои зерин ба хонандагон муруҷиат кунед:

Нақлиёт чист?

Кадам намудҳои нақлиётро медонед?

Одамони нақлиётро барои чӣ истифода мекунанд?

Оид ба саволҳо каме муҳокимаронӣ кунед ва донишҳои аз синфҳои поёнӣ гирифтаи онҳоро ба ёдашон оваред.

- 2) Шиносой бо хусусиятҳои нақлиёт. Хонандагонро ба тариқи суҳбат бо хусусиятҳои нақлиёт ва аҳамияти он барои хоҷагии халқ шинос кунед. Дар вақти шиносӣ аз расму тасвирҳои дастрас истифода баред. Мазмуни маълумот масъалаҳои зеринро дар бар гирифта метавонад:

✓ *Нақши нақлиёт дар иқтисодиёт*

✓ *Нақлиёт дар замонҳои пеш*

✓ *Намудҳои нақлиёти ҳозира*

✓ *Нақлиёти мусофир ва боркаш*

- 3) Кори гурӯҳӣ. Хонандагонро ба гурӯҳҳо ҷудо кунед. Тарзи гурӯҳбандии хонандагонро омӯзгор муайян мекунад. Ба гурӯҳҳо чунин супориш диҳед:

Дар гурӯҳи маслиҳат намуда, муайян кунед, ки одамони маҳали шумо асосан аз кадом намуди нақлиёт бештар истифода мекунанд ва кадом корхоро иҷро мекунанд;

Натиҷаи коратонро ба ҳамсинфони муаррифӣ кунед.

- 4) Муаррифийи корҳо. Хонандагон корҳои худро дар варақи калон тасвир карда, ба дигар ҳамсинфон муаррифӣ мекунанд.
- 5) Лаҳзаи дамгирӣ.
- 6) Хулосабарорӣ. Ба хонандагон бо саволи “Шумо аз дарси имрӯза чиро омӯхтед?” муроҷиат карда, яқоя бо онҳо хулосаҳои дарсро бароред.
- 7) Дарсро чамъбаст намуда, меҳнати хонандагонро кадр кунед.
- 8) Супориши хонагӣ.

Матни китобро хонед, калимаҳои нофаҳморо дар дафтартон нависед ва дарси оянда ин калимаҳоро аз омӯзгор пурсед.

Арзёбӣ. Дар рафти дарс фаъолияти таълимии хонандагонро мушоҳида намуда, дараҷаи ба салоҳиятҳо ноил гаштани онҳоро муайян кунед. Натиҷаҳои фаъолияти таълимии хонандагонро аз рӯи саволу супоришҳо ва тестҳои зерин арзёбӣ карда метавонед.

Намунаи саволу супоришҳо:

Кадам намудҳои нақлиётро медонед?

Аҳамияти намудҳои гуногуни нақлиётро шарҳ диҳед.

Нақлиёти боркашон аз нақлиёти мусофиркашон чӣ фарқ дорад?

– *Барои чӣ дар кишварҳои кӯҳсор ба мисли Тоҷикистон нақлиёти автомобилӣ хуб тараққӣ кардааст?*

– *Чаро бо нақлиёти ҳавоӣ борҳои тезвайроншавандаро мекашонанд?*

Намунаи тестҳо:

1. Мувофиқ кунед (ҷавобҳои дурустро аз сутуни рост ёбед).

Намудҳои нақлиётро бо хусусияташон мувофиқ кунед:

- | | |
|---------------|---|
| 1. Ҳавоӣ | А. Аз қатораҳо иборат аст. |
| 2. Обӣ | Б. Нефт ва газ мекашонанд. |
| 3. Роҳи оҳан | В. Борҳои тезвайроншаванда мекашонанд. |
| 4. Автомобилӣ | Г. Баҳрӣ ва дарёӣ мешаванд. |
| 5. Кубурӣ | Д. Дар минтақаҳои кӯҳсор хуб инкишоф ёфтааст. |

(Ҷавоб: 1-В; 2-Г; 3-А; 4-Д; 5-Б)

2. Ҳарфи ҷавоби дурустро интихоб кунед.

Дар замонҳои қадим кадом намуди нақлиёт хуб тараққӣ карда буд?

- А. Қатора
- Б. Ароба
- В. Автомобил
- Г. Чархбол

(Ҷавоб: Б)

3. Ҷумларо пурра кунед (калимаи партофташударо ёбед):

Барои идора кардани навҳои гуногуни нақлиёт донишу _____ хуб лозим аст.
(Ҷавоб: маҳорати)

§ 37. Пул ва буча(1 соат)

Салоҳият:

Хусусиятҳои сохти ҷамъиятҳои гуногунро муқоиса карда, роҳҳои ба ҷамъияти худ мутобиқ кардани онҳоро нишон медиҳад.

Мақсадҳои таълим. Бо омӯзиши мавзӯи хонандагон бояд:

- намудҳои савдо – мол бо мол ва мол бо пулро номбар кунанд;
- таърихи пайдоиши пулро шарҳ диҳанд;
- мафҳумҳои «наrx», «бучет», «даромад» ва «баромад»-ро фаҳмонанд;
- нақши андозро дар ғани гаштани бучети давлат нишон диҳанд;

- хусусияти бучети оиларо фаҳмонанд;
- аз сарфи маблағҳои нодаркор даст кашада, дар устувориҳои бучети оила саҳм гузоранд.

Барнома. Мол ва пул воситаҳои асосии иқтисодӣ. Пайдоиши пул. Нарх, бучет, даромад ва баромад. Бучети давлат ва бучети оила. Сарфаю сариштакорӣ дар бучети оила. Алоқаманд намудани мазмуни таълим бо ҳаёт. Кор бо воситаҳои навиштор, матн ва расму тасвирҳо. Муқоиса, мушоҳида ва таҳлил.

Методикаи таълим. Ҳангоми банақшагирии дарс аз тавсияҳои зерин истифода бурда метавонед.

- 1) Дарсро аз овардани мисоли ҳаёти оғоз кунед.

Мисоли ҳаёти:

Дар яке аз деҳаҳо оилае миёнаҳолона зиндагӣ мекард. Оила аз падару модар ва 5 фарзанд иборат буд. Дар оила фақат падари хонадон кор мекард ва ризқу рӯзи зану фарзандонашро таъмин менамуд. Ҷамшед писари дуюми хона буд, ки дар синфи 4-ум таҳсил мекард. Рӯзи таваллуди ӯ наздик омада буд. Ҷамшед аз падараш хоҳиш кард, ки дар рӯзи таваллудаш ба ӯ дучарха (велосипед) тӯҳфа кунад. Падар гуфт, ки ҳоло пулаш ба харидани дучарха намерасад ва дар рӯзи таваллудаш ба Ҷамшед як китоби хуби афсонаҳо тӯҳфа мекунад. Ҷамшед аз ин суханони падараш саҳт ранҷид ва норозиёна аз назди падараш рафт.

- 2) Масъалагузорӣ аз рӯи мисоли ҳаёти. Бо саволҳои зерин ба хонандагон муроҷиат кунед ва вазъиятро таҳлил намоед.

Саволҳо:

- ✓ *Чаро Ҷамшед аз падараш ранҷид?*
- ✓ *Ӯ аз падараш чӣ хоҳиш карда буд?*
- ✓ *Барои чӣ падараш ба ӯ дучарха нахарид?*
- ✓ *Оё падари Ҷамшед ҳасис буд?*
- ✓ *Ҷамшед бояд чӣ гуна рафтор мекард?*

Дар охири муҳокимарониҳо ба хонандагон номи мавзӯро гӯед.

- 3) Шиносоӣ бо маълумоти мавзӯ. Масъалаҳои асосии мавзӯро ба хонандагон фаҳмонед. Аз таҷрибаҳои ҳаётии онҳо истифода баред. Бо истифодаи расму тасвирҳо ва мисолҳо фикрҳояшонро тақвият диҳед.

- 4) Кори гурӯҳӣ. Хонандагонро ба гурӯҳҳо ҷудо кунед ва чунин супориш диҳед:

Тасаввур кунед, ки дар зодрӯзатон ба шумо пули зиёд тӯҳфа карданд. Барои кадом корҳо шумо мехостед онро сарф намоед;

Нақшаи эҳтимолии сарф кардани ин маблағро тартиб диҳед;

Коратонро муаррифӣ кунед.

- 5) Лаҳзаи дамгирӣ.

- 6) Мустақамкунӣ. Донишҳои асосии мавзӯро ба тариқи саволу ҷавоб бо хонандагон муҳокима намоед ва дониши онҳоро мустақам кунед.

- 7) Хулосабарорӣ. Яққоя бо хонандагон хулосаҳои дарсро бароред. Хулосаҳои умумии дарс чунин буда метавонанд:

Пул воситаи махсусе аст, ки онро бо ҳамаи дигар мол ва хизматрасониҳо иваз кардан мумкин аст.

Бучет нақшаи даромад ва баромадҳо мебошад.

Ҳам давлат ва ҳам оила бучет доранд.

Бучети давлат асосан аз ҳисоби андозии шаҳрвандон ва корхонаҳо ҷамъ мешавад.

Барои он ки корҳои хоҷагидорӣ оила, даромад ва баромади он дуруст ба роҳ монда шавад, бучети оиларо ба нақша гирифтани зарур аст.

8) Дарсро чамъбаст намуда, меҳнати хонандагонро кадр кунед.

9) Супориши хонагӣ.

Матни китобро хонед, калимаҳои нофаҳморо дар дафтарадон нависед ва дарси оянда ин калимаҳоро аз омӯзгор пурсед.

Арзёбӣ. Дар рафти дарс фаъолияти таълимии хонандагонро мушоҳида намуда, дарачаи ба салоҳиятҳо ноил гаштани онҳоро муайян кунед. Натиҷаҳои фаъолияти таълимии хонандагонро аз рӯи саволу супоришҳо ва тестҳои зерин арзёбӣ карда метавонед.

Намунаи саволу супоришҳо:

Кадом шаклҳои мубодилаи молро медонед?

Пул ва буҷет чист?

Буҷети давлатӣ чист ва он аз кадом ҳисоб пур мешавад?

Буҷети оила чист?

Пулҳои пасандоз барои чӣ лозим мешаванд?

Ғайр аз маош буҷети оиларо боз бо кадом роҳҳо бой гардонидан мумкин аст?

Намунаи тестҳо:

1. Ҷавоби дурустро интихоб кунед.

Агар корхонаҳо молҳои худро иваз кунанд, ин кадом намуди мубодила аст?

А. Мол бо мол

Б. Хариду фурӯш

В. Додугирифт

Г. Даромаду баромад

(Ҷавоб: А)

2. Мувофиқ кунед (ҷавобҳои дурустро аз сутуни рост ёбед).

Мувофиқати даромад ва баромади буҷети давлатро бо мисолҳои муайян кунед:

1. Даромад

А. Хариди мол аз дигар кишварҳо

2. Баромад

Б. Ҷамъоварии андоз

В. Фурӯши мол ба дигар кишварҳо

Г. Пардохти маоши кормандон

(Ҷавоб: 1-Б,В; 2-А,Г)

3. Ҷумларо пурра кунед (калимаи партофташударо ёбед):

Агар баромади оила аз даромадаш зиёд шавад, оила _____ мешавад.

(Ҷавоб: қарздор)

§ 38. Бозори ҷаҳонӣ (1 соат)

Салоҳият:

Хусусиятҳои сохти ҷамъиятҳои гуногунро муқоиса карда, роҳҳои ба ҷамъияти худ мутобиқ кардани онҳоро нишон медиҳад.

Мақсадҳои таълим. Бо омӯзиши мавзӯи хонандагон бояд:

- мафҳуми «бозори ҷаҳонӣ»-ро шарҳ диҳанд;
- бозори дохилро аз бозори ҷаҳонӣ фарқ кунанд;
- оид ба воридот ва содироти мол дар байни давлатҳо маълумот диҳанд;
- мафҳуми «сифат»-ро шарҳ дода, сабаби дар бозори ҷаҳонӣ машҳур будани моли баъзе давлатҳоро гӯянд;
- фикрҳои онро бо истифодаи воситаҳои навиштор нишон диҳанд.

Барнома. Бозор чист? Бозори дохилӣ ва бозори ҷаҳонӣ. Муомилот дар бозори ҷаҳонӣ – содирот ва воридот. Сифати мол. Вобастагии сифати мол ба савдои он дар бозор. Махсусгардонӣ ба истехсоли ин ё он мол дар бозори ҷаҳонӣ. Алоқаманд намудани мазмуни таълим бо ҳаёт. Кор бо воситаҳои навиштор, матн ва расму тасвирҳо. Муқоиса, мушоҳида ва таҳлил.

Методикаи таълим. Ҳангоми банақшагирии дарс метавонед аз тавсияҳои зерин истифода баред.

- 1) Дарсро аз саволгузори оғоз кунед. Бо ин мақсад аз саволҳои зерин истифода баред.
Бозор чӣ гуна ҷой аст?
Хариду фурӯш дар бозор ба воситаи чӣ ба амал меояд?
Кадам молҳо дар бозор харидори зиёд доранд?
Кадам молҳо дар бозор он қадар ба савдо намераванд?
- 2) Шиносоӣ бо маводди мавзӯи нав. Оид ба мафҳуми “бозори ҷаҳонӣ”, муомилот дар бозори ҷаҳонӣ – содирот ва воридот, сифати мол, вобастагии сифати мол ба савдои он дар бозор маълумот диҳед. Нақши махсусгардони соҳаҳои иқтисодиётро ба бозори ҷаҳонӣ нишон диҳед. Аз расмҳои дастрас истифода баред.
- 3) Фаъолияти дунафара - кор бо нақша. Матнро ба дунафараҳо дар шакли маводди тақсимотӣ диҳед (аз матни китоб низ истифода бурдан мумкин аст) ва чунин супориш диҳед:
 – *Аз мазмуни матн истифода бурда, нақшаи зеринро пур кунед.*

Намунаи нақша:

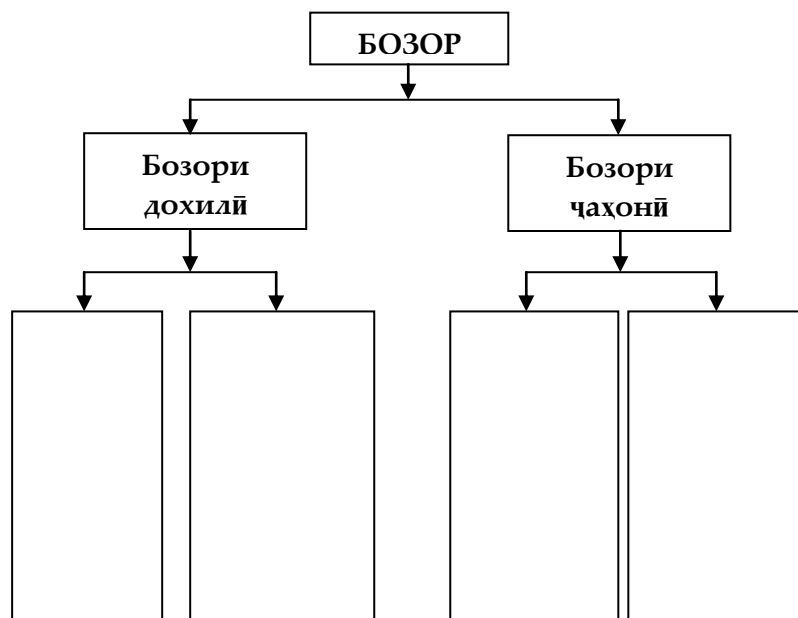

Баъд аз анҷоми вақти муайяншуда ҷавоби дунафараҳои хоҳишмандро гӯш кунед ва дар байни хонандагон муҳокима намоед.

- 4) Мустаҳкамкунӣ тавассути бозии “Кӣ зудтар?”
 Хонандагонро дар ду қатор, рӯ ба тарафи тахтаи синф гузоред. Дар тахта ду қоғази калон часпонед (ё тахтаи синфро ба ду ҳисса ҷудо кунед). Аз хонандагон хоҳиш кунед, ки аз рӯйи ишораи ман одами пеши ҳар як қатор баромада, дар тахта мафҳумҳои аз дарси имрӯза омӯхтаашро менависад ва қаламро ба шарикаш дода, худаш ба ақби қатор мегузарад. Дар охир ҷавобҳои гурӯҳҳоро аз рӯйи мазмун ва миқдор шуморед ва гурӯҳи ғолибро муайян кунед.
- 5) Хулосабарорӣ. Яқоя бо хонандагон хулосаҳои дарсро бароред. Хулосаҳои умумии дарс чунин буда метавонанд:
 - ✓ *Меҳнати одамон дар дохили давлат аз як минтақа ба дигар минтақаи он тақсим карда мешавад, ки инро бозори дохилӣ меноманд.*
 - ✓ *Дар бозори дохилӣ вобаста ба шароити маҳал минтақаҳои гуногуни ҳар як кишвар барои истеҳсоли молҳои муайян махсус гардонда мешаванд.*

✓ *Бозори ҷаҳонӣ ҷамъи бозорҳои ҳамаи давлатҳо мебошад, ки байни онҳо савдои молу маҳсулот ва хизматрасониҳо ба амал меояд.*

6) Дарсро ҷамъбаст намуда, меҳнати хонандагонро кадр кунед.

7) Супориши хонагӣ.

Матни китобро хонед, калимаҳои нофаҳморо дар дафтарадон нависед ва дарси оянда маънои ин калимаҳоро аз омӯзгор ва ҳамсинфон пурсед.

Арзёбӣ. Дар рафти дарс фаъолияти таълимии хонандагонро мушоҳида намуда, дараҷаи ба салоҳиятҳо ноил гаштани онҳоро муайян кунед. Натиҷаҳои фаъолияти таълимии хонандагонро аз рӯи саволу супоришҳо ва тестҳои зерин арзёбӣ карда метавонед.

Намунаи саволу супоришҳо:

Фаҳмиши «бозори дохилӣ»-ро шарҳ диҳед.

Тақсими меҳнат чист?

Бозори ҷаҳонӣ чист? Хусусиятҳои онро шарҳ диҳед.

Моли босифат гуфта чиро мефаҳмед?

Якчанд молҳои босифати давлатҳоро номбар кунед. Намунаи тестҳо:

Намунаи тестҳо:

1. Ҷумларо пурра кунед (калимаҳои партофташударо ёбед):

Агар натиҷаи меҳнати одамон дар дохили давлат аз як минтақа ба дигар минтақаи он тақсим карда шавад, инро _____ меноманд.

(Ҷавоб: бозори дохилӣ)

2. Ҷавоби дурустро интихоб кунед.

Агар натиҷаи меҳнати одамон (молҳо) дар байни давлатҳои ҷаҳон тақсимот шавад, инро чӣ меноманд?

А. Бозори дохилӣ

Б. Буҷет

В. Махсусгардонӣ

Г. Бозори ҷаҳонӣ

(Ҷавоб: Г)

3. Мувофиқ кунед (ҷавобҳои дурустро аз сутуни рост ёбед).

Молҳои сифаташ баланд ва сифаташ пастро аз рӯи хусусиятҳо муайян кунед:

1. Сифаташ баланд	А. Тез вайрон мешаванд
2. Сифаташ пастр	Б. Дар бозор харидор надоранд
	В. Дар бозор талабгори зиёд доранд
	Г. Мустаҳкам ва бадостанд

(Ҷавоб: 1-В,Г; 2-А,Б)

§ 39. Иқтисодиёт ва экология (1 соат)

Салоҳият:

Тавассути иҷрои тадбирҳои гуногун табиати атрофро кадр ва ҳифзи намуда, амалҳои дигаронро нисбат ба табиат таҳлил ва арзёбӣ мекунад.

Мақсадҳои таълим. Бо омӯзиши мавзӯи хонандагон бояд:

- оид ба фалокатҳои экологии хусусияти иқтисодӣ дошта маълумот диҳанд;
- роҳҳои ифлос шудани муҳити атрофро дар натиҷаи истехсолот фаҳмонанд;
- натиҷаи даҳолати инсон ба табиат ва оқибатҳои онро шарҳ диҳанд;
- саҳми олимони экологияро дар ҷобачо кардани соҳаҳои иқтисодиёт нишон диҳанд.

Барнома. Нақши экология дар иқтисодиёт. Ду тарафи иқтисодиёт. фалокатҳои экологии хусусияти иқтисодидошта. Дахлати инсон ба табиат ва оқибатҳои он. Аҳамияти маълумоти қабулии олимони эколог дар пешгирии фалокатҳои иқтисодӣ. Алоқаманд намудани мазмуни таълим бо ҳаёт. Муқоиса, мушоҳида ва таҳлил. Кор бо воситаҳои навиштор, матн ва расму тасвирҳо.

Методикаи таълим. Ҳангоми банақшагирии дарс аз тавсияҳои зерин истифода бурда метавонед.

- 1) Дар оғози дарс ба хонандагон бо саволи зерин муроҷиат кунед ва ҷавоби онҳоро дар кластер нависед. Савол:
Оид ба экология чӣ медонед?

Намунаи кластер:

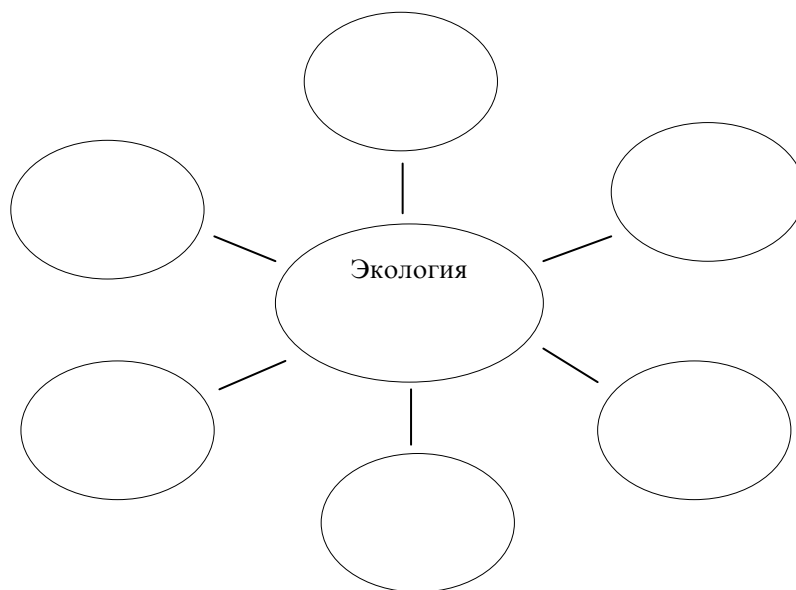

Бо муҳокимаи ин савол донишҳои аз синфҳои поёни гирифтаи хонандагонро хотиррасон кунед. Вобаста ба ҷавоби хонандагон хӯшаҳои кластерро каму зиёд кардан мумкин аст.

- 2) Номи мавзӯро дар тахтаи синф нависед – “Иқтисодиёт ва экология” ва қайд кунед, ки муҳокимаи ҳозира аз ҳамин сабаб ба роҳ монда шуд.
- 3) Шиносоӣ бо маводди мавзӯи нав. Пеш аз шинос намудани хонандагон бо мазмуни мавзӯ, мисолро оид ба фалокати иқтисодӣ нақл кунед.

Мисол:

Киштии боркашоне, ки дар доҳилаш ҳазорҳо тонна нафт дошт, ба фалокат дучор шуд. Нафт ба баҳр рехт ва дар сатҳи об паҳн шуда, то соҳил омад. Моҳиҳо ва дигар ҷонварҳои обӣ аз нарасидани ҳаво ҳалок шуданд. Парандаҳое, ки дар соҳилҳо зиндагӣ мекарданд, зарар دیدанд, баъзеашон фавтиданд ва дигаронашон аз ҷойи хатарнок парвоз карда рафтанд. Одамон дигар ба ин ҷо омада, дар соҳили баҳр истироҳат карда наметавонанд ва моҳӣ дошта наметавонанд. Нафти ба табиат рехта фалокати экологиро ба вуҷуд овард. Ин мисоли он аст, ки чӣ гуна иқтисодиёт метавонад ба муҳити зисти одам ва дигар мавҷудоти зинда таъсири манфӣ расонад.

Дар бораи бо хусусиятҳои иқтисодиёт ва экология, алоқамандии онҳо, оқибати ба роҳ мондани истифодаи нооқилонаи соҳаҳои иқтисодиёт ба хонандагон маълумот диҳед. Аз расму тасвирҳои дастрас истифода баред.

- 4) Кори гурӯҳӣ. Хонандагонро ба гурӯҳҳо ҷудо кунед. Ба ҳамаи гурӯҳҳо супориши якхела диҳед. Аз болои кори гурӯҳҳо назорат баред ва дар ҳолати зарурӣ ба онҳо кумак кунед. Барои иҷрои кор вақти муайян диҳед.

Супориш ба гурӯҳҳо:

- Дар гурӯҳҳо маслиҳат намуда, масъалаҳои зеринро ҳал кунед:

Дар як кишвар хоҷагиҳои чорводор маслиҳат карданд, ки ҳамаи ҳайвонҳои даррандаро нест кунанд;

Дар соҳили кӯле, ки одамон он ҷо истироҳат мекунанд, як ширкат меҳода заводе бунёд кунад, ки таркиби партоваи моддаҳои захрнок дорад.

- Коратонро муаррифӣ кунед.

5) Мустаҳкамкунӣ. Оид ба масъалаҳои асосии мавзӯ бо хонандагон саволу ҷавоб кунед ва дониши онҳоро мустаҳкам намоед.

6) Хулосабарорӣ. Яққоя бо хонандагон хулосаҳои дарсро бароред. Бо ин мақсад аз саволи зерин истифода бурда метавонед:

Шумо имрӯз аз дарс чӣ омӯхтед?

Хулосаҳои умумии дарс чунин буда метавонанд:

- ✓ *Фаъолияти хоҷагидорӣ инсон ба муҳити атроф зарари калон мерасонад.*
- ✓ *Вазифаи инсоният аз он иборат аст, ки иқтисодиётро барои табиат ва саломати инсон безарар гардонад.*
- ✓ *Дар амалӣ намудани ин вазифаи масъулиятнок ба одамон илми экология кӯмак мекунад.*
- ✓ *Экология ба одамон роҳҳои бехатарӣ хоҷагидориро нишон медиҳад.*

7) Дарсро ҷамъбаст намуда, меҳнати хонандагонро қадр кунед.

8) Супориши хонагӣ.

Матни китобро хонед, калимаҳои нофаҳморо дар дафтартон нависед, дарси оянда маънои ин калимаҳоро аз омӯзгор ва ҳамсинфон пурсед.

Арзёбӣ. Дар рафти дарс фаъолияти таълимии хонандагонро мушоҳида намуда, дараҷаи ба салоҳиятҳо ноил гаштани онҳоро муайян кунед. Натиҷаҳои фаъолияти таълимии хонандагонро аз рӯи саволу супоришҳо ва тестҳои зерин арзёбӣ карда метавонед.

Намунаи саволу супоришҳо:

Аз рехтани нафт ба баҳр кадом оқибатҳоро интизор шудан мумкин аст?

Зарари иқтисодиётро ба муҳити атроф бо мисолҳо шарҳ диҳед.

Дар асри 21 вазифаи инсоният аз чӣ иборат аст?

Чӣ гуна илми экология метавонад иқтисодиётро бехатар гардонад?

Намунаи тестҳо:

1. Ҷавоби дурустро интихоб кунед.

Агар нафт ба баҳр резад ё дар корхонаи химиявӣ таркиш ба амал ояд, ин

- А. Экология аст
- Б. Ҳодисаи одӣ аст
- В. Мисоли фалокат аст
- Г. Фалокати экологӣ аст

(Ҷавоб: Г)

2. Ҷавобҳои «ха» ё «не»-ро интихоб кунед.

Дурустӣ ё нодурустии ақидаҳоро дар ҷадвали зерин тасдиқ кунед:

ха	не	Иқтисодиёт ду тараф дорад
ха	не	Иқтисодиёт чор тараф дорад
ха	не	Тарафи якуми иқтисодиёт истеҳсоли молу маҳсулот аст
ха	не	Тарафи дигари иқтисодиёт зарари истеҳсолот ба табиат мебошад

ха	не	Соҳаҳои иқтисодӣ муҳити атрофро ифлос намекунад
ха	не	Яке аз вазифаҳои асосии ҷамъияти инсонӣ дар асри 21 ҳар чӣ бештар безарар гардонидани иқтисодӣ аст

(Ҷавоб, аз боло ба поён: ха-1,3,4,6; не-2,5)

3. Ҷумларо пурра кунед (калимаи партофташударо ёбед):

Пешгӯйҳои экологӣ метавонанд табиатро аз рафторҳои _____ инсон нигоҳдоранд.

(Ҷавоб: нооқилонаи)

§ 40. Қоидаҳои бехатарии ҳаёт дар соҳаҳои гуногуни хоҷагидорӣ (иқтисодӣ)

(1 соат)

Салоҳият:

Оид ба қоидаҳои бехатарии ҳаёт таҷрибаҳои хубро кор карда, онро амалӣ менамояд.

Мақсадҳои таълим. Бо омӯзиши мавзӯи хонандагон бояд:

- зарурати ҳифзи ҷон ва саломати хонандагонро дар соҳаҳои гуногуни хоҷагӣ шарҳ диҳанд;
- вобаста ба касбу кор либоси махсус доштани кормандонро фаҳмонанд;
- сабабҳои сар задани нохушиҳоро дар истехсолот бо мисолҳо нишон диҳанд;
- донишҳои дар мавзӯи омӯхташонро асос карда, дар хона бо асбобу анҷоми барқӣ ва дастӣ эҳтиёткор бошанд.

Барнома. Муҳофизати ҷон ва моли худ – вазифаи ҳар як одам. Нохушиҳо дар истехсолот ва иҷрои корҳои хона. Қоидаҳои техникаи бехатарӣ дар соҳаҳои гуногуни хоҷагидорӣ. Либос ва таҷҳизоти махсуси муҳофизатӣ. Истифодаи бехатарии асбобу анҷоми хона. Алоқаманд намудани мазмуни таълим бо ҳаёт. Кор бо воситаҳои навиштор, матн ва расму тасвирҳо. Муқоиса, мушоҳида ва таҳлил.

Методикаи таълим. Ҳангоми банақшагирии дарс аз тавсияҳои зерин истифода бурда метавонед.

1) Дарсро аз саволҳои зерин оғоз кунед:

Оид ба воқеае, ки касе ҳангоми иҷрои корҳои хона зарар дидааст, мисол оварда метавонед?

Ҳангоми кадом кор чӣ воқеа рӯй дод?

Ҷабрдида чӣ гуна зарар дид?

Оё мумкин буд, ки ӯ зарар набинад?

Бо кадом роҳ? Мисол оред.

Дар охири муҳоқимарониҳо номи мавзӯро ба хонандагон гӯед ва онро дар тахтаи синф нависед.

2) Шиносоӣ бо маводди мавзӯи нав.

Оид ба масъалаҳои бехатарии ҳаёт дар соҳаҳои гуногуни иқтисодӣ, роҳи воситаҳои ҳифзи ҳаёт, либосу таҷҳизоти махсуси муҳофизатии кормандони соҳаи гуногун маълумот диҳед. Ҳангоми шиносӣ аз расмҳои дастрас ва таҷрибаи ҳаётии хонандагон истифода баред.

3) Кори гурӯҳӣ. Хонандагонро ба гурӯҳҳо ҷудо кунед ва чунин супориш диҳед:

Маслиҳат намуда, корҳои хонаро муайян кунед, ки ҳангоми беэҳтиётӣ аз онҳо зарар дидан мумкин аст;

Роҳи пешгирии онҳоро муайян кунед;

*Фикрҳоятонро дар коғаз нависед;
Коратонро ба ҳамсинфон муаррифӣ кунед.*

- 4) Мустаҳкамкунӣ. Оид ба масъалаҳои асосии мавзӯ бо хонандагон саволу ҷавоб кунед ва дониши онҳоро мустаҳкам намоед. Аз рӯйи расмҳои зерин масъалагузорӣ кунед:



Саволҳо аз рӯйи расм:

*Дар расм намоёндагони кадом касбу корхоро дида истодаед?
Онҳо дар бадан чӣ гуна либос доранд?
Либос онҳоро аз кадом хатарҳо ҳимоя мекунад?
Шумо боз кадом воситаҳои муҳофизати одамро медонед?*

- 5) Хулосабарорӣ. Аз хонандагон пурсед, ки имрӯз аз дарс чӣ омӯхтанд ва таассуроти онҳоро нисбати дарс пурсед. Яқҷоя бо хонандагон хулосаҳои дарсро бароред. Хулосаҳои умумии дарс чунин буда метавонанд:

- ◆ *Дар истеҳсолот ба одамон хатарҳои гуногун таҳдид мекунанд.*
- ◆ *Барои эмин нигоҳ доштани ҷони худ коргарони соҳаҳои гуногуни иқтисодиёт аз либос, қуроҳ ва ниқобҳои махсуси муҳофизаткунанда истифода мебаранд.*
- ◆ *Бо таҷҳизоти барқии хона ва асбобҳои тезу бурранда эҳтиёткор будан лозим аст.*

- 6) Дарсро ҷамъбаст намуда, меҳнати хонандагонро кадр кунед.

- 7) Супориши хонагӣ.

*Матни китобро хонед, калимаҳои нофаҳморо дар дафтартон нависед;
Оид ба мазмуни мавзӯи иштироки хурд нависед.*

Арзёбӣ. Дар рафти дарс фаъолияти таълимии хонандагонро мушоҳида намуда, дараҷаи ба салоҳиятҳо ноил гаштани онҳоро муайян кунед. Натиҷаҳои фаъолияти таълимии хонандагонро аз рӯйи саволу супоришҳо ва тестҳои зерин арзёбӣ карда метавонед.

Намунаи саволу супоришҳо:
Дар истеҳсолот ба одамон кадом хатарҳо таҳдид мекунанд?
Оид ба таъмини бехатарии коргарони соҳаҳои гуногун мисолҳо оред.
Кадам воситаҳои муҳофизатиро медонед?
Онҳоро чӣ гуна истифода бурдан мумкин аст?
Шумо ба дӯстони худ оид ба бехатар анҷом додани корҳои хона чӣ маслиҳат медодед?

Намунаи тестҳо:

1. Мувофиқа кунед (ҷавобҳои дурустро аз сутуни рост ёбед).

Мувофиқати воситаҳои муҳофизатро бо аҳамияташон муайян кунед:

- | | |
|----------|--|
| 1. Кулоҳ | А. Муҳофизати чашм аз таъсири беруна |
| 2. Либос | Б. Ҳимояи чашму рӯй аз равшанӣ ва гармии зиёд |
| 3. Айнак | В. Муҳофизати бадан аз моддаҳои захрнок |
| 4. Ниқоб | Г. Барои муҳофизати сар аз ҳар гуна зарбхӯриҳо |

(Ҷавоб: 1-Г; 2-В; 3-А; 4-Б)

2. Ҳарфи ҷавоби дурустро интихоб кунед.

Ниқоби кафшергар ӯро аз кадом таъсирот муҳофизат мекунад?

- А. Аз қувваи барқ
- Б. Аз афтидани хишт
- В. Аз равшанӣ ва гармии зиёд
- Г. Аз микробҳои касалиовар

(Ҷавоб: В)

3. Ҷумларо пурра кунед (калимаи партофташударо ёбед):

Ҳангоми иҷрои корҳои хона – майда кардани ҳезум, шикастани ҷӯб ва буридани сим ба чашм _____ муҳофизаткунанда гузоштан лозим аст.

(Ҷавоб: айнаки)

§ 41. Такрори боби «Асосҳои иқтисодиёт»

(1 соат)

Салоҳият:

Хусусиятҳои сохти ҷамъиятҳои гуногунро муқоиса карда, роҳҳои ба ҷамъияти худ мутобиқ кардани онҳоро нишон медиҳад.

Оид ба қоидаҳои бехатарии ҳаёт таҷрибаи хубро қор карда онро амалӣ менамояд.

Барнома. Мафҳумҳои асосии боби “Иқтисодиёт чиро меомӯзад?”. Таҳлили мазмуни мавзӯҳои боб. Ба система даровардани донишҳои боб. Муқоиса, мушоҳида ва таҳлил. Алоқаманд намудани мазмуни таълим бо ҳаёт. Қор бо воситаҳои навиштор, матн ва расму тасвирҳо.

Мақсадҳои таълим. Бо омӯзиши мавзӯ хонандагон бояд:

- мавзӯҳои боби омӯхташударо номбар кунанд;
- масъалаҳои асосии мавзӯро шарҳ диҳанд;
- доир ба мафҳумҳои асосии мавзӯҳои боб бо ҳамсинфони худ муҳокимаронӣ кунанд;
- ба масъалаҳои баҳсталаб бо кумаки омӯзгор ва дигар сарчашмаҳо ҷавоб ёбанд;
- донишҳои худро сарчамъ намуда, ба системаи муайян дароранд.

Методикаи таълим. Ҳангоми банақшагирии дарс аз маслиҳат ва тавсияҳои зерин истифода бурда метавонед.

1) Дарсро аз саволи зерин оғоз кунед:

- *Мо кадом боби фанро омӯхта, ба анҷом расонидем?*
- *Дар боби «Иқтисодиёт чиро меомӯзад?» кадом мавзӯёҳоро омӯхта будем?*

Масъалаҳоро аз хонандагон пурсида, номи боби омӯхташуда ва мавзӯёҳои онро муайян кунед. Номи боб ва мавзӯёҳоро дар тахта нависед.

Мавзӯёҳои боб чунин буданд:

- *Иқтисодиёт барои чӣ лозим аст?*
- *Бойигариҳои табиат ва меҳнати одамон – асоси иқтисодиёт*
- *Канданиҳои ғойданок*
- *Саноат чист?*
- *Рустанипарварӣ*
- *Чорводорӣ*
- *Нақлиёт*
- *Пул ва буҷет. Буҷети давлат ва буҷети оила*
- *Бозори ҷаҳонӣ чист?*
- *Иқтисодиёт ва экология*
- *Қоидаҳои бехатарии ҳаёт дар соҳаҳои гуногуни хоҷагидорӣ*

2) Шиносӣ бо мазмуни мухтасар ва мафҳумҳои асосии мавзӯёҳои боб. Аз хонандагон хоҳиш кунед, ки оид ба мавзӯёҳои боб чизи медонистагашон ё дар хотирашон мондари баён кунанд. Ҷавобҳои онҳоро шунавед ва дар атрофи онҳо каме муҳокимаронӣ кунед.

3) Кори гурӯҳӣ – муайян кардани мазмуни мавзӯёҳои омӯхташуда. Хонандагонро ба 4 ё 5 гурӯҳ ҷудо кунед. Мавзӯёҳои бобро мувофиқи расидаш ба онҳо тақсим кунед ва чунин супориш диҳед:

Оид ба мазмуни мавзӯӣ маълумот омода намоед;

Маълумотро дар ҷадвал қайд кунед;

Коратонро ба ҳамсинфони шумо кунед.

Намунаи ҷадвал:

Номи мавзӯӣ	Мазмуни асосӣ
1.	
2.	
3.	

Баъди ба анҷом расидани вақти ҷудошуда, муаррифии корҳоро оғоз кунед. Муаррифро аз гурӯҳҳое, ки мавзӯи якуми бобро кор кардаанд, оғоз намуда, бо ҳамин тартиб ба мавзӯи дуюму сеюм гузаред. Ҳангоми муҳокимаи мавзӯёҳо ба хонандагон кумак кунед то онҳо ба мазмуни асосии ҳар як мавзӯӣ шинос шаванд.

4) Лаҳзаи дамгирӣ.

5) Хулосабарорӣ ва ҷамъбасти дарс. Дарсро хулоса ва ҷамъбасти намоед ва хонандагонро барои иштироки фаъолонашон қадриносӣ кунед.

б) Супориши хонагӣ. Аз хонандагон хошиш кунед, ки мавзӯҳои бобро аз рӯи китоб аз назар гузаронанд ва ҷойҳои нофаҳморо дар дафтарашон қайд кунанд. Дар дарси оянда ин чизҳои нофаҳморо аз омӯзгор пурсанд.

Арзёбӣ. Дар рафти дарс фаъолияти таълимии хонандагонро мушоҳида намуда, дараҷаи ба салоҳиятҳо ноил гаштани онҳоро муайян кунед. Натиҷаҳои фаъолияти таълимии хонандагонро аз рӯи савол ва супоришҳои зерин арзёбӣ карда метавонед.

Намунаи саволу супоришҳо:

Боби анҷомдодаамон чӣ ном дорад?

Ин боб аз кадом мавзӯҳо иборат аст?

Мазмуни мавзӯҳоро ба таври мухтасар шарҳ диҳед.

Номи мавзӯҳоро дар ҷадвал нависед.

Алоқамандии байни мавзӯҳои бобро бо мисолҳо шарҳ диҳед.

Боби IV. Тоҷикистонро меомӯзем

§ 42. Релефи Тоҷикистон

(1 соат)

Салоҳият:

Хусусияти як қатор унсурҳои зиндаю ғайризиндаи табиати Тоҷикистон ва ҷаҳонро муқоисаю таҳлил мекунад.

Мақсадҳои таълим. Бо омӯзиши мавзӯи хонандагон бояд:

- хусусияти релефи Тоҷикистонро шарҳ диҳанд;
- мавқеъ ва хусусияти ҳамворию кӯҳҳои Тоҷикистонро фаҳмонанд;
- фоизи ҳамворӣ ва кӯҳҳоро дар қаламрави Тоҷикистон нишон диҳанд;
- кӯҳҳо ва ҳамвориҳои асосии Тоҷикистонро бо кӯмаки омӯзгор аз харита нишон диҳанд;
- онҳоро ба харитаи тарҳии Тоҷикистон гузаронанд.

Барнома. Хусусиятҳои релефи Тоҷикистон. Кӯҳҳо ва қаторкӯҳҳои мо. Ағбаҳо ва нақбҳо дар Тоҷикистон. Ҳамвориҳо ва хусусияти онҳо. Истифодаи ҳамвориҳо аз тарафи аҳоли. Шаклҳои релеф дар харита. Гузаронидани қаторкӯҳҳо ва ҳамвориҳо дар харитаи тарҳӣ. Муқоиса, мушоҳида ва таҳлил. Алоқаманд намудани мазмуни таълим бо ҳаёт. Кор бо воситаҳои навиштор, матн, харита ва расму тасвирҳо.

Методикаи таълим. Ҳангоми банақшагирии дарс аз тавсияҳои зерин истифода бурда метавонед.

1) Сухбат оид ба шаклҳои релеф. Аз дониши дар синфҳои поёнӣ гирифтаи хонандагон истифода бурда, оид ба релеф каме сӯхбат кунед.

Бо ин мақсад аз саволҳои зерин истифода бурда метавонед:

- *Кадам шаклҳои релефро номбар карда метавонед?*
- *Онҳо аз ҳам бо чӣ фарқ мекунанд?*
- *Релефи Тоҷикистон чӣ гуна аст?*
- *Дар Тоҷикистон кӯҳҳо зиёданд ё ҳамвориҳо?*

Номи мавзӯро ба хонандагон гӯед ва дар тахтаи синф нависед.

2) Шиносоӣ бо маводи мавзӯи нав.

Дар бораи релефи Тоҷикистон, хусусан ҳамвориҳо ва кӯҳҳо ба хонандагон маълумот диҳед. Ҳангоми фаҳмонидани мавзӯ аз харитаи табиӣи Тоҷикистон истифода баред ва объектҳои асосии омӯзишро ба хонандагон нишон диҳед.

3) Кор бо харитаи тарҳӣ дар дунафараҳо.

Харитаҳои тарҳии пешакӣ омода намудаи худро ба дунафараҳо тақсим кунед ва чунин супориш диҳед:

Аз харитаи табиӣи Тоҷикистон истифода бурда, ҳамворӣ ва қаторкӯҳҳои асосиро ба харитаи тарҳӣ гузаронед;

Коратонро ба дигарон муаррифӣ кунед.

Намунаи харитаи тарҳӣ:



4) Мустаҳкамкунӣ. Оид ба масъалаҳои асосии мавзӯ бо хонандагон саволу ҷавоб кунед ва дониши онҳоро мустаҳкам намоед.

5) Хулосабарорӣ. Дар якҷоягӣ бо хонандагон хулосаҳои дарсро бароред ва таассуроти онҳоро аз дарс пурсон шавед. Барои гирифтани таассуроти хонандагон аз саволҳои зерин истифода бурда метавонед:

Шумо имрӯз аз дарс кадом маълумоти навро ба даст овардед?

Ин маълумотро дар кучо истифода бурда метавонед?

Кадам масъаларо дуруст нафаҳмидед?

Хулосаҳои умумии дарс чунин буда метавонанд:

- *Ноҳамвориҳои сатҳи заминро релеф меноманд.*
- *Ҳамвориҳо ҳамагӣ 7%-и масоҳати Ҷумҳурии Тоҷикистонро ташкил медиҳанд.*
- *Ҳамвориҳои Тоҷикистон макони деҳқонӣ ва киштикорӣ аҳолии мебошанд.*
- *Тоҷикистон сарзамини кӯҳсор аст. Кӯҳҳо 93%-и масоҳати Тоҷикистонро ташкил медиҳанд.*
- *Кӯҳҳои Тоҷикистон аз канданиҳои фойданок бой мебошанд.*

6) Дарсро ҷамъбаст намуда, меҳнати хонандагонро қадр кунед.

7) Супориши хонагӣ.

Матни китобро хонед, калимаҳои нофаҳморо дар дафтарадон нависед;

Оид ба мазмуни мавзӯ иштироки худро навишед.

Арзёбӣ. Дар рафти дарс фаъолияти таълимии хонандагонро мушохида намуда, дараҷаи ба салоҳиятҳо ноил гаштани онҳоро муайян кунед. Натиҷаҳои фаъолияти таълимии хонандагонро аз рӯи саволу супоришҳо ва тестҳои зерин арзёбӣ карда метавонед.

Намунаи саволу супоришҳо:

Хусусияти рельефи Тоҷикистонро шарҳ диҳед.

Кадам дашту ҳамвориҳои Тоҷикистонро медонед?

Аҳамияти ҳамвориҳоро барои аҳоли шарҳ диҳед.

Нуқтаи баландтарини Тоҷикистон кадом аст ва баландиаш чӣ қадар аст?

Қаторкӯҳҳои асосии Тоҷикистонро номбар кунед;

Ағбаҳои Тоҷикистонро номбар кунед.

Нақб чист? Оид ба нақбҳои Тоҷикистон маълумот диҳед.

Намунаи тестҳо:

1. Ҷавоби дурустро интихоб кунед.

Ғоизи ҳамвориҳои Тоҷикистонро нисбати қаламрави он муайян кунед:

А. 5 %

Б. 7 %

В. 9 %

Г. 10 %

(Ҷавоб: Б)

2. Мувофиқ кунед (ҷавобҳои дурустро аз сутуни рост ёбед).

Мувофиқати ҳамвориҳо ва кӯҳҳои Тоҷикистонро муайян кунед:

1. Ҳамвориҳо А. Ҳисор, Зарафшон

2. Кӯҳҳо Б. Ашти Калон, Ҳавотог

В. Қаротегин, Дарвоз

Г. Дилварзин, Зафаробод

(Ҷавоб: 1-Б,Г; 2-А,В)

3. Ҷумларо пурра кунед (калимаи партофташударо ёбед):

Бо мақсади он ки ҳаракати автомобилҳо дар фасли зимистон қатъ нагардад, аз зери ағбаҳо _____ мекобанд.

(Ҷавоб: нақб)

§ 43. Дарё, кӯл ва пирахҳои Тоҷикистон (1 соат)

Салоҳият:

Хусусияти як қатор унсурҳои зинда ва ғайризиндаи табиати Тоҷикистон ва ҷаҳонро муқоиса ва таҳлил мекунад.

Мақсадҳои таълим. Бо омӯзиши мавзӯи хонандагон бояд:

- дарё ва кӯлҳои асосии Тоҷикистонро номбар кунанд;
- хусусияти ҷойгиршавии онҳоро шарҳ диҳанд;
- нақши барфу пирахҳои Тоҷикистонро дар пуробшавии дарёҳо фаҳмонанд;
- аҳамияти дарё ва кӯлҳоро барои хоҷагии Тоҷикистон шарҳ диҳанд;
- оид ба обанборҳои Тоҷикистон маълумот диҳанд;
- дарё, кӯлҳо ва обанборҳои асосии Тоҷикистонро аз харита нишон диҳанд ва ба харитаи тарҳӣ гузаронанд.

Барнома. Дарёҳои Тоҷикистон. Барфу пирахҳо манбаи пуробшавии дарёҳо. Аҳамияти дарёҳои Тоҷикистон барои хоҷагии халқ. Кӯлҳо. Дар Тоҷикистон кадом кӯлҳо мавҷуданд? Аҳамияти кӯлҳои кишвари мо. Обанбор – кӯли сунъӣ. Аҳамияти обанборҳо. Муқоиса,

мушоҳида ва таҳлили объекти омӯзиш. Кор бо воситаҳои навиштор, матн, харита ва расму тасвириҳо. Алоқаманд намудани мазмуни таълим бо ҳаёт

Методикаи таълим. Ҳангоми банақшагирии дарс аз тавсияҳои зерин истифода бурда метавонед.

- 1) Қисмати ташкилии дарсро гузаронед.
- 2) Ёфтани рамзро ба хонандагон пешниҳод кунед ва ба онҳо гӯед, ки агар мо рамзро ёбем, номи мавзӯи имрӯзаи дарс пайдо мешавад.

Ё	Р	А	Д		А	В		О	Ҳ	Ү	К	Л

⇒ Ҷавобҳои хонандагонро дар қатори дуёми чадвал гузored ва калимаҳои рамзиро пайдо кунед – *дарё ва кӯлҳо*. Номи пурраи мавзӯро дар тахтаи синф нависед ва хонандагонро бо он шинос кунед: **“Дарё ва кӯлҳои мо”**.

- 3) Шиносӣ бо маводи мавзӯи нав.
Шиносиро аз дарёҳо оғоз кунед. Оид ба дарёҳои калонтарини Тоҷикистон, пуробшавии онҳо ва аҳамияти онҳо барои хоҷагии кишвар маълумот диҳед. Кӯлҳои асосӣ ва аҳамияти онҳоро фаҳмонед. Нақши обанборро ҳамчун кӯли сунъӣ шарҳ диҳед. Мақсади сохтани обанборҳоро ба хонандагон гӯед. Дарё, кӯл ва обанборҳоро аз харита нишон диҳед. Ҳангоми шиносӣ аз таҷрибаи ҳаётии хонандагон истифода баред.

- 4) Кор бо харитаи тарҳӣ дар дунафараҳо.
Харитаҳои тарҳии пешакӣ омода намудаи худро ба дунафараҳо тақсим кунед ва чунин супориш диҳед:

*Аз харитаи табиши Тоҷикистон истифода бурда, дарё ва кӯлҳои асосии Тоҷикистонро ба харитаи тарҳӣ гузаронед;
Коратонро ба дигарон муаррифӣ кунед.*

- 5) Мустаҳкамкунӣ бо истифодаи “Диagramмаи Вен”.
Нақшаи зеро дар тахтаи синф тасвир намоед ва якҷоя бо хонандагон онро пур кунед.

Намунаи нақша (Диagramмаи Вен):

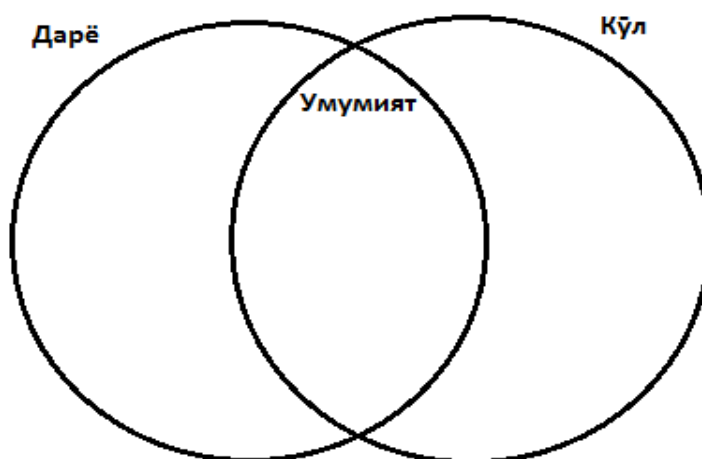

Эзоҳ. Хусусиятҳои дарё дар нимаи чап, кӯл дар нимаи рост ва умумияти онҳо дар мобайни диаграмма навишта мешавад.

- 6) Хулосабарорӣ. Дар якҷоягӣ бо хонандагон хулосаҳои дарсро бароред ва таассуроти онҳоро аз дарс пурсон шавед.
Хулосаҳои умумии дарс чунин буда метавонанд:

- ✓ Дар Тоҷикистон дарёҳо хеле зиёд буда, онҳо барои хочагии халқи Тоҷикистон аҳамияти калон доранд.
- ✓ Дарёҳоро барои обёрии заминҳо ва ҳосил кардани нерӯи барқ истифода мебаранд.
- ✓ Кӯлҳо ва обанборҳои Тоҷикистон табиати зебо дошта, диққати оламиёро ба худ ҷалб кардааст.
- ✓ Пиряхҳои мо манбаи гизогирии дарёҳо ва оби нӯшокии тамоми мардуми Осиёи Миёна ба ҳисоб мераванд.

7) Дарсро чамъбаст намуда, меҳнати хонандагонро кадр кунед.

8) Супориши хонагӣ.

*Матни китобро хонед, калимаҳои нофаҳморо дар дафтарадон нависед;
Оид ба дарё ё кӯли дар маҳаллатон мавҷудбуда иштирои хурд нависед.*

Арзёбӣ. Дар рафти дарс фаъолияти таълимии хонандагонро мушоҳида намуда, дараҷаи ба салоҳиятҳо ноил гаштани онҳоро муайян кунед. Натиҷаҳои фаъолияти таълимии хонандагонро аз рӯи саволу супоришҳо ва тестҳои зер арзёбӣ карда метавонед.

Намунаи саволу супоришҳо: *Дарёҳои калонтарини Тоҷикистонро номбар кунед.*

Аҳамияти дарёҳоро барои хочагии Тоҷикистон фаҳмонед.

Кадам кӯлҳои Тоҷикистонро медонед?

Аҳамияти обанборҳоро шарҳ диҳед.

Пиряхҳои калонтарини мо кадомҳоянд ва аҳамияти онҳо аз чӣ иборат аст?

Дарё, кӯл ва обанборҳоро аз харита нишон диҳед.

Онҳоро ба харитаи тарҳӣ гузаронед.

Намунаи тестҳо:

1. Мувофиқ кунед (ҷавобҳои дурустро аз сутуни рост ёбед).

Объектҳои табиати Тоҷикистонро бо номашон мувофиқ кунед:

- | | |
|------------|-----------------------|
| 1. Дарё | А. Қайроқум, Норақ |
| 2. Кӯл | Б. Вахш, Зарафшон |
| 3. Обанбор | В. Федченко, Гармо |
| 4. Пирях | Г. Сарез, Искандаркӯл |

(Ҷавоб: 1-Б; 2-Г; 3-А; 4-В)

2. Ҷумларо пурра кунед (калимаи партофташударо ёбед):

Нерӯгоҳи барқи обии Норақ яке аз нерӯгоҳҳои калонтарини Осиёи Миёна ба шумор рафта, дар дарёи _____ сохта шудааст.

(Ҷавоб: Вахш)

3. Ҷавоби дурустро интихоб кунед.

Пиряхи аз ҳама калонтарини Тоҷикистон чӣ ном дорад?

- А. Федченко
- Б. Зарафшон
- В. Хирсон
- Г. Гармо

(Ҷавоб: А)

§ 44. Чашмаҳо ва обҳои шифобахши Тоҷикистон (1 соат)

Салоҳият:

Хусусияти як қатор унсурҳои зинда ва ғайризиндаи табиати Тоҷикистон ва ҷаҳонро муқоиса ва таҳлил мекунад.

Мақсадҳои таълим. Бо омӯзиши мавзӯи хонандагон бояд:

- чашма ва обҳои шифобахши Тоҷикистонро номбар кунанд;
- хусусияти шифобахшӣ ва табобатии чашмаҳои Тоҷикистонро шарҳ диҳанд;
- вобастагии рушди сайёҳии Тоҷикистонро ба обҳои шифобахш фаҳмонанд;
- оид ба баъзе дармонгоҳҳои Тоҷикистон маълумот диҳанд;
- мавқеи ҷойгиршавии онҳоро гӯянд.

Барнома. Обҳои шифобахши Тоҷикистон. Чашмаҳо ва аҳамияти онҳо. Мавзеи ҷойгиршавии обҳои шифобахш ва чашмаҳои Тоҷикистон. Дармонгоҳҳо ва нақши онҳо дар беҳгардонии ҳолати саломатии аҳолии кишвар. Муқоиса, мушоҳида ва таҳлили объекти омӯзиш. Кор бо воситаҳои навиштор, матн, харита ва расму тасвирҳо. Алоқаманд намудани мазмуни таълим бо ҳаёти воқеӣ.

Методикаи таълим. Ҳангоми банақшагирии дарс аз тавсияҳои зерин истифода бурда метавонед.

- 1) Қисмати ташкилии дарсро гузаронед.
- 2) Ба хонандагон бо саволҳои зерин муроҷиат кунед:
 - Оид ба чашма чӣ медонед?
 - Оби чашма аз кучо пайдо мешавад?
 - Оё оби ҳамаи чашмаҳоро нӯшидан мумкин аст?
 - Таркиби оби баъзе чашмаҳо чӣ гуна аст?

⇒ Фикрҳои хонандагонро оид ба масъалаҳои гузошташуда шунавед ва донишҳои пешини онҳоро ба ёдашон оваред.

⇒ Номи мавзӯро ба онҳо гӯед ва дар тахтаи синф нависед - **“Чашмаҳо ва обҳои шифобахши Тоҷикистон”**.

- 3) Шиносӣ бо маводи мавзӯӣ.

Аз расму тасвирҳои дастрас истифода бурда, хонандагонро бо мазмуни мавзӯӣ шинос кунед. Дар рафти шиносӣ аз таҷрибаи ҳаётии хонандагон истифода баред (шояд кадоме аз онҳо дар дармонгоҳҳо буданд ва мехоҳанд чизи дидаи худро нақл кунанд). Шиносиро ба тариқи суҳбат ба роҳ монед.

- 4) Кори гурӯҳӣ. Хонандагонро ба гурӯҳҳо ҷудо кунед ва супориш диҳед. Дар гурӯҳ маслиҳат намуда, масъалаҳои зеринро ҳал кунед:

Агар ба шумо имкон медоданд, барои истироҳат ба кадоме аз истироҳатгоҳҳо мерафтед?

Барои ба истироҳатгоҳ рафтан як миқдор пул лозим аст. Шумо ин пулро аз ҳисоби сарфа кардани бучети оилавӣ чамъ карда метавонед? Чӣ тавр?

- 5) Муаррифии корҳо. Баъди анҷоми вақти муайяншуда муаррифии корҳоро гузаронед. Муаррифро аз гурӯҳи хоҳишманд оғоз кунед. Ҳаракат кунед, ки байни гурӯҳҳо муҳокимаронӣ сурат гирад. Хонандагон метавонанд ҷавобҳои ҳамдигарро пурра кунанд ё иловаҳои худро ворид созанд.

- 6) Мустаҳкамкунии донишҳо. Ба тариқи саволу ҷавоб дониши хонандагонро мустаҳкам кунед.

- 7) Хулосабарорӣ. Дар якҷоягӣ бо хонандагон хулосаҳои дарсро бароред ва таассуроти онҳоро аз дарс пурсон шавед.

Хулосаҳои умумии дарс чунин буда метавонанд:

- ✓ Дар Тоҷикистон чашмаҳо ва обҳои шифобахш хеле зиёданд.
- ✓ Дар назди чашмаҳои шифобахш биноҳои истироҳатӣ табобатӣ сохта шудаанд.
- ✓ Аксари онҳо шухрати ҷаҳонӣ доранд.
- ✓ Оби чашмаҳои шифобахши мо барои дардҳои гуногун давоянд.

✓ *Ҳар сол ҳазорҳо нафар аз дохили кишвар ва берун аз он барои истироҳату табобат ба ин ҷойҳо меоянд.*

8) Дарсро чамъбаст намуда, заҳмати хонандагонро кадр кунед.

9) Супориши хонагӣ.

Матни китобро хонед, калимаҳои нофаҳморо дар дафтарадон нависед.

Арзёбӣ. Дар рафти дарс фаъолияти таълимии хонандагонро мушоҳида намуда, дараҷаи ба салоҳиятҳо ноил гаштани онҳоро муайян кунед. Натиҷаҳои фаъолияти таълимии хонандагонро аз рӯйи саволу супоришҳо ва тестҳои зерин арзёбӣ карда метавонед.

Намунаи саволу супоришҳо:

Чашма чӣ гуна пайдо мешавад?

Хусусияти обҳои маъданӣ шарҳ диҳед.

Кадам чашмаҳои гарму шифобахши Тоҷикистонро медонед?

Барои чӣ онҳоро чашмаҳои шифобахш мегӯянд ва дар назди онҳо биноҳои калон месозанд?

Оид ба яке аз табобатгоҳҳои кишвар маълумот диҳед.

Намунаи тестҳо:

1. Ҷавоби дурустро интихоб кунед.

Кадам обҳоро обҳои маъданӣ мегӯянд?

А. Агар намакҳои зиёд дошта бошанд.

Б. Агар софу ширин бошанд.

В. Агар гарм бошанд.

Г. Агар нӯшиданӣ бошанд.

(Ҷавоб: А)

2. Ҷавобҳои «ҳа» ё «не»-ро интихоб кунед.

Дурустӣ ё нодурустӣ ақидаҳоро дар ҷадвали зер тасдиқ кунед:

ҳа	не	Обҳои зеризаминиро, ки роҳ ёфта, ба рӯйи замин мебароянд, чашма меноманд
ҳа	не	Обҳои шифобахши мо гарм буда, ҳарорати онҳо аз 30 то 90 дараҷа мерасад
ҳа	не	Оби чашмаҳои шифобахш барои муолиҷаи беморон истифода намешаванд
ҳа	не	Оби Чилучорчашма доимо гарм аст
ҳа	не	Дар Гармчашмаи Помир бемориҳои пӯстро табобат мекунанд

(Ҷавоб, аз боло ба поён: ҳа-1,2,5; не-4,5)

3. Ҷумларо пурра кунед (калимаи партофташударо ёбед):

Хосияти оби шифобахши Хоҷаобигарм шухрати _____ пайдо кардааст.

(Ҷавоб: ҷаҳонӣ)

§ 45. Ҳокҳои Тоҷикистон (1 соат)

Салоҳият:

Хусусияти як қатор унсурҳои зинда ва ғайризиндаи табиати Тоҷикистон ва ҷаҳонро муқоиса ва таҳлил мекунад.

Мақсадҳои таълим. Бо омӯзиши мавзӯи хонандагон бояд:

- намудҳои хоки Тоҷикистонро номбар кунанд;
- омилҳои ҳосилнокшавии хокро фаҳмонанд;
- хусусияти намудҳои гуногуни хокро шарҳ диҳанд;
- аз рӯйи хусусиятҳои намудҳои гуногуни хокро аз ҳам фарқ кунанд;

- барои корҳои хоҷагидорӣ истифода шудани намудҳои хокро гӯянд;
- мазмуни омӯхташударо ба таври нақшавӣ тасвир кунанд;
- оид ба истифодаи дурусти хок иншоӣ хурд нависанд.

Барнома. Хокҳои Тоҷикистон. Намудҳои хок ва хусусияти онҳо. Фарқияти намудҳои хок аз рӯйи таркиб ва ранг. Аҳамияти хокҳо барои хоҷагидорӣ. Муқоиса, мушоҳида ва таҳлили объекти омӯзиш. Кор бо воситаҳои навиштор, матн, харита ва расму тасвирҳо. Алоқаманд намудани мазмуни таълим бо ҳаёти воқеӣ.

Методикаи таълим. Ҳангоми банақшагирии дарс метавонед аз тавсияҳои зерин истифода баред.

- 1) Қисмати ташкилии дарсро гузаронед.
- 2) Бо саволи зерин ба хонандагон муроҷиат кунед ва донишҳои пешинаи онҳоро ба ёдашон оварда, ҷавобҳои онро дар кластер нависед.

Савол:

Оид ба хок чӣ медонед?

Намунаи кластер:

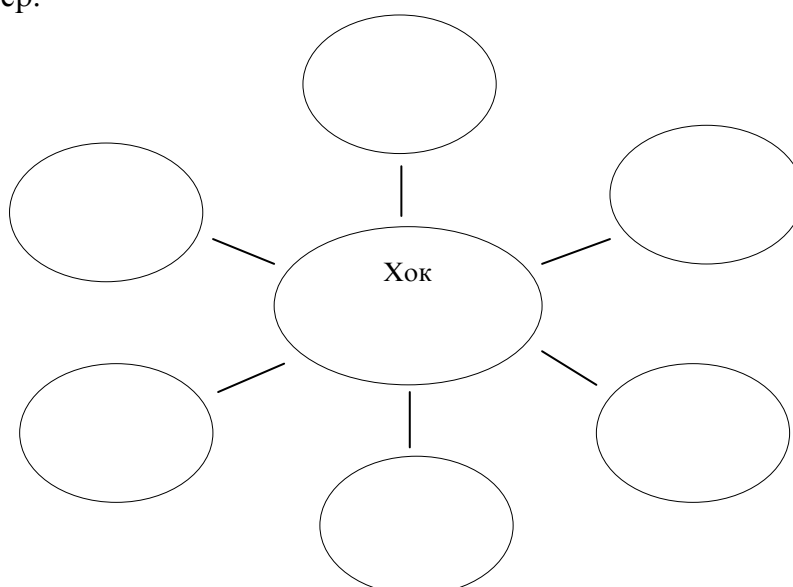

- ⇒ Фикрҳои хонандагонро оид ба масъалаҳои гузошташуда шунавед ва донишҳои пешинаи онҳоро ба ёдашон биёред.
- ⇒ Номи мавзӯро ба онҳо гӯед ва дар тахтаи синф нависед - *“Дар Тоҷикистон кадом хокҳо мавҷуданд?”*.

- 3) Шиносӣ бо маводи мавзӯ.

Аз расму тасвирҳои дастрас истифода бурда, хонандагонро бо мазмуни мавзӯ шинос кунед. Дар рафти шиносӣ аз таҷрибаи ҳаётии хонандагон истифода баред (шояд кадоме аз онҳо дар дармонгоҳҳо буданд ва мехоҳанд чизи дидаи худро нақл кунанд). Шиносиро ба тариқи сӯхбат ба роҳ монед. Ҳангоми шиносӣ аз нақшаи зерин истифода баред:

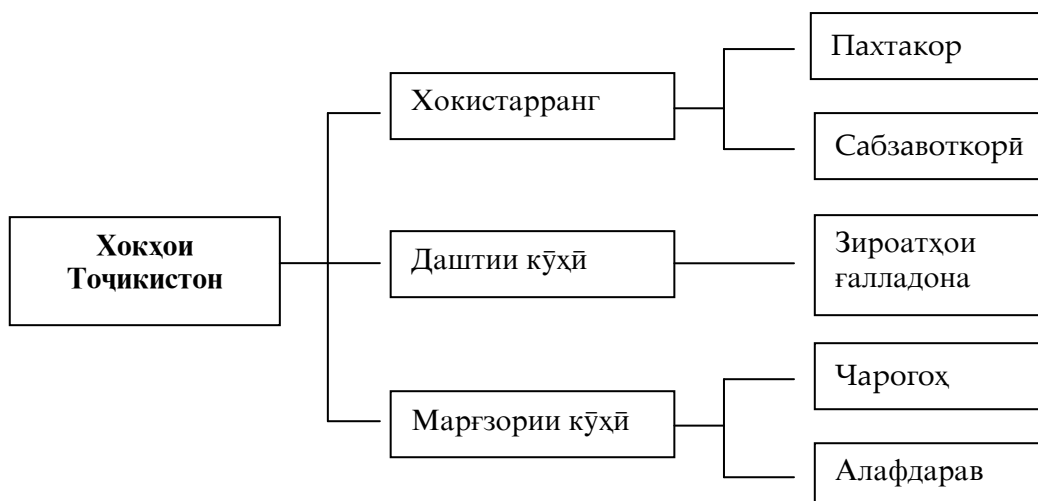

- 4) Кори гурӯҳӣ. Хонандагонро ба гурӯҳҳо ҷудо кунед ва чунин супориш диҳед:
Дар гурӯҳ маслиҳат намуда,
оид ба истифодаи хоки маҳалатон иштирои хурд нависед;
Коратонро муаррифӣ кунед.
Баъди анҷоми вақти муайяншуда муаррифии корхоро гузаронед. Муаррифиро аз гурӯҳи хоҳишманд оғоз кунед. Ҳаракат кунед, ки байни гурӯҳҳо муҳокимаронӣ сурат гирад. Хонандагон метавонанд ҷавобҳои ҳамдигарро пурра кунанд ё иловаҳои худро ворид созанд.
- 5) Мустақкамкунии донишҳо. Тариқи саволу ҷавоб дониши хонандагонро мустақкам намоед.
- 6) Хулосабарорӣ. Ҳамроҳи хонандагон хулосаҳои дарсро бароред ва таассуроти онҳоро аз дарс пурсон шавед.
Хулосаҳои умумии дарс чунин буда метавонанд:
- ✓ *Дар кишвари мо асосан хокҳои хокистарранг, хокҳои даштии кӯҳӣ ва хокҳои марғзории кӯҳӣ дучор мегарданд, ки барои киштикорӣ зироатҳо, боғдорӣ, алафдарав ва ҳамчун чарогоҳ истифода мешаванд.*
 - ✓ *Ҷараёни пайдоиши хок дуру дароз аст. Аз ин сабаб барои пешгирии харобшавии хок аз шусташавӣ ва таъсири бод, шинондани дарахту буттаҳо ва пур кардани оббурдаҳо зарур аст.*
- 7) Дарсро ҷамъбаст намуда, меҳнати хонандагонро кадр кунед.
- 8) Супориши хонагӣ.
Матни китобро хонед, калимаҳои нофаҳморо дар дафтартон нависед.

Арзёбӣ. Дар рафти дарс фаъолияти таълимии хонандагонро мушоҳида намуда, дараҷаи ба салоҳиятҳо ноил гаштани онҳоро муайян кунед. Натиҷаҳои фаъолияти таълимии хонандагонро аз рӯйи саволу супоришҳо ва тестҳои зерин арзёбӣ карда метавонед.

Намунаи саволу супоришҳо:

Дар кишвари мо бо кадом хокҳо дучор омадан мумкин аст?

Хокҳои хокистарранг барои киштикорӣ кадом зироатҳои хоҷагии қишлоқ истифода бурда мешаванд?

Хокҳои даштии кӯҳӣ чанд фоизи заминҳои Тоҷикистонро ташкил медиҳанд ва барои чӣ истифода мешаванд?

Оид ба хокҳои марғзории кӯҳӣ маълумот диҳед.

Чаро хокро муҳофизат кардан лозим аст ва бо ин мақсад кадом корхоро анҷом медиҳанд?

Намунаи тестҳо:

1. Мувофиқ кунед (ҷавоби дурустро аз тарафи рост ёбед).

Хокҳои кишварамонро бо истифодашон мувофиқ кунед:

- | | |
|------------------------|----------------------------------|
| 1. Хоки хокистарранг | А. Киштукори ғалладонагиҳо |
| 2. Хоки даштии кӯҳӣ | Б. Ҳамчун чарогоҳ |
| 3. Хоки марғзории кӯҳӣ | В. Пахтакорӣ ва зироатҳои полизӣ |

(Ҷавоб: 1-В; 2-А; 3-Б)

2. Ҷавоби нодурустро дар доира гиред.

Хоки хокистаррангро барои кадом корҳои хоҷагӣ истифода мебаранд?

- А. Пахтакорӣ
- Б. Шоликорӣ
- В. Чарогоҳ
- Г. Сабзавоткорӣ

(Ҷавоб: В)

3. Ҷумларо пурра кунед (калимаҳои партофташударо ёбед):

Барои пешгирии харобшавии хок аз шусташавӣ ва таъсири бод, шинонидани _____ зарур аст.

(Ҷавоб: дарахту буттаҳо)

§ 46. Гуногунии набототи Тоҷикистон(1 соат)

Салоҳият:

Хусусияти як қатор унсурҳои зинда ва ғайризиндаи табиати Тоҷикистон ва ҷаҳонро муқоиса ва таҳлил мекунад.

Мақсадҳои таълим. Бо омӯзиши мавзӯи хонандагон бояд:

- шароитҳои мусоидро барои нашьунамои набототи Тоҷикистон гӯянд;
- хусусияти паҳншавии набототро шарҳ диҳанд;
- аҳамияти набототро барои аҳолии ва хоҷагии Тоҷикистон шарҳ диҳанд;
- оид ба растанҳои шифобахши Тоҷикистон маълумот диҳанд;
- зарурати ҳифзи набототи Тоҷикистонро фаҳмонанд.

Барнома. Гуногунии набототи Тоҷикистон. Нақши маҳал дар гуногунии наботот. Паҳншавии наботот вобаста ба минтақа. Аҳамияти набототи Тоҷикистон барои хоҷагии халқ. Муқоиса, мушоҳида ва таҳлили объекти омӯзиш. Кор бо воситаҳои навиштор, матн, харита ва расму тасвирҳо. Алоқаманд намудани мазмуни таълим бо ҳаёти воқеӣ.

Методикаи таълим. Ҳангоми банақшагирии дарс аз тавсияҳои зерин истифода бурда метавонед.

1) Қисмати ташкилии дарсро гузаронед.

2) Бо саволҳои зер ба хонандагон мурочиат кунед ва донишҳои пешинаи онҳоро ба ёдашон биёред:

Кадам шаклҳои набототро медонед?

Оид ба гиёҳ, бутта ва дарахт мисолҳо оварда метавонед?

Дар маҳалли шумо кадоме аз онҳо мерӯяд?

Оё дар ҷамаиҳои Тоҷикистон наботот якхел паҳн шудааст?

Фикрҳои хонандагонро оид ба масъалаҳои гузошташуда шунавед ва донишҳои пешинаи онҳоро ба ёдашон биёред.

Номи мавзӯро ба онҳо гӯед ва дар тахтаи синф нависед - **“Гуногунии набототи Тоҷикистон”**.

3) Шиносой бо мазмуни мавзӯ.

Аз расму тасвирҳои дастрас истифода бурда, хонандагонро бо мазмуни мавзӯ шинос кунед. Дар рафти шиносӣ аз таҷрибаи ҳаётии хонандагон истифода баред. Шиносиро ба тариқи суҳбат ба роҳ монед.

4) Кор бо матн дар гурӯҳҳо. Хонандагонро ба гурӯҳҳо ҷудо кунед ва чунин супориш диҳед:

Матнро оид ба набототи шифобахши Тоҷикистон бодикҷат хонед ва бо мазмуни он шинос шавед;

Мазмуни матнро бо ягон нақшаи дилхоҳ тасвир кунед;

Коратонро муаррифӣ кунед.

Эзоҳ. Матнро пешакӣ барои 4 гурӯҳ омода кунед. Ба хонандагон якчанд намуди воситаҳои навишторро нишон диҳед ва ба онҳо гӯед, ки яке аз онҳоро интихоб намуда, мазмуни матнро ба таври мухтасар дар он нишон диҳанд ва корашонро ба дигар ҳамсинфон муаррифӣ кунанд.

5) Мустаҳкамкунии донишҳо. Ба тариқи саволу ҷавоб дониши хонандагонро мустаҳкам намоед.

Намунаи саволҳо барои мустаҳкамкунӣ:

⇒ *Кадам намудҳои набототи Тоҷикистонро медонед?*

⇒ *Дар ҷангалзорҳои Тоҷикистон кадом намуди рустаниҳо бартарӣ доранд?*

⇒ *Рустаниҳои шифобахши кишвари моро номбар кунед ва хусусияти шифоии онҳоро фаҳмонед.*

⇒ *Аҳамияти олами набототи кишварро барои табиат ва ҳаёти одамон шарҳ диҳед.*

6) Хулосабарорӣ. Дар якҷоягӣ бо хонандагон хулосаҳои дарсро бароред ва таассуроти онҳоро аз дарс пурсон шавед.

Хулосаҳои умумии дарс чунин буда метавонанд:

◆ *Дар байни олами набототи Тоҷикистон рустаниҳои мевадех, ороишӣ, доруворӣ, асаловар, дар бинокорӣ истифодашаванда ва ғайра бисёранд.*

◆ *Олами набототи Тоҷикистон аз рустаниҳои шифобахш низ бой аст. Дар ҷумҳурии мо қариб 5 ҳазор хели рустаниҳо мерӯянд, ки аз инҳо зиёда аз 500 навъашон хусусияти шифоӣ дошта, онҳоро дар тибби халқӣ истифода мебаранд.*

◆ *Ҳифзи набототи кишвар муҳим аст ва дар ин кор хонандагон низ бояд ҳиссаи худро гузоранд.*

7) Дарсро ҷамъбаст намуда, меҳнати хонандагонро кадр кунед.

8) Супориши хонагӣ.

Матни китобро хонед, калимаҳои нофаҳморо дар дафтартон нависед.

Оид ба рустаниҳои шифобахше, ки дар оилаатон истифода мебаред, маълумотномаи хурд нависед.

Арзёбӣ. Дар рафти дарс фаъолияти таълимии хонандагонро мушоҳида намуда, дараҷаи ба салоҳиятҳо ноил гаштани онҳоро муайян кунед. Натиҷаҳои фаъолияти таълимии хонандагонро аз рӯи саволу супоришҳо ва тестҳои зерин арзёбӣ карда метавонед.

Намунаи саволу супоришҳо:

Кадам намудҳои набототи Тоҷикистонро медонед?

Дар ҷангалзорҳои Тоҷикистон кадом намуди рустаниҳо бартарӣ доранд?

рустаниҳои шифобахши кишвари моро номбар кунед ва хусусияти шифоии онҳоро фаҳмонед.

Дар бораи рустаниҳои шифобахши истифодашавандаи оилаатон маълумот диҳед.

Аҳамияти олами набототи кишварро барои табиат ва ҳаёти одамон шарҳ диҳед.

Намунаи тестҳо:

1. Ҷавоби нодурустро дар доира гиред.

Дар ҷангалҳои Тоҷикистон чанд намуди дарахту буттаҳо мерӯянд?

- А. 150 намуд
- Б. 200 намуд
- В. 250 намуд
- Г. 300 намуд

(Ҷавоб: Б)

2. Мувофиқа кунед (ҷавоби дурустро аз тарафи рост ёбед).

Рустаниҳои кишварамонро бо истифодашон мувофиқ кунед:

- | | |
|------------|--------------------------|
| 1. Арча | А. Чӯби хушсифат ва мева |
| 2. Чормағз | Б. Ҳамчун доругӣ |
| 3. Писта | В. Масолеҳи сохтмон |
| 4. Пудина | Г. Меваи серравған |

(Ҷавоб: 1-В; 2-А; 3-Г; 4-Б)

3. Ҷумларо пурра кунед (калимаи партофташударо ёбед):

Ҳифзи олами набототи кишвар вазифаи ҳар як _____ Тоҷикистон мебошад.

(Ҷавоб: сокини)

§ 47. Гуногунии ҳайвоноти Тоҷикистон (1 соат)

Салоҳият:

Хусусияти як қатор унсурҳои зинда вағайризиндаи табиати Тоҷикистон ва ҷаҳонро муқоиса ва таҳлил мекунад.

Мақсадҳои таълим. Бо омӯзиши мавзӯи хонандагон бояд:

- таъсири шароитҳои табиии Тоҷикистонро дар паҳншавии ҳайвонот нишон диҳанд;
- аз рӯи расму тасвирҳои ҳайвоноти ҳонагӣ ва ваҳшии Тоҷикистонро фарқ кунанд;
- аҳамияти ҳайвоноти Тоҷикистонро барои табиат ва аҳолии кишвар фаҳмонанд;
- роҳҳои ҳифзи олами ҳайвоноти маҳали худро нишон диҳанд.

Барнома. Гуногунии ҳайвоноти Тоҷикистон. Паҳншавии ҳайвонот вобаста ба шароити маҳал. Намудҳои нисбатан паҳншавандаи ҳайвоноти Тоҷикистон. Аҳамияти ҳайвоноти Тоҷикистон барои ҳоҷагии халқ. Муқоиса, мушоҳида ва таҳлили объекти омӯзиш. Кор бо воситаҳои навиштор, матн, харита ва расму тасвирҳои. Алоқаманд намудани мазмуни таълим бо ҳаёти воқеӣ.

Методикаи таълим. Ҳангоми банақшагирии дарс аз тавсияҳои зерин истифода бурда метавонед.

1) Қисмати ташкилии дарсро гузаронед.

2) Дарсро аз саволҳои зерин оғоз кунед:

Ҳайвон чӣ аст?

Кадом намудҳои ҳайвонотро медонед?

Дар маҳалли шумо кадом намуди ҳайвонот мавҷуд аст?

Ҳайвонҳои маҳалли шумо дар дигар минтақаҳои Тоҷикистон низ ҳастанд?

Фикрҳои хонандагонро оид ба масъалаҳои гузошташуда шунавед ва донишҳои пешини онҳоро ба ёдашон биёред.

Номи мавзӯро ба онҳо гӯед ва дар тахтаи синф нависед - **“Гуногунии ҳайвоноти Тоҷикистон”**.

3) Кор бо расмҳо. Ба хонандагон якчанд намуди расми ҳайвонҳоро нишон дода, фармоед, ки номи онҳоро мувофиқан дар ҷадвали зерин нависанд.

Расми ҳайвонҳо:

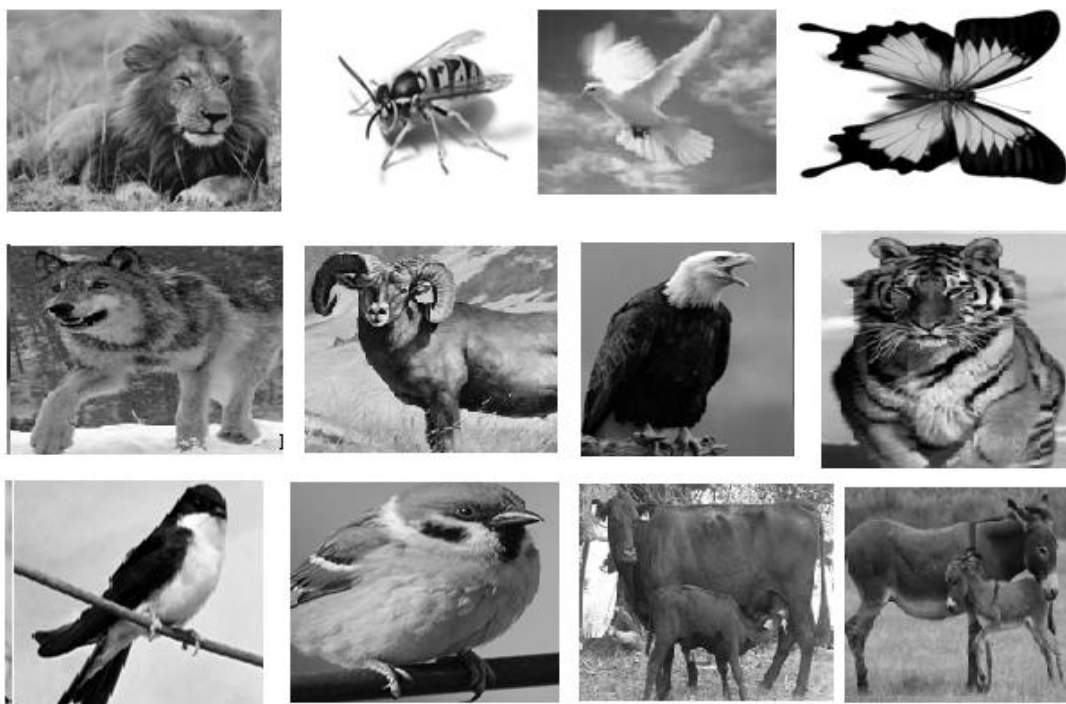

Намунаи ҷадвал:

Ҳайвонҳои дарранда	Ҳайвонҳои алафхӯр	Парандаҳо	Ҳашарот

- 4) Шиносой бо мазмуни мавзӯӣ. Оид ба гуногунӣ ва паҳншавии ҳайвоноти Тоҷикистон, аҳамияти онҳо барои инсон ва табиат ба хонандагон маълумот диҳед. Аз расму тасвирҳои дастрас истифода баред. Дар рафти шиносӣ аз таҷрибаи ҳаётии хонандагон истифода баред. Шиносоиро ба тариқи суҳбат ба роҳ монед.
- 5) Кори гурӯҳӣ. Хонандагонро ба гурӯҳҳо ҷудо кунед. Тарзи гурӯҳбандӣ ба ихтиёри омӯзгор. Ба гурӯҳҳо чунин супориш диҳед:
- ✓ *Номи ҳайвонҳои маҳалли худро нависед;*
 - ✓ *Муайян кунед, ки кадоми онҳоро одамони маҳал барои чӣ истифода мебаранд;*
 - ✓ *Фикрҳояшонро дар коғаз нависед;*
 - ✓ *Коратонро муаррифӣ кунед.*
- 6) Мустақамкунӣ. Аз диаграммаи зерин (Диаграммаи Венн) истифода бурда, ба хонандагон супориш диҳед, ки ҷиҳатҳои фарқкунанда ва монандии набототи ҳайвоноти Тоҷикистонро муайян кунанд. Диаграммаро дар тахтаи синф тасвир кунед ва яқоя бо хонандагон пур кунед.
- Намунаи диаграмма:

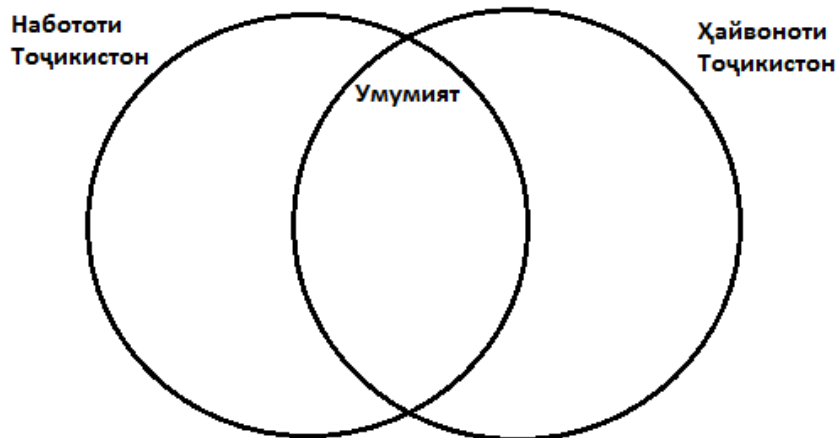

7) Хулосабарорӣ. Дар якҷоягӣ бо хонандагон хулосаҳои дарсро бароред ва таассуроти онҳоро аз дарс пурсон шавед.

Барои донишҷӯи таассуроти хонандагон метавонед аз саволҳои зерин истифода баред:

- ◆ *Аз дарси имрӯза чӣ ба шумо тасанд омад?*
- ◆ *Кадам қор душвор буд?*
- ◆ *Кадам донишҳои навро гирифтед?*
- ◆ *Ин донишҳоро дар қучо истифода бурда метавонед?*

8) Дарсро чамбаст намуда, меҳнати хонандагонро қадр кунед.

9) Супориши хонагӣ.

Матни китобро хонед, калимаҳои нофаҳморо дар дафтарадон нависед.

Расми ҳайвони дӯстдоштаатонро дар албом тасвир кунед.

Арзёбӣ. Дар рафти дарс фаъолияти таълимии хонандагонро мушоҳида намуда, дараҷаи ба салоҳиятҳо ноил гаштани онҳоро муайян кунед. Натиҷаҳои фаъолияти таълимии хонандагонро аз рӯи саволу супоришҳо ва тестҳои зер арзёбӣ карда метавонед.

Намунаи саволу супоришҳо:

Кадам намудҳои ҳайвоноти Тоҷикистонро медонед?

Ҳайвонҳои дарранда дар қучо зиндагӣ мекунад?

Кадам ҳайвонҳои алафхӯри Тоҷикистонро номбар карда метавонед?

Ҳайвоноти кишварамонро ба гурӯҳҳо ҷудо кунед.

Оид ба парандагони кишвар маълумот диҳед.

Ҳайвонот аз наботот чӣ фарқ доранд?

Одамон аз ҳайвонҳо чӣ гуна истифода мебаранд?

Ҳайвони хонагӣатонро чӣ тавр нигоҳубин мекунад?

Намунаи тестҳо:

1. Ҳарфи ҷавоби нодурустро дар доира гиред.

Кадоме аз ин ҳайвонот дар Тоҷикистон зиндагӣ намекунад?

- А. Гов
- Б. Уқоб
- В. Шер
- Г. Калтакалос

(Ҷавоб: В)

2. Мувофиқ кунед (ҷавоби дурустро аз тарафи рост ёбед).

Ҷойи зисти ҳайвонҳои додашударо муайян кунед:

- | | |
|------------------|---------------------|
| 1. Гург | А. Кӯҳҳои барфпӯш |
| 2. Бузи кӯҳӣ | Б. Дашту саҳро |
| 3. Паланги барфӣ | В. Биёбону қумзорҳо |
| 4. Калтакалос | Г. Кӯҳҳои баланд |

(Ҷавоб: 1-Б; 2-Г; 3-А; 4-В)

3. Ҷумларо пурра кунед (адади партофгашударо ёбед):
Дар Тоҷикистон _____ намуди парандагон мавҷуданд.

(Ҷавоб: 350)

§ 48. Мамнӯъгоҳҳои Тоҷикистон

(1 соат)

Салоҳият:

Тавассути иҷрои тадбирҳои гуногун табиати атрофро кадр ва ҳифз намуда, амалҳои дигаронро нисбат ба табиат таҳлил ва арзёбӣ мекунад.

Мақсадҳои таълим. Бо омӯзиши мавзӯи хонандагон бояд:

- зарурати ҳифзи табиати кишварро гӯянд;
- мамнӯъгоҳҳои Тоҷикистонро номбар кунанд;
- аҳамияти мамнӯъгоҳҳоро дар ҳифзи наботот ва ҳайвоноти кишвар гӯянд;
- баъзе намудҳои ҳайвонот ва набототи дар мамнӯъгоҳҳо ҳифзшавандаро номбар кунанд;
- мамнӯъгоҳҳои Тоҷикистонро аз харита нишон диҳанд;
- онҳоро дар харитаи тарҳии Тоҷикистон гузаронанд.

Барнома. Ҳифзи табиати кишвар вазифаи ҳар яки мо! Қонунҳои Ҷумҳурии Тоҷикистон оид ба ҳифзи табиати кишвар. Мамнӯъгоҳҳо. Аҳамияти мамнӯъгоҳҳои Тоҷикистон. Набототу ҳайвоноти ҳифзшавандаи мамнӯъгоҳ. Муқоиса, мушоҳида ва таҳлили объекти омӯзиш. Кор бо воситаҳои навиштор, матн, харита ва расму тасвирҳо. Алоқаманд намудани мазмуни таълим бо ҳаёти воқеӣ.

Методикаи таълим. Ҳангоми банақшагирии дарс аз тавсияҳои зерин истифода бурда метавонед.

- 1) Қисмати ташкилии дарсро гузаронед.
- 2) Ба хонандагон бо саволҳои зерин муроҷиат кунед:
 - Оид ба ҳифзи табиат чӣ гуфта метавонед?
 - Одамон барои ҳифз кардани табиат кадом корҳоро анҷом медиҳанд?
 - Одамоне, ки табиатро хароб мекунанд, чӣ гуна одаманд?

Фикрҳои хонандагонро оид ба масъалаҳои гузашташуда шунавед ва донишҳои пешини онҳоро бедор кунед. Номи мавзӯро ба онҳо гӯед ва дар тахтаи синф нависед - **“Ҳифзи табиати кишвар. Мамнӯъгоҳҳои Тоҷикистон”**.

- 3) Сухбат оид ба хусусиятҳои ҳифзи табиати кишвар, Китоби сурх ва мамнӯъгоҳҳои Тоҷикистон. Аз расму тасвирҳои дастрас истифода бурда, хонандагонро бо намоёндагони набототу ҳайвоноти ҳифзшавандаи кишвар шинос кунед. Нақши Китоби сурх ва мамнӯъгоҳҳоро махсус қайд намоед. Барои шиносоии хонандагон бо мамнӯъгоҳҳо метавонед аз харитаи зерин истифода баред:



4) Кори дунафарӣ – гузаронидани мамнӯғоҳҳо ба харитаи тарҳӣ. Харитаҳои тарҳии пешакӣ омода намудаи худро ба дунафараҳо тақсим намоед ва ба хонандагон фармоед, ки мамнӯғоҳҳоро дар он гузаронанд.

Баъди анҷоми вақти ҷудошуда, муаррифии кори хонандагонро ба роҳ монед. Муаррифи роҳ аз дунафараи хоҳишманд оғоз кунед. Аз дунафараҳо як нафарашон корро ба дигарон нишон медиҳад. Омӯзгор то чӣ андоза дуруст гузаронида шудани мамнӯғоҳҳоро месанҷад.

Намунаи харитаи тарҳӣ:



5) Мустаҳкамкунӣ. Дониши хонандагонро ба тариқи саволу ҷавоб мустаҳкам кунед.

6) Хулосабарорӣ. Дар якҷоягӣ бо хонандагон хулосаҳои дарсро бароред ва таассуроти онҳоро аз дарс пурсон шавед.

Барои донишҷуони таассуроти хонандагон аз саволҳои зерин истифода бурда метавонед:

- ♦ *Аз дарси имрӯза чӣ ба шумо писанд омад?*
- ♦ *Кадам қор душвор буд?*
- ♦ *Кадам донишҷуи навро гирифтед?*
- ♦ *Ин донишҷуоро дар қучо истифода бурда метавонед?*

7) Дарсро ҷамъбаст намуда, меҳнати хонандагонро қадр кунед.

8) Супориши хонагӣ.

Матни китобро хонед, калимаҳои нофаҳморо дар дафтарадон нависед.

Арзёбӣ. Дар рафти дарс фаъолияти таълимии хонандагонро мушоҳида намуда, дараҷаи ба салоҳиятҳо ноил гаштани онҳоро муайян кунед. Натиҷаҳои фаъолияти таълимии хонандагонро аз рӯйи саволу супоришҳо ва тестҳои зерин арзёбӣ карда метавонед.

Намунаи саволу супоришҳо:

Мафҳуми ҳифзи табиатро шарҳ диҳед?

Кадам роҳҳои ҳифзи табиатро медонед?

Мамнӯъгоҳ чист?

Кадам мамнӯъгоҳҳо дар Тоҷикистон вуҷуд доранд?

Онҳоро аз харита нишон диҳед?

Мамнӯъгоҳҳоро ба харитаи тарҳӣ гузаронед.

Чаро дар мамнӯъгоҳи шикори ҳайвонот ва буридани дарахтон мумкин нест?

Намунаи тестҳо:

1. Ҷумларо пурра кунед (калимаи партофташударо ёбед):

Ҳифзи табиати кишвар - _____ ҳар яки мост.

(Ҷавоб: вазифаи)

2. Ҷавоби нодурустро дар доира гиред.

Кадам мамнӯъгоҳи Тоҷикистон дар ноҳияи Ваҳдат ҷойгир шудааст?

А. Бешаи палангон

Б. Зоркӯл

В. Даштиҷум

Г. Ромит

(Ҷавоб: Г)

3. Ҷавобҳои дурусти «ҳа» ё «не»-ро интихоб кунед.

Дурустии маълумоти қадвали зеринро муайян кунед:

ҳа	не	Дар қаламрави ҷумҳурии мо якҷанд мамнӯъгоҳҳо ташкил карда шудаанд
ҳа	не	Дар масъалаи ҳифзи табиати Тоҷикистон бачаҳо қор надоранд
ҳа	не	Бешаи палангон, Ромит, Даштиҷум, Сарихосор ва Зоркӯл мамнӯъгоҳҳои Тоҷикистон мебошанд
ҳа	не	Мамнӯъгоҳи Бешаи палангон аввалин мамнӯъгоҳи Тоҷикистон буда, соли 1938 ташкил ёфтааст
ҳа	не	Табиати Тоҷикистон он қадар зебо нест, бинобар ин муҳофизати он низ зарур нест

(Ҷавоб: ҳа-1,3,4; не- 2,5)

§ 49. Китоби сурхи Ҷумҳурии Тоҷикистон

(1 соат)

Салоҳият:

Тавассути иҷрои тадбирҳои гуногун табиати атрофро қадр ва ҳифз намуда, амалҳои дигаронро нисбат ба табиат таҳлил ва арзёбӣ мекунад.

Мақсадҳои таълим. Бо омӯзиши мавзӯи хонандагон бояд:

- оид ба таърихи пайдоиши Китоби сурхи Тоҷикистон маълумот диҳанд;
- моҳияти Китоби сурхи Тоҷикистонро шарҳ диҳанд;
- баъзе намуди ҳайвонот ва набототи ба Китоби сурх воридшударо номбар кунанд;
- аҳамияти Китоби сурхи Тоҷикистонро дар ҳифзи табиати кишвар фаҳмонанд;
- аз сарчашмаҳои гуногун (энциклопедия, рӯзнома, маҷалла ва ғайра) истифода бурда оид ба наботот ва ҳайвоноти Тоҷикистон маълумотнома таҳия кунанд.

Барнома. Китоби сурхи Тоҷикистон, аҳамияти он. Таърихи пайдоиши Китоби сурх. Ҳайвонот ва наботот, ки ба Китоби сурхи Тоҷикистон ворид шудаанд. Муқоиса, мушоҳида ва таҳлили объекти омӯзиш. Кор бо воситаҳои навиштор, матн, сарчашмаҳо ва расму тасвирҳо. Алоқаманд намудани мазмуни таълим бо ҳаёти воқеӣ.

Методикаи таълим. Ҳангоми банақшагирии дарс аз тавсияҳои зерин истифода бурда метавонед.

- 1) Қисмати ташкилии дарсро гузаронед.
- 2) Дарсро аз масъалагузори оғоз кунед. Бо ин мақсад аз саволҳои зерин истифода бурда метавонед:
 - Барои чӣ Китоби сурх мегӯянд?*
 - Ранги сурх аломати чӣ аст?*
 - Дар маҳали шумо кадом намуди ҳайвонот ё наботот кам шуда истодааст?*
 - Оё онҳоро касе ҳимоя мекунад?*
 - Агар ҳайвоне аз табиат нест шавад, онро аз нав пайдо кардан мумкин аст?*Фикрҳои хонандагонро шунавед, номи мавзӯро ба онҳо гӯед ва дар тахтаи синф нависед.
- 3) Шиносоӣ бо Китоби сурхи Тоҷикистон. Шиносоиро ба тариқи суҳбат гузаронед ва ба хонандагон аз таърихи пайдоиши Китоби сурх, аҳамияти он, баъзе намуди наботот ва ҳайвоноти ҳифзшаванда маълумот диҳед. Оид ба пурра аз байн рафтани баъзе ҳайвонҳо, масалан паланги тӯронӣ маълумот дода, зарурати ҳифзи набототу ҳайвоноти кишварро қайд кунед.
- 4) Кори гурӯҳӣ. Хонандагонро ба гурӯҳҳо ҷудо кунед ва чунин супориш диҳед:
 - ✓ *Ҳайвонот ва набототи камшудаистодаи маҳаллатонро муайян намоед ва хусусияти онҳоро тавсиф кунед;*
 - ✓ *Роҳҳои ҳифзи онро нишон диҳед;*
 - ✓ *Коратонро ба дигарон муаррифӣ кунед.*
- 5) Муаррифии корҳо. Баъд аз анҷоми вақти муайяншуда муаррифии корҳоро ба роҳ монед. Муаррифиро аз гурӯҳи хоҳишманд оғоз кунед. Дар вақти муҳокимаи масъалаҳо ҳаракат кунед, ки ҳамаи хонандагон ба чараён ҷалб шаванд.
- 6) Лаҳзаи дамгирӣ.
- 7) Мустаҳкамкунӣ. Дониши хонандагонро ба тариқи саволу ҷавоб мустаҳкам кунед.
- 8) Хулосабарорӣ. Дар якҷоягӣ бо хонандагон хулосаҳои дарсро бароред ва таассуроти онҳоро аз дарс пурсон шавед.
Барои донишани таассуроти хонандагон аз саволҳои зерин истифода бурда метавонед:

- ◆ *Аз дарси имрӯза чӣ ба шумо писанд омад?*
- ◆ *Кадом кор душвор буд?*
- ◆ *Кадом донишҳои навро гирифтед?*
- ◆ *Ин донишҳоро дар кучо истифода бурда метавонед?*

7) Дарсро чамъбаст намуда, меҳнати хонандагонро кадр кунед.

8) Супориши хонагӣ.

Матни китобро хонед, калимаҳои нофаҳморо дар дафтарадон нависед.

То охири сол оид ба наботот ва ҳайвоноти камишуда ва гумишудаи маҳалатон маълумот чамъ оред. Аз сарчашмаҳои гуногун (рӯзнома, маҷалла, энциклопедия ва ғайра) истифода баред.

Арзёбӣ. Дар рафти дарс фаъолияти таълимии хонандагонро мушоҳида намуда, дараҷаи ба салоҳиятҳо ноил гаштани онҳоро муайян кунед. Натиҷаҳои фаъолияти таълимии хонандагонро аз рӯйи саволу супоришҳои зерин арзёбӣ карда метавонед.

Намунаи саволу супоришҳо:

Китоби сурх чист?

Чаро ранги онро сурх нишон медиҳанд?

Зарурати ташкили Китоби сурх дар чист?

Таърихи пайдоиши Китоби сурхи Тоҷикистонро фаҳмонед.

Ҳайвоноти ба Китоби сурх дохилшудаи Тоҷикистонро номбар кунед.

Набототи ба ҳифзи ниёздоштаи Тоҷикистонро номбар кунед.

Сабabi аз байн рафтани баъзе намудҳои наботот ва ҳайвонотро шарҳ диҳед.

Роҳҳои ҳифзи набототу ҳайвоноти маҳалли худро гӯед.

§ 50. Аҳолии Тоҷикистон (1 соат)

Салоҳият:

Хусусиятҳои сохти чамъиятҳои гуногунро муқоиса карда, роҳҳои ба чамъияти худ мутобиқ кардани онҳоро нишон медиҳад.

Мақсадҳои таълим. Бо омӯзиши мавзӯи хонандагон бояд:

- шумораи аҳолии Тоҷикистонро гӯянд;
- оид ба ҳаёти миллии аҳолии маълумот диҳанд;
- муносибати дӯстонаи халқияту миллатҳои сокини Тоҷикистонро фаҳмонанд;
- хусусияти ҷойгиршавии аҳолиро шарҳ диҳанд;
- таъсири рельефи Тоҷикистонро дар ҷойгиршавии аҳолии фаҳмонанд.

Барнома. Шумораи аҳолии Тоҷикистон. Халқҳои сокини Тоҷикистон. Хусусияти ҷойгиршавии аҳолии – аҳолии шаҳр ва деҳот. Тарзи ҳаёти шаҳр ва деҳот. Таъсири шароитҳои табиӣи Тоҷикистон ба ҷойгиршавии аҳолии. Зиндагии тоҷикон дар кишварҳои ҳамсоя. Муқоиса, мушоҳида ва таҳлили объекти омӯзиш. Алоқаманд намудани мазмуни таълим бо ҳаёти воқеӣ. Кор бо воситаҳои навиштор, матн ва расму тасвирҳо.

Методикаи таълим. Ҳангоми банақшагирии дарс аз тавсияҳои зерин истифода бурда метавонед.

1) Қисмати ташкилии дарсро гузаронед.

2) Дарсро аз ёфтани рамз оғоз кунед.

Рамз:

Ҳ	О	И	И	А	Л		О	Ҷ	Т	И	С	И	Т	О	Н	К

Ба хонандагон гӯед, ки агар онҳо рамзро ёбанд, номи мавзӯи имрӯза пайдо мешавад. Барои ёфтани рамз ба онҳо кумак расонед. Баъд аз ёфтани мавзӯъ номи мавзӯро дар тахтаи синф нависед – *Аҳолии Тоҷикистон*.

- 3) Шиносоӣ бо хусусиятҳои аҳолии Тоҷикистон. Хонандагонро ба хусусияти ҷойгиршавии аҳоли, шумораи аҳоли, халққое, ки дар Тоҷикистон зиндагӣ мекунад ва муносибати халқҳои сокини Тоҷикистон маълумот диҳед. Аз таҷрибаи ҳаётии хонандагон истифода баред. Шиносоиро ба тариқи суҳбат ба роҳ монед.
- 4) Кори гурӯҳӣ. Хонандагонро ба гурӯҳҳо ҷудо кунед ва супориш диҳед. Дар гурӯҳ маслиҳат намуда, масъаларо ҳал кунед. Масъала:

- ✓ *Ҳоло шумораи аҳолии Тоҷикистон ба 8 миллион расидааст. Ҳар сол аҳолии Тоҷикистон тахминан 100 ҳазор нафар зиёд мешавад. Ҳисоб кунед, ки то соли 2020 шумораи аҳоли ба чанд баробар мешавад?*
- ✓ *Натиҷаи коратонро ба дигарон муаррифӣ кунед.*

- 5) Мустаҳкамкунӣ. Оид ба масъалаҳои асосии мавзӯъ бо хонандагон саволу ҷавоб кунед ва дониши онҳоро мустаҳкам намоед.
- 6) Хулосабарорӣ. Дар якҷоягӣ бо хонандагон хулосаҳои дарсро бароред ва таассуроти онҳоро аз дарс пурсон шавед.

Барои донишҷӯи таассуроти хонандагон аз саволҳои зерин истифода бурда метавонед:

- ⇒ *Аз дарси имрӯза чӣ ба шумо писанд омад?*
- ⇒ *Кадам кор душвор буд?*
- ⇒ *Кадам донишҳои навро гирифтед?*
- ⇒ *Ин донишҳоро дар кучо истифода бурда метавонед?*

- 7) Дарсро ҷамъбаст намуда, меҳнати хонандагонро қадр кунед.

- 8) Супориши хонагӣ.

Матни китобро хонед, калимаҳои нофаҳморо дар дафтартон нависед.

Оид ба аҳолии маҳалли худ иштироки худ нависед.

Арзёбӣ. Дар рафти дарс фаъолияти таълимии хонандагонро мушоҳида намуда, дараҷаи ба салоҳиятҳо ноил гаштани онҳоро муайян кунед. Натиҷаҳои фаъолияти таълимии хонандагонро аз рӯйи саволу супоришҳо ва тестҳои зерин арзёбӣ карда метавонед.

Намунаи саволу супоришҳо:

Дар Тоҷикистон чӣ қадар аҳоли зиндагӣ мекунад?

Кадам халқиятҳои сокини Тоҷикистонро медонед?

Муносибати халқҳои сокини Тоҷикистон чӣ гуна аст?

Оид ба ҷойгиршавии аҳолии Тоҷикистон маълумот диҳед.

Чаро шумораи аҳолии деҳот аз аҳолии шаҳр дар Тоҷикистон зиёд аст?

Тоҷикон гайр аз Тоҷикистон боз дар кадом кишварҳо зиндагӣ мекунад?

Намунаи тестҳо:

1. Ҳарфи ҷавоби дурустро дар доира гиред.

Шумораи аҳолии Тоҷикистонро муайян кунед?

- А. 7 миллион
- Б. 8 миллион
- В. 9 миллион
- Г. 10 миллион

(Ҷавоб: Б)

2. Ҷумларо пурра кунед (адади партофташударо ёбед):

Аз сабаби он ки қисми зиёди қаламрави Тоҷикистонро кӯҳҳо ишғол кардаанд, аксари аҳолии Тоҷикистон дар _____ зиндагӣ мекунад.

(Ҷавоб: деҳот)

3. Ҷавобҳои дурусти «ҳа» ё «не»-ро интихоб кунед.

Дурустии маълумоти қадвали зеринро муайян кунед:

ҳа	не	Дар Тоҷикистон фақат тоҷикон зиндагӣ мекунанд
ҳа	не	Тоҷикистон давлати сермиллат мебошад
ҳа	не	Тоҷикон дар кишварҳои ҳамсоя низ зиндагӣ мекунанд
ҳа	не	Қисми ками аҳолии Тоҷикистон дар шаҳрҳо ҷойгир шудаанд
ҳа	не	Дар Тоҷикистон аҳолии шаҳр аз аҳолии деҳот зиёдтар мебошад

(Ҷавоб: ҳа-2,3,4; не-1,5)

§ 51. Иқтисодиёти Тоҷикистон. Кишоварзӣ(1 соат)

Салоҳият:

Хусусиятҳои сохти ҷамъиятҳои гуногунро муқоиса карда, роҳҳои ба ҷамъияти худ мутобиқ кардани онҳоро нишон медиҳад.

Барнома. Иқтисодиёти Тоҷикистон. Шароитҳои мусоид барои рушди иқтисодиёти кишвар. Кишоварзӣ. Таркиби кишоварзии Тоҷикистон. Маҳсулоти содиротии кишоварзӣ. Алоқаманд намудани мазмуни таълим бо ҳаёти воқеӣ. Кор бо воситаҳои навиштор, матн ва расму тасвирҳо. Муқоиса, мушоҳида ва таҳлили объекти омӯзиш.

Мақсадҳои таълим. Бо омӯзиши мавзӯи хонандагон бояд:

- хусусиятҳои иқтисодиёти Тоҷикистонро шарҳ диҳад;
- шароитҳои табиӣи Тоҷикистонро барои рушди иқтисодиёти кишвар фаҳмонанд;
- оид ба таркиби соҳаи кишоварзии Тоҷикистон маълумот диҳанд;
- аз рӯйи хусусиятҳои соҳаҳои кишоварзии Тоҷикистонро аз ҳам фарқ кунанд;
- молу маҳсулоти содиротии кишоварзии Тоҷикистонро номбар кунанд;
- сохтори кишоварзии Тоҷикистонро бо нақшаи одӣ тасвир кунанд.

Методикаи таълим. Ҳангоми банақшагирии дарс аз тавсияҳои зерин истифода бурда метавонед.

- 1) Қисми ташкилии дарсро гузаронед.
- 2) Ба хотири ба ёд овардани донишҳои пешини хонандагон дарсро аз саволҳои зерин оғоз кунед:

Иқтисодиёт чӣ аст?

Қадам соҳаҳои иқтисодиётро медонед?

Ин соҳаҳо дар Тоҷикистон ҳам вуҷуд доранд?

Онҳоро номбар карда метавонед?

Баъд аз муҳокимаи кӯтоҳи масъалаҳои номи мавзӯро ба хонандагон гӯед ва онро дар тахтаи синф нависед -*Иқтисодиёти давлати мо. Кишоварзӣ.*

- 3) Сухбат оид ба хусусиятҳои иқтисодиёти кишвар ва соҳаи кишоварзӣ. Аз расму тасвирҳои дастрас истифода бурда, хонандагонро бо мазмуни мавзӯи шинос кунед. Шиносиро ба тариқи сухбат гузаронед ва аз таҷрибаи ҳаётии хонандагон истифода баред. Ҳангоми шиносӣ аз нақшаи зерин истифода баред:

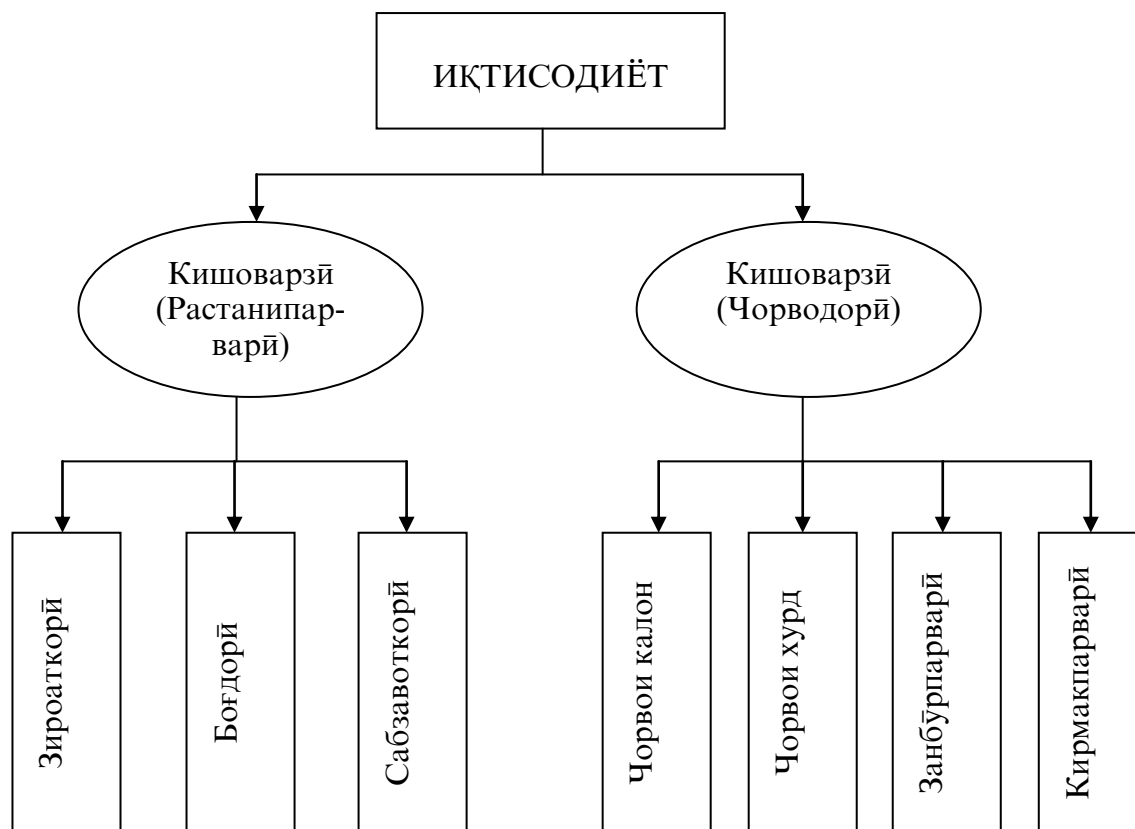

4) Мустаҳкамкунӣ - Бозии “Бинго”.

Оид ба соҳаҳои иқтисодиёт ва кишоварзии Тоҷикистон мисолҳо оред ва ба хонандагон фармоед, ки ҷавобашро аз ҷадвал ёфта, ба зераш хат кашанд. Кадом хонандае, ки се ҷавобро дар ҷадвал ба таври амудӣ, уфуқӣ ё аз кунҷ ба кунҷ пай дар ҳам меёбад, “Бинго” мегӯяд.

Намунаи ҷадвал:

Иқтисодиёт	Кишоварзӣ	Боғдорӣ
Зироаткорӣ	Сабзавоткорӣ	Говпарварӣ
Занбӯрпарварӣ	Кирмакпарварӣ	Гӯсфандпарварӣ

Намунаи мисолҳое, ки омӯзгор ба хонандагон пешниҳод мекунад:

- *Ин яке аз соҳаҳои давлатдорӣ мебошад;*
- *Аз ин соҳа гӯшти серғизо ва паши м ба даст меоранд;*
- *Аз маҳсулоти ин соҳаи кишоварзӣ дастархони мо аз нон пур мешавад;*
- *Ин яке аз соҳаҳои иқтисодиёт мебошад, ки боз ба соҳаҳои зиёд тақсим мешавад;*
- *Аз маҳсулоти ин соҳа ҳар гуна хӯришҳо тайёр мекунанд;*
- *Маҳсулоти ин соҳа аз ширу гӯшт иборат мебошад;*
- *Агар ин соҳаро тараққӣ диҳем, дастархони мо бо асаби хушсифат таъмин мегардад;*
- *Маҳсулоти ин соҳаро ҳам ба шакли тару тозава ҳам хушк истеъмол мекунанд.*

- *Куртаҳои атласи духтарони тоҷик аз маҳсулоти абрешими ҳамин соҳа ба даст оварда мешавад.*
- 5) Хулосабарорӣ. Дар якҷоягӣ бо хонандагон хулосаҳои дарсро бароред ва таассуроти онҳоро аз дарс пурсон шавед.
Барои донишгари таассуроти хонандагон аз саволҳои зерин истифода бурда метавонед:
- ⇒ *Аз дарси имрӯза чӣ ба шумо писанд омад?*
 - ⇒ *Кадам қисми душвор буд?*
 - ⇒ *Кадам қисми осонро навро гирифтед?*
 - ⇒ *Ин қисми осонро дар куча истифода бурда метавонед?*
- 6) Дарсро ҷамъбаст намуда, меҳнати хонандагонро қадр қунед.
- 7) Супориши хонагӣ.
- *Матни китобро хонед, калимаҳои нофаҳморо дар дафтарадон нависед.*
 - *Оид ба рӯзнома, ки дар хона парвариши мекунад, иштироки худро нависед.*

Арзёбӣ. Дар рафти дарс фаъолияти таълимии хонандагонро мушоҳида намуда, дараҷаи ба салоҳиятҳои ноил гаштани онҳоро муайян қунед. Натиҷаҳои фаъолияти таълимии хонандагонро аз рӯйи саволҳои супоришӣ ва тестҳои зерин арзёбӣ қарда метавонед.

Намунаи саволҳои супоришӣ:

Иқтисодиёт чист?

Кадам соҳаҳои иқтисодиётро медедонед?

Оид ба кишоварзӣ маълумот диҳед.

Соҳаҳои кишоварзиро номбар қунед.

Соҳаи кишоварзӣ кадом маҳсулотро истеҳсол мекунад?

Таркиби соҳаи чорводорӣ шарҳ диҳед.

Оид ба маҳсулоти соҳаи чорводорӣ аз ҳаёт мисол оред.

Намунаи тестҳо:

1. Мувофиқати маҳсулотро бо соҳаҳои муайян қунед, ҷавоби дурустро аз тарафи рост ёбед:

- | | |
|--------------|-------------------|
| 1. Мева | А. Сабзавоткорӣ |
| 2. Гӯшти шир | Б. Парандапарварӣ |
| 3. Асал | В. Қирмакпарварӣ |
| 4. Сабзӣ | Г. Занбӯрпарварӣ |
| 5. Абрешим | Д. Чорвои қалон |
| 6. Тухм | Е. Боғдорӣ |

(Ҷавоб: 1-Е; 2-Д; 3-Г; 4-А; 5-В; 6-Б)

2. Ҳарфи ҷавоби нодурустро дар доира гиред.

Қадоми аз ин маҳсулоти кишоварзӣ дар Тоҷикистон истеҳсол намешавад?

А. Гӯшт

Б. Лимӯ

В. Банан

Г. Асал

(Ҷавоб: В)

3. Ҷумларо пурра қунед (қалимаи партофташударо ёбед):

Пахтакорӣ дар Тоҷикистон яке аз соҳаҳои _____ ба ҳисоб меравад ва деҳқонони тоҷик дар ин соҳа таҷрибаи _____ доранд.

(Ҷавоб: сардаромад, бой)

§ 52. Саноати Тоҷикистон (1 соат)

Салоҳият:

Хусусиятҳои сохти ҷамъиятҳои гуногунро муқоиса карда, роҳҳои ба ҷамъияти худ мутобиқ кардани онҳоро нишон медиҳад.

Мақсадҳои таълим. Бо омӯзиши мавзӯи хонандагон бояд:

- саҳми саноатро дар иқтисодиёти Тоҷикистон нишон диҳанд;
- соҳаҳои саноати Тоҷикистонро номбар кунанд;
- таркиби саноати кишварро бо истифодаи нақша нишон диҳанд;
- оид ба молу маҳсулоти бахшҳои гуногуни саноат мисолҳо оранд;
- молҳои содироти саноати Тоҷикистонро номбар кунанд.

Барнома. Саноати Тоҷикистон. Таркиби саноати Тоҷикистон. Маҳсулоти бахшҳои гуногуни саноат. Маҳсулоти содироти саноати Тоҷикистон. Алоқаманд намудани мазмуни таълим бо ҳаёти воқеӣ. Кор бо воситаҳои навиштор, матн ва расму тасвирҳо. Муқоиса, мушоҳида ва таҳлили объекти омӯзиш.

Методикаи таълим. Ҳангоми банақшагирии дарс аз тавсияҳои зерин истифода бурда метавонед.

- 1) Қисми ташкилии дарсро гузаронед.
- 2) Ба хонандагон бо саволҳои зерин муроҷиат кунед:
Саноат чист?
Кадам бахшҳои саноатро медонед?
Бахшҳои саноат аз ҳамдигар чӣ фарқ доранд?
Кадам бахшҳои саноати Тоҷикистонро медонед?
- 3) Баъд аз муҳокимаи кӯтоҳи масъалаҳои номи мавзӯро ба хонандагон гуед ва онро дар тахтаи синф нависед - **Саноати Тоҷикистон.**
- 4) Шиносоӣ бо хусусиятҳои саноати Тоҷикистон. Аз расму тасвирҳои дастрас истифода баред. Шиносоиро ба тариқи суҳбат гузаронед. Ба масъалаҳои зерин диққат диҳед:
 - ⇒ Нақши саноат дар иқтисодиёти Тоҷикистон;
 - ⇒ Сохтори саноати Тоҷикистон – саноати сабук ва вазнин;
 - ⇒ Молу маҳсулоти соҳаҳои гуногуни саноат;
 - ⇒ Содироти молҳои саноати Тоҷикистон;
 - ⇒ Нақши заводи алюминбарории тоҷик дар содироти молҳои саноатӣ.
- 5) Кори гурӯҳӣ. Хонандагонро ба гурӯҳҳо ҷудо кунед. Тарзи гурӯҳбандиро худатон интихоб намоед. Ба гурӯҳҳо чунин супориш диҳед:
Аз нақшаи зерин истифода бурда, сохтори саноати Тоҷикистонро тасвир намоед;
Барои кумак аз матни китоб истифода баред;
Коратонро муаррифӣ кунед.

Намунаи нақша барои кори гурӯҳӣ:

Эзоҳ. Вобаста ба ҷавобҳои хонандагон миқдори шохаҳои нақшаро каму зиёд кардан мумкин аст.

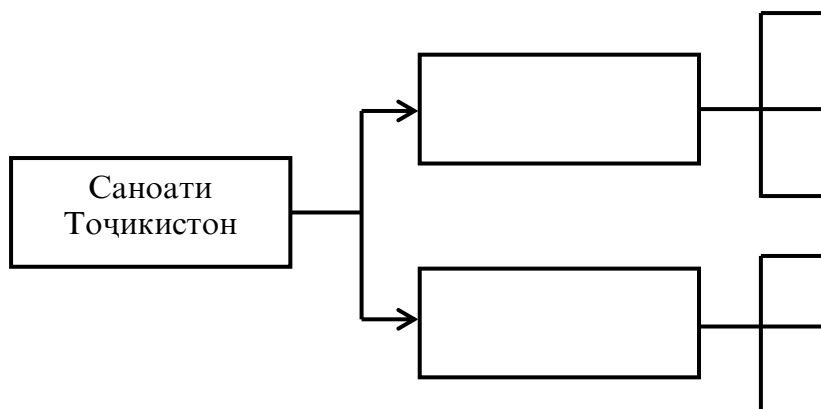

6) Мустақкамкунӣ–кор бо чадвал.

Чадвали зеринро ба хонандагон пешниҳод кунед (дар тахтаи синф тасвир кунед) ва ба онҳо фармоед, ки вобаста ба соҳаҳои саноат маҳсулоти онро дар чадвал нависанд. Ин корро бо тамоми аҳли синф иҷро кунед.

Намунаи чадвал:

Саноати вазнин	Саноати сабук	Саноати хӯрокворӣ

7) Хулосабарорӣ. Дар якҷоягӣ бо хонандагон хулосаҳои дарсро бароред ва таассуроти онҳоро аз дарс пурсон шавед.

8) Дарсро чамъбаст намуда, меҳнати хонандагонро кадр кунед.

9) Супориши хонагӣ.

Матни китобро хонед, калимаҳои нофаҳморро дар дафтарадон нависед.

Арзёбӣ. Дар рафти дарс фаъолияти таълимии хонандагонро мушоҳида намуда, дараҷаи ба салоҳиятҳо ноил гаштани онҳоро муайян кунед. Натиҷаҳои фаъолияти таълимии хонандагонро аз рӯи саволу супоришҳо ва тестҳои зерин арзёбӣ карда метавонед.

Намунаи саволу супоришҳо:

Кадом соҳаҳои саноатро медонед?

Саҳми саноатро дар иқтисодиёти Тоҷикистон фаҳмонед.

Маҳсулоти бахшҳои гуногуни саноатро номбар кунед.

Тоҷикистон кадом молҳои саноатиро содир мекунад?

Кадом молҳои саноатӣ аз хориҷи кишвар ба Тоҷикистон ворид карда мешаванд?

Аз ҳама соҳаи пешрафтаи саноати Тоҷикистонро номбар кунед.

Намунаи тестҳо:

1. Ҳарфи ҷавоби дурустро дар доира гиред.

Аз ҷиҳати мавқеъ саноат дар иқтисодиёти Тоҷикистон ҷойи дуҷумро ишғол мекунад.

Пас аз кадом соҳаи иқтисодиёт?

А. Нақлиёт

Б. Сохтмон

В. Кишоварзӣ

(Ҷавоб: Г)

2. Мувофиқ гузоред (ҷавоби дурустро аз тарафи рост ёбед).

Мувофиқати маҳсулотро бо соҳаҳои саноат муайян кунед:

- | | |
|-----------------|--------------|
| 1. Шарбати мева | А. Сабук |
| 2. Яхдон | Б. Ҷангал |
| 3. Чӯбу тахта | В. Хӯрокворӣ |
| 4. Пойафзол | Г. Мошинсозӣ |

(Ҷавоб: 1-В; 2-Г; 3-Б; 4-А)

3. Ҷумларо пурра кунед (калимаи партофташударо ёбед):

Корхонаи калонтарини саноатии Тоҷикистон заводи _____ тоҷик ба ҳисоб меравад.

(Ҷавоб: алюминбарории)

§ 53. Саҳми нақлиёт дар иқтисодиёти Тоҷикистон (1 соат)

Салоҳият:

Хусусиятҳои сохти ҷамъиятҳои гуногунро муқоиса карда, роҳҳои ба ҷамъияти худ мутобиқ кардани онҳоро нишон медиҳад.

Мақсадҳои таълим. Бо омӯзиши мавзӯи хонандагон бояд:

- намудҳои нақлиёти Тоҷикистонро номбар кунанд;
- саҳми намудҳои нақлиёти Тоҷикистонро дар кашондани бор ва мусофир шарҳ диҳанд;
- хусусияти истифодаи онҳоро вобаста ба шароити Тоҷикистон фаҳмонанд;
- ҳангоми баёни фикр аз воситаҳои навиштор истифода кунанд;
- оид ба нақлиёти маҳали худ иншоӣ хурд нависанд.

Барнома. Нақлиёти Тоҷикистон. Намудҳои нақлиёт Таъсири мавқеи географӣ ва шароитҳои табиӣи Тоҷикистон ба таракқии намудҳои нақлиёт. Аҳамияти нақлиёти мусофиркашон ва боркашон дар Тоҷикистон ва берун аз қаламрави он. Кор бо воситаҳои навиштор, матн ва расму тасвирҳо. Муқоиса, мушоҳида ва таҳлили объекти омӯзиш. Алоқаманд намудани мазмуни таълим бо ҳаёти воқеӣ.

Методикаи таълим. Ҳангоми банақшагирии дарс аз тавсияҳои зерин истифода бурда метавонед.

- 1) Қисми ташкилии дарсро гузаронед.
- 2) Дарсро аз кор бо “Ҷарҳи ақидаҳо” оғоз кунед. Номи мавзӯро ба хонандагон гӯед. “Ҷарҳи ақидаҳо”-ро дар тахтаи синф кашед ва ба хонандагон чунин супориш диҳед:
Дар нақшаи зерин намудҳои нақлиёти Тоҷикистон нишон дода шудааст. Аз шумо хоҳиш мекунам, ки номи онҳоро дар хонаҷаҳои нақша нависед.
Намунаи “Ҷарҳи ақидаҳо”:

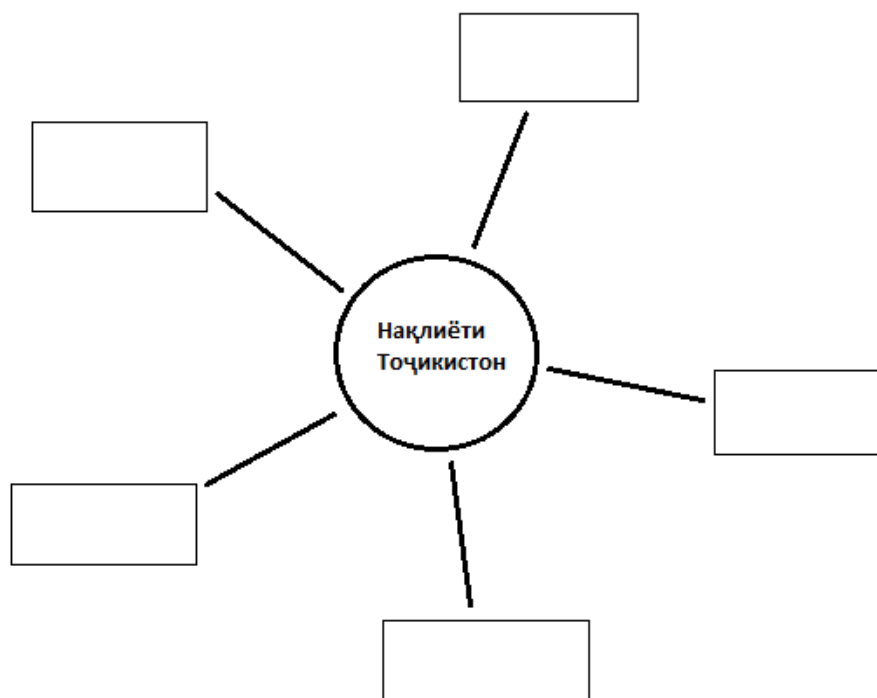

Агар хонандагон ҳамаи намудҳои нақлиётро номбар карда натавонанд, боқе нест. Баъд аз шиносӣ бо мазмуни мавзӯ дар қисми мустаҳкамкунии дарс боз ба нақша бармегардем ва онро пур мекунем.

- 3) Шиносӣ бо хусусиятҳои нақлиёти Тоҷикистон. Оид ба нақлиёти Тоҷикистон ба хонандагон маълумот диҳед. Аз расму тасвирҳои дастрас истифода бурда, онҳоро бо намудҳои гуногуни нақлиёт шинос кунед. Вобаста ба шароитҳои табиӣи Тоҷикистон инкишофи намудҳои нақлиётро фаҳмонед. Шиносиро ба тариқи суҳбат гузаронда, аз таҷрибаҳои ҳаётии хонандагон истифода баред.

- 4) Кори гурӯҳӣ. Хонандагонро ба гурӯҳҳо ҷудо кунед ва чунин супориш диҳед:

Намудҳои нақлиёти маҳалли худро муайян кунед;

Истифодаи онро аз тарафи аҳолии маҳал нишон диҳед;

Коратро муаррифӣ кунед.

Барои иҷрои кор ба гурӯҳҳо вақт диҳед. То ҳамаи гурӯҳҳо кори худро ба анҷом нарасонанд, муаррифро сар накунед. Ба назди гурӯҳҳо рафта, назорат кунед ва дар ҳолати зарурӣ маслиҳат диҳед. Баъди анҷоми вақти ҷудошуда муаррифии корҳоро ба роҳ монед. Муаррифро аз гурӯҳи хоҳишманд оғоз кунед.

- 5) Мустаҳкамкунӣ – кор бо “Чархи ақидаҳо”.

Ба “Чархи ақидаҳо” баргардед ва бори дигар аз хонандагон хоҳиш кунед, ки намудҳои нақлиёти Тоҷикистонро дар он нависанд. “Чархи ақидаҳо” баъди ҷавоби хонандагон бояд чунин шаклро гирад:

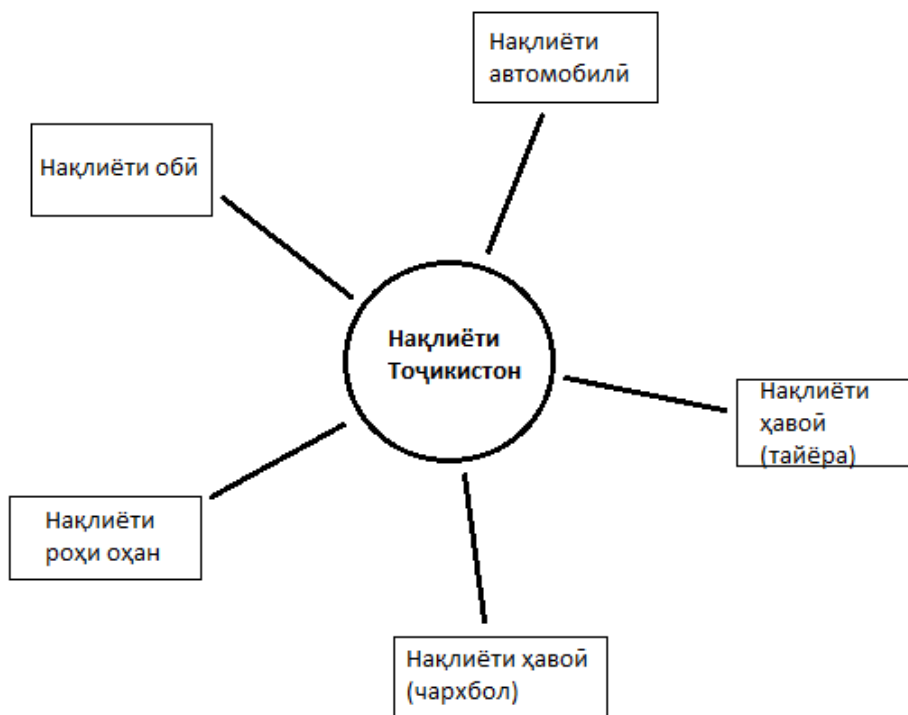

6) Хулосабарорӣ. Дар якҷоягӣ бо хонандагон хулосаҳои дарсро бароред ва таассуроти онҳоро аз дарс пурсон шавед. Барои донишҷуи таассуроти хонандагон аз саволҳои зерин истифода баред:

- ⇒ *Аз дарси имрӯза кадом маълумоти нав гирифтед?*
- ⇒ *Ин маълумотро дар куҷо истифода бурда метавонед?*
- ⇒ *Кадам фаъолиятҳои имрӯза ба шумо писанд омад?*
- ⇒ *Чӣ ба шумо маъқул нашуд?*

7) Дарсро ҷамъбаст намуда, меҳнати хонандагонро қадр кунед.

8) Супориши хонагӣ.

Матни китобро хонед, калимаҳои нофаҳморо дар дафтарадон навишед. Дарси оянда маънои онҳоро аз ҳамсинфон ва омӯзгор пурсед.

Арзёбӣ. Дар рафти дарс фаъолияти таълимии хонандагонро мушоҳида намуда, дараҷаи ба салоҳиятҳо ноил гаштани онҳоро муайян кунед. Натиҷаҳои фаъолияти таълимии хонандагонро аз рӯи саволу супоришҳо ва тестҳои зерин арзёбӣ карда метавонед.

Намунаи саволу супоришҳо:

Нақлиёт чист?

Кадам намудҳои нақлиётро медонед?

Дар Тоҷикистон кадоми онҳо вучуд доранд?

Барои чӣ дар Тоҷикистон нақлиёти автомобилӣ аз ҳама хуб инкишоф ёфтааст?

Чаро нақлиёти роҳи оҳанро дар Тоҷикистон инкишоф додан душвор аст?

Аҳамияти нақлиётро барои тараққиёти иқтисодиёти Тоҷикистон шарҳ диҳед.

Дар маҳали шумо кадом намуди нақлиёт вучуд дорад?

Намунаи тестҳо:

1. Ҷумларо пурра кунед (калимаи партофташударо ёбед):

Шароити Тоҷикистон кӯҳсор аст, аз ин рӯ нақлиёти _____ хуб тараққӣ кардааст.

(Ҷавоб: автомобилӣ)

2. Мувофиқ гузоред (ҷавоби дурустро аз тарафи рост ёбед).

Мувофиқати намуди нақлиётро бо шарҳаш муайян кунед:

1. Автомобилӣ	А. Ин намуди нақлиёт дар Тоҷикистон нест
2. Роҳи оҳан	Б. Дар Тоҷикистон хуб таракқӣ кардааст
3. Ҳавоӣ	В. Борҳо ва мусофир ба хориҷ қашонда мешаванд
4. Кубурӣ	Г. Борҳои зудвайроншавандаро мекашонанд

(Ҷавоб: 1-Б; 2-В; 3-Г; 4-А)

3. Ҳарфи ҷавоби дурустро дар доира гиред.

Кадоме аз намудҳои нақлиёт дар Тоҷикистон аз ҳама суст инкишоф ёфтааст?

- А. Обӣ
- Б. Ҳавоӣ
- В. Роҳи оҳан
- Г. Автомобилӣ

(Ҷавоб: А)

§ 54. Таърихи давлати мо (1 соат)

Салоҳият:

Хусусиятҳои сохти ҷамъиятҳои гуногунро муқоиса карда, роҳҳои ба ҷамъияти худ мутобиқ кардани онҳоро нишон медиҳад.

Мақсадҳои таълим. Бо омӯзиши мавзӯи хонандагон бояд:

- давраҳои инкишофи таърихии Тоҷикистонро номбар кунанд;
- хусусияти ҳар як давраи таърихро бо суҳбатҳои худ шарҳ диҳанд;
- қаҳрамонҳои миллии ҳар давраи замони номбар кунанд;
- оид ба қирғонҳои яке аз қаҳрамонҳои тоҷик иншоии хурд нависад.

Барнома. Давраҳои инкишофи давлати Тоҷикистон. Давлати Сомониён – аввалин давлати тоҷикон. Қаҳрамонҳои тоҷик. Қирғонҳои қаҳрамонҳои тоҷик дар давраҳои гуногуни инкишофи давлати тоҷикон. Алоқаманд намудани мазмуни таълим бо ҳаёти воқеӣ. Муқоиса, мушоҳида ва таҳлили объекти омӯзиш. Қор бо воситаҳои навиштор, матн ва расму тасвирҳо.

Методикаи таълим. Ҳангоми банақшагирии дарс аз тавсияҳои зерин истифода бурда метавонед.

- 1) Қисми ташкилии дарсро гузаронед.
- 2) Ба тариқи суҳбат ба хонандагон саволу ҷавоб намоед. Саволи зеринро истифода бурда, ҷавобҳои ҷолиби онҳоро дар тахтаи синф нависед:
Оид ба таърихи Тоҷикистон чӣ медонед?
Баъд аз ҷамъ намудани ҷавобҳои хонандагон номи мавзӯро дар тахта нависед ва диққати онҳоро ба дарс ҷалб кунед.
- 3) Шиносоӣ бо хусусиятҳои таърихи Тоҷикистон. Аз маълумоти сарчашмаҳои гуногун ва расму тасвирҳои дастрас истифода бурда, хонандагонро бо давраҳои инкишофи таърихии Тоҷикистон шинос кунед. Диққати онҳоро ба давлати Сомониён бештар ҷалб кунед. Хусусияти инкишофи таърихии тоҷиконро дар марҳилаҳои гуногуни таърихӣ шарҳ диҳед. Давраи истиқлолиятро ба хонандагон гуфта, дастовардҳои замони истиқлолро мисол оред. Хонандагонро бо қаҳрамонҳои ҳар давраи замони шинос кунед.
- 4) Қор бо ҷадвал – муайян кардани қаҳрамонҳо.
Ҷадвали зеринро дар тахтаи синф тасвир кунед ва ба хонандагон фармоед, ки онро дар дафтарашон кашанд:

Қаҳрамонҳо	Корнамоиҳои онҳо

Баъд аз тасвири ҷадвал ба хонандагон чунин супориш диҳед:

Аз матни китоб, нақли омӯзгор ва дигар сарчашмаҳо истифода бурда, ном ва корнамоиҳои фарзандони фарзонаи миллатро дар ҷадвал нависед.

- 5) Хулосабарорӣ. Дар якҷоягӣ бо хонандагон хулосаҳои дарсро бароред ва таассуроти онҳоро аз дарс пурсон шавед.
- 6) Дарсро чамъбаст намуда, меҳнати хонандагонро кадр кунед.
- 7) Супориши хонагӣ.

Матни китобро хонед, калимаҳои нофаҳморо дар дафтарадон нависед.

Оид ба қаҳрамони дӯстдоштаатон иштироки худро хурд нависед.

Арзёбӣ. Дар рафти дарс фаъолияти таълимии хонандагонро мушоҳида намуда, дараҷаи ба салоҳиятҳо ноил гаштани онҳоро муайян кунед. Натиҷаҳои фаъолияти таълимии хонандагонро аз рӯи саволу супоришҳо ва тестҳои зерин арзёбӣ карда метавонед.

Намунаи саволу супоришҳо:

- Давраҳои таърихии Тоҷикистонро номбар кунед.
- Хусусияти ҳар як давраро шарҳ диҳед.
- Кадом қаҳрамонҳои тоҷикро медонед?
- Корнамоиҳои онҳоро шарҳ диҳед.
- Оид ба давраи истиқлолият чӣ гуфта метавонед?
- Дастовардҳои тоҷиконро дар давраи истиқлолият номбар кунед.

Намунаи тестҳо:

1. Дастоварди асосии тоҷиконро дар давоми солҳои охир муайян карда, ҳарфи ҷавоби дурустро дар доира гиред.

- А. Ташкил шудани давлати Сомониён;
- Б. Шикасти қўшуни муғулҳо;
- В. Сохтмони хонаҳои зиёд дар шаҳрҳо;
- Г. Ба даст овардани истиқлолияти давлатӣ.

(Ҷавоб: Г)

2. Ҷумларо пурра кунед (калимаи партофташударо ёбед):

Сарвари давлати Сомониён Исмоили _____ буд.

(Ҷавоб: Сомонӣ)

§ 55. Маданият ва маърифат дар кишвари мо (1 соат)

Салоҳият:

Хусусиятҳои сохти ҷамъиятҳои гуногунро муқоиса карда, роҳҳои ба ҷамъияти худ мутобиқ кардани онҳоро нишон медиҳад.

Мақсадҳои таълим. Бо омӯзиши мавзӯи хонандагон бояд:

- муассисаҳои маданият ва маърифати Тоҷикистонро номбар кунанд;
- хусусиятҳои маданият ва маърифати кишварро шарҳ диҳанд;
- ном ва қорнамоии баъзе шахсони соҳаи маърифати Тоҷикистонро гӯянд;
- оид ба ҷойҳои маданият дидашон иншои хурд нависанд.

Барнома. Маданият ва маърифат. Муассисаҳои маданият ва маърифати Тоҷикистон. Хусусияти ин муассисаҳо. Шахсони намоёни соҳаи маданият ва маърифати Тоҷикистон. Алоқаманд намудани мазмуни таълим бо ҳаёти воқеӣ. Мушоҳида, муқоиса ва таҳлил. Қор бо матн, воситаҳои навиштор ва расму тасвирҳо.

Методикаи таълим. Ҳангоми банақшагирии дарс аз тавсияҳои зерин истифода бурда метавонед.

- 1) Қисми ташкилии дарсро гузаронед ва хонандагонро ба дарси нав омода намоед.
- 2) Ба онҳо бо масъалаҳои зерин муроҷиат кунед ва донишҳои пешина (дар синфи 2 омӯхта)-и онҳоро фаъол тақвият диҳед:

Ба муассисаҳои маърифатӣ чӣҳо дохил мешаванд?

Муассисаҳои маданияро номбар кунед.

Ҷойҳои маданият ва маърифатӣ аз ҳам чӣ фарқ доранд?

Баъди муҳокимаи кӯтоҳ ин фаъолиятро ҷамъбаст намоед.

- 3) Бозии «Кӣ дуруст меёбад?». Оид ба хусусияти муассисаҳои маданият ва маърифатӣ маълумот пешниҳод кунед ва хонандагон ба кадоми онҳо тааллуқ доштани онро муайян кунанд.

Намуна:

- Одамон дар ин ҷо найрангбозҳо ва дорбозҳоро тамошо мекунанд;
- Дар ин ҷо бачаҳо дарс мехонанд ва дониши худро афзун мекунанд;
- Дар ин муассиса одамон баъди хатми мактаб мехонанд ва соҳиби ягон касб мешаванд;
- Дар ин ҷо одамон маълумоти олии мегиранд;
- Одамон ба ин ҷо омада, бо таърихи гузаштагонӣ худ шинос мешаванд;
- Ба ин ҷо одамон дар рӯзҳои истироҳат омада, баромади актёронро сарояндагонро тамошо мекунанд ва дам мегиранд.

Дар ҳолати нодуруст ҷавоб додани як хонанда, ҷавоби хонандаи дигарро гӯш кунед ва ин қорро то пайдо шудани ҷавоби дуруст давом диҳед.

- 4) Шиносӣ бо маданият ва маърифати Тоҷикистон. Хонандагонро бо хусусияти муассисаҳои маданият ва маърифати кишвар шинос намуда, шахсони намоёни ин соҳаҳоро гӯед. Аз расму тасвирҳои дастрас истифода баред. Ҳангоми шиносӣ аз таҷрибаи ҳаётии хонандагон истифода баред. Масалан, аз онҳо пурсида метавонед: «Қадоме аз шумо ба театр рафтааст?», «Дар он ҷо чиро мушоҳида кардед?» ва ғайра. Дар вақти шиносӣ фикратонро бо истифодаи ягон воситаи навиштор тасвир карда метавонед. Масалан, бо «Хӯша» (кластер).
- 5) Кори гурӯҳӣ. Хонандагонро ба 4 гурӯҳҷудо кунед ва ба ҳар як гурӯҳ як муассисаи маърифатӣ маданияро супоред.

Масалан:

Гурӯҳи 1. Театр;

Гурӯҳи 2. Мактаб;

Гурӯҳи 3. Консерт;

Гурӯҳи 4. Коллеч.

Ба гурӯҳҳо чунин супориш диҳед:

Оид ба рафтори дурусти одам дар ин ҷойҳо маълумот тайёр кунед;

Коратонро ба дигарон муаррифӣ намоед.

Барои иҷрои кор ба гурӯҳҳо вақти муайян чудо намоед, масалан 10 дақиқа. Ҷараёни корро назорат кунед. Ба назди гурӯҳҳо равед ва барои пешрави корашон маслиҳат диҳед. Баъд аз анҷоми вақти чудошуда, муаррифии корхоро ба роҳ монед.

6) Лаҳзаи дамгирӣ.

7) Хулосабарорӣ ва ҷамъбасти дарс. Бо ёрии хонандагон дарсро хулоса кунед ва ҷавобҳои ҷолиби онҳоро дар тахта нависед. Ҳаракат кунед, ки хонандагон худашон оид ба мазмуни омӯхташон фикрхояшонро баён кунанд.

8) Заҳмати хонандагонро кадр кунед.

9) Супориш ба хона:

✓ *Матни китобро хонед ва калимаҳои нофаҳморо дар дафтарадон нависед. Дарси оянда онҳоро бо ҳамсинфон ва омӯзгор муҳокима кунед.*

Арзёбӣ. Дар рафти дарс фаъолияти таълимии хонандагонро мушоҳида намуда, дараҷаи ба салоҳиятҳо ноил гаштани онҳоро муайян кунед. Натиҷаҳои фаъолияти таълимии хонандагонро аз рӯи саволу супоришҳо ва тестҳои зерин арзёбӣ карда метавонед.

Намунаи саволу супоришҳо:

Кадам муассисаҳои маърифатии Тоҷикистонро медонед?

Муассисаҳои мадани кишварро номбар кунед.

Ҷойҳои маданӣ аз маърифатӣ чӣ фарқ доранд?

Шахсони намоени соҳаи маърифати Тоҷикистонро номбар кунед.

Корнамоиҳои онҳоро шарҳ диҳед.

Рафтори дурусти одамро дар ҷойҳои маданӣ ва маърифатӣ фаҳмонед.

Дар маҳалли шумо кадоме аз ин муассисаҳо мавҷуд аст?

Намунаи тестҳо:

1. Ҷавобҳои «ҳа» ё «не»-ро интихоб кунед (дар доира гиред).

Дурустӣ ё нодурустии ақидаҳоро дар ҷадвали зерин тасдиқ кунед:

ҳа	не	Мактаб ҷойи маърифатӣ буда, хонандагон дар он ҷо дониш меомӯзанд
ҳа	не	Театр муассисаи маданӣ буда, дар он ҷо одамон савияи фарҳанги худро боло мебардоранд
ҳа	не	Сирк ҷойи маърифатӣ ба шумор меравад
ҳа	не	Дар донишгоҳҳо донишҷӯён таҳсил мекунанд ва баъди хатм соҳиби маълумоти олии мешаванд
ҳа	не	Коллечҳои омӯзгорӣ қариб дар ҳамаи шаҳру ноҳияҳои Тоҷикистон вучуд доранд
ҳа	не	Дар Тоҷикистон шахсони намоени илму маърифат хеле зиёданд
ҳа	не	Боғи ҳайвонот ҷойи маърифатӣ буда, кӯдакон дар он ҷо илм меомӯзанд

(Ҷавоб. Аз боло ба поён: Ҳа-1,2,4,5,6; Не-3,7)

2. Ҷавоби дурустро интихоб кунед.

Кадоме аз намунаҳои зерин муассисаи маърифатӣ нест?

- А. Мактаб
- Б. Толори концерт
- В. Коллеҷ
- Г. Донишгоҳ

(Ҷавоб: Б)

3. Ҷумларо пурра кунед.

Ҷойҳои маданӣ ва маърифатии Тоҷикистон дар шаҳрҳои _____, хусусан пойтахти Тоҷикистон шаҳри _____ зиёд ҷойгир шудаанд.

(Ҷавоб: калон, Душанбе)

§ 56. Ҳуқуқи инсон дар Тоҷикистон (1 соат)

Салоҳият:

Оид ба қоидаҳои бехатарии ҳаёт таҷрибаҳои хубро қор қарда, онро амалӣ менамояд.

Мақсадҳои таълим. Бо омӯзиши мавзӯи хонандагон бояд:

- давлати демократӣ, дунявӣ ва ҳуқуқбунёд будани Тоҷикистонро гӯянд;
- моҳияти Конститутсияи Ҷумҳурии Тоҷикистонро шарҳ диҳанд;
- оид ба Аҳдномаи ҳуқуқи кӯдак маълумот диҳанд;
- принципҳои асосии аҳдномаро номбар кунанд;
- дар ҳаёт аз ҳуқуқҳои худ истифода бурда тавонанд.

Барнома. Тоҷикистон – давлати ҳуқуқбунёд, дунявӣ ва демократӣ. Конститутсияи Тоҷикистон – ҳуҷҷати асосии ҳимоягари ҳуқуқҳои инсон дар Тоҷикистон. Аҳдномаи ҳуқуқи кӯдак. Принципҳои асосии аҳднома. Алоқаманд намудани мазмуни таълим бо ҳаёти воқеӣ. Қор бо матн, воситаҳои навиштор ва расму тасвирҳо. Мушоҳида, муқоиса ва таҳлил.

Методикаи таълим. Ҳангоми банақшагирии дарс аз тавсияҳои зерин истифода бурда метавонед.

- 1) Қисми ташкилии дарсро гузаронед ва хонандагонро барои омӯзиши дарси нав омода намоед.
- 2) Дарсро аз овардани воқеаи ҳаётӣ ва муҳокимаи он оғоз кунед.

Мисоли ҳаётӣ:

«Ду рафиқ, ки дар синфи 4 мехонданд, аз мактаб баромада, суҳбаткунон дар роҳ мерафтанд. Ногаҳон ду писари овозгард, ки ба синну сол аз онҳо калон буданд, аз наздашон баромада, пул талаб карданд. Бачаҳои синфи 4 ҳамроҳи худ пул надоишанд ва талаби овозгардонро қонеъ қарда натавонистанд. Бачаҳои овозгард онҳоро хеле лату кӯб карданд ва гуфтанд, ки мо дар ҳамин ҷо меистем, ҳардуи шумо рафта, аз хонаҳоятон барои мо пул гирифта меоед. Бачаҳо чӣ қор қарданишонро надониста, бо сару рӯйи хоқолуд ба сӯйи хонаҳояшон раҳсипор шуданд. Онҳо хеле ғамгин буданд, зеро дар хона падарҳояшон набуданд, модар ба онҳо пул ёфта дода наметавонист».

Мурочиат ба хонандагон:

Бачаҳо! Шумо мехоҳед ба ҳамсолони худ ёрӣ расонед?

Чӣ гуна метавонед ба онҳо кумак кунед?

Шумо ба онҳо чӣ маслиҳат медиҳед?

Имрӯз дарси мо дар масъалаи ҳуқуқҳои одам дар Тоҷикистон аст. Баъд аз гузаштани мавзӯи мебинем, ки мо чӣ гуна метавонем ба ин ду рафиқи ҷабрдида кӯмак намоем!

- 3) Шиносой бо маводи назариявии мавзӯ. Хонандагонро бо мазмуни мавзӯ шинос намоед. Дар вақти шиносӣ ба маълумоти зерин таъҷиб кунед:
- ✓ Сарқонуни (Конститутсияи) Ҷумҳурии Тоҷикистон. Бобҳо ва моддаҳои ҳимоякунандаи ҳуқуқҳои инсон.
 - ✓ Аҳдномаи ҳуқуқи кӯдак. Таърихи мухтасари аҳднома. Соли қабул кардани Аҳдномаи ҳуқуқи кӯдак аз тарафи Тоҷикистон. Моддаҳои 2, 3, 6 ва 12-и Аҳдномаи ҳуқуқи кӯдак, ки принципҳои асосии онро ташкил медиҳанд;
 - ✓ Истифодаи ҳуқуқҳои худ дар лаҳзаҳои гуногуни ҳаёт. Ҳуқуқҳо дар хона, мактаб, ҷойҳои ҷамъиятӣ ва дар ҳолатҳои фавқулода.

Расм барои истифода:



- 4) Кори гурӯҳӣ. Хонандагонро ба гурӯҳҳо ҷудо кунед ва чунин супориш диҳед:
*Оид ба вазъияти ҳаётии он ду хонанда аввали дарс маълумот тайёр кунед ва дар он нишон диҳед, ки шумо ба ҳамсолони худ чӣ гуна кумак мекунед;
 Коратонро ба дигарон муаррифӣ намоед.*
 Ҷараёни кори гурӯҳҳо назорат кунед. Ба назди гурӯҳҳо равед ва барои пешравии корашон маслиҳат диҳед. Баъд аз анҷоми вақти ҷудошуда, муаррифии корҳо ба роҳ монед.
- 5) Лаҳзаи дамгирӣ.
- 6) Хулосабарорӣ ва ҷамъбасти дарс. Бо ёрии хонандагон дарсро хулоса кунед ва таассуроти онҳоро шунавед. Бо чунин саволҳо муроҷиат кунед:
- *Аз дарси имрӯза чӣ ба шумо писанд омад?*
 - *Қадам кор душвор буд?*
 - *Дониши аз дарс гирифтаатонро дар кучо истифода бурда метавонед?*
- 7) Дарсро ҷамъбаст намуда, заҳмати хонандагонро қадр кунед.
- 8) Супориш ба хона:
- ✓ *Матни китобро хонед ва калимаҳои нофаҳморо дар дафтарадон нависед, дарси оянда онҳоро бо ҳамсинфон ва омӯзгор муҳокима кунед.*

Арзёбӣ. Дар рафти дарс фаъолияти таълимии хонандагонро мушоҳида намуда, дараҷаи ба салоҳиятҳо ноил гаштани онҳоро муайян кунед. Натиҷаҳои фаъолияти таълимии хонандагонро аз рӯи саволу супоришҳои зерин арзёбӣ карда метавонед.

Намунаи саволу супоришҳо:

Ҳуқуқи инсон чист?

*Дар кадом ҳуҷҷатҳо ҳуқуқҳои инсон дарҷ гардидаанд?
Оид ба Конститутсияи Ҷумҳурии Тоҷикистон чӣ медонед?
Моддаҳои ба ҳуқуқи инсон вобастабудаи Конститутсияро номбар кунед.
Аҳдномаи ҳуқуқи кӯдак чӣ гуна ҳуҷҷат аст?
Принсипҳои асосии Аҳдномаи ҳуқуқи кӯдакро номбар кунед.
Моддаҳои, ки дар асоси онҳо ин аҳднома сохта шудааст, шарҳ диҳед.
Оид ба ҳуқуқвайронкуниҳои бачаҳо мисолҳо оред.
Шумо кадом ҳуқуқҳои худро дар ҷойҳои гуногун медонед?*

§ 57. Такрори боби «Тоҷикистонро меомӯзем»

(1 соат)

Салоҳият:

Хусусияти як қатор унсурҳои зинда ва ғайризиндаи табиати Тоҷикистон ва ҷаҳонро муқоиса ва таҳлил мекунад.

Тавассути иҷрои тадбирҳои гуногун табиати атрофро кадр ва ҳифз намуда, амалҳои дигаронро нисбат ба табиат таҳлил ва арзёбӣ мекунад.

Хусусиятҳои сохти ҷамъиятҳои гуногунро муқоиса карда, роҳҳои ба ҷамъияти худ мутобиқ кардани онҳоро нишон медиҳад.

Оид ба қоидаҳои беҳатарии ҳаёт таҷрибаи хубро қор карда, онро амалӣ менамояд.

Мақсадҳои таълим. Бо омӯзиши мавзӯи хонандагон бояд:

- мавзӯҳои боби омӯхташударо номбар кунанд;
- оид ба мафҳумҳои асосии мавзӯҳои боб бо ҳамсинфони худ муҳокимаронӣ намоянд;
- ба масъалаҳои баҳсталаб бо кумаки омӯзгор ва аз дигар сарчашмаҳо ҷавоб ёбанд;
- донишҳои худро оид ба боб ҷамъбаст намуда, ба системаи муайян дароранд.

Барнома. Боби «Табиат ва иқтисодиёти Тоҷикистон». Мавзӯҳои боб. Мазмуни асосии мавзӯҳо. Муҳокимаи мафҳумҳои асосии боб. Тасвири мазмуни мухтасари мавзӯҳо дар ҷадвал. Муайян кардани алоқамандии мавзӯҳо. Алоқаманд намудани мазмуни таълим бо ҳаёти воқеӣ. Қор бо матн, воситаҳои навиштор ва расму тасвирҳо. Мушоҳида, муқоиса ва таҳлил.

Методикаи таълим.

Методикаи таълими такрори боби «Табиат ва иқтисодиёти Тоҷикистон»-ро ба мисли дарсҳои такрории мавзӯҳои №13, №29 ва №41 ба роҳ монед. Методикаи таълими дарсҳои такрорӣ ба ҳам монанданд. Фақат хангоми таҳлили масъалаҳо ба мазмуни боби дахлдор диққат диҳед.

Арзёбӣ. Дар рафти дарс фаъолияти таълимии хонандагонро мушоҳида намуда, дараҷаи ба салоҳиятҳо ноил гаштани онҳоро муайян кунед. Натиҷаҳои фаъолияти таълимии хонандагонро аз рӯи савол ва супоришҳои зерин арзёбӣ карда метавонед.

Намунаи саволу супоришҳо:

Боби анҷомдодаамон чӣ ном дорад?

Ин боб аз кадом мавзӯҳо иборат аст?

Мазмуни мавзӯҳоро ба таври мухтасар шарҳ диҳед.

Номи мавзӯҳоро дар ҷадвал нависед.

Дар кадом мавзӯҳо хусусияти табиати Тоҷикистон омӯхта мешавад?

Мавзӯҳоеро, ки дар онҳо хусусиятҳои иқтисодиёти Тоҷикистон омӯхта мешавад, номбар кунед.

Алоқамандии мавзӯҳои бобро шарҳ диҳед.

Боби V. Омӯзиши маҳалли худ

§ 58. Табиати маҳал (лоихаи дарс)

(1 соат)

Салоҳият:

Хусусияти як қатор унсурҳои зинда ва ғайризиндаи табиати Тоҷикистон ва ҷаҳонро муқоиса ва таҳлил мекунад.

Мақсадҳои таълим. Хонандагон

- бо хусусияти дарси лоихавӣ шинос мешаванд;
- барои иҷрои лоиха баъди худ вазифаҳоро (дар гурӯҳҳо) тақсим мекунад;
- барои ба даст овардани маълумот оид ба табиати маҳал бо омӯзгор ҳамкорӣ мекунад;
- оид ба хусусиятҳои умумии табиати маҳалли худ маълумот ҷамъ меоранд;
- кори худро ба дигарон муаррифӣ мекунад;
- барои дарси оянда аз омӯзгор супориш мегиранд ва аз рӯйи он кор мекунад.

Барнома. Лоиха чист? Фаъолияти лоихавӣ чист? Қадамҳои амалисозии лоиха оид ба омӯзиши табиат. Тақсимои вазифаҳо аз рӯйи кори лоихавӣ. Иҷрои супоришҳо. Алоқаманд намудани мазмуни таълим бо ҳаёти воқеӣ. Мушоҳида, муқоиса ва таҳлил. Кор бо матн, маълумотномаҳо, воситаҳои навиштор ва расму тасвирҳо.

Методикаи таълим.

Эзоҳ. Хусусиятҳои маҳал дар гӯшаю қанори ватанамон гуногун аст. Аз ин хотир барои омӯзиши маҳалли худ ба хонандагон дарсҳои лоихавӣ пешниҳод мегарданд. Дарси лоихавӣ дарси тадқиқотӣ-эҷодӣ мебошад. Хонандагон дар асоси мушоҳидаҳо, чизҳои дидаю шунидаи худ ва ҷустуҷӯи сарҷаишҳои гуногун оид ба объекти омӯзиши маълумотҷамъоварӣ мекунад ва онро бо тартиби муайян ҷобачо гузошта, натиҷаи кори худро муаррифӣ мекунад. Барои иҷрои лоиха ба онҳо кӯмаки омӯзгор ҳатмист. Омӯзгор бояд дар таҳияи мақсад, тартиб додани нақшаи кор, дарёфти адабиёти зарурӣ ва қадамҳои амалисозии он ба хонандагон кумак расонад. Хонандагон метавонанд лоихаҳои дар доираи мавзӯҳои муайян таҳиякардаи худро ҷамъоварӣ намуда, дар охири оид ба маҳалли худ як маҷмӯаи маълумот омода кунанд, ки дар он ҳамаи ҷанбаҳои маҳал (табиат, аҳоли, хоҷагӣ, таърих) инъикос ёфтааст.

Дарси аввали лоихавӣ дар муҳити синф мегузарад, зеро хонандагон акнун бо чунин дарс шинос мешаванд ва ба кӯмаки омӯзгор бисёр ниёз доранд. Дар дарсҳои минбаъда хонандагон аз рӯйи супориш мустақилона кор мекунад ва маълумоти заруриро ба даст меоранд (албатта, омӯзгор кори онҳоро пайгирӣ мекунад, маслиҳат медиҳад, ба кӯ мууроҷиат кардани онҳоро мефаҳмонад). Дар дарси навбатӣ хонандагон ин маълумотро ба тартиб мебароранд, муаррифӣ мекунад ва барои дарси оянда супориш мегиранд. Ба ҳамаи тартиб омӯзиши маҳал давом меёбад ва натиҷаи он дар охири омӯзиши маҳал маҷмӯае мегардад, ки маҳсули дастии хонандагон мебошад.

Ҳангоми банақшагирии дарс аз тавсияҳои зерин истифода бурда метавонед:

- 1) Хонандагонро ба дарс омода намоед ва ба онҳо хусусиятҳои дарси лоихавиро фаҳмонед. Бо чунин суханон мууроҷиат карда метавонед:
«Бачаҳо! Мо аз синфи 1 то ҳозир оид ба ашӯву ҳодисаҳои олами атроф маълумоти зиёд гирифтаем. Акнун ба мо лозим аст, ки ба ин донишҳо таъҷиб карда, маҳалли зисти худро омӯзем. Барои ин мо бояд дар гурӯҳҳо кор кунем, бисёр ҷустуҷӯ намоем ва маълумот ба даст орем. Маълумоти ҷамъовардаи одамонро ба рафиқони худ шинос намоем.
- 2) Номи мавзӯро ба хонандагон гӯед ва дар тахтаи синф нависед – **Табиати маҳалли мо.**

- 3) Хонандагонро ба гурӯҳҳо ҷудо кунед. Дар вақти гурӯҳбандӣ аз хонандагон пурсед: - *Шумо бо кӣ дар як гурӯҳ кор кардан мехоҳед?* Вобаста ба хоҳиши хонандагон онҳоро дар гурӯҳҳо муттаҳид намоед ва унсурҳои табиати маҳалро ба ҳар як гурӯҳ тақсим кунед. Пешаки адабиёт, маълумотномаҳо ва ҳар гуна маводдеро, ки барои омӯзиши маҳал лозиманд, дар синф бояд муҳайё кард.

Супоришро ба гурӯҳҳо чунин тақсим кунед:

- Гурӯҳи 1. Релефи маҳал;
- Гурӯҳи 2. Набототи маҳал;
- Гурӯҳи 3. Гиёҳҳои шифобахши маҳал;
- Гурӯҳи 4. Ҳайвоноти маҳал;

Аз гурӯҳҳо хоҳиш кунед, ки аз рӯйи супориш кор кунанд ва вазифаҳоро байни худ тақсим намоянд. Кӣ бо чӣ кор машғул мешавад (кӣ маълумотномаҳоро мекобад, кӣ барои кумак ба назди омӯзгор меравад, кӣ маълумотҳои бадастомадаро менависад, кӣ кори моро муаррифӣ мекунад)?

Барои иҷрои кор вақти муайян диҳед, масалан 15 дақиқа. Барои кумак ба хонандагон омода бошед (шояд барои кумак ба хонандагон аз муаллими фанни география ва биология низ истифода баред).

Гурӯҳҳо маълумоти худро дар чадвали зерин ҷойгир карда метавонанд:

Ном	Дар кучо ҷойгир аст (зиндагӣ мекунад)?	Аҳамияти он барои маҳал

- 4) Муаррифӣи корҳо. Баъди анҷоми вақти муайяншуда, муаррифӣи кори гурӯҳҳоро ба роҳ монед. Шиносоиро аз гурӯҳи 1 оғоз кунед. Дар вақти муаррифӣи гурӯҳҳо ҷавобҳои онҳоро мавриди муҳокима қарор диҳед ва пухта гардонед. Маълумоти навро ворид намоед ва ба хонандагон фармод, ки онро қайд кунанд.
- 5) Хулосабарорӣ ва ҷамъбасти дарс. Таассуроти хонандагонро оид ба кори анҷомдодашуда пурсон шавед ва хулосаҳои дарси имрӯзаро бароред. Бигзор онҳо ҷиҳатҳои мушкили корашонро баён кунанд ва барои дар оянда бартараф намудани он маслиҳат диҳед.
- 6) Номи мавзӯи ояндаро ба хонандагон гӯед – «**Обу ҳаво ва иқлими маҳал**» ва ба онҳо фармод, ки то дарси оянда оид ба мавзӯи маълумот ҷамъ оранд. Бо омӯзгорони мактаб, падару модар ва одамони калонсоли деҳа ҳамкорӣ кунанд. Хонандагон дар ҳайати гурӯҳҳои мавҷуда кор мекунанд.
- 7) Дар охир заҳмати хонандагонро қадр кунед ва барои хона супориш диҳед.
- 8) Супориш ба хона:
- ✓ *Оид ба қисмати ба шумо дахлдори табиати маҳал маълумоти навро ба даст оварда, ба кори анҷомдодаатон илова кунед.*

Арзёбӣ. Дар рафти дарс фаъолияти таълимии хонандагонро мушоҳида намуда, дараҷаи ба салоҳиятҳо ноил гаштани онҳоро муайян кунед. Натиҷаҳои фаъолияти таълимии хонандагонро аз рӯйи саволу супоришҳои зерин арзёбӣ карда метавонед.

Намунаи саволу супоришҳо:

Кадам унсурҳои табиати маҳалро номбар карда метавонед?

Хусусияти релефи маҳалро шарҳ диҳед.

Оид ба набототи маҳал маълумот диҳед.

Кадам набототи маҳалли шумо шиғобахшанд ва хусусияти шиғобахшии онҳо дар чист?

Дар маҳалли шумо кадом ҳайвонот зиндагӣ мекунад?

Аҳамияти онҳо барои аҳолии маҳал аз чӣ иборат аст?

Натиҷаи кори худро оид ба омӯзиши табиати маҳал дар кучо истифода бурда метавонед?

§ 59. Обу ҳаво ва иқлими маҳал (лоихаи дарс)

(1 соат)

Салоҳият:

Хусусияти як қатор унсурҳои зинда ва ғайризиндаи табиати Тоҷикистон ва ҷаҳонро муқоиса ва таҳлил мекунад.

Мақсадҳои таълим. Хонандагон

- унсурҳои обу ҳавои маҳали худро номбар мекунад;
- оид ба хусусиятҳои обу ҳавои маҳали худ дар фаслҳои гуногуни сол маълумот медиҳанд;
- хусусияти иқлими маҳалро шарҳ медиҳанд;
- оид ба обу ҳавои маҳал маълумотнома тайёр мекунад;
- барои кори лоихавии дарозмуддат супориш мегиранд:

Барнома. Обу ҳавои маҳал. Унсурҳои обу ҳаво – бод, абру туман, боришот, раъду барқ, ҳавои гарм, ҳавои хунук. Тағйир ёфтани ҳолати обу ҳаво вобаста ба фаслҳои сол. Иқлими маҳал дар давоми сол. Алоқаманд намудани мазмуни таълим бо ҳаёти воқеӣ. Мушоҳида, муқоиса ва таҳлил. Кор бо матн, маълумотномаҳо, воситаҳои навиштор ва расму тасвирҳо.

Методикаи таълим. Ҳангоми банақшагирии дарс аз тавсияҳои зерин истифода баред:

- 1) Хонандагонро ба дарс омода намоед. Аз онҳо хоҳиш кунед, ки оид ба иҷрои супориши гирифташон каме маълумот диҳанд (онҳо дарси гузашта супориш гирифта буданд, ки оид ба обу ҳаво ва иқлими маҳал маълумот ҷамъоварӣ кунанд).

Бо саволҳои зерин муроҷиат кунед:

Маълумотро чӣ тавр ба даст овардед?

Ин кор барои шумо душвор буд?

Душвориро чӣ тавр паси сар кардед?

Дар ҷамъоварии маълумот кӣҳо ба шумо кумак расонданд?



- 2) Аз хонандагон хоҳиш кунед, ки дар гурӯҳҳои худ (гурӯҳҳое, ки дарси гузашта кор карда буданд) муттаҳид шаванд ва маълумоти ҷамъовардашонро ба тартиб дароранд.
- 3) Ба хонандагон ҷадвали зеринро пешниҳод намоед ва хоҳиш кунед, ки маълумоташонро дар ҷадвал ҷой диҳанд. Онҳо маслиҳат карда, маълумотро дар ҷадвал ба таври кӯтоҳ менависанд.

Чадвали нишондиҳандаи ҳолати обу ҳавои маҳал дар фаслҳои сол:

Фаслҳои сол Ҳолати обу ҳаво	Тирамоҳ	Зимистон	Баҳор	Тобистон
Ҳолати абрҳои ҳаво				
Боришот				
Ҳарорати ҳаво				
Вазиши бод				
Раъду барқ				

Барои пур кардани чадвал хонандагон метавонанд аз аломатҳои шартӣ низ истифода баранд. Онҳо бо аломатҳои шартӣ шиносанд, зеринро дар синфи 2 бо ин аломатҳо кор кардаанд.

Аломатҳои шартӣ барои мушоҳидаи ҳолати ҳаво (осмон)

-  - Осмони соф
-  - Ҳавои тағйирёбанда (гоҳ абрнок, гоҳ соф)
-  - Ҳавои абрнок

Аломатҳои шартӣ барои мушоҳидаи боришот

-  - Борон
-  - Барф
-  - Жола
-  - Туман

Аломатҳои шартӣ барои нишон додани қувваи бод (шамол)



- Бобод (шамол нест)



- Шамоли суст



- Шамоли қуввааш миёна



- Шамоли сахт

- 4) Муаррифийи корҳо. Баъди анҷоми вақти ҷудошуда, муаррифийи корҳоро гузаронед. Аз сабаби он, ки ҳамаи гурӯҳҳо сари як масъала кор кардаанд, муаррифиро аз гурӯҳи хоҳишманд оғоз кунед. Дар охир натиҷаҳои кори ҳамаи гурӯҳҳоро ҷамъбаст карда, дар ҷадвали ниҳой гузаронед ва онро қабул кунед. Хонандагон аз ҷадвали ниҳой барои худ намуна мегиранд.
- 5) Шиносоӣ бо иқлими маҳал. Ба хонандагон ба таври кӯтоҳ фаҳмонед, ки ҳолати обу ҳавои маҳал дар давоми сол **иқлими маҳал** номида мешавад. Ҷадвали тартибдодаи мо ҷадвали иқлими маҳалли мо мебошад.
- 6) Хулосабарорӣ ва ҷамъбасти дарс. Таассуроти хонандагонро оид ба кори анҷомдодашуда пурсон шавед ва хулосаҳои дарси имрӯзаро бароред. Бигзор онҳо ҷиҳатҳои мушкили корашонро баён кунанд ва барои дар оянда баргараф намудани он маслиҳат диҳед.
- 7) Номи мавзӯи ояндаро ба хонандагон гӯед – «**Сарватҳои табиӣи маҳал**» ва аз онҳо хоҳиш кунед, ки дар ҳаёти гурӯҳҳои мавҷуда кор карда, то дарси оянда оид ба мавзӯ маълумот ҷамъоварӣ кунанд.
- 8) Заҳмати хонандагонро қадр кунед ва барои хона супориш диҳед.
- 9) Супориш ба хона:
Дар хона ҷадвале тартиб диҳед ва 12 моҳи солро дар он ҷой диҳед;
Офатҳои иқлимӣи маҳалро дар давоми сол қайд кунед.

Арзёбӣ. Дар рафти дарс фаъолияти таълимӣи хонандагонро мушоҳида намуда, дараҷаи ба салоҳиятҳо ноил гаштани онҳоро муайян кунед. Натиҷаҳои фаъолияти таълимӣи хонандагонро аз рӯйи саволу супоришҳои зерин арзёбӣ карда метавонед.

Намунаи саволу супоришҳо:

Унсурҳои обу ҳавои маҳалро номбар кунед.

Хусусиятҳои обу ҳавои маҳалли шумо кадомҳоянд?

Ҳолати обу ҳавои маҳалро дар фаслҳои гуногуни сол шарҳ диҳед.

Иқлим чист?

Ба таври умумӣ иқлими маҳалли шумо чӣ гуна аст?

Бодҳои маҳалро тавсиф кунед.

Ҳарорати пасттарини маҳалли шумо то чанд дараҷа мешавад?

Ҳарорати баландтарини маҳал ба кадом фасли сол рост меояд ва чанд дараҷа аст?

Дар кадом фаслҳо ҳодисаи раъду барқ дар маҳалли шумо ба амал меояд?

Оид ба боришоти маҳал маълумот диҳед.

**§ 60. Сарватҳои табиӣ маҳал (лоихаи дарс)
(1 соат)**

Салоҳият:

Хусусияти як қатор унсурҳои зинда ва ғайризиндаи табиати Тоҷикистон ва ҷаҳонро муқоиса ва таҳлил мекунад.

Мақсадҳои таълим. Хонандагон

- аз рӯйи сарчашмаҳо (мақола, маълумотнома, маслиҳати омӯзгор) оид ба сарватҳои табиӣ маҳали худ маълумот ба даст меоранд;
- маълумотро таҳлил мекунанд;
- сарватҳои табиӣ маҳалро дар ҷадвал ҷой медиҳанд;
- кори анҷомдодаи худро баррасӣ мекунанд;
- аз рӯйидарси лоихавии оянда супориш мегиранд.

Барнома. Дар маҳали мо кадом сарватҳои табиӣ вучуд доранд? Намудҳои сарватҳои табиӣ. Ба гурӯҳҳо ҷудо намудани сарватҳои табиӣ. Истифодаи сарватҳои табиӣ маҳал аз тарафи аҳоли. Мушоҳида, муқоиса ва таҳлил. Кор бо матн, маълумотномаҳо, воситаҳои навиштор ва расму тасвирҳо. Алоқаманд намудани мазмуни таълим бо ҳаёти воқеӣ.

Методикаи таълим. Ҳангоми банақшагирии дарс аз тавсияҳои зерин истифода баред:

- 1) Қисми ташкилии дарсро гузаронед.
- 2) Хонандагонро ба дарс омода намоед, таъбашонро пурсед ва ба онҳо фармоед, ки барои кор дар гурӯҳҳои худ муттаҳид шаванд.
- 3) Кори гурӯҳӣ. Барои кори гурӯҳҳо шароити муносиб муҳайё намоед (мизҳоро наздик гузоред, мизҳои зиёдатиरो як тараф гиред ва гурӯҳҳоро аз ҳамдигар дуртар ҷойгир кунед, то ҳангоми кор ба ҳамдигар ҳалал нарасонанд).

Супориш:

Дар гурӯҳ маслиҳат намуда, маълумоти ҷамъовардаи худро ба тартиб дароред;

Маълумотро дар ҷадвал ҷой диҳед;

Муаррифӣ кунед.

Намунаи ҷадвал (ба он илова кардан мумкин аст):

<i>Намуди сарвати табиӣ</i>	<i>Истифодаи он аз тарафи аҳоли</i>	<i>Роҳҳои ҳифзи сарвати табиӣ</i>

- 4) Муаррифии корҳо. Баъди анҷоми вақти ҷудошуда, муаррифии корҳоро ба роҳ монед. Вақте ки ҳар як гурӯҳ муаррифӣ мекунад, хонандагони дигар ҷойҳои нофаҳморо мепурсанд, фикрҳои худро илова мекунанд ва камбудии ҷойдоштаро баргараф месозанд. Ҳамин тариқ кори ҳар як гурӯҳ муҳокима мегардад.
- 5) Лаҳзаи дамгирӣ.

- 6) Муттаҳидкунии натиҷаҳои кори хонандагон. Ҷадвали ниҳоиро дар тахтаи синф часпонед. Маълумоти пешниҳодкардаи хонандагонро ҷамъбаст намуда, ба ҷадвал гузаронед ва аз хонандагон хоҳиш кунед, ки ҷадвали ниҳоиро барои худ гиранд.
- 7) Хулосабарорӣ ва ҷамъбасти дарс. Таассуроти хонандагонро оид ба кори анҷомдодашуда пурсон шавед ва хулосаҳои дарси имрӯзаро бароред. Бигзор онҳо ҷиҳатҳои мушкили қорашонро баён кунанд ва барои дар оянда бартаараф намудани он маслиҳат диҳед.
- 8) Номи мавзӯи ояндаро ба хонандагон гӯед – «*Аҳолии маҳали мо*» ва аз онҳо хоҳиш кунед, ки дар ҳайати гурӯҳҳои мавҷуда қор карда, то дарси оянда оид ба мавзӯъ маълумот ҷамъоварӣ кунанд. Ба мисли дарсҳои пешин аз кумаки калонсолон истифода баред. Ҳангоми ҷамъоварии маълумот ба масъалаҳои зерин диққат диҳед. Хусусияти ҳар як намунаи поёнро ба хонандагон фаҳмонед:
- ✓ *Шумораи аҳоли;*
 - ✓ *Ҳайати миллӣ;*
 - ✓ *Ҳайати ҷинсӣ;*
 - ✓ *Ҳайати синнусолӣ;*
 - ✓ *Шугли аҳоли;*
 - ✓ *Шахсони обрӯманди маҳал (агар имкон бошад бо расмашон).*
- 9) Заҳмати хонандагонро қадр кунед ва барои хона супориш диҳед.
- 10) Супориш ба хона:
Оид ба дарси имрӯза бо волидон суҳбат кунед ва агар маълумоти нав пайдо кардед, онро қайд намоед.

Арзёбӣ. Дар рафти дарс фаъолияти таълимии хонандагонро мушоҳида намуда, дараҷаи ба салоҳиятҳо ноил гаштани онҳоро муайян кунед. Натиҷаҳои фаъолияти таълимии хонандагонро аз рӯйи саволу супоришҳои зерин арзёбӣ карда метавонед.

Намунаи саволу супоришҳо:

Дар маҳали шумо кадом сарватҳои табиӣ вучуд доранд?

Номи онҳоро дар ҷадвал нависед.

Қадам сарватҳои маҳалли шуморо аҳолии маҳал истифода мебаранд?

Барои кадом қорҳо истифода мебаранд?

Истифодаи саноатии сарватҳои маҳалро шарҳ диҳед.

Барои муайян кардани сарватҳои табиӣ маҳал аз кадом сарчашмаҳо истифода бурдед?

Барои ҳифзи сарватҳои табиӣ маҳалли шумо кадом қорҳоро қадан лозим аст?

§ 61. Аҳолии маҳал (дарс-лоиҳа)

(1 соат)

Салоҳият:

Хусусиятҳои соҳти ҷамъиятҳои гуногунро муқоиса карда, роҳҳои ба ҷамъияти худ мутобиқ кардани онҳоро нишон медиҳад.

Мақсадҳои таълим. Хонандагон

- шумораи аҳолии маҳали худро меғӯянд;
- ҳайати ҷинсӣ ва синнусолии аҳолиро муайян мекунанд;
- оид ба шугли аҳолии маҳал маълумот ҷамъ меоранд;
- маълумотро оид ба аҳолии маҳал дар ҷадвали махсус ҷой медиҳанд;
- қорашонро ба ҳамсинфон муаррифӣ мекунанд;
- аз рӯйи дарси лоиҳавии оянда супориш мегиранд.

Барнома. Шумораи аҳолии маҳали мо. Шумораи хоҷагӣ (оилаҳо) дар маҳал. Ҳайати ҷинсии аҳоли. Синну соли аҳолии маҳали мо. Шугли асосии аҳолии маҳал. Кор бо матн, маълумотномаҳо, воситаҳои навиштор ва расму тасвирҳо. Алоқаманд намудани мазмуни таълим бо ҳаёти воқеӣ. Мушоҳида, муқоиса ва таҳлил.

Методикаи таълим. Тавсияҳо барои банақшагири ва гузаронидани дарс:

- 1) Қисми ташкилии дарсро гузаронед.
- 2) Хонандагонро ба дарс омода намоед, таъбашонро пурсед ва аз онҳо хоҳиш кунед, ки нисбати кори анҷомдодашон фикрхояшонро гӯянд. Аз онҳо пурсед:

Маълумотро чӣ гуна ҷамъоварӣ намудед?

Аз кӣ кумак пурсидед?

Кӣ ба шумо дар ҷамъовари маълумот ёрӣ расонд?

Таассуроти хонандагонро аз кори анҷомдодашуда пурсида, ин фаъолиятро ҷамъбаст намоед.

- 3) Аз хонандагон хоҳиш кунед, ки дар гурӯҳҳои худ ҷамъ шавад. Барои кори гурӯҳҳо шароити муносиб муҳайё намоед ва супориш диҳед.

Супориш ба гурӯҳҳо:

Маслиҳат намуда, маълумоти ҷамъовардаи худро ба тартиби муайян дароред ва онро дар ҷадвал тасвир намоед;

Коратонро муаррифӣ кунед.

Намунаи ҷадвал:

Масъалаҳои омӯзиши аҳоли	Маълумоти бадастомада
<i>Шумораи аҳоли</i>	
<i>Ҳайати миллӣ</i>	
<i>Ҳайати ҷинсӣ</i>	
<i>Ҳайати синнусолӣ</i>	
<i>Шугли аҳоли</i>	
<i>Шахсони обрӯманди маҳал</i>	

- 4) Баъди анҷоми вақти чудошуда, муаррифии корхоро ба роҳ монед. Ҳангоми баромади ҳар як гурӯҳ кӯшиш кунед, ки байни хонандагон муҳокимаронӣ ба амал ояд.
- 5) Ҷадвали холиро дар тахта овезон кунед ва маълумоти сайқалёфтаре оид ба аҳолии маҳал ба он гузаронед. Дар ин кор бо хонандагон ҳамкорӣ кунед. Баъди гузаронидани ҳамаи маълумот аз хонандагон хоҳиш кунед, ки намунаро барои худашон гиранд.
- 6) Лаҳзаи дамгири.
- 7) Хулосабарорӣ аз рӯи кори анҷомдодашуда. Ба хонандагон бо саволҳои зерин муроҷиат кунед:

Корхое, ки мо оид ба маҳали худ карда истодаем, ба шумо маъқул аст?

Барои чӣ?

- Оид ба аҳолии маҳал чӣ омӯхтед?
- Пеш дар бораи аҳолии маҳалатон маълумот доштед?
- Маълумоти чамъовардари дар кучо истифода бурда метавонед?

Баъд аз муҳокимаи саволҳо дарсро хулоса ва чамъбаст намоед.

- 8) Номи мавзӯи ояндаи лоихавиро ба хонандагон гӯед – *«Ҳоҷагии маҳалли мо»* ва аз онҳо хоҳиш кунед, ки дар ҳайати гурӯҳҳои мавҷуда кор карда, то дарси оянда оид ба мавзӯи маълумоти нав чамъоварӣ кунанд. Қайд кунед, ки мисли дарсҳои пешин аз кумаки омӯзгорон, волидон ва ихтисосмандон истифода баранд.

Хонандагон оид ба масъалаҳои зерин маълумотро аз маҳал чамъ оварда метавонанд:

- ⇒ *Зироаткорӣ;*
- ⇒ *Богдорӣ;*
- ⇒ *Чорводорӣ;*
- ⇒ *Корхонаҳо;*
- ⇒ *Нуқтаҳои савдо (мағоза, бозор, нуқтаи фурӯши сӯзишворӣ);*
- ⇒ *Нақлиёт;*
- ⇒ *Содирот ва воридоти молҳо.*

- 9) Заҳмати хонандагонро кадр кунед ва барои хона супориш диҳед.

- 10) Супориш ба хона:

Оид ба дарси имрӯза бо аҳли оила суҳбат кунед ва агар маълумоти нав пайдо кардед, онро қайд намоед.

Арзёбӣ. Дар рафти дарс фаъолияти таълимии хонандагонро мушоҳида намуда, дараҷаи ба салоҳиятҳо ноил гаштани онҳоро муайян кунед. Натиҷаҳои фаъолияти таълимии хонандагонро аз рӯи саволу супоришҳои зерин арзёбӣ карда метавонед.

Намунаи саволу супоришҳо:

Дар маҳали шумо тахминан чӣ қадар аҳоли зиндагӣ мекунад?

Оид ба шумораи зану марди маҳаллатон маълумот диҳед.

Синну соли аҳолии маҳалли шумо чӣ гуна аст?

Дар маҳалли шумо бачаҳо зиёданд ё пиронсолон?

Мардуми маҳалли шумо ба кадом корҳо машғуланд?

Кадам шахсони обрӯманди маҳаллатонро медонед?

Корнамоиш онҳоро фаҳмонед.

§ 62. Ҳоҷагии маҳал (лоихаи дарс)

(1 соат)

Салоҳият:

Хусусиятҳои сохти чамъиятҳои гуногунро муқоиса карда, роҳҳои ба чамъияти худ мутобиқ кардани онҳоро нишон медиҳад.

Мақсадҳои таълим. Хонандагон

- аз сарчашмаҳои гуногун маълумоти лозимаро оид ба ҳоҷагии маҳал ба даст меоранд;
- онро коркард ва таҳлил менамоянд;
- маълумотро ба сохтори муайян медароранд;
- корашонро баррасӣ менамоянд;
- барои дарси лоихавии оянда супориш мегиранд.

Барнома. Ҳоҷагии маҳал аз кадом соҳаҳо иборат аст? Таркиби ҳоҷагии маҳал – кишоварзӣ, корхонаҳо, нақлиёт ва савдо. Гурӯҳбандии унсурҳои ҳоҷагии маҳал. Алоқаманд намудани

мазмунни таълим бо ҳаёти воқеӣ. Мушоҳида, муқоиса ва таҳлил. Кор бо матн, маълумотномаҳо, воситаҳои навиштор ва расму тасвирҳо.

Методикаи таълим. Тавсияҳо барои банақшагири ва гузаронидани дарс:

- 1) Қисми ташкилии дарсро гузаронед.
- 2) Хонандагонро дар гурӯҳҳои кориашон чамъ оред ва супориш диҳед:
Маслиҳат намуда, маълумоти ҷамъовардаи худро оид ба хоҷагии маҳал ба тартиби муайян дароред ва онро дар ҷадвал тасвир намоед;
Коратонро ба дигарон муаррифӣ кунед.

Намунаи ҷадвал:

Унсурҳои асосии омӯзиши хоҷагӣ	Маълумот
<i>Зироаткорӣ</i>	
<i>Богдорӣ</i>	
<i>Чорводорӣ</i>	
<i>Корхонаҳо</i>	
<i>Нуқтаҳои савдо</i>	
<i>Нақлиёт</i>	
<i>Содирот ва воридот</i>	

- 3) Баъди анҷоми вақти чудошуда, муаррифии корхоро ба роҳ монед ва масъалаҳоро муҳокима кунед.
- 4) Ҷамъбасти маълумоти бадастомада. Ҷадвали холиро дар тахта овозон кунед ва маълумоти дар натиҷаи муҳокимаҳо пайдогаштаро ба он гузаронед. Намунаи ниҳонии маълумотро оид ба хоҷагии маҳал ба хонандагон диҳед.
- 5) Лаҳзаи дамгирӣ.
- 6) Хулосабарорӣ аз рӯи кори анҷомдодашуда. Таассуроти хонандагонро оид ба рафти корҳои лоиҳавӣ пурсед.
- 7) Номи мавзӯи ояндаи лоиҳавиро ба хонандагон гӯед – **«Вазъи экологии маҳали мо»** ва аз онҳо хоҳиш кунед, ки дар ҳайати гурӯҳҳои мавҷуда кор карда, то дарси оянда оид ба мавзӯӣ бо тартиби дарсҳои пешин маълумоти нав ҷамъоварӣ кунанд.
 Масъалаҳое, ки ба онҳо зимни ҷамъоварии маълумот диққат додан лозим аст:
 ⇒ *Проблемаҳои экологии маҳал;*
 ⇒ *Ифлос (вайрон)-кунандаҳои маҳал;*
 ⇒ *Роҳҳои пешгирии харобшавии маҳал.*
- 8) Дарсро ҷамъбаст намоед ва заҳмати хонандагонро кадр кунед.
- 9) Супориш ба хона:

Оид ба дарси имрӯза бо аҳли оила суҳбат кунед ва агар маълумоти нав пайдо кардед, онро қайд намоед.

Арзёбӣ. Дар рафти дарс фаъолияти таълимии хонандагонро мушоҳида намуда, дараҷаи ба салоҳиятҳо ноил гаштани онҳоро муайян кунед. Натиҷаҳои фаъолияти таълимии хонандагонро аз рӯи саволу супоришҳои зерин арзёбӣ карда метавонед.

Намунаи саволу супоришҳо:

Таркиби хоҷагии маҳалро номбар кунед.

Хусусияти кишоварзии маҳалро шарҳ диҳед.

Чорводори маҳал аз парвариши кадом ҳайвонҳо иборат аст?

Дар маҳалли шумо кадом корхонаҳо вуҷуд доранд?

Онҳо чӣ истеҳсол мекунанд?

Оид ба нуқтаҳои савдои маҳал нақл кунед.

Дар маҳалли шумо кадом намуди нақлиёт вуҷуд доранд?

Аз маҳалли шумо кадом молҳоро ба фурӯш мебароранд?

Кадам молҳоро аз дигар ҷо ба маҳали шумо меоранд?

§ 63-64. Вазъи экологии маҳалли мо (лоиҳаи дарс)

(2 соат)

Салоҳият:

Тавассути иҷрои тадбирҳои гуногун табиати атрофро кадр ва ҳифзи намуда, амалҳои дигаронро нисбат ба табиат таҳлил ва арзёбӣ мекунанд.

Мақсадҳои таълим. Хонандагон

- вазифаҳоро байни худ тақсим мекунанд (дар гурӯҳҳо);
- мушкилоти экологии маҳалро муайян мекунанд;
- мушкилоти муайяншударо байни гурӯҳҳо тақсим мекунанд;
- сабаби сар задани мушкилоти маҳалро меёбанд;
- роҳҳои ҳалли мушкилоти экологии маҳалро муайян мекунанд;
- маълумоти бадастомадаро ба тартиб мебароранд;
- қорашонро ба аҳли синф муаррифӣ мекунанд.

Барнома. Экологияи маҳал. Дар маҳали мо кадом мушкилоти экологӣ вуҷуд доранд? Гунаҳгорони сар задани мушкилоти экологӣ. Роҳҳои ҳалли мушкилоти экологӣ. Мушоҳида, муқоиса ва таҳлил. Кор бо матн, маълумотномаҳо, воситаҳои навиштор ва расму тасвирҳо. Алоқаманд намудани мазмуни таълим бо ҳаёти воқеӣ.

Методикаи таълим. Донишдони масъалаҳои экологии маҳал барои хонандагон бисёр муҳим аст. Аз ин рӯ омӯзиши экологияи маҳал дар ду дарс ба роҳ монда мешавад. Тавсияҳо барои банақшагири ва гузаронидани дарс:

ДАРСИ 1.

- 1) Қисми ташкилии дарсро гузаронед.
- 2) Хонандагонро рӯхбаланд намуда, таассуроти онҳоро аз иҷрои супориши додашуда пурсон шавед: - *Чамъовари маълумотро чӣ тавр ба роҳ мондед? – Кӣ ба шумо кумак расонд? – Кадам душворӣҳо пеш омаданд? – Онҳоро чӣ тавр бартараф кардед?*
- 3) Аз хонандагон хоҳиш кунед, ки дар гурӯҳҳои қорашон чамъ шаванд. Таъкид кунед, ки масъалаи омӯзиши экологияи маҳал дар ду дарс омӯхта мешавад ва ин дарси аввал аст. Ба гурӯҳҳо супориш диҳед:

- *Вазифаҳоро дар байни аъзои гурӯҳ тақсим кунед (сардори гурӯҳ, котиб, чамъоварандаи маълумот, муаррифкунанда ва ғайра);*
- *Аз маълумоти чамъовардаатон истифода бурда, мушкилоти экологии маҳалро муайян кунед; сабабҳои сар задани ин мушкилотро нишон диҳед; мушкилотро ба гурӯҳҳо ҷудо намоед (мушкилоти ба инсон ва ҳодисаҳои табиат вобастабуда).*

Хонандагон фикрҳои худро дар чадвали зерин ҷой дода метавонанд:

Мушкилоти экологии маҳал, ки бо айби инсон сар задааст	Мушкилоти экологии маҳал, ки бо айби табиат сар задааст

Тамоми адабиёти дастрасро муҳайё кунед. Барои пешравии корашон ба гурӯҳҳо кумак намоед. Ба хонандагон имкон диҳед, ки чизҳои лозимаашонро пурсанд, бо рафиқони худ аз дигар гурӯҳҳо маслиҳат кунанд ва агар лозим шавад, ҳатто аз синф бароянд (шояд онҳо чизеро аз касе пурсидани мешаванд).

- 4) Лаҳзаи дамгирӣ.
- 5) Хулосабарорӣ аз рӯйи кори анҷомдодашуда. Таассуроти хонандагонро оид ба рафти корҳои анҷомдодашон пурсед. Бо ин мақсад аз саволҳои зерин истифода бурда метавонед:
 - Кадам мушкилоти экологии маҳалро муайян кардед?*
 - Онҳоро ба кадом гурӯҳҳо ҷудо намудед?*
 - Маълумотро аз кадом сарчашмаҳо ба даст овардед?*
 - Оё дар гурӯҳ ҳама баробар кор карданд?*
- 6) Дарсро чамъбаст намоед ва заҳмати хонандагонро кадр кунед.
- 7) Ба хонандагон гӯед, ки қисми аввали омӯзишамон оид ба экологияи маҳал ба анҷом расид ва мо дарси оянда корамонро идома медиҳем. Супориш ба хона:
 - Оид ба дарси имрӯза бо аҳли оила суҳбат кунед ва агар маълумоти нав пайдо кардед, қайд намоед.*

ДАРСИ 2

- 1) Қисми ташкилии дарсро гузаронед.
- 2) Каме аз дарси гузашта дониши хонандагонро ба ёдашон оред. Савол диҳед:
 - Дарси пешин мо кадом масъалаҳои экологияи маҳалро дида баромадем?*
 - Кадам корҳо анҷом надода мондааст?*
 Фикрҳои хонандагонро шунавед ва ба дарси нав гузаред.
- 3) Қадамҳои дарси навро ба хонандагон фаҳмонед. Бо чунин суҳанҳо мурочиат кунед. - Имрӯз мо
 - ✓ *Роҳҳои ҳалли мушкилоти экологии маҳалро муайян мекунем;*
 - ✓ *Маълумоти бадастовардаамонро ба тартиб медиҳем;*
 - ✓ *Рафиқонро бо кори худ шинос мекунем;*

✓ *Якҷоя муҳокима карда, маълумоти ниҳоиро оид ба ҳолати экологияи маҳал пайдо мекунем.*

4) Ба хонандагон гӯед, ки мо қорамонро оид ба омӯзиши вазъи экологии маҳал давом медихем. Ба онҳо фармоед, ки дар гурӯҳҳои қориашон ҷамъ шаванд ва ҷунин супориш диҳед:

Роҳҳои ҳалли мушкилоти экологии маҳалро муайян кунед;

Маълумот оид ба экологияи маҳалро ба тартиб дароред ва дар ҷадвал ҷой диҳед;

Қоратонро ба рафиқон муаррифӣ кунед.

Намунаи ҷадвал барои қори гурӯҳӣ:

Мушкилот (проблемаҳо)-и экологии маҳал	Сабабгори сар задани проблемаҳо	Роҳҳои ҳалли проблемаҳои экологии маҳал

Ҷадвалро пешакӣ дар варақи қалон (ё тахтаи синф) қаша, ҳангоми қори гурӯҳӣ ба хонандагон нишон диҳед.

5) Муаррифӣ қорҳо. Баъди анҷоми вақти муайяншуда, муаррифӣ қорҳо гузаронед.

6) Лаҳзаи дамгирӣ.

7) Хулосабарорӣ аз қори анҷомдошуда ва интиҳоби якҷояи маълумоти дуруст оид ба ҳолати экологии маҳал. Аз рӯйи ҷавоби гурӯҳҳо ҷадвали ниҳоиро пур кунед ва бо ҳамин маълумотро оид ба экологияи маҳал пурра намоед. Ба хонандагон фармоед, ки ин маълумотро барои худ қайд кунанд.

8) Дарсро ҷамъбаст намоед ва заҳмати хонандагонро қадр кунед.

9) Супориш ба хона:

Оид ба дарси имрӯза бо аҳли оила суҳбат кунед ва онҳоро бо қорҳои анҷомдодаи худ шинос намоед;

Ҳамаи маълумоти ҷамъовардари оид ба омӯзиши маҳал дарси оянда ҳамроҳи худ биёред.

Арзёбӣ. Дар рафти дарс фаъолияти таълимии хонандагонро мушоҳида намуда, дарачаи ба салоҳиятҳо ноил гаштани онҳоро муайян кунед. Натиҷаҳои фаъолияти таълимии хонандагонро аз рӯйи ду дарс бо истифодаи саволу супоришҳои зерин арзёбӣ қарда метавонед.

Намунаи саволу супоришҳо:

Мушкилоти экологии маҳалро номбар кунед.

Қадом мушкилоти экологӣ бо айби инсон сар задааст?

Ба мушкилоте, ки бо айби табиат рух додаст, қадомҳо дохил мешаванд?

Гунаҳгорони сар задани мушкилоти экологии маҳалро бо мисолҳои мушаххас нишон диҳед.

Роҳҳои ҳалли мушкилоти экологии маҳалро номбар кунед.

Оид ба роҳҳои ҳалли мушкилот мисолҳо оред.

Дар маҳалли шумо одамон кадом тадбирҳои пешгирии харобшавии табиатро андешидаанд?

Нисбати одамоне, ки экологияи маҳалро вайрон мекунад, кадом чораҳоро андешидан лозим аст?

§ 65. Дарси чамъбасти оид ба корҳои лоиҳавӣ (1 соат)

Салоҳиятҳо:

Хусусияти як қатор унсурҳои зинда ва ғайризиндаи табиати Тоҷикистон ва ҷаҳонро муқоиса ва таҳлил мекунад.

Тавассути иҷрои тадбирҳои гуногун табиати атрофро қадр ва ҳифз намуда, амалҳои дигаронро нисбат ба табиат таҳлил ва арзёбӣ мекунад.

Хусусиятҳои сохти ҷамъиятҳои гуногунро муқоиса карда, роҳҳои ба ҷамъияти худ мутобиқ кардани онҳоро нишон медиҳад.

Мақсадҳои таълим. Хонандагон

- фикрҳои худро оид ба корҳои лоиҳавӣ муттаҳид мекунад;
- маълумоти дар давоми дарсҳо ҷамъовардари ба тартиб медароранд;
- пайдарҳамии масъалаҳои омӯхташударо муайян мекунад;
- оид ба маҳали худ маҷмӯаи маълумотро бо номи «Маҳали мо» омода менамоянд.

Барнома. Ба тартиб даровардани маълумоти ҷамъовардашуда. Муттаҳид кардани фаҳмишҳои дарсҳои лоиҳавӣ оид ба омӯзиши маҳали худ. Омода намудани маҷмӯа оид ба маҳали зисти худ. Мушоҳида, муқоиса ва таҳлил. Кор бо матн, маълумотномаҳо, воситаҳои навиштор ва расму тасвирҳо. Алоқаманд намудани мазмуни таълим бо ҳаёти воқеӣ.

Методикаи таълим. Тавсияҳо барои банақшагири ва гузаронидани дарс:

- 1) Баъд аз гузаронидани қисми ташкилии дарс ба хонандагон чунин саволҳо диҳед:

Кадам мавзӯҳоро мо ҳамчун лоиҳа кор кардем?

– *Дар кадом мавзӯҳо масъалаҳои табиӣ, иқтисодӣ ва экологии маҳал омӯхта шуданд?*

– *Аз рӯйи донишҳои омӯхташуда метавонед маҷмӯа созед?*

Дар натиҷаи муҳокимаи саволҳо донишҳои хонандагонро такрор намуда, барои сохтани маҷмӯаи “Маҳали мо” замина тайёр кунед.

- 2) Аз хонандагон хоҳиш кунед, ки ҳамаи маълумотро аз дарсҳои пешина оид ба омӯзиши маҳали худ омода кунанд.
- 3) Сухбат оид ба тарзи кор бо маълумоти ҷамъовардашуда. Ба хонандагон тарзи корро фаҳмонед. Қайд кунед, ки мо бояд аз рӯйи маводди ҷамъшуда, як маҷмӯа дар бораи маҳали зисти худамон тайёр кунем. Барои ин кор бояд ҳамаамон якҷоя амал намоем.
- 4) Кор бо маводди дарсҳои гузашта. Хонандагонро ба 4 гурӯҳ ҷудо намоед. Ба ҳар гурӯҳ аз дарсҳои гузашта дутогӣ мавзӯӣ дода, фармояд, ки бори дигар маълумоти ин мавзӯҳоро аз назар гузаронанд ва бовар ҳосил кунанд, ки онро барои сохтани маҷмӯа истифода бурдан мумкин аст. Баъди 5 дақиқа ҷавоби гурӯҳҳоро шунавед.

Мавзӯҳоро ба гурӯҳҳо чунин тақсим карда метавонед:

Гурӯҳи 1. Табиати маҳалли мо; обу ҳаво ва иқлими маҳал.

Гурӯҳи 2. Сарватҳои табиӣи маҳал; аҳолии маҳалли мо.

Гурӯҳи 3. Ҳоҷагии маҳалли мо .

Гурӯҳи 4. Вазъи экологии маҳалли мо.

- 5) Кор аз рӯйи маҷмӯа. Хонандагонро тавре шинонед, ки ҳамдигарро бинанд, сухбат карда ва ба ҳамдигар кумак расонида тавонанд (шояд онҳоро ба таври доира ё

нимдоира мешинонед). Онҳоро таъкид намоед, ки нисбати кор чиддӣ рафтор кунанд. Маводро қобачо гузошта, ба тайёр намудани маҷмӯа шурӯъ кунед. Худатон ҳамаи кори хонандагонро роҳбарӣ ва назорат кунед. Расмҳо ва тасвирҳои ба мавзӯ мувофиқро дар маҷмӯа ҷой диҳед. Бо муаллими географияи мактаб ҳамкорӣ намуда, харитаи маҳалро дар он ҷой диҳед (агар омӯзгори географияро пешакӣ огоҳ карда бошед, ӯ харитаи хурди маҳалро омода карда метавонад). То охири ин фаъолият маҷмӯаро дар шакли сиёҳнавис тайёр кунед.

Маводди лозимаро барои тайёр намудани маҷмӯа пешакӣ омода созед (ширеш, қайчӣ, ришта, қоғазсӯрохкунак ва ғайра).

- 6) Лаҳзаи дамگیرӣ.
- 7) Хулосабарорӣ аз рӯйи кори анҷомдодашуда. Таассуроти хонандагонро оид ба рафти корҳои анҷомдодашон пурсед ва фикрҳои онҳоро шунавед.
- 8) Чамъбасти дарс. Маҷмӯаи омодашударо ба хонандагон нишон диҳед ва қайд кунед, ки ин маҳсули дасти шумо аст. Одамон аз рӯйи ин маҷмӯа оид ба табиат, аҳоли ва хоҷагии маҳалли мо маълумот мегиранд. Мо маҷмӯаи худро метавонем ба меҳмонон ҳам тухфа кунем.
Дарсро чамъбаст намоед, заҳмати хонандагонро қадр кунед ва барои хона супориш диҳед.
- 9) Супориш ба хона:
 - *Ба волидон гӯед, ки мо оид ба маҳалли худамон китобча навиштем ва корҳои анҷомдодаро ба онҳо нақл кунед.*

Арзёбӣ. Дар рафти дарс фаъолияти таълимии хонандагонро мушоҳида намуда, дараҷаи ба салоҳиятҳо ноил гаштани онҳоро муайян кунед. Натиҷаҳои фаъолияти таълимии хонандагонро аз рӯйи саволу супоришҳои зерин арзёбӣ карда метавонед.

Намунаи саволу супоришҳо:

Оид ба кадом мавзӯҳои маҳал корҳои лоиҳавиро иҷро кардед?

Мазмуни мухтасари мавзӯҳоро нақл кунед.

Маҷмӯаро чӣ тавр омода кардед?

Барои сохтани маҷмӯа ба шумо кӣ кумак расонид?

Дар маҷмӯаи шумо кадом маълумот ҷой дода шудааст?

Расму тасвирҳоро аз кучо ба даст овардед?

Шумо маҷмӯаи тайёркардаи худро дар кучо истифода бурда метавонед?

Маҷмӯа оид ба маҳалли шумо ба кӣ лозим мешавад?

Ҳангоми шинос намудани маҷмӯаи худ ба дигарон суханро аз чӣ оғоз мекунад?

§ 66. Такрори боби «Омӯзиши маҳалли худ»

(1 соат)

Салоҳиятҳо:

Хусусияти як қатор унсурҳои зинда ва ғайризиндаи табиати Тоҷикистон ва ҷаҳонро муқоиса ва таҳлил мекунад.

Тавассути иҷрои тадбирҳои гуногун табиати атрофро қадр ва ҳифз намуда, амалҳои дигаронро нисбат ба табиат таҳлил ва арзёбӣ мекунад.

Хусусиятҳои сохти ҷамъиятҳои гуногунро муқоиса карда, роҳҳои ба ҷамъияти худ мутобиқ кардани онҳоро нишон медиҳад.

Мақсадҳои таълим. Хонандагон

- таассуроти худро аз корҳои анҷомдодашуда баён мекунанд;
- роҳҳои беҳтар кардани корҳои лоиҳавиро муҳокима мекунанд;
- оид ба мавзӯҳои, ки дар оянда кори лоиҳавӣ карданианд, суҳбат мекунанд;

- масъалаҳои муайяншударо ба нақша мегиранд.

Барнома. Ба система даровардани маълумоти омӯхташуда. Муайян кардани масъалаҳои дигари омӯзиши маҳали худ. Беҳтар кардани сифати мавзӯҳои лоиҳавӣ. Мушоҳида, муқоиса ва таҳлил. Алоқаманд намудани мазмуни таълим бо ҳаёти воқеӣ. Кор бо матн, маълумотномаҳо, воситаҳои навиштор ва расму тасвирҳо.

Методикаи таълим. Тавсияҳо барои гузаронидани дарс:

Қадамҳои дарси мазкурро чун дарсҳои такрории пешина гузаронида метавонед. Дар охири дарс, ҳангоми пурсидани таассуроти хонандагон ба онҳо чунин саволҳо диҳед:

Қорҳои лоиҳавӣ аз кадом ҷиҳат ба шумо писанд омаданд?

Боз оид ба кадом масъалаҳо лоиҳа кардан меҷоҳед?

Баъди муҳокимаи саволи дуҷум мавзӯҳоро аниқ кунед ва ба хонандагон тавсия диҳед, ки дар синфҳои болоӣ аз кадом фан оид ба ин мавзӯӣ омӯзишро ба роҳ мондан мумкин аст.

§ 67. Арзёбии дониш, малака ва маҳорати талабагон (1 соат)

Салоҳиятҳо:

Хусусияти як қатор унсурҳои зинда ва ғайризиндаи табиати Тоҷикистон ва ҷаҳонро муқоиса ва таҳлил мекунад.

Тавассути иҷрои тадбирҳои гуногун табиати атрофро қадр ва ҳифз намуда, амалҳои дигаронро нисбат ба табиат таҳлил ва арзёбӣ мекунад.

Хусусиятҳои сохти ҷамъиятҳои гуногунро муқоиса карда, роҳҳои ба ҷамъияти худ мутобиқ кардани онҳоро нишон медиҳад.

Оид ба қоидаҳои бехатарии ҳаёт таҷрибаҳои хубро кор карда, амалӣ менамояд.

Мақсадҳои таълим. Хонандагон

- мавзӯӣ ва масъалаҳои асосии омӯзиши фанни табиатшиносиро ба хотир меоранд;
- бо саволу супориш ва тестҳо кор мекунанд;
- донишу малакаи худро сайқал медиҳанд;
- маълумотро аз фан ба системаи муайян медароранд.

Барнома. Ба хотир овардани мавзӯӣ ва масъалаҳои асосии омӯзиши фанни табиатшиносӣ. Ба система даровардани маълумот аз фан. Алоқаманд намудани мазмуни таълим бо ҳаёти воқеӣ. Кор бо савол, супориш ва тестҳо.

Методикаи таълим. Тавсияҳо барои гузаронидани дарс:

Ин арзёбии ҷамъбасти буда, дониш, малака ва маҳорати талабагон оид ба мавзӯҳои фанни табиатшиносӣ (олами атрофи мо) санҷида мешавад. Барои арзёбии дониши талабагон аз саволу супориш ва тестҳо истифода бурдан мумкин аст.

§ 68. Супориши тобистона (1 соат)

Ҳангоми Банақшагирии фаъолиятҳои таълимии дарси мазкур ба масъалаҳои зерин диққат додан лозим аст.

⇒ банакшагирии фаъолиятҳо дар давоми таътили тобистона:

Мо дар кучо таътилро мегузаронем?

Дар вақти таътил ба кадом қорҳо машғул мешавем?

Қадам бозиҳоро иҷро мекунем?

Оё ҳангоми таътил ҳам дониши худро инкишоф додан мумкин аст?

Қадам қорҳоро кардан мумкин нест?

Мо чӣ гуна метавонем бехатарии худро ҳангоми таътили тобистона таъмин намоем?

IV. СТРАТЕГИЯҲОИ ТАЪЛИМИ ТАБИАТШИНОСӢ (ОЛАМИ АТРОФИ МО)

4.1. Таълими малакаҳои гӯш кардану гуфтан

Гӯш кардан яке аз малакаҳои муҳимми шахс мебошад. Қобилияти хуб гӯш кардан ба дарк кардани ахбори шунида ва муошират бо дигарон таъсири калон мерасонад. Шахс бо мақсадҳои гуногун сухан, нақл ва дигар хелҳои матни шифоҳиро гӯш мекунад. Масалан:

- 1) Гӯш кардани ахбор;
- 2) Дарки маънӣ;
- 3) Завқ бурдан (суруд, мусиқӣ, шеър ва ғайра);
- 4) Омӯхтан.

Таҳқиқоти гуногун нишон медиҳанд, ки шахс аз 25 то 50 фоизи гӯшкардаашро дар хотир мегирад¹. Аз ин лиҳоз, ташаккул додани малакаи гӯш кардан ба хонандагон имконият медиҳад, ки маълумотро пурра дарк кунанд ва дараҷаи азхудкунии маводи таълимиро баланд бардоранд. Бо ташаккул додани малакаи гӯш кардан хонандагон метавонанд сатҳи маҳсулнокии омӯзишашонро баланд бардошта, инчунин қобилияти таъсир расондан, водор намудан ва ба созиш омаданро такмил диҳанд. Зиёда аз ин малакаи хуби гӯш кардан имконият медиҳад, ки нофаҳмӣ ва низоъ байни гӯянда ва шунаванда аз байн бурда шавад. Барои ташаккули малакаи мазкур хонандагон бояд қоидаҳои умумии гӯш карданро донанд ва риоя кунанд:

- 1) Ба суханони гӯянда диққат додан, яъне
 - ҳангоми суҳбат ба гӯянда нигоҳ кардан;
 - фикрҳои, ки ба гӯш кардан ҳалал мерасонанд, ба як тараф гузоштан;
 - ҳангоми гӯш кардан ҳаёлан ихтилоф омода накардан;
 - ба омилҳои, ки чараҳои гӯш карданро ҳалалдор мекунанд, ба монанди садоҳои атроф, гуфтугӯи дигарон аҳамият надодан;
 - ба имову ишораи гӯянда диққат додан.
- 2) Дар ҳақиқат гӯш карданро нишон додан, яъне
 - истифода бурдани воситаҳои ғайринутқӣ (имову ишора) барои ба гӯянда равона намудани диққат;
 - ҳар замон сар чунбондан;
 - табассум кардан ва истифодаи имои мувофиқ;
 - қоматро рост ва кушода нигоҳ доштан;
 - барои идома додани суҳбат ба суханони гӯянда эзоҳи хурд пешниҳод кардан, ба монанди *ҳа*, *наход* ва амсоли ин.
- 3) Ҷавоби мувофиқ додан.

Фаёлона гӯш кардан эҳтиром ва дарк кардани масъаларо мефаҳмонад. Шахси шунаванда ахбор ва ақидаҳои навро қабул мекунад. Агар шунаванда ҳангоми суҳбат нияти ба гӯянда ҳамла кардан ё ўро таҳқир кардан дошта бошад, он гоҳ аз ин суҳбат чизе намегирад.

Дар ҷавоб додан дақиқ ва одил будан;

Ақидаро боэҳтиромона пешниҳод кардан;

Ба шахси мусоҳиб муносибати мувофиқ нишон додан.

¹ <http://www.mindtools.com/CommSkill/ActiveListening.htm>

4.2. Таълими хониши бошууруна

Хониши бошууруна мақсади асосии хондан мебошад. Дар аксари сарчашмаҳои таълимию методӣ хониши бошууруна чунин таъриф дода мешавад: “Хониши бошууруна чараёни гирифтани ва сохтани маънӣ тавассути хондани нутқи хаттӣ мебошад”. Гирифтани маънӣ дарк кардани ақидаи муаллифи матн мебошад. Сохтани маънӣ таҳлили ақидаи муаллиф тавассути ба ҳам овардани қобилият, малака, дониш ва таҷрибаи шахс ва он матни мехондагаш мебошад. Малакаи хониши бошууруна унсурҳо ё малакаҳои дигари хонданро ба мақсади дарки маънии матн ба ҳам тавъам месозад.

Ташаккули малакаи хониши бошуурунаи хонандагон яке аз вазифаҳои асосӣ ва муҳимми таълими ҳамаи фанҳо, аз ҷумла табиатшиносӣ мебошад. Аз ин лиҳоз, стандарти мазкур салоҳиятҳои гуногуни хониши бошуурунаро муайян кардааст. Тамоми системаҳои маорифи мамлакатҳои дунё ба ташаккули малакаҳои хониши бошууруна диққати махсус медиҳанд. Инчунин арзёбиҳои стандартии байналхалқии гуногуни малакаи хониши бошууруна (PISA, PIRLS, EGRA) мавриди истифода қарор ёфта, сатҳи саводнокии хонандагон санҷида, дар сатҳи ҷаҳонӣ тасниф мешавад.

Хонандае, ки малакаи хуби хониши бошууруна дорад,

- матнҳоро мустақилона бо истифодаи стратегияҳои гуногун хонда, маънии онро дарк мекунад;
- ба хондан шавқ дорад ва ба таври ихтиёрӣ китоб, рӯзнома ва дигар воситаҳои иншоро мехонад;
- аз фанҳои гуногун ба натиҷаҳои хуби таълимӣ ноил мегардад;
- малакаи хуби нутқи шифохӣ ва хаттӣ дорад;
- матнро аз рӯйи сохтор фарқ карда метавонад;
- ба матн савол мегузорад ва ба саволҳои матн ҷавоб мегардонад.

Дар поён тавсияҳо, ки дар асоси таҳқиқоти фаннӣ² таҳия шудаанд, пешниҳод мегарданд. Омӯзгорон ҳангоми банақшагириӣ, таълим ва арзёбии малакаи хониши бошууруна аз тавсияҳои зерин истифода бурда метавонанд.

Тавсияи 1. *Тарзи истифодаи стратегияҳои (усулҳои) хониши бошуурунаро ба хонандагон омӯzed.*

Стратегияҳои хониши бошууруна чараёни фикрӣ буда, барои мустақилона хондан ва дарк кардани матн ёрӣ мерасонанд. Чараёни мазкур фаъолияти мақсадноки пешакӣ банақшагирифта мебошад, ки барои хубтар фаҳмидан ё дар хотир нигоҳ доштани матн ёрӣ мерасонад. Стратегия истифодаи мунтазами чараёни фаъолиятҳои маърифатӣ (фикрронӣ) пеш аз хондан, ҳангоми хондан ва баъд аз хондан аст. Стратегияҳои хониши бошууруна ба хонанда имконият медиҳанд, ки ӯ сатҳи фаҳмишашро баланд бардошта, мушкилоти дарки маънии матнро паси сар намояд, дониши сусти ва номукаммали худро оид ба матн ҷуброн кунад.

Омӯзгорон бояд ба хонандагон фаҳмонанд, ки чӣ тавр ин стратегияҳо ба онҳо барои дарк кардани матн ва омӯхтани он ёрӣ мерасонанд (ба ҷойи аз ёд додани матн), инчунин тарзи истифодаи дурусти стратегияҳоро ба хонандагон омӯzанд.

²Шанахан, Т., Коллисон, К., Карриер, К., Дюк, Н., Пиерсон, П.Д., Шатчнейдер, К., ва Торресен, Ч. (2010). Такмили малакаи хониши шуурнок дар муассисаҳои томактабӣ ва синфҳои ибтидоӣ (то синфи 3-юм) (NCEE 2010-4038). Вашингтон ОК: Маркази миллии арзёбии таълим ва дастгирии минтақаҳо, Пажӯҳишгоҳи илмҳои педагогӣ, Вазорати маорифи ИМА.
Аз whatworks.ed.gov/publications/practiceguides гирифта шуд.

Таълим ва истифодаи стратегияҳои зерини хониши бошууро на тавсия мешавад³:

Стратегияҳои самаранок	Тафсир
Фаългардонии дониши пешина (мавҷуда) ё пешгӯӣ	Хонандагон оид ба маълумоте, ки аллакай медонанд ва онро якҷоя бо дигар нишонаҳо барои дарки маъноии чизи хондашон истифода мебаранд ё оид ба идомаи ҳодисаҳои матн фарзия месозанд. Ин чунин маъно дорад, ки талабагон хондани матро идома медиҳанд ва дурустии пешгӯӣи худро муайян месозанд.
Саволгузорӣ	Хонандагон оид ба ақидаҳои асосии матн ҳангоми хондан савол гузошта, кӯшиш мекунанд, ки ба онҳо ҷавоб гардонанд. Ҳангоми таҳияи саволҳо аз ҷонишинҳои саволи «Дар кучо?» ва «Барои чӣ?» истифода мебаранд.
Тасаввур кардан	Хонандагон чизи дар матн тасвиршударо дар хаёл тасаввур мекунанд.
Мушоҳида, муайянкунӣ ё ислоҳ кардан	Хонандагон диққат медиҳанд, ки оё матни хондашонро мефаҳманд, ё не. Онҳо матро бори дигар мехонанд ё стратегияҳои истифода мебаранд, ки ба онҳо барои дарки матн ёрӣ мерасонанд.
Баровардани хулоса	Хонандагон оид ба ахборе, ки барои дарки маъноии матн зарур аст, аммо дар матн наомадааст ё пурра шарҳ дода нашудааст, андеша меронанд.
Чамбаст / Нақл кардан	Хонандагон ба таври кӯтоҳ нуктаҳои асосии матни хондашонро шифоҳӣ ё хаттӣ баён/тасвир мекунанд.

Тарзи истифодаи стратегияҳои мазкур бояд ба хонандагон омӯзонда шавад. Стратегияҳо дар алоҳидагӣ ё якҷоя таълим додан мумкин аст, яъне хонандагон бо як матн (ё дар ҷараёни як дарс) якҷанд стратегияро истифода бурда метавонанд. Масалан, пеш аз хондани матн хонандагон метавонанд машқҳои иҷро намоянд, ки барои муайян кардани дониши заминавӣ оид ба мавзӯ ва ҳодисаҳои матн ёрӣ мерасонанд, сипас оид ба ҳамон матн пешгӯӣ мекунанд, инчунин савол мегузоранд, ба саволҳо ҷавоб медиҳанд, хаёлан ҳодисаҳои матро тасаввур мекунанд, дар айнаи замон ҷараёни хондани ҳешро мушоҳида карда сатҳи фаҳмишашонро месанҷанд, хулоса мебароранд ва маъноии матро ба каси дигар ҳикоя мекунанд. Тавсия мешавад, ки тадриҷан дараҷаи раҳнамоии омӯзгор ҳангоми истифодаи стратегияҳои хониш кам шуда, дараҷаи масъулияти хонандагон дар истифодаи стратегияҳо зиёд гардад.

Тавсияи 2. *Хонандагонро тавассути муҳокимаи мушаххас ва босифати маъноии матн роҳнамоӣ кунед.*

Омӯзгорон хонандагонро ба муҳокимаи самаранок ва мушаххас раҳнамоӣ карда, ба онҳо барои амиқ фаҳмидани матн ёрӣ мерасонанд. Чунин муҳокимаронӣ байни хонандагон ё байни хонандагон ва омӯзгор аз саволу ҷавоби рӯякӣ ба саволҳои мантиқиву таҳқиқӣ табдил меёбад. Тавассути чунин таҳқиқот хонандагон тарзи ақидаеро дастгирӣ кардан ё муқобили он буданро омӯхта, нофаҳмоиҳои матро ҳал мекунанд ва оид ба матн хулоса мебароранд.

Ҳангоми ташкил намудани муҳокимаронӣ дар синфҳои ибтидоӣ омӯзгор бештар савол медиҳад. Ӯ тарзи дар доираи саволи додасуда фикр карданро ба хонандагон намоиш медиҳад. Масалан, омӯзгор чунин гуфта метавонад: “Савол дар бораи он аст, ки

³Барои маълумоти бештар нигаред ба Замимаи 10.

оҳувон чӣ мехӯранд. Ман ба сарлавҳаҳои оид ба ғизогири нигоҳ мекунам. Сарлавҳа бо калимаҳои ғафси сиёҳ оварда мешавад ва он ба мо мефаҳмонад, ки дар ин қисми матн сухан дар бораи чӣ меравад. Ана нигаред, сарлавҳа оид ба “Ғизои оҳувон”. Ман ин қисро хонданиам. Ба фикрам, он ба ман оид ба хӯроки оҳуҳо маълумот медиҳад.” Ҳамин тавр, муҳокимаро доир ба матни хондашуда ба роҳ мондан мумкин аст.

Омӯзгор инчунин метавонад матнро бо овози баланд ба талабагон хонад ва бо тартиби муайян оид ба ҳодисаҳои матн ба хонандагон савол диҳад, ки ҳикоя дар бораи чӣ аст, ё ба фикри онҳо баъд чӣ ҳодиса мешавад. Муҳокимаро бо истифодаи саволҳои гуногуни дараҷаи баланди фикрронӣ ба роҳ монед. Ин ба талабагон имконият медиҳад, ки матнро таҳлил намоянд.

Омӯзгор инчунин барои муҳокима матнро интихоб мекунад. Он матн метавонад ягон масъалаеро фаро гирад, ки хонандагон шояд ба он розӣ набоянд, ба монанди дурустии рафтори симо ё ба ҳақиқат рост омадану рост наомадани натиҷаҳои ҳикоя. Пас аз хондан омӯзгор хонандагонро ба гурӯҳҳо мувофиқи ақидашон (розӣ будан ё набудан) тақсим менамояд. Аз гурӯҳҳо хоҳиш карда мешавад, ки аз матн ақидаеро интихоб намоянд, ки ақидаи онҳоро дастгирӣ мекунад (масалан, ҳодисаҳои, ки натиҷаҳои ҳаққонӣ тахайюли мегардонанд). Барои ба роҳ мондани чараҳои мазкур омӯзгор ба хонандагон варақаҳо супорида, аз онҳо хоҳиш мекунад, ки бо ин варақаҳо қисмҳои матнро ба кайд гиранд.

Омӯзгор бояд саволҳои дараҷаи баланди фикррониро таҳия намояд, ки онҳо аз хонандагон оид ба маънии матн амиқ фикр карданро талаб мекунад, на нақлкунии одии маълумотро. Саволҳо бояд он чизеро, ки омӯзгор мехоҳад хонандагон аз матн гиранд, инъикос кунанд, аз ҷумла, ахбори мушаххас ва муфассалро. Саволҳо набояд хеле сода бошанд (“Номи писар чӣ буд?”) ё танҳо ақидаи хонандагон пурсида шавад (“Ҳикоя ба Шумо маъқул шуд?”). Саволҳои дараҷаи баланди фикрронӣ асосан чунин унсурҳоро бояд фаро гиранд:

- Барои чӣ ... ?
- Шумо дар бораи ... чӣ фикр доред?
- Агар Шумо ба ҷойи муаллиф мебудед ...?
- Ин чиро ба ёди Шумо меорад ва чаро?

Тавсияи 3. *Матнро мақсаднок интихоб намоед, то хониши бошууронаро тақвият диҳад.*

Вақте ки сухан оид ба интиҳоби матн барои таълими хониши бошуурона меравад, гуфтаи “як ченак барои ҳама” татбиқ карда намешавад. Шинос намудани хонандагони хурдсол бо навъҳои гуногуни матн қобилияти онҳоро барои дарки маънии маводди зиёди хониш, ки хонандагон дар синфҳои минбаъда вомехӯранд, ташаккул медиҳад. Омӯзгорон на танҳо ба хонандагон матнҳои гуногунро шинос мекунанд, балки боварӣ ҳосил мекунанд, ки матни интихобшуда ақида ва ахбори бой дорад, дараҷаи мураккабии он ба малакаи хониши равони хонандагон ва хониши бошууронаи онҳо инчунин ба мақсади таълимии дарс мувофиқ аст. Матнҳои мушаххасе, ки барои таълими стратегияҳои хониши бошуурона назар ба дигар матнҳо мувофиқтар бошанд, вучуд надоранд. Барои хонандагони хурдсол кор бо ҳамаи матнҳо таҳлил ё санҷиши фаҳмишро талаб карда, малакаи хониши бошууронаи хонандагон тавассути нақли унсурҳои матн беҳтар гардонида мешавад.

Хониши бошууронаро тавассути матнҳои жанрҳои гуногун омӯzed. Дар стандартҳои фанӣ матнҳо ба ду навъи фарогир – *бадеӣ ва ахборӣ* чудо мешаванд. **Матнҳои бадеӣ** ҳикояҳои мебошанд, ки ҳодисаеро тасвир мекунанд ё тартиби воқеаҳои тахайюли ё ҳақиқие мебошанд, ки одамон ё симоҳои ҳаёлиро фаро мегиранд ва ё шеърҳо мебошанд. **Матнҳои ахборӣ** таҳлил ё тафсири ахбори ҳақиқӣ оид ба табиат ва ҷомеа мебошанд. Дар стандартҳои навъҳои жанрҳо вобаста ба навъҳои матн ва мувофиқи синфҳо чунин гурӯҳбандӣ шудаанд:

- Матнҳои бадеӣ - матнҳои ҳикоя, афсона ва шеър мебошанд.

- Матнҳои ахборӣ - матнҳои тавзеҳӣ, пораи матнҳои, ки як ақидаро нисбат ба ақидаи дигар бартарӣ медиханд, матни дастурдиҳӣ ё ҳуҷҷатҳои расмӣ.

Тавсия мешавад, ки омӯзгорон барои таълими хониши бошуурона ҳар ду навъи матн (матнҳои бадеӣ ва ахборӣ)-ро истифода баранд, зеро на ҳамеша малакаву маҳорати кор бо як навъи матн ба навъи дигар мегузарад. Стандартҳои фанӣ дастурҳои иловагиро оид ба жанрҳои матне, ки бояд хонандагон дар синфҳои гуногун аз худ кунанд, фаро мегиранд.

Матнҳои интихоб намоед, ки сифати баланд, ақида ва ахбори бою рангин доранд. Ҳикояҳои, ки услуби баланди бадеӣ доранд ва матнҳои ахборие, ки хуб таҳия шудаанду шавқоваранд, барои таълими хониши бошуурона хуб мусоидат мекунанд. Дар поён баъзе хусусиятҳои баландсифат будани матн, ки барои ташаккули малакаи фикрронии интиқодии хонандагон муоидат мекунанд, оварда мешаванд:

- Муҳтавои бой (инкишофи симоҳои матнҳои бадеӣ ё тафсири маълумот дар матнҳои ахборӣ)
- Сохтори хуб
- Луғати гуногун ва бой, услуби хуби баён

Матнҳои интихоб намоед, ки дараҷаи мураккабии калимаҳо ва дарки маънӣ ба синну сол ва қобилияти хондани хонандагону мақсади таълим мувофиқ аст. Омӯзгорон бояд матнеро интихоб намоянд, ки ба хонандагон на осон ва на мушкил бошад. Ду нишондиҳандаи мураккабии матн мавҷуд аст: мураккабии иншо/унсурҳои забонӣ (масалан, мураккабии хондани калима, мураккабии ҷумлаҳо ва ташкили матн, равшании қолиб/сохтор) ва мураккабии муҳтаво (яъне то кадом андоза маълумот, ақидаҳо ва ҳодисаҳо мураккабанд). Ин ду нишондиҳандаи мураккабиро дар ҳамон як матн фарқ карда метавонанд. Аз ин лиҳоз, омӯзгорон бояд ҳар ду ро ба эътибор гиранд. Ҳарчанд матн ба осонӣ хонда шавад ҳам, ахбори пешниҳодшуда мураккаб ё тамоман ба хонандагон ношинос бошад, дарки матн ба онҳо хеле мушкил мегардад. Ҳамин тавр, матне, ки муҳтавои осон дошта, бо калимаҳои мураккабу ношинос иншо шуда бошад, дарки чунин матнҳо низ мушкил мегардад.

Ба хонандагон имконияти хондани матнҳои, ки каме мушкиланд, фароҳам овардан лозим аст. Матнҳои мушкил барои фаъолиятҳои таълимие, ки бо ёрии омӯзгор ба роҳ монда мешаванд, ба монанди хониши якҷоя ё хониши дастурдиҳанда мувофиқанд. Шавқи хонандагон ба донишу маълумоти заминавӣ оид ба мавзӯи матн метавонад ҳавасмандии онҳоро ба хондану дарк кардани маънии матн зиёд гардонад. Аз ин лиҳоз, омӯзгорон метавонанд матнҳои мураккабтареро, ки мавзӯи он ба хонандагон маъқул ё шинос аст, интихоб намоянд.

Матнеро интихоб намоед, ки ба мақсади таълим мувофиқ бошад. Мақсадҳои гуногуни дарсҳои хониши бошуурона инҳоро фаро гирифта метавонанд: 1) ташаккули додани малакаи истифодаи стратегияҳои хониши бошуурона; 2) ташаккули додани дониши хонандагон оид ба жанр, сохтор ва матнҳои мушаххас; 3) ташаккули малакаи онҳо барои иштирок дар муҳокимарониҳои оид ба матн. Ҳадафҳои гуногунро ба эътибор гиред. Ҳайати машваратӣ боварӣ дорад, ки ин нуктаҳо ба омӯзгор дар интихоби матн барои таъмини мақсади дарс ёрӣ мерасонанд.

Тавсияи 4. Барои таълими хониши бошуурона фазои водоркунанда ва ҳавасмандкунанда ташкил намоед.

Барои дарёфтани ва сохтани маънӣ хонандагон бояд бо матн фаъолона кор кунанд ва агар онҳо дар фазои водоркунанда ва ҳавасмандкунанда хониши бошууронаро аз худ намоянд, малакаи хуби хондан пайдо мекунанд. Омӯзгор метавонад фазои мазкурро бо мушаххас баён кардани мақсади ҳар як дарс, фаҳмондани стратегияҳои хониши бошуурона ба хонандагон ба вучуд орад. Он гоҳ ин ба хонанда барои омӯختани ёрӣ мерасонад ва ӯ ҳис мекунанд, ки хонандаи муваффақ аст. Илова бар ин омӯзгорон бояд ба

хонандагон на танҳо дар иҷрои вазифаи таълимӣ, балки дар расидан ба ҳадафҳои калони таълимӣ низ диққат диҳанд ва ёрӣ расонанд. Омӯзгорон бояд маводди хонишро истифода баранд, ки ба хонандагон имконияти интихоби хонданро фароҳам меорад ва барои бо дигарон ҳамкорӣ кардан мусоидат мекунад.

Омӯзгор бояд таъкид намояд, ки қобилияти хондан ба ҳаёти ҳамагӯза чӣ тавр таъсир мерасонад, ҳаловат мебахшад ва ба хонандагон барои донишҷӯи ҳақон ёрӣ мерасонад.

Омӯзгор бояд дар чараёни дарс ба хондан диққати махсус диҳад. Ӯ метавонад бо роҳи ба намоиш гузоштани кори хонандагон, тартиб додан ба девор часпондани қоидаҳои синф, қоидаҳои бехатарӣ ва дастурҳо ё ҳангоми аз як қисми мактаб ба қисми дигари он рафтан овезаҳоро якҷоя хонанд. Омӯзгор инчунин метавонад дар синф китобхоро, ки ба доираи фаҳмиши хонандагон мувофиқанд, гузорад. Масалан, марказҳои хониш ё китобхонаи синфро, ки ба таври ҷолиб оро дода шуда, мавзӯҳои гуногуни ба шавқу завқ хонандагон мувофиқро дар бар мегиранд, ташкил кунад.

Омӯзгор инчунин метавонад шавқи хонандагонро ба хондан тавассути фаъолиятҳои шавқоваре, ки ба мавзӯи таълимӣ мувофиқанд, бедор намояд. Масалан, иҷрои сахнача аз матни китоб, расмкашӣ ё дигар навиъи воситаҳои санъату меҳнат, ки метавонанд хонишро ба ашӣ ҳаққонӣ алоқаманд кунанд.

Хулосаи умумӣ.

Омӯзгорон бояд хонандагонро оид ба тарзи истифодаи стратегияҳои хониши бошуурона таълим диҳанд, сохтори матро бо онҳо ба мақсади ташкил намудани фикрронӣ ҳангоми хондан омӯзанд, инчунин ҳангоми иҷрои фаъолиятҳои мазкур хонандагон бояд бо матнҳои сифатнок кор кунанд, матнҳое, ки аз лиҳози муҳтаво ва сифат барои фикрронии амиқ мусоидат менамоянд. Бояд қайд кард, ки хонандагон на танҳо стратегияҳои хонишро дуруст истифода баранд, балки бояд аз матни хондашон дониши нав гиранд. Аз ин лиҳоз, истифодаи стратегияҳои хониши бошуурона бо муҳокимаронии фаъоли муҳтавои матн тақвият дода, хонандагон барои таҳқиқи матн ҳавасманд гардонида шаванд.

4.3. Таълими малакаҳои мушоҳида, таъриба ва таҳлил.

Табиат ҳамеша либоси нав дар бар мекунад. Вай бо қувваи ақлу заковати мардум сол то сол дигаргун мешавад. Баробари иваз шудани фаслҳои сол табиат низ тағйир меёбад, ки ин аз назари кӯдакон пинҳон наместонад.

Мушоҳида дар таълими табиатшиносӣ нақши хеле муҳим бозида, барои рушди малакаҳои мушоҳидакорӣ, муқоисакунӣ, таҳлил ва хулосабарории хонандагон кумак мерасонад.

Мушоҳида ҳамон вақт аҳамияти таълимӣ пайдо мекунад, ки агар омӯзгор онро дуруст ба нақша гирад, гузаронад ва чамбаст намояд. Ин ба ташаккули ҳақонбинии илмии хонандагон таъсири мусбат мерасонад.

Асосан хонандагони хурдсол дар мактаб бо мушоҳидаҳои зерин дучор мешаванд:

- мушоҳидаи тахта (лавҳа)-и синф (дар он чӣ навишта мешавад?);
- мушоҳидаи аёнӣҳои таълимӣ (онро омӯзгор чӣ тавр намоиш медиҳад?);
- мушоҳида дар асоси супориши махсуси омӯзгор.

Мушоҳида дар дарсҳои табиатшиносӣ яке аз қисмҳои таркибии кори таълимӣ ба шумор меравад. Пеш аз ҳама ду навиъи мушоҳидаи таълимиро фарқ кардан лозим аст:

1. Ашӣ ва ҳодисаҳои омӯхташавандаро дар шакли табиашон мушоҳида кардан;
2. Зимни таҷриба ҳодисаҳои омӯхташавандаро ба таври сунӣ ба вучуд оварда, мушоҳида намудан.

Ин ду шакли мушоҳидаро дар дарс ва ё берун аз он вобаста ба шароити мактаб ва маҳал ташкил кардан мумкин аст.

Мушоҳидаи таълимӣ чунин мушоҳидаест, ки онро худи хонандагон аз рӯйи супориши муаллим иҷро мекунанд. Саволҳо бояд хонандагонро барои муайян кардани хосият ва ҷиҳатҳои муҳими чизи омӯхташаванда ба фикр кардан водор намоянд.

Дар омӯзиши табиатшиносии синфи 4 чунин мушоҳидаҳоро ба роҳ мондан мумкин аст:

- ✓ мушоҳидаи обу ҳаво ва муайян кардани рӯзи гармтарин дар давоми сол;
- ✓ хунуктарини рӯз дар давоми сол;
- ✓ боди шадидтарини фасли сол;
- ✓ хелҳои боришот дар фаслҳои сол (муайян кардани миқдори боридани борон, барф ва жола);
- ✓ бориши барфи аввалини сол;
- ✓ чен кардани ғафсии барф ва муайян кардани барфи ғафстарини сол;
- ✓ дар асоси мушоҳидаҳо тартиб додани чадвали моҳона ва солони обу ҳаво;
- ✓ кори занбӯри асал ва захираи зимистонаи он;
- ✓ рафтори паррандаҳои мавсимӣ ва муқимии маҳал;
- ✓ хазоншавии барги дарахтони маҳал ва қайди онҳо дар дафтари «Мушоҳидаҳо аз табиатшиносӣ»;
- ✓ сабзиши майсаи ғалладонаҳо (гандум, чав ва ғайра);
- ✓ муайян кардани фарқи байни алаф, бутта ва дарахт;
- ✓ кушодашавии муғчаҳои растанӣ;
- ✓ дар кадом ҳарорат ба кор шурӯъ кардани мӯрчаҳо;
- ✓ лонасозии паррандаҳо;
- ✓ хӯрокдиҳии паррандаҳо ба чӯчаҳояшон;
- ✓ тағйири ёфтани ранги меваи рустанӣ ҳангоми пухтан;
- ✓ муайян кардани ифлоскунондаҳои экологияи маҳал;
- ✓ набототе, ки дар маҳал аз тарафи одамон нест карда мешаванд;
- ✓ ҳайвоноте, ки дар маҳал аз тарафи одамон бештар нест карда мешаванд;
- ✓ муайян кардани қорҳои кабудизоркунӣ аз тарафи аҳолии маҳал (аз ҷумла мактабчагон).

Объекти мушоҳида бояд мувофиқи фаслҳои сол интиҳоб гардад. Мушоҳидаро дар давоми як дарс, ҳафта, моҳ ва ҳатто то охири сол ба роҳ мондан мумкин аст. Вобаста ба талаботи барнома ва имконоти шароити маҳал омӯзгор бояд пешакӣ ҷой ва ашёву ҳодисаҳои мушоҳидашавандаро интиҳоб намуда, натиҷаи онро муайян кунад. Ҳангоми мушоҳида хонандагон на танҳо чизеро мебинанд, балки бо хусусияту сохти он шинос мешаванд.

Мушоҳидаи табиат узвиҳои ҳисро инкишоф дода, ба қобилияти дарккунии хонандагон мусоидат менамояд. Аз тарафи дигар, мушоҳида имконият медиҳад, ки хонандагон таҳлил кунанд, сабабҳои бо ҳам алоқамандии ашёву ҳодисаҳоро муайян ва аз худ намоянд.

Ба хонандагон дафтари махсуси мушоҳидаҳо зарур аст. Онҳо дар рафти мушоҳида мувофиқи супориши омӯзгор ҳодисаи табиӣ ё дигар объекти мушоҳидашавандаро омӯхта, натиҷаҳоро дар дафтар қайд мекунанд. Натиҷаи мушоҳидаҳо дар «Дафтари мушоҳидаҳо аз табиатшиносӣ» ҳар рӯз, ҳар ҳафта, ҳар моҳ ва дар давоми сол қайд карда мешаванд.

Мушоҳида, таҷриба ва таҳлил бо ҳам зич алоқаманд мебошанд. Мушоҳидаро ба роҳ намонда, дар таълими табиатшиносӣ гузаронидани таҷриба ва таҳлили натиҷаҳои он ғайриимкон аст. Ҳамин тариқ, мушоҳидаро метавон ҳамчун усули гузаранда байни таҷриба ва таҳлил ҳисобид, яъне аввал бояд мушоҳида гузаронида шавад, баъд таҷриба ва таҳлил.

Гузаронидани ҳама гуна мушоҳида бояд иҷрои пай дар пайи марҳилаҳои зеринро дар бар гирад:

1. Марҳилаи омодагӣ – гузоштани вазифа, проблема ва мушаххас намудани мушоҳида; интихоби вазъият ва объекти мувофиқ.
2. Чамъ кардани диққати хонандагон ба объекти омӯзиш.
3. Тадқиқ ва таҳлили объекти мушоҳида, ки ба коркард ва такмилдиҳии роҳҳои омӯзиши объект равона шудааст. Дараҷаи муайяни кумаки омӯзгор барои азхудкунии маводи омӯхташаванда.
4. Марҳилаи хотимавӣ – чамъбасти натиҷаҳо, мустаҳкамкунии тасаввуроти андӯхташуда оид ба объекти омӯзиш ва роҳҳои тадқиқи он, гирифтани таассуроти хонандагон аз кори анҷомдодашуда.

Ба роҳ мондани таҷриба (тадқиқ) аз марҳилаҳои зерин иборат аст:

1. Марҳилаи омодагӣ. Он аз ду қисм иборат аст:
 - а) барои омӯзгор – тафтиши таҷҳизот, муайян кардани миқдори зарурии он, пешакӣ гузаронидани таҷриба;
 - б) барои хонандагон – ҷалби таваҷҷуҳи хонандагон ба аз нав ба вучуд овардани ҳодисаи табиӣ муайян, гузоштани вазъияти проблемавӣ ва бо иштироки хонандагон интихоб намудани таҷҳизоти лозима, дастур додан, муайян кардани мавзӯъ, мақсад, нақшаи гузаронидан ва муаррифии натиҷаҳои таҷриба, пешниҳоди фарзияҳо.
2. Гузаронидани таҷриба. Ин марҳила аз равшанкунии мақсад, муайян кардани вазифаҳои мушаххас, ба қайд гирифтани таҷҳизот ва ҷою шароити гузаронидани таҷриба, дастурдиҳӣ ва иҷрои зина ба зина, яъне мушоҳида иборат аст.
3. Таҳлили натиҷаҳои бадастомада. Хотиррасон намудани мақсадҳо, таҷҳизот, пайдарҳамии иҷрои амалҳои таҷриба, хулоса ва асосноккунии назариявӣ.

Ҳамин тарик, мушоҳида, таҷриба ва таҳлил бо ҳам алоқаманд буда, гузаронидани ҳар як таҷрибаро мушоҳида ҳамроҳӣ мекунад.

4.4. Ба роҳ мондани корҳои лоиҳавии хонандагон

Фаъолияти лоиҳавӣ барои хонандагон кори ниҳоят муҳим ба ҳисоб рафта аз хонандагон ва омӯзгор тайёрии махсусро талаб мекунад. Барои он ки хонандагон ба ин малака соҳиб гарданд, дар дарсҳо аз методи лоиҳа истифода бурдан лозим аст. Чунин дарсҳо нисбати дарсҳои муқаррарӣ, асосан, дарси чамъбасти ба ҳисоб мераванд. Хонандагон дар доираи масъалаҳои муайян аллакай донишу малака доранд, фақат ин дониши онҳоро дар ҳолати зарурӣ дуруст истифода бурда, фаъолиятҳои таълимиро ба онҳо тақсим кардан зарур аст. Натиҷаи чунин фаъолият ҳамеша маҳсули меҳнате мегардад, ки ҳамаи хонандагон якҷоя амал карда, дар он саҳм гузоштаанд. Хонандагон аз маҳсули меҳнати худ шод мегарданд, мебинанд, ки чӣ қадар кори онҳо аҳамиятнок аст.

Истифодаи методи лоиҳа ба хонандагон имкон медиҳад, ки аз рӯйи вазифа самаранок кор кунанд. Хонандагонро ба фаъолияти лоиҳавӣ ҷалб карда истода, омӯзгор вазъияти проблемавиеро ба миён меорад, ки барои ҳалли он хонандагон дар дунафараҳо ва гурӯҳҳо кор мекунанд. Хонандагон дар гурӯҳ кор карда, ҳамкорӣ мекунанд, ба ҳамдигар ёрӣ мерасонанд ва ҳиссаи худро дар ҳалли мушкилоти умумӣ мегузоранд. Ба ин васила малақаҳои коммуникативии онҳо инкишоф меёбад.

Мақтаби ибтидоӣ бояд хонандагонро ба ҷараёни таълим бо аҷиб ва пурмазмун будани таълим ба худ ҷалб намояд. Мақтаб бояд нафақат дар хонандагон маҷмӯи донишу малақаҳои умумиро ташаккул диҳад, балки дар онҳо таҷрибаи гузаронидани фаъолияти лоиҳавӣ, маърифати экологӣ ва муносибати ғамхоронаро нисбати олами атроф низ инкишоф диҳад.

V. Арзёбӣ

5.1. Принципҳои арзёбӣ

Арзёбӣ унсури доимии рафти таълиму омӯзиш аст. Таълиму арзёбиро аз ҳам чудо кардан имконнопазир аст. Таҳқиқоти зиёди олимони мамлакатҳои мутараққӣ нишон медиҳад, ки арзёбӣ ба рафти азхудкунӣ ва татбиқи донишу малакаҳои хонандагон таъсир мерасонад.

Дар илми педагогикаи муосир навъҳои гуногуни арзёбӣ мавриди истифода қарор гирифтаанд. Мафҳуми арзёбӣ дар адабиёти илмҳои педагогӣ ба таври гуногун номбар шудааст. Аз ҷумла, дар адабиёти соҳавӣ чунин мафҳумҳо истифода шудаанд: «арзёбии анъанавӣ», «арзёбии алтернативӣ», «арзёбии фаъолият» (Сюзан М. Батлер ва Нэнси Д. Мак Мунн), «арзёбии ташхисӣ», «арзёбии ташаккулдиҳанда», «арзёбии ҷамъбасти» ва ғайра.

Арзёбии ташаккулдиҳанда барои беҳбудии таълим ва баландшавии маърифати хонанда ёрӣ мерасонад. Он имкон медиҳад, ки дастоварди хонандагон таҳти назорат бошад. Арзёбии ташаккулдиҳанда аз методҳои баҳодихии мавҷуда фарқ мекунад. Пеш аз ҳама, дар ин низом муаллим имконияти бо хонанда ба таври инфиродӣ қарор карданро дорад. Омӯзгор метавонад дар асоси чунин арзёбӣ дониши азхудқардаи хонандагонро ташхис кунад, дар давраи аввал ёрӣ расонад ва рафти таълимо дуруст ба роҳ монад. Хонанда дар ин маврид барои таҳсил бештар масъулият ҳис мекунад.

Арзёбии ташаккулдиҳанда хусусияту принципҳои худро дорад. Принципҳои мазкур аз тарафи гурӯҳи кори оид ба арзёбӣ (аз тарафи Асоцсиатсияи бритонии пажӯҳишҳои маърифатӣ) дар асоси таҳқиқот чунин муқаррар карда шудаанд:

Арзёбӣ бояд ҷузъи асосии банақшагирии дарс бошад. Омӯзгор ҳангоми банақшагирии дарс фаъолиятҳоеро бояд ба эътибор гирад, ки ҳам ба ӯ ва ҳам ба хонанда имконияти назорати рафти таълимо фароҳам оранд. Мувофиқи принципи мазкур восита ва усулҳои арзёбӣ баъди муайян кардани мақсад ва методикаи таълим тарҳрезӣ карда мешавад. Мақсад он аст, ки дар марҳилаи банақшагири роҳу воситаҳои арзёбӣ муайян карда шуда, дараҷаи эътимоднокии онҳо таҳлил мегардад.

Арзёбии ташаккулдиҳанда бояд ба таҳлили рафти омӯзиш нигаронида шуда бошад. Ҳангоми арзёбӣ хонандагон бояд ба саволҳои «Чӣ тарз ба ин натиҷа ноил гаштанд?» «Чӣ душворӣ кашиданд?» ва «Барои чӣ муваффақ шуданд?» ҷавоб диҳанд. Ин хонандагонро водор менамояд, ки рафти таълимо таҳлил карда, боварӣ ҳосил намоянд. Пас аз иҷрои ҳар як методикаи таълим омӯзгор тавассути воситаҳои арзёбӣ, хонандагонро вазифадор менамояд, то рафти иҷрои он фаъолиятро таҳлил намоянд, ҳулоса бароранд ва фаолияти минбаъдиро мушаххас гардонанд.

Арзёбии ташаккулдиҳанда бояд ҳамчун меҳвари дарс шинохта шавад. Аксари методикаи таълимӣ, ки дар дарс иҷро карда мешавад, бояд хусусияти арзёбӣ (таҳлилӣ) дошта бошад. Масъала, савол ва дигар масъалаҳои таълим бояд тарзе тарҳрезӣ гарданд, ки ба хонанда имконияти таҳлили рафти омӯзишро фароҳам оранд.

Арзёбии ташаккулдиҳанда бояд ҳамчун рӯкни асосии омодагии касбии омӯзгор шинохта шавад. Омӯзгор бояд малакаву маҳорати истифодаи воситаҳои арзёбии ташаккулдиҳандаро дошта бошад. Ин малакаву маҳорат дар донишгоҳҳо, коллеҷҳо ва курсҳои тақмили ихтисос ва ё ба таври худомӯзӣ ҳосил карда мешаванд. Омӯзгор бояд тарзи банақшагири, ташкил ва таҳлили воситаҳои арзёбӣ, пешниҳоди тавсияҳо, саволу масъалаҳоро дуруст ба роҳ монад.

Арзёбӣ бояд асоснок ва қобили қабул бошад. Ҳангоми пешниҳоди тавсияву натиҷаҳои арзёбӣ омӯзгор бояд чӣ гуна таъсир доштани онро ба ҳисоб гирад, яъне то кадом андоза тавсияҳо ба хонанда таъсири манфӣ ва ё мусбӣ мерасонанд пешбинӣ кунад. Тавсия, шарҳу эзоҳҳо бояд ба методикаи таълимии хонанда нигаронида шуда бошад на ба

шахсияти ӯ. Тавсияву тақризҳо бояд асоснок бошанд, то ки барои зинаҳои дигари инкишоф ноил гаштани хонанда мусоидат кунанд.

Арзёбии ташаккулдиҳанда бояд ҳавасмандии (мотиватсияи) хонандагонро нисбат ба таълим ба эътибор гирад. Барои баланд бардоштани мотиватсияи хонандагон арзёбӣ нақши муассир дорад. Дар ин асно аввал ба дастовардҳои хуби хонанда диққат дода, сипас ғаъолиятҳои дигар, аз ҷумла ислоҳи ғалатҳои имлоӣ ва ғайра ба роҳ монда мешаванд. Тавсия карда мешавад, ки омӯзгор ҳангоми ташкили муколама бо хонанда дар қадами аввал ақаллан се ҷиҳати хуби корро баррасӣ кунад, сипас роҳу усулҳои тақмилдиҳӣ пешниҳод мешаванд. Дар ин ҳолат хонанда ҳавасмандии омӯзишро гум намекунад.

Арзёбии ташаккулдиҳанда ба фаҳмидани мақсади таълим ва меъёрҳои арзёбӣ бояд мусоидат намояд. Хонанда бояд аз мақсади дарс огаҳ бошад ва моҳияти онро дарк намояд. Зидда аз он мақсадҳоро баррасӣ карда, барои таълим гирифтани масъулият ҳис кунад. Омӯзгор дар оғози дарс ба хонандагон мақсадҳоро муаррифӣ карда, натиҷаи ниҳии таълимиро муҳокима мекунад. Хонанда бояд донанд, ки барои ҷӣ имрӯз масъалаи мазкур мавриди омӯзишу таҳлил қарор мегирад ва он ба донишу малакаҳои пешинааш ҷӣ алоқамандӣ дорад. Донишмандии меъёрҳои арзёбӣ ба хонанда имконият медиҳад, ки тамоми методикаи таълимиашро ба тартиб дарорад ва онро барои ба даст овардани мақсаду натиҷаҳо равона созад. Ҳангоми баррасии меъёрҳои арзёбӣ иштироки хонандагон ҳатмист.

Бо ёрии воситаҳои арзёбӣ барои рушди минбаъдаи хонанда бояд тавсияҳои мушаххас дода шаванд ва ин тавсияҳо самтҳои рушди минбаъдаи хонандаро фаро гиранд. Тавсияҳо дар навбати худ бояд мушаххас, иҷрошаванда, мувофиқ ва саривақтӣ бошанд. Тавсияҳо ҳамчун дастур пешниҳод карда мешаванд, то хонанда самти тақмилталабро пурра дарк кунад.

Арзёбии ташаккулдиҳанда бояд малакаи ба худ баҳо додани хонандагонро тақмил диҳад. Омӯзгор дар ниҳоди хонанда малакаи назорат кардани методикаи таълимии худро тарбият мекунад. Хонанда объекти асосии рафти таълим маҳсуб ёфта, аз ин лиҳоз омӯзгор ба ӯ дар ин самт роҳнамоӣ мекунад. Таълим гирифтани ва маърифатноку лаёқатманд шудан асосан ба ҳуди хонанда вобаста аст. Инро метавон бо ёрии таҳлили рафти иҷроӣ масъалаи таълим собит намуд. Ҷӣ тарз? Кадом воситаҳо ҳангоми ҳалли масъала истифода шудаанд? Ба кадом мушкилот дучор шуданд? Ҷӣ гуна он мушкилотро паси сар карданд? Ин саволҳо хонандагонро водор менамоянд, ки рафти таълимиро таҳлил кунанд.

Арзёбӣ бояд ҳамаи дастовардҳои таълимии хонандаро ба эътибор гирад. Омӯзгор ҳангоми арзёбӣ бояд тамоми дастовардҳои таълимии хонандаро ба эътибор гирифта, онро қадрдонӣ кунад. Ҷар як хонанда бояд имконияти гирифтани тавсия, тақриз ва таҳлили методикаи таълимии худро дошта бошад. Аз эътибор дур соختани дастовардҳои таълимии хонандагон ҳавасмандии маърифатҷӯиӣ ӯро паст мегардонад. Аз ин лиҳоз, тавсия дода мешавад, ки ҳар як дастоварди ӯ дар доираи имкон қадрдонӣ гардад.

5.2. Арзёбии салоҳиятҳои гӯш кардану гуфтан

Гӯш кардан ва гуфтан ҷараёни мураккаби ба ҳам пайваستا буда, алоқамандии малакаҳои шунавоӣ ва фикррониро талаб мекунад, аммо ин ҷунин маъно надорад, ки омӯзгорон салоҳиятҳои гӯш кардану гуфтаниро бо ёрии воситаҳои сода санҷида наметавонанд. Воситаҳои арзёбии ташаккулдиҳандаи малакаи гӯш кардану гуфтан барои муайян кардани сатҳи салоҳиятнокии хонанда басо муҳим аст.

5.2.1. Воситаҳои арзёбии ташаккулдиҳандаи салоҳиятҳои гӯш кардан

Санҷиши дарки ахбори шунида.

Матнро ба хонанда хонед, сипас ба ӯ якчанд савол дода, санҷед, ки то кадом андоза хонанда онро дарк кардааст. Дар ин ҳолат набояд танҳо дар хотир гирифтани ахбор, балки дараҷаи фаҳмидани таҳлил кардани ҳодисаву воқеаҳои матн низ санҷида

шавад. Барои чунин санчиш саволҳои мувофиқ таҳия карда мешаванд. Масалан, ба фикри шумо давоми ҳикоя чӣ мешавад? Дар чунин вазъият шумо чӣ кор мекардед? Тавсия мешавад, ки дар синфи якум саволу ҷавоб ба таври шифоҳӣ сураат гирад.

Агар дар натиҷаи санчиш муайян гардад, ки малакаи дарки маънии ахбори шунидашуда то дараҷаи кофӣ ташаккул наёфтааст, он гоҳ бо чунин хонандагон дар алоҳидагӣ кор карда, стратегияҳои ташаккули малакаи гӯш карданро омӯзонед.

5.2.2. Арзёбии салоҳиятҳои гуфтан

Воситаҳои арзёбии ташаккулдиҳандаи салоҳиятҳои гуфтан

1) Санчиши тарзи талаффузи овозҳо ва калимаҳо

Барои ин омӯзгор ба суҳанронии хонанда диққат дода, ғалатҳоро ба қайд мегирад ва мутаносибан барои ислоҳи ғалатҳо ба хонандагон тавсия дода, роҳҳои аз худ кардани тарзи дурусти талаффузи ин калимаҳоро нишон медиҳад.

2) Санчиши сарфӣ ва наҳвӣ

Бо вучуди он ки хонандагони хурдсол ба таври шифоҳӣ ҷумлаҳои дуруст гуфта метавонанд, омӯзгор ба гуфтори хонандагон аҳамият дода, онро тавассути ҷадвали арзёбие, ки дар асоси меъёрҳои зерин таҳия мекунад, месанҷад:

- тартиби калимаҳои ҷумла риоя шудааст;
- ҷумлаи гуфтаи хонанда мувофиқи қолиби наҳви забони тоҷикӣ аст.

3) Санчиши луғат ва пешниҳоди ақида

Барои санҷидани истифодаи бамавриди луғат ва тафсири ақида шумо аз меъёрҳои зерин истифода бурда метавонед:

- як қатор луғатҳоро мувофиқи мавзӯъ ва бамаврид истифода бурдааст;
- нутқи хонанда алоқамандии мантиқӣ ва сохтори мувофиқ дорад;
- хонанда ақидаашро ба таври шифоҳӣ дуруст баён карда метавонад.

Воситаҳои арзёбии ҷамъбастии салоҳиятҳои гуфтан

Бо мақсади арзёбии ҷамъбастии воситаҳои арзёбии сарфу наҳв ва луғату пешниҳоди ақидаро истифода баред.

Санчиши қоидаҳои гӯш кардану гуфтан.

Тавсия мешавад, ки қоидаҳои гӯш кардану гуфтан якҷоя санҷида шаванд. Барои гузаронидани чунин санчиш дар асоси меъёрҳои зерин ҷадвали арзёбӣ таҳия намоед:

- хангоми гуфтор баландии овоз мувофиқ аст;
- луғати мувофиқро истифода мебарад;
- қоидаҳои бонавбат суҳан гуфтанро медонад ва риоя мекунад (суҳанони дигаронро намебурад, ба дигарон низ имконияти суҳан гуфтан медиҳад);
- фаҳмидани суҳанони дигаронро тасдиқ мекунад (ин маънои онро надорад, ки бо гӯянда розӣ аст).

5.3. Арзёбии малакаҳои мушоҳидакорӣ, таҷриба ва таҳлил

Санчиши малакаҳои мушоҳида, таҷриба ва таҳлил асосан дар натиҷаи арзёбии фаъолиятҳои таълимӣ таҷрибавӣ, мушоҳида ва саёҳат амалӣ карда мешавад. Бо ин мақсад аз меъёрҳои зерин истифода бурда метавонед:

- дар мушоҳидаю тачрибагузарониho фаъолона иштирок намудааст;
- дар рафти машғулиятхо ба чараён диққат медиҳад;
- тартиби иҷрои фаъолиятхоро аз рӯи нақшаи муайян анҷом додааст;
- маълумоти пешниҳодшударо тадқиқ ва таҳлил мекунад;
- хангоми коркарди маълумот, ёфтани роҳи ҳалли проблема аз омӯзгор кӯмак мебарорад;
- оид ба корҳои анҷомдодашуда фикрхояшро баён ва асоснок карда метавонад;
- натиҷаҳои бадастомадаро ҷамъбасти карда метавонад;
- таассуроти худро оид ба кори анҷомдодашуда гуфта метавонад.

5.4. Арзёбии малакаҳои иҷрои корҳои лоиҳавӣ

Арзёбии кори лоиҳавии хонандагонро аз рӯи натиҷаи корҳои лоиҳавии онҳо ба роҳ мондан лозим аст. Натиҷаҳои кори лоиҳавии хонандагон чунин буда метавонад:

- ҳалли проблемаи гузошташуда;
- тартиб додани маҷмӯа оид ба объекти омӯзиш;
- таҳияи маълумотнома;
- сохтани суроб, нақша, тасвир ва ғайра;
- пешниҳоди роҳи нави ҳалли мушкилот (эҷодкорӣ).

Адабиёт

1. Арзёбии таълим. Дастури методӣ барои муаллимони синфҳои ибтидоӣ. – Душанбе, 2010.
2. Лутфуллоев М. Дарс. – Душанбе, 1995.
3. Лутфуллоев М. Ҳамидова ... ва дигарон. Таълим дар синфи 1.– Душанбе, 1992.
4. Ниёзов Ф. Зиёев М., Эрматова У., Олимова Ф. ва дигарон. Маърифати таълим: ҷустуҷӯ ва бозёфт. Дастур барои худомӯзии омӯзгорони синфҳои ибтидоӣ. – Душанбе, – 2012.
5. Стандарти таҳсилоти ибтидоӣ – Душанбе, 2012.
6. А. А. Плешаков. Мир вокруг нас. Учебник для 1 класса начальной школы. – Москва, «Просвещение», 2005.
7. Содик Акрамов. Методикаи таълими табиатшиносӣ. Душанбе «Маориф», 1987.
8. Н. Қодиров, И. Абдуллоев. Табиатшиносӣ (китоби дарсӣ барои синфи 4). – Душанбе «Комбинати полиграфӣ» – 2013.
9. А. Вохрушев, О. Бурский, А. Раутиан. Окружающий мир. Мир и человек. Живые обитатели планеты. Учебник 3 класса в двух частях.– Москва. ДРОФА. 2008.
10. М. Ҳочиматов, Б. Каримов. Табиатшиносӣ (китоби дарсӣ барои синфи 3).– Душанбе, «Маориф», 1994.
11. Л. Ф. Мелчаков, М. Н. Скаткин. Табиатшиносӣ (китоби дарсӣ барои синфҳои 3-4). – Душанбе, «Маориф», 1984.
12. Горецкий В. Г. и др. Обучение в 1 классе.– Москва, 1988
13. Кайнова Э.Б. Курс современной практической педагогики. – М., 2005.
14. Кошмина И. В. Межпредметные связи в начальной школе. – М., 2003.
15. Кукушин В. С., Болдырева А.В.– Вараксина. Педагогика начального образования. – М. -Ростов–на–Дону, 2005.
16. Кульневич С.В., Лакоценина Т.П. Современный урок. –М.: Учитель, 2005.
17. Кустарева В.А. Методика грамматики и орфографии в начальных классах. – Москва, 1979
18. Панов М. В. Занимательная орфография. – Москва,1984
19. koi.tspu.ru/koi_books/semnova/razdel%206.htm.Обзор современных программ по окружающему миру.
20. <https://sites.google.com/.../sovremennye-programmy> __Современные Программы по Окружающему миру.
21. festival.1september.ru/articles/566779/ Рабочая учебная программа по предмету «Окружающий мир».
22. school2100.com/uroki/elementary/okrmir.phpПрограмма «Окружающий мир» - Школа 2010

**РОҲНАМОИ ФАНИИ ТАБИАТШИНОСӢ
(ОЛАМИ АТРОФИ МО) БАРОИ СИНФИ 4-УМ**

**барои омӯзгорони синфҳои ибтидоии
муассисаҳои таҳсилоти умумӣ**

Муҳаррир
Мусаҳҳах
Муҳаррири
техникӣ
Тарроҳ

Ю. Шерматов
М. Саидова

Қ. Саъдуллоев
И. Сатторов

Ба матбаа 28.06.2016 супорида шуд
Ба чоп 29.08.2016 иҷозат дода шуд. Андозаи 60x84 1/8.
Қоғази офсет. Чопи офсет. Қузъи чопӣ 22,5.
Адади нашр 10000 нусха.
Супориши № 149/2016

Муассисаи нашриявии «Маориф»-и
Вазорати маориф ва илми Ҷумҳурии Тоҷикистон.
734024, ш. Душанбе, кӯчаи Аҳмади Дониш, 50.
Тел.: 222-14-66.
E-mail: najmiddin64@mail.ru

Дар матбааи ҶДММ «Душанбе – принт» чоп шудааст