

**РОҲНАМОИ ФАНИИ САНЪАТ ВА МЕҲНАТ
БАРОИ СИНФИ 4-УМ**

**Барои омӯзгорони синфҳои ибтидоии
муассисаҳои таҳсилоти умумӣ**

**Вазорати маориф ва илми
Ҷумҳурии Тоҷикистон
тавсия кардааст**

**Душанбе
«Маориф»
2016**

ББК Я 72 85+74.266+74.268 я 72
Р-84

Р-84. Иргашова М., Азизов А., Насимӣ М. “**Роҳнамои фанни санъат ва меҳнат барои синфи 4-ум**” барои омӯзгорони синфҳои ибтидоии муассисаҳои таҳсилоти умумӣ. Душанбе, «Маориф», 2016, 112 саҳ.

МУНДАРИЧА

Муқаддима	5
Стандарти фанни САНЪАТ ВА МЕҲНАТ барои синфи 4.....	7
I. Мазмун ва мундариҷаи стандарти фанни санъат ва меҳнат.....	7
1.1. Мафҳумҳои асосии стандарти фанни санъат ва меҳнат.....	7
1.2. Заминаи меъёрии ҳуқуқии стандарти фанни санъат ва меҳнат.....	11
1.3. Соҳаи истифодаи стандарти фанни санъат ва меҳнат.....	11
1.4. Принсипҳои асосии стандарти фанни санъат ва меҳнат.....	11
1.5. Мақсад ва вазифаҳои стандарти фанни санъат ва меҳнат.....	13
II. Салоҳиятҳои фанни санъат ва меҳнат.....	14
2.1. Салоҳиятҳои иҷрои амалҳо, эҷод, арзёбӣ.....	15
2.2. Баҳодихии салоҳиятҳои иҷрои амалҳо, эҷод, Арзёбӣ.....	15
2.3. Салоҳиятҳои тарбиявӣ-ахлоқӣ	16
2.4. Нишондиҳандаҳои ҳислатҳо	16
2.5. Салоҳиятнокии омӯзгорон	17
III. Ташкили раванди таълими салоҳиятноки аз фанни санъат ва меҳнат барои синфи 4-ум...	18
3.1. Ба хусусиятҳои фардии хонанда диққат додан	18
3.2. Принсипҳои таълими самаранок	19
3.3. Алоқамандии байнифанӣ.....	19
IV. Методикаи таълими фанни санъат ва меҳнат дар синфи 4.....	20
V. Арзёбӣ.....	24
Рохнамо барои омӯзгор аз фанни санъат ва меҳнат барои синфи 4 -ум	32
Мавод ва асбобҳои корӣ - 1 соат.....	32
Саёҳат ба табиат-1соат	34
Соҳтани шакли парандаҳо ва кашидани расми онҳо-2 соат.....	35
Корҳои хочагӣ - 1 соат.....	36
Соҳтани мизу курсӣ бо ороиши нақшу нигори милли - 1 соат.....	38
Корҳои ороишӣ. Ангораи сӯзанӣ - 1 соат	39
Соҳтани асбоби таълимии “Абаки забон” - 1 соат.....	41
Натюрморт. Китоб ва барг-2 соат.....	42
Турбофӣ- 1 соат.....	44
Чамъоварии ҳосил - 1 соат	45
Бо рассом шинос мешавем - 1 соат.....	46
Аз рӯи нақша соҳтани модели экскаватор -2 соат.....	48
Дарбехкунии либос - 1 соат	49
Саёҳат-тасвири манзараи атроф - 2соат.....	50
Соҳтани бешазор - 2 соат.....	52
Соҳтани асбоби ороишӣ. Чатри гирди чароғи барқӣ- 1 соат.....	54
Шохчаи гул - 1 соат.....	55
Меҳнати хочагӣ- 1 соат.....	57
Аз рӯи конструкция соҳтани модели планёр - 2 соат.....	58
Санъати ҳайкалтарошӣ - 1 соат.....	60
Соҳтани бозичаҳои мулоим - 1 соат.....	62
Чароғаки солинавӣ ва ороиши он - 2 соат.....	63
Рӯзи омӯзгорон (муаллимон)- 1 соат.....	64
Соҳтани фонусчаҳо - 1 соат.....	66
Модели крани борбардор - 2 соат.....	68
Коркарди замин- 1 соат.....	69
Натюрморт. Кашидани расм аз асл. Асбобҳои дуредгарӣ- 1 соат.....	71
Аз гил ё пластилин соҳтани зарфҳо- 1 соат.....	72
Суробсозӣ аз масолеҳи табиӣ- 1 соат.....	75
Шаклсозӣ аз қоғазу картон- 1 соат.....	76
Тасвир мувофиқи мазмун . Афсонаҳои халқӣ тоҷик- 1 соат.....	78

Сохтани шакли поезд - 2 соат.....	80
Парвариши рустаниҳои хонагӣ - 2 соат.....	81
Ороиши нақшу нигор. Нақшу нигори гулдӯзӣ - 1 соат.....	83
Аз рӯи нақша сохтани шакли хона - 1 соат.....	84
Дарки зебоии ҳақиқат. Шиносой бо асарҳои рассомон дар мавзӯи инсон ва табиат - 1 соат.....	84
Сохтани ҷисмҳо аз найчаҳо- 1 соат.....	87
Суробсозӣ аз рӯи мавзӯ - 2 соат.....	89
Ҳаёлот ва тасвир. Тасвири шикорчӣ - 2 соат.....	91
Сохтани қуттиҳо- 1 соат.....	92
Нигоҳубини рустаниҳо- 1 соат.....	94
Аз рӯи конструксия сохтани модели трактор- 1 соат.....	95
Тасвири манзара. Гулҳои наврӯзӣ - 2 соат.....	96
Сохтани қолаби “Боғ” - 1 соат.....	98
Композитсия дар мавзӯи парвози парандагон- 1 соат.....	100
Кишту кори сабзавот - 1 соат.....	103
Тасвир аз асл. Кӯза ва гул- 1 соат.....	105
Кори хочагӣ- 1 соат.....	107
Намоиши корҳо- 1 соат.....	108
Адабиёт	111

Муқаддима

Соҳаи маориф аз ҷониби Ҳукумати Ҷумҳурии Тоҷикистон ҳамчун яке аз самтҳои афзалиятноки рушди мамлакат эътироф гардида, дар ин самт ҳамасола тадбирҳои зиёд андешида мешаванд. Илова ба бунёди муассисаҳои таълимии нав, таҷдиди инфрасохтор, инчунин ба сифат, мазмуну самарабахшии мундариҷа ва ҷараёни таълим низ тавачҷуҳи қобили назар зоҳир мегардад. Таҳияи стандарт ва барномаҳои нави таълимӣ метавонанд сатҳу сифати таҳсилоти миёнаи умумиро баланд бардоранд.

Дар татбиқи сиёсати давлатӣ дар соҳаи маориф омӯзгорон нақши калидӣ мебозанд. Ин нукта дар суҳанронии Асосгузори сулҳу ваҳдати миллӣ – Пешвои миллат, Президенти Ҷумҳурии Тоҷикистон, муҳтарам Эмомалӣ Раҳмон дар мулоқот бо зиёиёни мамлакат (2015) хеле мушаххас баён гардидааст: “... калиди ҳама гуна дастоварду пешравӣ ва истиқлолияти фикрӣ муаллим-омӯзгор ва ҳазинаи маънавию илмӣ ӯ ба шумор меравад. Аз ин рӯ, самаранок ба роҳ мондани корҳои таълиму тарбия аз ҷониби омӯзгор имкон фароҳам меорад, ки сатҳи мафкура ва донишу ҷаҳонбинии толибилмон боло равад ва онҳо ҳамқадами замон гарданд”.

Барои мо – олимон, кормандони соҳаи маориф, мутахассисон ва омӯзгорон ин суҳанон беҳтарин дастури амаланд.

Вазорати маориф ва илми Ҷумҳурии Тоҷикистон бо мақсади баланд бардоштани сифати таълим ва натиҷабархшии раванди он таҳияи стандартҳои фаннӣ ба роҳ мондааст, ки Стандарти фанни санъат ва меҳнат аз ҷумлаи онҳост. Вазорати маориф ва илм натиҷа ва дастовардҳои ислоҳоти соҳаро, ки тайи солҳои охир татбиқ гаштаанд, эътироф карда, дар асоси ба эътибор гирифтани таҷрибаи ҷаҳонӣ стандарт ва барномаҳои навро ҳамчун як ҷузъи таркибии ислоҳоти пурраи мундариҷаи таҳсилот таҳия намудааст.

Стандарти фанни санъат ва меҳнат барои синфи чор ҷузъи таркибии силсилаи стандартҳои фанни санъат ва меҳнат дар зинаи таҳсилоти ибтидоӣ аст. Стандарти мазкур дар асоси салоҳият таҳия шуда, талаботи Стандарти давлатии таҳсилоти миёнаи умумиро ба эътибор мегирад.

Сохтор ва услуби пешниҳоди стандарт тарзе интихоб шудааст, ки паҳлуҳои гуногуни раванди таълими фанни санъат ва меҳнатро фаро мегирад ва ба ин васила фаъолияти омӯзгорро дар ҷараёни банақшагирӣ ва таълиму арзёбӣ осон мегардонад.

Тавре ки таҷрибаи байналмилалӣ ва шароити кунунии Ҷумҳурии Тоҷикистон нишон медиҳад, вобаста ба талаботи бозори меҳнат ва инкишофи босуръати муносибатҳои иҷтимоӣ, иқтисодӣ ва фарогирии ҳар чӣ бештари воситаҳои иттилоот (интернет, телевизион ва ғайра) имрӯз танҳо бо дониш мусаллаҳ будан кифоя набуда, дар амал истифода бурдани донишу малакаҳо муҳимтарин роҳи иҷтимоишавии ҷавонон ва дастёбӣ ба натиҷаҳои дилхоҳ ба шумор меравад. Ин нуктаи муҳим маҳаки стандарти мазкурро ташкил медиҳад.

Дар ҷаҳони муосири зудтағйирёбанда ва пур аз тазодҳо шаҳрвандон бояд сифатҳои ташаббускорӣ, навоарӣ, амалигардонӣ, тағйирпазирӣ, уҳдабарой, масъулиятшиносӣ ва созандагӣ бунёдкориро дошта бошанд. Онҳо бояд шахсони бомаърифати аз ҷиҳати маънавӣ-ахлоқӣ устувор ва кордоне бошанд, ки роҳҳои дастрас кардани ахбор (маълумот)-ро тавассути воситаҳои гуногун интихоб намуда, онро таҳлилу таркиб ва арзёбӣ карда, масъалаҳои мураккаби олами атропо дарк кунанд, мушкилиҳои гуногуни таълимию ҳаётиро пешгӯӣ ва ҳал карда тавонанд, масъулияти худро дар назди оила, ахли ҷомеа ва кишвар дарк намоянд. Барои ташаккули ин сифатҳо маҳз дар зинаи таҳсилоти ибтидоӣ заминаи мусоид фароҳам оварда мешавад.

Барои ноил гаштан ба ин вазифаҳо Вазорати маориф ва илми Ҷумҳурии Тоҷикистон низоми нави таълимо дар амал татбиқ менамояд, ки он ба ташаккули рушди салоҳиятнокии хонандагон дар истифодаи амалии дониш, малака ва маҳорат мусоидат хоҳад кард.

Натиҷаҳои салоҳиятнокии хонандагон тавассути низоми миллии арзёбӣ санҷида шуда, натиҷаҳои он барои дуруст ва самаранок ба роҳ мондани раванди таълим истифода мешавад.

Стандарти мазкур мазмуну мундариҷа, салоҳиятҳо, нишондиҳандаҳои салоҳиятнокии ва воситаҳои арзёбиро муайян мекунад. Бо татбиқи низоми нави таълим натиҷаҳои таълимии хонанда (салоҳиятнокии \bar{y}) мақсади асосии санҷишу назорати сифати таҳсилот мегардад.

Бо татбиқи стандартҳои нав на танҳо малакаву маҳорати касбии омӯзгор, балки натиҷаи таълимии хонандагон низ ҳамчун нишондиҳандаи самаранокии раванди таълим шинохта мешавад. Дар низоми нави таълим масъулиятнокии омӯзгорон барои беҳтар гаштани натиҷаҳои таълимии хонандагон ба маротиб зиёд мегардад.

Дар чараёни татбиқи маҷмӯи стандартҳо ва барномаҳои фаннии омӯзгор шахси калидӣ аст. Аз ин рӯ, самаранокии татбиқи стандартҳои нав ва чараёнҳои ислоҳот маҳз ба дарки масъулият, ташаббусу эҷодкорӣ ва маҳорату малакаи омӯзгорон вобаста аст. Масъулияти омӯзгор дар ин чараён хеле зиёд буда, ҷанбаҳои зеринро дар бар мегирад:

- Ба роҳ мондани таълим дар асоси стандартҳои нав ва барномаи фаннии;
- Муҳокимаи масъалаҳои умдатарини татбиқи ислоҳот бо ҳамкорон;
- Муҳокимаи мушкilot ва роҳҳои ҳалли онҳо дар ҳамкорӣ бо сарварони муассисаҳои таълимӣ ва идораву шуъбаҳои маорифи шаҳру ноҳияҳо;
- Ба роҳ мондани ҳамкорӣ бо кормандони Барномаи глобалии ҳамкорӣ баҳри рушди маориф ва Вазорати маориф ва илми Ҷумҳурии Тоҷикистон (мо ба тавсия ва маслиҳатҳои шумо ниёз дорем);
- Таҳияи маводди иловагии таълимӣ ва истифодаи онҳо дар раванди таълим бо ҳамкорон.

Табиист, ки дар марҳалаи ибтидоӣ масъалаҳои зиёд пайдо мегарданд, ки ба истифодаи стандартҳо, барномаҳои таълим ва китобҳои дарсии нав алоқаманданд. Аммо мо бовар дорем, ки батадрич, бо роҳи фароҳам сохтани имкониятҳои хуби иштирок дар марҳалаи татбиқи ин ислоҳот дар сатҳи мамлакат омӯзгорони муассисаҳои таълимӣ пурра омода хоҳанд шуд.

Вазорати маориф ва илм ҳамаи омӯзгорон, сарварони муассисаҳои таълимӣ, кормандони раёсату шуъбаҳои маориф ва тамоми кормандони соҳаи маорифи ҷумҳуриро барои татбиқи ислоҳоти мазкур, ки самаранокӣ ва сифати таълимро барои хонандагон – фарзандони мо таъмин мекунад, даъват менамояд.

Стандарти фанни санъат ва меҳнат барои синфи чор

I. Мазмун ва мундариҷаи стандарти фанни санъат ва меҳнат

1.1. МАҲҲУМҲОИ АСОСИИ СТАНДАРТИ ФАННИ САНЪАТ ВА МЕҲНАТ

- Арзёбӣ** – чараёни чамъоварии маълумот барои баҳодихӣ. Навъ ва воситаҳои гуногуни ташкили чараёни арзёбӣ вучуд доранд. Он барои муайян кардани дараҷаи дастовардҳои таълимии хонандагон имкон медиҳад. Маълумоте, ки тавассути арзёбӣ чамъ оварда мешавад, ҳам ба шахсони алоҳида ва ҳам ба муассисаҳои дахлдори соҳа зарур аст. Маълумоти аз арзёбӣ бадастомадаро ба тарзи мухталиф ниҳодҳои ҳокимияти давлатӣ, шахсони алоҳида, волидон, хонандагон ва омӯзгорон истифода бурда метавонанд.
- Баҳодихӣ** – чараёни натиҷагирӣ оид ба дараҷаи мувофиқати дониш, салоҳият, малака ва маҳорати хонанда ба талаботи муқарраркардаи стандарти фаннӣ мебошад. Баҳодихӣ имкон медиҳад, ки дараҷаи азхудкунии салоҳиятҳо муайян карда шавад.
- Иттиҳодияи методӣ** – яке аз шаклҳои ташкили кори методӣ, паҳн намудани таҷрибаи пешқадам ва такмили ихтисоси муаллимони муассисаҳои таҳсилоти миёнаи умумӣ мебошад.
- Кори лоиҳавӣ** – машғулияти мустақилонаи гурӯҳи хонандагон буда, берун аз дарс таҳия карда мешавад. Он дар асоси маълумот ва донишу малакаи ҳосилкардаи хонандагон дар марҳилаи муайяни таълим гузаронида мешавад.
- Лавҳаи дарсхона** – «тахтаи синф»; лавҳ – ҳар чизи сатҳаш паҳни сангӣ, чӯбӣ, филизӣ ва ғайра, ки ба рӯи он хат менависанд ё нақшу нигор мекашанд, фаҳмида мешавад;
- Мақсади таълим** – мақсади таълимии дарс дар асоси натиҷаҳои таълими дарс таҳия карда мешавад. Натиҷаҳои таълим ба қисмҳои хурдтар (мақсади таълим) ҷудо мешаванд, ки ҳамчун зина барои расидан ба натиҷаҳои таълим хизмат мекунанд.
- Малака** – қудрат ва тавоноӣ дар иҷрои коре, ки дар натиҷаи машқу тамрин дар табиати инсон пайдо мешавад.
- Маҳорат** – фаъолияти, ки дар инсон дар натиҷаи таълим ва такрори бисёркарата ҳосил шуда, баъд ба раванди бошуурона табдил меёбад ва инсон минбаъд ҳар як кори худро доништа иҷро мекунад; моҳирӣ, устодӣ, забардастӣ, ҳунармандӣ ва ғайра маҳорат аст.
- Метод** (юн. methodos-роҳ, тарз, усул, восита, назария, таълимот) - усули назариявӣ ва амалии донишҷӯи воқеият; маҷмӯи амалиёт; ташкили бонизоми фаъолияти одамон дар ҳалли масъалаҳои гузошташуда аст.
- Меъёр** – нишонае, ки дар асоси он баҳодихӣ, муайянкунӣ ё таснифи чизе анҷом дода мешавад.
- Нақшаи таълим** – ҳуҷҷатест, ки омӯзиши фанҳои таълим ва тақсими солиҳои онҳоро барои тамоми давраи таҳсил дар муассисаҳои таълимӣ муайян менамояд.
- Низоми таълими ба ташаккули шахсияти хонанда нигаронидашуда** – низоми таълиме, ки дар он қобилияти фардӣ ва таҷрибаи қаблии хонанда ҳамчун меҳвар (тири асосӣ) барои омӯзиши минбаъда заминаи асосӣ нигаронида шудааст.
- Нишондиҳанда** – нишондиҳандаҳо маҷмӯи дониш, малака ва маҳоратҳои мебошанд, ки аз ноил шудан ба салоҳиятҳо дарак медиҳанд.
- Портфолио** – аз калимаи итолийӣ, маънояш ҳуҷҷатҳо, ҳуҷҷатҳои мутахассис аст.
- Портфолиои хонанда** – чамъоварии мақсаднокӣ қорҳои хонанда, ки саъю кӯшиши ӯро ҳангоми иҷрои қорҳо, пешрафт ва дастовардҳои (муваффақиятҳои) ӯро аз рӯи як ё якчанд фан нишон медиҳанд.
- Принсип** – қоидаҳои асосии таълим, ки мазмун, шаклҳои ташкилӣ ва усули таълимро дар алоқамандӣ бо мақсадҳои умумии тарбия ва меъёрҳои раванди таълим муайян менамояд.
- Раванди таълим** – раванди мақсаднок ва муташаккилонаи ҳосил намудани дониш, маҳорат ва малакаҳо аст.

Роҳнамои фаннӣ барои татбиқи стандартҳо – роҳнамои омӯзгор оид ба татбиқи стандартҳо маводди иловагии методӣ мебошад. Он тавсияҳо ва намунаҳоро оид ба тарзи ташкили чараёни таълим фаро гирифта, ба омӯзгор дар самти ташаккули салоҳиятнокии хонандагон ёрӣ мерасонад.

Салоҳият – маҷмӯи дониш, малака ва маҳоратҳои ба ҳам пайвандест, ки ба мақсади ҳалли масъалаҳои мушаххаси ҳаётӣ (ичтимоӣ, иқтисодӣ, сиёсӣ), маърифатӣ ва касбӣ равона карда мешаванд.

Стандарти фаннӣ – санадест, ки дар он меъёри дониш, малака, маҳорати хонандагон, мазмуну муҳтавои фаннӣ, методикаи таълими фан, роҳу усули самаранок истифода бурдани вақти ба омӯзиши фан ҷудогардида ва талабот ба тарзи санҷиши дониш аз фанни мазкур ифода гардидааст.

Стратегия – роҳу усули ноил гардидан ба мақсад. Роҳ (усул)-и алтернативӣ (ҷойгузин), интиҳоб, таҳия ва татбиқи барномаро дар назар дорад.

Акварел – рангест (одатан ширешдор), ки дар об ҳал шуда, бо об ба осонӣ шуста мешавад. Хусусияти асосии расмҳои бо акварел кашидашуда равшании ранг буда, хосияти коғаз ва тозагии вай аз байни он намудор шуда меистад.

Аппликатсия – асари бадеие мебошад, ки бо роҳи часпондан, дӯхтани коғаз, матоъ ва маводди дигар ба болои маводди якранга ва ҳархела иҷро карда мешавад.

Андозаи сегона – ба таври дигар онро «абъоди сегона» меноманд. Ин истилоҳ се андозаро дар назар дорад: арз, тӯл, заҳомат, яъне, дарозӣ, бар, ғафсӣ. Ин андозаҳо дар асарҳои муҷассамасозӣ, санъати ороишӣ ва рассомӣ ба назар мерасад.

Барелеф – нақши нимбарҷаста, тасвири нимбарҷаста. Нақш ё тасвире, ки аз сатҳи замин ба миқдори ними ғафсӣ (ё баландии) ашӯи мавриди тасвир берун ҷастааст.

Масалан, тасвир ё нақши чизе дар рӯйи санг, оҳан ва ҷӯб.

Гил – чинсҳои таҳшини мулоиманд, ки аз минералҳои гилин таркиб ёфтаанд. Гил барои тайёр намудани маснуоти сафолин истифода бурда мешавад.

Гуаш – ранге, ки дар об ҳамроҳи ширешу белил омехта карда шудааст. Онро асосан барои кашидани расмҳо дар коғаз, шохӣ ва ғайра истифода мебаранд, ки ба расм ранги хира медиҳад.

Дурнамо – намо ё манзараи дуродур, чашмандоз. Тағйири ашӯ вобаста ба мавқеи он аз нигоҳи бинанда. Назар ё нигоҳи мо воситаи асосии муайян сохтани дурнамо аст. Ҳар як чиз ҳар қадар аз назари мо дур бошад, ҳамон қадар хурд ба назар мерасад, ҳар як қадар ба мо наздик бошад, ҳамон қадар калон менамояд. Навъи дигари дурнамо, дурнамои ранг ё дурнамои тобиши ранг номида мешавад. Вақте ки ашӯ аз мо дур қарор гирад, ранги он дар назари мо тиратар метобад, ҳар қадар наздик бошад, ранги он равшантар метобад. Вобаста ба ин хосият муайянии тарҳи ашӯ низ (дар масофаи дур) дигаргун мешавад.

Замина – мавод (материал), яъне, матоъ, коғаз, картон ва сафол, ки дар рӯйи он расм мекашем, санг фулӯз, ҷӯб, гаҷ ва ғайра, ки дар рӯйи он қандакорӣ мекунем.

Инъикоси мусовӣ – яке аз тарзҳои тасвир. Дар муқобили худ айнан такрор шудани нақш ё тасвир. Яъне, ба шакли симметрии рӯ ба рӯйи ҳамдигар қарор гирифтани қисматҳои якхелаи нақш.

Интерйер – ороиши бадеии меъморӣ буда, барои зебу зиннати дохили мактабҳо, синфҳо ва биноҳо истифода мешавад.

Кулолӣ – аз калимаи юнонии «керамос»-«гил», ки номи яке аз маҳалҳои Афина мебошад ва дар он ҷо кулолон зиндагӣ мекарданд, ба вучуд омадааст. Баъдтар аз он «кулолӣ» (як навъи санъат)-маснуоти аз гили сӯхташуда пайдо шудааст.

Колорит (обуранг, тобиш) – хусусияти умумии рангҳо, таносуби ҳамаи рангҳо ва ҷилоҳои он дар асарҳои бадеӣ, ки ягонагии эҳсоси рангҳоро ба вучуд меоранд.

Композитсия – тартиб додани асари бадеӣ, яъне дар алоқамандӣ ҷобачо гузоштани бузургии шаклҳои асосӣ ва иловагӣ дар шакли интиҳобкардашуда.

Манзаранигорӣ – як навъи санъати рассомист, ки дар он манзараҳои гуногуни табиат ва шаҳру деҳот тасвир мешавад. Рассомро, ки чунин расмҳои манзаравиро меофарад, манзаранигор меноманд.

Маркази тарх (ё тасвир) – тасвири симо, пайкар ё ашё, ки нисбат ба унсурҳои ҷузъӣ дигари мусаввара бештар таъкид шудааст ва дар сохти мусаввара мавқеи марказӣ дорад.

Мозайка – як навъи санъати монументалӣ ва амалии ороишӣ, ки онро ба тоҷикӣ хотамкорӣ меноманд ва дар хунари тоҷикон аз қадимулайём маъмул аст. Осори хотамкорӣ бо истифодаи маводди мухталиф аз қабилҳои қошиҳои гуногунранг, сангҳои ранга ва ғайра офарида мешавад. Хотамкорӣ дар осори меъморӣ Самарқанд, Бухоро, Хучанд, Панҷакент ва дигар шаҳрҳои қадимаи мо ба таври фаровон истифода шудааст.

Натюрморт – аз калимаҳои франсавӣ «натур» - асл, табиӣ ва «морт» - шакл.

1. Тасвир аз рӯйи асл бо рангҳо.

2. Мусавварае, ки меваҳои ашё, чинҳои берӯҳу бечонро тасвир менамояд.

Нақши муқаррас – нақши такрор, нақше, ки аз ибтидо то интиҳо бо тамоми унсурҳои худ айнан такрор мешавад ва тарҳи муқаммалӣ ороиширо ба вучуд меорад. Масалан, ҳошия ё шероза ба ҳамин тарик ҳосил мегардад. Ин истилоҳро ба русӣ «раппорт» гӯянд.

Нақша – дар санъати тасвирӣ аксаран маънии «мавқеъ»-ро дошта, тарзи ҷойгир кардани ашёи мавриди тасвирро дар сатҳи мусаввара ифода мекунад. Он ҷӣ дар қисмати пеши мусаввара тасвир шудааст, мавқеи аввал, он ҷӣ дуртар тасвир гардидааст, мавқеи сонӣ ё мавқеи дувум ном мегирад ва амсоли он.

Наққошӣ – як намуди фаъолияти тасвирӣ. Ин гуна асарҳо ба воситаи рангҳои, ки ба болои ҷизе мемоланд, сохта мешаванд.

Намоиши бадеӣ (выставка) – ташкили намоиши махсуси қорҳои эҷодии рассомон, ҳайкалтарошон, наққошон ва дигар ҳодимони санъати тасвирӣ мебошад.

Натура (асл) – дар санъати тасвирӣ ҳама гуна ҳодиса, воқеа ва ашёе, ки рассом бевосита аслро мушоҳида намуда тасвир мекунад, натура (асл) номида мешавад. Ҳамчун қоида фақат этюд, қайдҳои ҳомакӣ, лавҳа, портрет ва баъзан пейзажро аз асл мекашанд.

Расми ҳомакӣ (набросок) – расмҳои наҷандон қалонҳаҷм, сатҳӣ ва зуд қашидаи рассом.

Вазифаи асосии расмҳои ҳомакӣ – мушоҳидаҳои ҷудоғонаро қайд кардан аст; характери таносуб ва ҳаракат, характери муносибат ва мутоқибату алоқамандии рангҳо.

Орнамент – аз калимаи латинӣ «орнаментум»- «ороиш» гирифта шуда, маънояш нақшу ниғор мебошад, ки ба мунтазам ивазшавию пайвастшавии элементҳои геометрӣ ва тасвирӣ асос қарда шудааст. Вазифаи асосии нақшу ниғор ороиши рӯйи ашё ва нишон додани шакли онҳост. Дар замонҳои қадим нақшу ниғор нақши расму оин ва мӯъҷизакориро низ адо менамуд. Яқҷанд намудҳои нақшу ниғор мавҷуд аст: геометрӣ, набототӣ (рустанигӣ) ва ғайра. Ҳар як давр, ҳар як халқу миллат низоми нақшу ниғори худро ба вучуд овардааст. Аз рӯйи нақшу ниғор ҳам давр ва ҳам миллати ба вучуд овардаи онро беҳато муайян қардан мумкин аст.

Палитра – тахтачае, ки рассом дар болои он рангҳои тозаи худро меғузорад, ҳангоми қор онҳоро бо ҳам омехта мекунад, то ки ранги лозимаро ҳосил намояд.

Таносуб (пропорсия) – муносибати байниҳамдигарии ҷузъҳои ашё аз рӯйи бузургии он.

Дар расмкашӣ риоя намудани таносуб (пропорция) аҳамияти ҳалқунанда дорад, ҷунки он асоси тасвири ҳақиқатниғорӣ ва таъсирбахширо ташкил медиҳад.

Портрет (симо) – ба ин жанр асарҳои санъати тасвирӣ, ки дар онҳо симои одами алоҳида ё ғурӯҳи одамон акс ёфтаанд, дохил мешавад.

Пейзаж – калимаи франсузӣ «пейзаж», маънои «табиат»-ро дорад. Дар санъати тасвирӣ жанреро чунин меноманд, ки ба азнавбарқароркунии табиат бахшида шудааст.

Пероя – ороиш ва зинаҳои зарғарии занону духтарон аз қабилҳои ғӯшвора, анғуштарин, дастпона, сӯзани қубба, гули сина ва ғайра. Ҳамаи инро перояҳои

занона мегӯянд.

Расм – тасвир ва кашидани расм дар сатҳи асосии графика мебошад. Ин тасвир бо ёрии хатҳои контурӣ, рахҳо, доғҳои равшану хира бо як ё якчанд ранг асосан дар қоғаз иҷро карда мешавад; бо қалам, перо, мӯқалам, ангишт ва ғайра кашида мешавад. Хелҳои асосии расмҳои бадеӣ: расмҳои дастгоҳӣ, эскиз, тасвир аз рӯи асл ва ғ.

Расмкашӣ аз рӯи мавзӯ – расмкашӣ дар мавзӯи додашуда.

Расмҳо (картина) – ин асари санъати тасвирии дастгоҳӣ буда, мақсадро чуқур ва ҳақиқатнигорона таҷассум мекунад. Мафҳуми расмҳо, пеш аз ҳама ба асарҳои характери сюжетӣ дошта мувофиқ меоянд, ки асоси онҳоро тасвири амалиёти одамон ва ҳодисаҳои ҷамъиятӣ ташкил медиҳад.

Ранг – воситаи асосии таъсирбахши расм. Ба расм лозим аст, ки ранг, ҷило ва мувофиқати онҳоро бо зудӣ ҳис кунад ва илмеро, ки рангшиносӣ меноманд, аз худ намояд. Ба ин ё он ранг баҳо дода, баъзан калимаи «гарм» ё «хунук»-ро истифода мебаранд. Ба гурӯҳи рангҳои «гарм» рангҳои сурх, норинҷӣ, зард ва ба гурӯҳи рангҳои «хунук» рангҳои осмонӣ, кабуд, бунафшро дохил мекунанд.

Рангоб – маҳлули оҳармонанд аст, ки аз гилмоя ҳосил мекунанд. Он ба сатҳи ашёи сафолӣ молида мешавад. Ин маҳлул ба мақсади пинҳон кардани ранги гили зарф ва тайёр намудани заминаи рангмоли истифода мешавад. Он сафеди тираанг аст.

Сияҳқалам – тасвирҳое, ки бо қалам ё истифодаи ранги сиёҳу туш нигошта мешаванд (графика). **Санъати ороишӣ – амалӣ (дастӣ)** – санъати сохтани ашёи маишӣ, ки дорои сифатҳои эстетикӣ бадеӣ мебошад ва на танҳо барои қонеъ гардонидани талаботи бевоситаи зиндагӣ, балки барои ороиши хонаҳо, сохтмонҳои меъморий, боғҳо ва ғайра истифода мешаванд.

Сохтан – гил ё пластилин маводди хубе барои сохтан мебошанд. Онҳоро бо ҳаракати камтарини панҷаҳо тағйир додан мумкин аст. Бо панҷаҳо кор карданро одат намудан муҳим аст, зеро панҷаҳо асбоби бехтарин ва ивазнашаванда мебошанд. Белчаро (тахтачаи ҷӯбин нӯгаш ҳамвори гуногуншакл) танҳо барои кор кардани қисмҳои истифода баред. Корҳои нотамодро бо латтаи тар пӯшонидан лозим аст.

Тазод – яке аз воситаҳои ифодаи бадеӣ дар санъати расмомӣ, ки ба василаи он бархӯрди таъсирбахши сояву равшанӣ, тазоди рангҳои тираву назаррабо ҳосил мегардад.

Тарсим – амали расмкашӣ. Ин амал пеш аз рангу бори расм анҷом дода мешавад.

Тарроҳии бадеӣ – навъи фаъолияти ҳунарий, ки аз таҳияи тарҳи маҳсулоти саноатии дорои хосиятҳои эстетикӣ иборат аст ва ба ибораи дигар дизайн мегӯянд.

Шахсеро, ки чунин амалро анҷом медиҳад, тарроҳ меноманд.

Тартиб додани нақшаи бадеӣ (дизайн– зебосозӣ) – намуди фаъолияти бадеӣ буда, маснуоти саноатиро, ки хусусияти эстетикӣ дорад, ба нақша мегирад.

Фон – қафои фазоии нақшаи расм.

Фломастер – асбоби хатнависӣ ва расмкашӣ мебошад, ки рангаш аз дохили он ҷорӣ мешавад.

Эстетика – калимаи юнонӣ буда, маънояш "зебой" мебошад. Илмеро, ки муносибати қимати эстетикӣ байни одаму олам ва доираи фаъолияти бадеии одамонро ошкор мекунад, меомӯзонад.

Этюд – калимаи франсузӣ буда, маънояш "пешакӣ" мебошад. Расме, ки мақсади асари бадеӣ дар муддати кӯтоҳ ба тарзи хомакӣ кашида мешавад.

Эскиз – калимаи франсузӣ буда, маънои "тарҳ"-ро дорад. Дар санъати тасвирӣ асари бо мақсади омӯзиши он аз тарафи расмом иҷро кардари меноманд.

Эҷодиёт – фаъолияти, ки чизи сифатан нав ва фарқкунандаи беназир, оригиналӣ, нодирро ба вучуд меоварад. Эҷодиёт ба инсон хос аст.

Штирх – хате, ки расмом бо як ҳаракати даст мекашад.

Конструксия – аз калимаи латинии constructio- тартиб додани асари бадеӣ гирифта шуда, дар алоқамандӣ ҷо ба ҷо гузоштани шаклҳои асосиро иҷро мекунад.

Жанр – аз калимаи франсавӣ гирифта шуда, ба гуруҳҳо тақсимшавии ҳамаи намудҳои санъат мебошад, ки таърихан сурат гирифтааст. Масалан, дар санъати тасвирӣ асарҳо дар мавзӯҳои маишӣ, чехранигорӣ, манзаранигорӣ, натюрморт ва ғайра.

1.2. ЗАМИНАИ МЕЪЁРИИ ҲУҚУҚИИ СТАНДАРТИ ФАНИИ САНЪАТ ВА МЕХНАТ

Стандарти фанни санъат ва меҳнат барои хонандагони синфи чор дар асоси Конституцияи Ҷумҳурии Тоҷикистон, Қонуни Ҷумҳурии Тоҷикистон «Дар бораи маориф» ва сарҳати 6, банди 7-и Низомномаи Вазорати маориф ва илми Ҷумҳурии Тоҷикистон, ки бо қарори Ҳукумати Ҷумҳурии Тоҷикистон аз 3 март соли 2014, №145 тасдиқ шудааст, инчунин дигар санадҳои меъёрии ҳуқуқии Ҷумҳурии Тоҷикистон дар соҳаи маориф таҳия гардида, минбаъд барои расонидани ёрии таълимию методӣ барои омӯзгорон ва хонандагони муассисаҳои таҳсилоти миёнаи умумии Ҷумҳурии Тоҷикистон омода гардидааст.

1.3. СОҲАИ ИСТИФОДАИ СТАНДАРТИ ФАНИИ САНЪАТ ВА МЕХНАТ

Доираи татбиқи стандартифанни санъат ва меҳнат хеле васеъ аст. Истифодабарандагони бевоситаи стандартҳо омӯзгорони синфҳои ибтидоӣ буда, дар марҳалаи банақшагири, таълим ва арзёбии салоҳиятнокии хонандагон онро ҳамчун ҳуҷҷати асосӣ истифода мебаранд. Инчунин, мутахассисони зинаи таҳсилоти ибтидоии муассисаҳои дахлдори соҳаи маориф, ки барои расонидани ёрии таълимию методӣ масъуланд, дар қори банақшагири ва татбиқи чорабиниҳо дар самти расонидани ёрии методӣ ба омӯзгорони зинаи таҳсилоти ибтидоӣ стандарти мазкурро истифода мебаранд.

Стандарти мазкур дар донишгоҳ ва коллеҷҳои омӯзгорӣ ҳамчун ҳуҷҷати асосии муайянкунандаи мундариҷаи барномаи таълимии курси методикаи таълими фанҳои зинаи таҳсилоти ибтидоӣ истифода мешавад.

Донишкада ва марказҳои тақмили ихтисос ва бозомӯзии кормандони маориф, махсусан шӯба - кафедраҳои таҳсилоти ибтидоӣ омӯзиши стандарти мазкурро дар курсҳои тақмили ихтисоси омӯзгорони синфҳои ибтидоӣ ташкил мекунанд.

Минбаъд арзёбии салоҳиятҳо (дониш, малака ва маҳорат)-и хонандагони синфи чор дар асоси талаботи стандарти мазкур ба роҳ монда мешавад. Саволу масъалаҳои санҷишии нимсола, солона ва аз синф ба синфгузаронӣ дар асоси салоҳиятҳои дар стандарт ва барномаи таълим муқарраршуда таҳия карда мешаванд.

1.4. ПРИНЦИПҲОИ АСОСИИ СТАНДАРТИ ФАНИИ САНЪАТ ВА МЕХНАТ

Стандарти фанни санъат ва меҳнат дар асоси принципҳои таълимии зерин таҳия шудааст:

- баробарҳуқуқии шаҳрвандон дар гирифтани таҳсилоти босифат;
- қонуният, эҳтироми ҳуқуқу озодиҳои инсон ва шаҳрванд;
- ҳатмӣ будани таълими умумии асосӣ;
- дастрасии таҳсилоти миёнаи умумӣ ва идомаи таҳсил дар зинаҳои минбаъдаи таҳсилот дар асоси озмун;
- бартарии арзишҳои миллию умумибашарӣ, моҳияти башардӯстонаи мазмуни таҳсилот, рушди озодонаи шахс;
- муҳаббат ба Ватан, оила ва муҳити зист;
- ҷанбаи илмӣ, дунявӣ ва башардӯстонаи таълиму тарбия дар муассисаҳои таълимӣ;
- ягонагии фазои маърифатӣ фарҳангӣ, рушди фарҳанг ва ҳифзи анъанаҳои милли;
- ҷанбаи инсондӯстӣ, демократӣ ва давлатию ҷамъиятии идоракунии соҳаи маориф ва шаффофият дар фаъолияти он;
- раванди муттасили таҳсил;
- ҳавасмандгардонии маърифатнокшавии шахс ва инкишофи истеъдодӣ;

- пайдарҳамии раванди таҳсилот, ки алоқамандии зинаҳои таҳсилот ва ягонагии таълиму тарбияро таъмин месозад;
- ҳамгиروي таҳсилот, илм ва истеҳсолот.
- **ба қобилияти фардии хонанда диққат додан.** Раванди таълим дар асоси дониш, малака ва маҳорати базавӣ (асосӣ)-и хонанда ба роҳ монда шуда, бояд талаботи маърифатии ўро қонеъ намояд. Ба эътибор гирифтани қобилияти хонандагон дар иҷрои фаъолиятҳои таълимӣ ва дар заминаи он такмил додани малакаву маҳорати онҳо. Ҳар як хонанда ба дарс бо дараҷаҳои гуногуни салоҳият меояд. Аз ин лиҳоз, омӯзгор бояд қобилияти муайян кардани сатҳи салоҳиятнокии хонандаро дошта бошад. Омӯзгор барои ташаккули натиҷаҳои таълими ҳар як хонанда аз лиҳози касбӣ ва ахлоқӣ низ масъул аст.
Таълим ҳамеша самаранок мегардад, агар:
 - хонандагон дар заминаи дониш ва малакаи базавиашон таълим гиранд;
 - хонандагон мақсаду вазифаҳои таълимии гузошташударо дарк кунанд ва онҳоро иҷро карда тавонанд;
 - раванди азхудкунии маводди таълим барои хонандагон шавқовар ва ҷолиб бошад;
 - барои азхудкунии маводди нави таълим ё малакаи нав ба хонандагон имконияти мувофиқи машқ кардан дода шавад;
 - ҳам омӯзгор ва ҳам хонанда барои таълим масъуланд;
 - омӯзгорон усулҳои гуногуни таълимро ба мақсади таҳким ва мустаҳкам гардонидани донишу малакаи нав истифода баранд;
 - ба хонандагон ҳангоми ҳалли масъалаҳои таълимӣ ва ташаккули малака имконияти ҳамкорӣ дода шавад;
 - раванди таълим ба “чӣ тавр фикр кардан” равона гардад, на ба “оид ба чӣ фикр кардан”;
 - оид ба ҷиҳатҳои суғурӯ ва қавии донишу малака ҳама ростқавл бошанд;
 - ноқомӣ дар ҷараёни таълим ҳамчун қисми таркибии он шинохта шавад.
- **ба эътибор гирифтани гуногунзехнии хонандагон.** Баъзе хонандагон тавассути амалан иҷро намудан қореро аз худ мекунанд ва баъзеи онҳо тавассути мушоҳида дониш мегиранд. Ба баъзеи хонандагон машғулияти серҳаракат, ба дигарон бошад, баръакс, оромӣ барои таълим гирифтани мусоидат мекунад. Омӯзгорон бояд ба ҳама баробар диққат диҳанд, ёрӣ расонанд ва мувофиқи шавқу завқашон фаъолият таҳия намоянд.
- **ҷанбаи башардӯстӣ доштани раванди таълим.** Вазифаи омӯзгор танҳо аз додани дониш ва аз бар кунонидани салоҳиятҳо иборат нест. Ў барои фароҳам овардани фазои мусоиди таълим, барои ҳамкорию ҳамдигарфаҳмӣ низ масъул аст.
- **инкишофи арзишҳо.** Стандарти мазкур дар баробари салоҳиятҳои таълимӣ инкишофи арзишҳоро ба роҳ мемонад. Ин арзишҳо на танҳо барои аз худ кардани салоҳиятҳои таълимӣ, балки барои тарбияи шаъну шарафи шахрвандӣ низ заруранд.
- **алоқамандии таълим бо ҳаёт.** Стандартҳои нав ташаккули дониш, малакаву маҳоратҳои барои имрӯз ва ояндаи Тоҷикистон заруриро таъмин намуда, таълимро ҳамчун раванди омӯзиш дар тӯли ҳаёт таъкид мекунанд. Низомии нави таълим низ ба мақсади мутобиқ соختани натиҷаҳои таълим ба талаботи ҳаёт равона мегардад. Яъне дар натиҷаи таълим хонанда дониш, малака ва маҳораташро дар амал барои ҳалли масъалаҳои ҳаётӣ истифода мебарад.
- **омӯзиш дар тӯли ҳаёт.** Раванди таълим ва инкишоф беохир аст. Шояд барои пурра аз худ кардани баъзе салоҳиятҳо як умр сарф карда шавад ва баъзеашон мумкин аст тамоман аз худ карда нашаванд. Аз ин лиҳоз, “Низомии таълими салоҳиятнокии хонандагон” раванди омӯзишро дар тӯли ҳаёт тақозо мекунад.

- **арзёбӣ ба мақсади таълим.** Мо бояд мунтазам натиҷаҳои таълимии хонандагонро арзёбӣ намоем, то тавонем усули таълимро тағйир дода, раванди таълимро самараноктар гардонем.

1.5. МАҚСАД ВА ВАЗИФАҲОИ СТАНДАРТИ ФАННИ САНЪАТ ВА МЕҲНАТ СТАНДАРТИ МАЗКУР БА МАҚСАДИ ТАТБИҚИ ТАЛАБОТИ СТАНДАРТИ ДАВЛАТИИ ТАҲСИЛОТИ МИЁНАИ УМУМӢ ВА СТРАТЕГИЯИ МИЛЛИИ РУШДИ МАОРИФИ ҶУМҲУРИИ ТОҶИКИСТОН ТО СОЛИ 2020 ТАҲИЯ ШУДААСТ.

Таълими санъат ва меҳнат дар синфҳои ибтидоӣ хусусияти амалӣ дошта, ба талабагон имконияти ташаккули одитарин малакаю маҳорати меҳнатӣ ва рассомиро медиҳад, онҳоро ба корҳои амалӣ, ба ҳаёт омода мекунад.

Мақсади асосии таълими фанни санъат ва меҳнатаз инҳо иборат аст:

- Муайян ва муқаррар кардани маҷмӯи салоҳият (меъёри дониш, малака ва маҳорат)-и хонандагон аз фанни санъат ва меҳнат;
- Ба низом даровардани мазмун, мундариҷа ва раванди банақшагирӣ, таълим ва арзёбии фанни санъат ва меҳнат;
- Муқаррар намудани доираи мавзӯҳои бобҳои таълими фанни санъат ва меҳнат мувофиқи талабот ва мувофиқат ба инкишофи синнусолии хонандагон.
- Мазмун, мундариҷа ва фаъолиятҳои таълим барои ташаккули салоҳиятноки равона гардида, байни онҳо робитаи қавӣ барқарор намояд;
- Бояд малакаҳои гуногуни фаннӣ ба таври мушаххас ва фарогир пешниҳод гардад. Нишондиҳандаҳои азхудкунии ҳар як салоҳият оварда мешаванд;
- Мазмуну мундариҷа ва микдори салоҳиятҳо бояд мувофиқи сарбории фан, ки нақшаи таълим муқаррар кардааст, пешниҳод гарданд;
- Мунтазам инкишоф додани малакаю маҳорати меҳнатӣ, рассомӣ, ороишӣ ва эҷодӣ ҳангоми таълиму ҳаёти рӯзмарра;
- Тарбияи меҳнатӣ, эстетикӣ ва касбии мактабиён;
- Шиносӣ бо асос ва намудҳои санъати графикӣ ва ташаккули малакаю маҳорати тасвири графикӣ;
- Дар хонандагон бедор намудани кӯшишу ғайрат, меҳнатдӯстӣ, ҳисси эҳтиром ба меҳнати худ ва дигарон;
- Омода намудани хонандагон ба иҷрои корҳои мухталиф ба худхизмат;
- Инкишофи қобилияти амалӣ, фикр ва эҷод.

Вазифаи асосии таълиму омӯзиши фанни санъат ва меҳнат ба меҳнат ва зебопарастӣ омода кардани хонандагон мебошад ва ин аз тадбирҳои аввалини таълими политехникӣ дар ин синну сол ба ҳисоб меравад. Дар натиҷаи мақсаднок ва бошуурона омӯختани ин фан хонандагон ба машғулиятҳои амалии синфҳои минбаъда тайёр мешаванд. Ҳамзамон дар таҳкиму ҳамбастагии меҳнати фикрию ҷисмонӣ нақши хоса гузошта, имконоти васеъ фароҳам меорад, ки хонандагон одитарин малакаю маҳорати меҳнатӣ пайдо намуда, ба корҳои амалӣ ва ба ҳаёт омода гарданд.

Вазифаи ниҳой ва муҳимтарини ин фан ба шогирдон ёд додани фаъолиятҳои одитарини меҳнат, омода намудани онҳо ба меҳнат кардан, расм кашидан, фаҳмиши рангҳо, сохтани шакли ашё аз қисмҳои додашуда, зарурати омӯзиши амалиёти корӣ, эҷод намудан, иҷрои амалҳо ва арзёбӣ мебошад.

- вазифаҳои асосии таълими фанни санъат ва меҳнатинкишофи қобилияти фардии хонандагон;
- дарки зарурати меҳнат ва олами санъати тасвирӣ дар зиндагӣ;
- ташаккули қобилияти эҷодию таҳайюли бадеии талабагон;
- шинос намудани хонандагон бо амалиёти марбут ба касбу корҳои меҳнати дастӣ;
- омӯзонидани амалҳо бо унсурҳои фаъолияти меҳнат ва тасвиру ороиш;

- шинос намудани хонандагон бо касбу корҳои марбут ба меҳнати дастӣ ва санъати тасвирӣ;
- дар хонандагон ҳосил намудани меҳру муҳаббат ба меҳнат ва санъати тасвирӣ;
- тарбияи хонандагон дар рӯҳияи эҳтироми меҳнати худ ва меҳнати калонсолон, аҳли заҳмат;
- тарбияи сарфаю сариштакорӣ ва ҳифзи сарватҳои табиӣ дар шогирдон.

Мавқеи фанни санъат ва меҳнат дар нақшаи таълим

Фанни санъат ва меҳнат барои синфи 4 дар нақшаи таълими таърихӣ ҳамчун фанни ҳатмии таълим дар таркиби соҳаи «Технология (таълими меҳнат)» ҷойгир шуда, ҳаҷми сарбории хонандагон дар давоми соли таҳсил 68 соатро ташкил медиҳад:

Синф	Миқдори соатҳои ҳафтаина	Миқдори ҳафтаҳо дар давоми соли таҳсил	Миқдори соатҳо дар давоми соли таҳсил
3	2	34	68

Санъат ва меҳнат ҳамчун ҷузъи зебопарастӣ ба талабагон бояд эҷодкорӣ омӯзад, ба дарки нозуқиҳои фаъолияти эҷодӣ созандагӣ водор созад ва меҳри бачагонро нисбат ба намудҳои гуногуни санъат ва меҳнат бедор намояд. Ҳангоми дарси санъат ва меҳнат хонандагон инчунин бояд қобилияти рассомӣ ва ҳунармандии худро ошкор созанд ва такмил диҳанд, хоҳиш пайдо кунанд, ки дар машғулиятҳои эҷодӣ – маҳфилҳои бофандагӣ, рассомӣ, моделсозӣ, дуредгарӣ, дӯзандагӣ, тарроҳӣ, қандакорӣ, суробсозӣ ва ғайра (вобаста аз имкону шароити мактаб) иштирок намоянд.

Меҳнат маҷмӯи амалҳои аст, ки тавассути он натиҷаҳо, маҳсуле ба даст оварда мешавад ва барои зисту зиндагонӣ шароит фароҳам меояд. Ҳар як фард бояд малакаю маҳорати меҳнатӣ омӯзад, ба меҳнат омода шавад ва меҳнатро дӯст дорад, зеро ба ин васила ҳам ҷисман ва ҳам рӯҳан ташаккул меёбад.

II. Салоҳиятҳои фанни санъат ва меҳнат

Ҳасили мазкурӣ стандарти фанни санъат ва меҳнат хеле муҳим аст. Дар ҳамаи мазкур салоҳиятҳои фанни санъат ва меҳнат мувофиқи самтҳои таълим оварда мешаванд. Салоҳиятҳои ҳамаи фанҳо дорони хусусиятҳои зеринанд:

- аз рӯи принсипи аз сода ба мураккаб тартиб дода шудаанд. Омӯзгорон метавонанд салоҳиятҳои синфи пешина ва баъдинаро мушоҳида карда, мутаносибан раванди таълимро аз оғоз то анҷом ба нақша гиранд. Ин муносибати спиралӣ татбиқи барномаи таълим мебошад, яъне салоҳиятҳои, ки дар як синф муаррифӣ шудаанд, дар синфҳои минбаъда такмил дода мешаванд. Дар сатҳи ҳар як синф талабот ба салоҳиятҳои мураккабтар мегардад.
- хусусияти арзёбӣ дошта, мушоҳида мешаванд ва азхудкунии салоҳиятҳо тавассути нишондиҳандаҳо муайян мегарданд.
- дар таҳияи салоҳиятҳо усули спиралӣ истифода шудааст, яъне омӯзгор барои хонандагон имконияти салоҳиятнок шуданро фароҳам оварда, дар сатҳи синфҳои минбаъда ба хонанда имконияти ташаккули бештар дода мешавад. Ҳамин тавр, хонанда дараҷаи баландтари салоҳиятнокиро азхуд карда, ташаккул медиҳад.

2.1. САЛОҲИЯТҲОИ ИЧРОИ АМАЛҲО, ЭҶОД, АРЗЁБӢ

Салоҳияти ичрои амалҳо:

4.1.1. Микдори зиёди воситаҳои санъати тасвириро истифода бурда метавонад.

Салоҳияти эҷод:

4.2.1. Дар доираи мавзӯҳои васеъ ғояи навро эҷод карда метавонад.

Салоҳияти арзёбӣ:

4.3.1. Намунаҳои тахайюлии санъати тасвириро бо роҳҳои гуногун арзёбӣ намуда, онро шарҳ дода метавонад.

2.2. БАҲОДИҲИИ САЛОҲИЯТҲОИ ИЧРОИ АМАЛҲО, ЭҶОД, АРЗЁБӢ

Дар фасли мазкур мо тартиб ва воситаҳои арзёбии салоҳиятҳои ичрои амалҳоро пешниҳод мекунем.

Салоҳияти ичрои амалҳо:

4.1.1. Микдори зиёди воситаҳои санъати тасвириро истифода бурда метавонад.

Нишондиҳандаҳои салоҳиятнокӣ:

- чадвал, қаламҳои ранга, одӣ, фломастер ва ранг(краска) –и гуаш, мӯқаламро дуруст, бомаврид ва бо боварии комил истифода бурда метавонад;
- 2-3 рангро омехта карда, ранги нав ҳосил мекунад;
- расмҳои ҳайвонот, олами обӣ ва манзараҳои мураккабро бо мӯқалам тасвир карда метавонад;
- ҳиссиёташро ба воситаи тасвиринамӯй иброз карда метавонад;
- расми тасвиркардаашро бо қаламҳои ранга ва мӯқалам бо тобиши рушноӣ ва сояфканӣ ранг карда метавонад;
- расмҳоро бо қалами сиёҳ бо усули штрих тасвир карда метавонад;
- аз гил пластилин, қоғаз, картон ва маснуоти табиӣ ашё, гуногуни мураккабро моделсозименамояд;
- бо қоғаз ва картон усули оригами ва апликатсияро ба таври васеъ истифода бурда метавонад;
- намудҳои гуногуни ширешро дуруст истифода бурда метавонад;
- қайчиро дуруст истифода бурда метавонад (аз матоъ, ришта, қоғаз ва картон қолабҳои мураккабро сарфакорона бурида метавонад);
- қоғаз, картон, гил, пластилин, матоъ, ришта, маснуоти табиӣ ва дигар ашёро ҳамчун воситаи ородихӣ ба таври васеъ истифода бурда метавонад;
- сӯзанро бо усулҳои гуногун (бо риштаҳои гуногун дӯхтан, гулдӯзӣ кардан, порчаҳои матоъро бо ҳам дӯхтан ва ғ.) истифода бурда метавонад;
- амалҳояшро пешакӣ бо дарназардошти вақт ба нақша мегирад;
- намунаҳои кори худро тақриран айнан ҳосил карда метавонад;
- ба қоидаҳои тозагӣ ва бехатарӣ ҳангоми кор бо асбобҳои зуд ва воситаҳои санъати тасвириву ородихӣ риоя мекунад;
- мафҳумҳои фан (фон, эскиз, этюд, штрих, модел ва ғ.)-ро дарк мекунад ва ҳангоми ичрои супориш ва баёни фикр дуруст истифода мебарад.

Салоҳияти эҷод:

4.2.1. Дар доираи мавзӯҳои васеъ ғояи навро эҷод карда метавонад.

Нишондиҳандаҳои салоҳиятнокӣ:

- аз олами атроф барои эҷодиёт ашё ва мавзӯҳои ба худ писанд интиҳоб карда метавонад;
- ҳиссиёти худро бо воситаҳои гуногуни санъат иброз менамояд;

дар доираи мавзӯҳои гуногуни тахайюлӣ ғоя (идея)-ҳои наву мураккаб эҷод менамояд ва онро шарҳ медиҳад.

Салоҳияти арзёбӣ:

4.3.1. Намунаҳои тахайюлии санъати тасвириро бо роҳҳои гуногун арзёбӣ намуда, онро шарҳ дода метавонад.

Нишондиҳандаҳои салоҳиятнокӣ:

- намунаҳои эҷодиёти тахайюлиро таҳлил, тафсир ва муқоиса намуда, хулоса мебарорад;
- ба натиҷаи кори худ баҳо дода, онро шарҳ дода метавонад;
- намудҳои васеи меҳнатро фарқ карда, онро кадр карда метавонад;
- моҳият ва таъсири намудҳои санъати тасвириро дарк карда, муносибати худро нисбат ба ин намунаҳо шарҳ медиҳад.

2.3. САЛОҲИЯТҲОИ ТАРБИЯВӢ-АҲЛОҚӢ

Таълиму тарбия дар зинаи таҳсилоти ибтидоӣ. Азбаски хонандагон қобилиятҳои гуногун доранд, мо бояд пешрафти хонандаро берун аз салоҳиятҳои фанӣ низ эътироф намоем. Дар намунаи ҳисоботи дар боло омада сутуне барои нишон додани кӯшишу ғайрати хонанда омадааст. Кӯшишу ғайрат ҳам бо низоми 5 (10, 20, 100) - балла баҳогузори карда мешавад.

Барои қайди муносибати хонанда ба омӯзиш корти ҳисоботи хонанда истифода карда мешавад, ки қисмҳои зеринро дар бар мегирад.

Дар омӯзиши ҳар фан хислатҳои зерин нақши асосиро мебозанд.

Худро идора карда тавоништан	м	о	б	мунтазам
Мустақилият нишон медиҳад	<input type="checkbox"/>			одатан
Интизориҳои баланд дорад		<input type="checkbox"/>		баъзан
Барои таваккал кардан омода аст	<input type="checkbox"/>			
Тобовар аст		<input type="checkbox"/>		
Муносибат бо дигарон				
Аҳамият медиҳад		<input type="checkbox"/>		
Таҳаммулпазир аст		<input type="checkbox"/>		
Ҳамкорӣ менамояд		<input type="checkbox"/>		
Иштирок ва саҳмгузори				
Эътимод нишон медиҳад	<input type="checkbox"/>			
Масъулиятро ба дӯш мегирад		<input type="checkbox"/>		
Ғаёб аст		<input type="checkbox"/>		
Мақсаднок ба коре ҷалб мегардад	<input type="checkbox"/>			
Андешаронӣ				
Фикрронии дараҷаи баланд дорад		<input type="checkbox"/>		
Эҷодкорӣ		<input type="checkbox"/>		

2.4. НИШОНДИҲАНДАҲОИ ХИСЛАТҲО

Дар ҷадвали зерин нишондиҳандаҳои оварда шудаанд, ки хонандагони болаёқатро тавсиф менамояд. Ин нишондиҳандаҳо то андозаи муайян хусусияти инфиродӣ доранд. Ҳангоми арзёбӣ омӯзгор нишондиҳандаҳои зеринро ба эътибор мегирад.

Хислат	Нишондиҳанда (ё муайянқунанда) – Хонанда
Худро идора намудан	
Мустақилият нишон додан	Бе ёрии дигарон кор мекунад ва агар ёрӣ лозим шавад, пеш аз кумак пурсидан барои ҳалли ҳама гуна мушкилӣ аввал худ кӯшиш ба харҷ медиҳад.
Интизориҳои баланд дорад.	Ҳангоми иҷрои супорише ҳадаф мегузорад, ки натиҷааш босифат бошад бо интизориҳои он, ки меъёрҳои баҳодихиро аз худ менамояд ва аз он ҳам болотар ноил мешавад. Агар вазифа ё супориш аз тарафи омӯзгор арзёбӣ нашавад ҳам, хонанда дар пеши худ меъёрҳои баланд мегузорад, то кори

	ӯ ҳамчун як муваффақият арзёбӣ шавад.
Ба таваккал кардан (дар омӯзиш) омода аст.	Зарурати таҷриба намудани ашро эътироф менамояд, ҳарчанд он қисман ба нокомӣ ё танқид мебарад. Аммо ин хавфҳо хавфҳои асосноке бошанд, ки ба бехатарии шахсӣ мушкилӣ эҷод накунад.
Тобовар аст	Бо вучуди мушкilot, ноумед намешавад ва кӯшиш мекунад, ки вазифаҳоро ба анҷом расонад.
Бовичдон аст	Арзишҳои худро ҳамеша, новобаста аз вазъият ҳифз менамояд. Арзишҳо инҳоянд: <ul style="list-style-type: none"> – дар амалҳояш ростқавл аст; – меҳрубонӣ зоҳир мекунад; – адолатро риоя мекунад; – ҳақгӯ аст; – дар рафтору амал масъулиятшинос аст; – дар амалҳояш шаффофиро риоя мекунад (ба истиснои ҳолатҳои номутобиқ); – дар саҳтиҳо далерӣ нишон медиҳад; – фарҳанги худ ва дигаронро эҳтиром мекунад.
Муносибат бо дигарон	
Аҳамият медиҳад	Вақте бо дигарон кор мекунад, ба ниёзҳои онҳо аҳамият медиҳад (масалан дигаронро гӯш мекунад, сухани онҳоро намебурад).
Таҳамулпазир аст	Ақида ва фарҳанги шахсони гуногунро қабул мекунад (ин маънои онро надорад, ки мо аз ин суиистифода кунем).
Ҳамкорӣ менамояд	Ҳамкорӣ мекунад, ба дигарон барои саҳмгузоштан дар иҷрои супоришҳо имкон медиҳад.
Иштирок ва саҳмгузорӣ	
Эътимод нишон медиҳад	Ҳангоми пурсиш ақидаашро иброз медорад ва барои иҷрои супориш на ҳамеша аз дигарон мечӯяд.
Масъулиятро ба дӯш мегирад	Ҳангоми иҷрои фаъолиятҳо оқибатҳои онро ба зимма мегирад. Агар аз ӯ хоҳиш кунанд, масъулиятро ба дӯш мегирад.
Фаъол аст	Ғайрифавол нест, баръакс кӯшиш мекунад, саҳми худро гузорад.
Мақсаднок ба коре ҷалб мегардад	Пеш аз ҳар гуна фаъолият мақсаде мегузорад, ки ба ҳалли вазифаи додасуда марбут аст.
Андешаронӣ	
Фикрронии дараҷаи баланд	Барои анҷом додани вазифаҳо малакаҳои фикрронии баландро истифода мебарад.
Эҷодкорӣ	Фикрҳои тоза пешниҳод мекунад.

2.5. Салоҳиятнокии омӯзгорон

Барои татбиқи стандарт ва барномаи нави фанни санъат ва меҳнат омӯзгори синфҳои ибтидоӣ бояд дониш, малака ва маҳорати зеринро дошта бошад:

- назария ва принципҳои низоми таълими салоҳиятнокиро донад ва ҷанбаҳои татбиқи амалии онро дар раванди таълим шарҳ дода тавонад;
- тарзи ба нақшагирӣ ва арзёбии салоҳиятнокии хонандагонро донад ва ҳангоми раванди таълим истифода барад;
- усулҳои таълимиро, ки барои ташаккули салоҳиятнокии хонанда мусоидат мекунад донад ва усули мувофиқро интихоб карда тавонад;

- усул ва воситаҳои арзёбии ташаккулдиҳандаро барои муайян кардани сатҳи азхудкунии салоҳиятҳо истифода бурда тавонад;
- натиҷаҳои арзёбии ташаккулдиҳандаро ба мақсади қабули қарори мувофиқ истифода бурда тавонад;
- роҳу воситаҳои самараноки ба хонандагон барои салоҳиятнок шудан ёрӣ расониданро донад ва дар раванди таълим истифода барад.

III. Ташкили раванди таълими салоҳиятнокӣ аз фанни санъат ва меҳнат барои синфи 4-ум

Аксари низомҳои таълими анъанавӣ ба азхудкунии мавзӯӣ нигаронида шудаанд, яъне омӯзгорон хонандагонро ба аз худ кардани мавзӯӣ ва аз ёд кардани маълумот водор менамоянд. Чунин муносибат ба таълим дар гузашта мутобиқ буд, аммо дар замони ҳозира, ки андозаи дониш босуръат зиёд мегардад, дар раванди таълим диққати асосӣ бояд ба ташаккули малакаҳои омӯзишии хонандагон равона гардад, то онҳо тавонанд дониши зарурӣ ва маълумоти мушаххасро интихоб ва истифода баранд.

Акнун барои омӯзгорон “хонандагон чиро меомӯзанд?”, “чӣ тавр меомӯзанд?” ва “ба хонандагон чӣ қорро меомӯзонанд?” муҳимтар аст. Барои баъзеҳо омӯзондан ва омӯхтан (аз худ кардан) як маъно дорад, аммо бояд дар хотир дошт, ки агар омӯзгор нодуруст дарс диҳад, ҳатто дар ҳолати дарси зиёд додан ҳам, азхудкунӣ наметавонад самарабахш бошад.

Дар низоми таълим ва арзёбии салоҳиятнокӣ ба дониш, малака ва маҳоратҳои воқеии хонандагон диққати махсус дода мешавад. Салоҳиятҳо фаъолиятҳои, ки хонандагон дар натиҷаи омӯхтан аз худ мекунанд, нишон медиҳанд.

Барои муайян кардани он ки оё хонанда салоҳиятҳо аз худ кардааст ё не, барои ҳар салоҳият нишондиҳандаҳои он оварда мешавад. Нишондиҳандаҳо маҷмӯи дониш, малака ва маҳоратҳои мебошанд, ки аз ноил шудан ба салоҳиятҳо дарак медиҳанд. Онҳо ба шумо имкони мушоҳида ва арзёбӣ карданро фароҳам оварда, нишон медиҳанд, ки то кадом андоза хонанда салоҳиятро аз худ кардааст. Тартиб додани рӯйхати пурраи нишондиҳандаҳо барои баъзе салоҳиятҳо имконнопазир аст, шояд шумораи онҳо ба садҳо нишондиҳанда расад ва миқдори онҳо вобаста ба нуктаи оғози инкишофи салоҳиятнокӣ ва вобаста ба сатҳи синф фарқ кунад.

Дар гузашта самтҳои гуногуни раванди таълим (таҳия ва татбиқи нақшаи тақвим) бештар назорат ва мушоҳида карда мешуд. Акнун натиҷаҳои таълимии хонандагон ва раванди омӯзиши онҳо бештар назорат карда мешаванд. Аз байн бурдани навъҳои дигари назорат дар ҳолате амалӣ мегардад, ки агар:

- 1) муассисаи таълимӣ ва омӯзгорон самаранок ба низоми таълими салоҳиятнокии хонандагон гузаранд.
- 2) тартиби ҷамъоварии маълумоти дуруст, ки дараҷаи азхудкунии салоҳиятҳо нишон медиҳад, ба роҳ монда шавад.

Ба омӯзгорон озодии бештар дода, ҳамзамон масъулияти онҳо барои бештар шудани дастовардҳои таълимии хонандагон зиёд мегардад. Ин чунин маъно дорад, ки арзёбии салоҳиятҳо қисми асосии ислоҳот маҳсуб меёбад.

Акнун барои омӯзгор танҳо донишдони мундариҷаи фан кифоя нест. Омӯзгорон бояд дар асоси таҷриба, омӯзиши методикаи таълим, азхудкунии назарияи таълим ва маълумот оид ба ҳар як хонандаи синф барои инкишоф додани салоҳиятҳои онҳо ва таъмини пешравӣ чараҳои таълимро ба роҳ монанд.

3.1. БА ХУСУСИЯТҲОИ ФАРДИИ ХОНАНДА ДИҚҚАТ ДОДАН

Стандарту барномаҳои нави таълим ташаккули натиҷаҳои таълимии ҳамаи хонандагонро новобаста аз қобилият ва вазъи иҷтимоӣ дастгирӣ менамоянд. Стандарт ва барномаи мазкур ақидаеро, ки тибқи он ба ҳамаи хонандагон талаботи ягона гузошта шавад, дастгирӣ намекунад. Он ақидаеро дастгирӣ менамояд, ки дар он ҳар як хонанда

дорои маҷмӯи таҷрибаи мушаххас, инчунин дараҷаҳои гуногуни салоҳият аст. Омӯзгорон барои ташаккули натиҷаҳои таълими ҳар як хонанда аз лиҳозӣ касбӣ ва ахлоқӣ масъуланд.

Самаранокии таълим тавассути ташаккули натиҷаҳои таълимии тамоми аҳли синф муайян карда мешавад, на дастовардҳои таълимии якҷанд хонанда. Барои амалӣ сохтани мақсади мазкур омӯзгорон бояд тарзи муайян намудани сатҳи дониши мавҷудаи хонанда ва сатҳи ниҳии азхудкунии салоҳиятҳои ҳар як хонандаро истифода бурда тавонанд.

3.2. ПРИНЦИПҲОИ ТАЪЛИМИ САМАРАНOK

Таълим ҳамеша самаранок мегардад, агар:

- хонандагон дар заминаи дониш ва малакаи базавиашон инкишоф ёбанд;
- хонандагон мақсади вазифаҳои таълимии гузошташударо дарк кунанд;
- мақсади таълим барои хонандагон фаҳмо бошад;
- вазифаҳои таълим мувофиқи қобилияти хонандагон таҳия шаванд;
- раванди азхудкунии маводди таълим барои хонандагон шавқовар ва ҷолиб бошад;
- барои азхудкунии маводди нави таълим ё малакаи нав ба хонандагон имконияти мувофиқи машқ кардан дода шавад;
- омӯзгорон усулҳои гуногуни таълимро ба мақсади таҳким ва мустаҳкам гардонидани донишу малакаи нав истифода баранд;
- ҳам омӯзгор ва ҳам хонанда барои таълим масъулият дошта бошанд;
- омӯзгорон усулҳои гуногунро ба мақсади такрор ва дар хотир нигоҳ доштани донишу малака истифода баранд;
- ба хонандагон ҳангоми ҳалли масъалаҳои таълимӣ ва ташаккули малака имконияти ҳамкорӣ кардан диҳанд;
- раванди таълим ба “чӣ тавр фикр кардан” равона гардад, на ба “оид ба чӣ фикр кардан”;
- ҳама оид ба ҳаҷми донишу малакаашон ростқавл бошанд;
- ноқомӣ дар ҷараёни таълим ҳамчун қисми таркибии он шинохта шавад;
- омӯзгор раванди омӯзишро дарк кунад ва донанд, ки таълим чӣ тавр бояд ба роҳ монда шавад ва онро доимо назорат кунад.

3.3. АЛОҚАМАНДИИ БАЙНИФАННӢ

Ҳудудҳое, ки байни фанҳои синфҳои ибтидоӣ эҷод шудаанд, қисман сунъиянд, аммо барои ташкили ҷараёни таълим заруранд. Дар асл шахс дар ҳолате ки агар якҷанд фанро дар як замон омӯзад, таълими хубтар мегирад. Бо назардошти ин ғоидае, ки аз истифодаи алоқамандии фанҳо ба даст меояд (асосан алоқамандии байнифаннӣ ном бурда мешавад), Вазорати маориф ва илми Ҷумҳурии Тоҷикистон онро ҳамаҷониба дастгирӣ менамояд.

Намунаи алоқамандии байнифаннӣ дар синфҳои ибтидоӣ чунин аст; омӯзгор дар синф бо хонандагон бозии «Танграм»-ро мегузаронад. Аз хонандагон хоҳиш мекунад, ки ба расми дар тахтаи синф буда назар кунанд. Бо хонандагон оид ба расм суҳбат ташкил мекунад ва ҷараёни эҷодкорӣ оғоз мегардад.

Бозии «Танграм». Бо рафикашон аз рӯи квадрати мазкур расмҳоро тартиб диҳед:

- а) Қоғаз ё картонро бо шакли квадрат бибуред.
- б) Аз рӯи расми 1 онро таксим карда, шаклҳои геометрию ҳосил намоед.
- в) Аз шаклҳои бурида расми ягон ашёро созед.

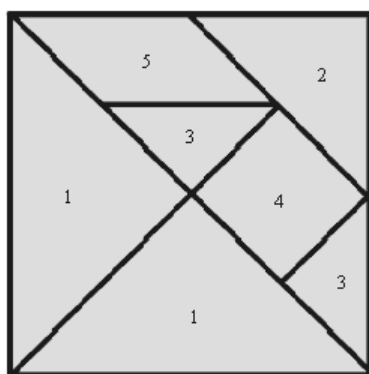

(расми 1)

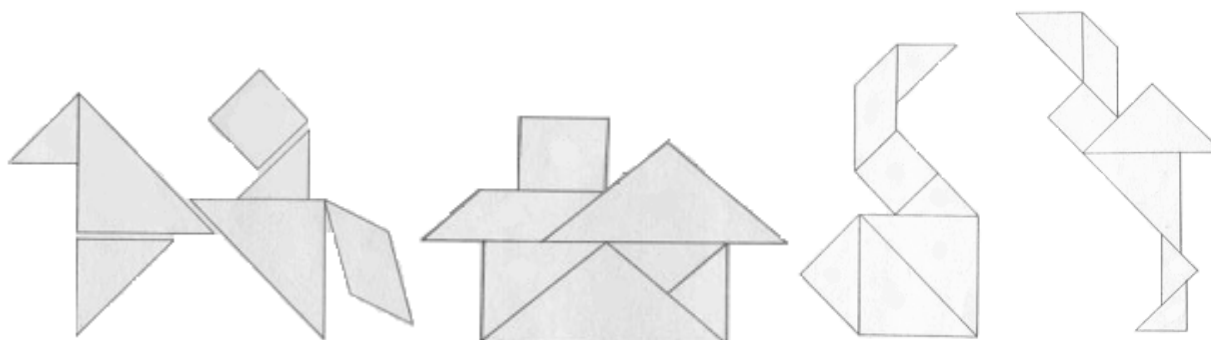
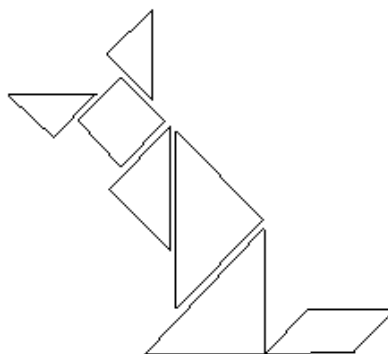

Хонандагон дар самтҳои зерин салоҳият пайдо мекунанд:

- 1) Шиносоӣ бо бозии «Танграм» (забони тоҷикӣ);
- 2) Ҳисоб кардани миқдори расмҳо (математика);
- 3) Кор бо шаклҳои геометрӣ (Забони тоҷикӣ–гуфтан);
- 4) Муқоиса кардани расмҳо (математика).

Дар асл ҳангоми таълими ҳамагуна мавзӯ мо ҳамеша якчанд салоҳияти фанҳои мухталифро ташаккул медиҳем. Омӯзгори соҳибтаҷриба инро дарк карда, кӯшиш мекунанд, ки мавзӯҳоеро фаро гирад, ки салоҳиятҳои якчанд фанро дар як вақт машқ ва ташаккул диҳад. Аммо чунин навъи таълим мавзӯ ва усули мухталифи ба нақшагириро тақозо мекунанд.

IV. Методикаи таълими фанни санъат ва меҳнат дар синфи 4

Фанни санъат ва меҳнат дар синфҳои ибтидоӣ таълим дода шуда, таълими якҷояи фанҳои пештараи санъати тасвирӣ ва таълими меҳнатро дар бар мегирад.

Дар равиши дарси мазкур хонандагон ҳам расм мекашанд ва ҳам дар заминаи ҳамон ашё таълими меҳнатро иҷро менамоянд. Яъне ҳар як дарс тахминан ба ду қисм тақсим мешавад: қисми аввал – расмкашӣ ва қисмати 2 меҳнат ё баръакс. Вале мазмуни дарс ва тарзи ташкили он ба мавзӯ вобаста аст. Агар ҳаҷми кор зиёдтар бошад, муаллим метавонад як дарси пурраро ба санъати тасвирӣ ва ё ба таълими меҳнат бахшад.

Яке аз вазифаҳои асосии омӯзиши фанни санъат ва меҳнат ин инкишоф додани образҳои бадеии хонандагон, ба меҳнат ва зебоифароӣ зебопарастӣ ва ба эҷодкорӣ ҳидоят намудани онҳо мебошад. Фароҳам овардани шароити мувофиқ, муҳайё намудани таҷҳизот ва маводди кор, дуруст, мақсаднок ва мунтазаму бошуурона ба роҳ мондани омӯзиши фанни санъат ва меҳнат хонандагонро ба машғулиятҳои амалии синфҳои минбаъда тайёр менамояд, ки аз тадбирҳои аввалини таълими технология дар доираи мактаби маълумоти умумӣ ба ҳисоб меравад. Инчунин, дар хонандагон одитарин малакаю маҳорати меҳнатӣ ва рассомӣ ташаккул ёфта, ба корҳои амалӣ, ба ҳаёт омода мешаванд. Вобаста ба малакаҳои меҳнативу рассомӣ фанни мазкур ба чор самти зерин тақсим карда шудааст:

- Корҳои тасвирӣ;
- Кор бо қоғаз ва картон;

- Кор бо маводди табиӣ ва пластилин;
- Кор бо ришта ва матоъ.

Методикаи таълими корҳои тасвирӣ

Тавассути расмкашӣ дар хонандагон ҳаёли эҷодӣ ва тафаккури аёнӣ-образӣ инкишоф дода мешавад. Корҳои тасвириро шартан ба панҷ гурӯҳ тақсим кардан мумкин аст:

Тасвир аз рӯйи мушоҳида. Ҳангоми тасвир аз рӯйи мушоҳида бештар қобилиятҳои дуруст интихоб карда тавонистани ранг, бо мутаносиби дуруст ва монанд тасвир кардани ашё аҳамият дода шавад. Ҳангоми таълим додан аз рӯйи мушоҳида кӯшиш бояд кард, ки ҳар як қадами тасвириро дар тахтаи синф нишон дода, тарзи дуруст тасвир кардани он шарҳ дода шавад. Дар ин намуди дарс хонандагон бояд ҳарчи зиёдтар ба қори омӯзгор монанд тасвир карданро омӯзанд. Барои ҳамин ҳар як қадами омӯзгор бояд аз сода ба мураккаб буда, равшан ва фаҳмо бошанд, инчунин, қобилиятҳои синну солии хонандагон ба назар гирифта шаванд.

Тасвир аз рӯйи мазмуни матн. Ҳангоми тасвир аз рӯйи мазмуни матн хонандагон он чизро, ки аз хондани матн фаҳмидаанд, тасвир менамоянд. Дар ин намуди фаъолият омӯзгор ба хонандагон роҳнамоӣ намекунад. Яъне, ин намуди фаъолият бештар ба эҷодқориҳои хонанда равона мешавад. Танҳо расм бояд ба мазмуни матн мувофиқат кунад ва хонанда расми тасвиркардаашро шарҳ дода тавонад. Матнҳоро аз китобҳои дарсӣ, бадеӣ, ё афсонаҳо интихоб кардан мумкин аст.

Нақл эҷод кардан аз рӯйи расм. Ин намуди фаъолият ҳам аз эҷодқориҳои хонанда вобаста мешавад. Омӯзгор метавонад, аз рӯйи як расм нақл эҷод карда, ба хонандагон ҳамчун намуна фаҳмонад. Сипас метавонад хонандагонро ба гурӯҳҳо тақсим намуда, супориш диҳад, ки аз рӯйи расмҳои гуногун нақл эҷод намоянд. Дар ин намуди фаъолият хонандагон дарк кардани мазмуни расмҳоро ёд мегиранд.

Тасвири озод аз образҳо (тасаввурот). Дар ин намуди фаъолият хонандагон пурра аз ҳаёли худ расм тасвир менамоянд. Омӯзгор метавонад танҳо мавзӯро пешниҳод намояд. Масалан, мавзӯи «Тоҷикистон дар ояндаҳои дур». Хонандагон ҳаёлан Тоҷикистонро дар оянда тасаввур карда, расми онро тасвир менамоянд. Дар ин намуди фаъолият омӯзгор бояд бештар ба тасаввурот ва қобилияти эҷодии хонанда диққат диҳад, на ба малақаҳои рассомии ӯ. Яъне расм зебо ҳам набошад, бояд вай ягон ғояи нав дошта бошад. Инчунин, хонанда расми эҷодкардаашро шарҳ дода тавонад, ҳангоми арзёбӣ аз тарафи омӯзгор ба назар гирифта шавад.

Тасвир ҳамчун ороиш. Дар ин намуди фаъолият тамоми намуди тасвирҳо ва рангкуниҳо бо мақсади оро додан истифода бурда мешаванд. Масалан, нақшу нигорҳо, рангин кардани ягон чизи худсоخت ва ғ. Омӯзгор моҳияти оро доданро фаҳмонда, чӣ тарз оро додани баъзе ашё, масалан, чойнику пиёларо нишон медиҳад. Хонандагон мустақилона аз ҳаёлотҳои худ нақшу нигорҳоро эҷод менамоянд.

Натиҷаҳои омӯзиш:

- Муайян ва тафсир намудани салоҳиятҳои тасвир кардан;
- Интихоб ва истифода бурдани методҳои мувофиқ барои ташаккули малақа ва маҳорати тасвир кардан;
- Ба нақша гирифтани дарсҳои фанни санъат ва меҳнат дар асоси стандартҳо, роҳнамои омӯзгор ва замима ба китобҳои дарсӣ.

Методикаи таълими кор бо қоғаз ва картон

Аз лаҳзаҳои аввали таълими фанни санъат ва меҳнат моро лозим меояд, ки оид ба намудҳои гуногуни қоғаз мавқеъ, сифат ва аҳамияти он маълумот диҳем. Донишҷӯи хусусиятҳои қоғаз ба шахс имконият медиҳад, ки онро меҳнати дастии худро бо сифати баланд иҷро намоянд. Ба намудҳои қоғазу картон нигоҳ карда истода, ба хонандагон

сифатҳои асосии картонро фаҳмондан зарур аст. Картон ҳам мисли қоғаз ғафс, тунук, ҳамвор, саҳт, дурушт, дағал, қатшаванда, қатнашаванда, тезшикананда, ҷилдор ва ранга шуда метавонад. Донишмандони сифатҳои қоғазу картон таассуроти шахсро бой мегардонад.

Дар қоғаз, пул, китоб, дафтар, албом, чипта, расм, харита ва ғайра чоп мешавад. Қоғазҳои зардеворӣ барои ороиши хонаҳо истифода бурда мешавад. Дар қоғазҳои аксчопкунӣ суратгир акс чоп мекунад. Қоғазҳои чиндор барои сохтани гулҳои гуногун истифода бурда мешавад. Умуман қоғаз дар ҳамаи соҳаҳо васеъ истифода бурда мешавад ва дар дунё маводди дигаре мисли қоғаз нест, ки дар ҳамаи соҳаҳо муҳим бошад.

Сарфакорона истифода бурдани қоғазу картон ва риояи қоидаҳои бехатарӣ ҳангоми кор бо қоғаз ва картонро ба кӯдакон фаҳмондан зарур мебошад. Ҳангоми фаъолияти бо картон бештар усулҳои зерин истифода бурда мешаванд:

Сохтан бо роҳи буридан, ширеш кардан. Ин намуди фаъолият бо истифода аз қайҷӣ ва ширеш ба роҳ монда мешавад. Масалан, сохтани куттичаҳо, макетҳо, хоначаҳо, мошинҳо ва ғ. Яъне дар сохтани ин намуди ашё, албатта қайҷӣ ва ширеш истифода бурда мешаванд. Омӯзгор сохтани онро бояд қадам ба қадам нишон дода, тарзи дуруст иҷро намудани қадамҳоро аз тарафи хонандагон назорат кунад ва ба хонандагоне, ки дар иҷрои фаъолият душворӣ мекашанд, кумак кунад, ё ба назди хонандаи нисбатан фаъолтар шинонда, ба ӯ вобаста кунад.

Сохтан бо роҳи қаткунӣ (усули оригами). Дар ин намуди фаъолият қайҷӣ ва ширеш тамоман истифода бурда намешаванд. Яъне, фаъолият танҳо бо усули қат кардани қоғаз иҷро карда мешавад. Ин намуди фаъолиятро ҳам омӯзгор бояд қадам ба қадам ба хонандагон нишон диҳад. Инчунин омӯзгор тарзи аз рӯйи схемаҳо сохтанро ба хонандагон омӯзонад. Мазмуни хатчаҳо ва тирчаҳоро фаҳмонад.

Гулмонӣ (апликатсия) аз қоғаз. Ин намуди фаъолият бо роҳи буридан ва ширеш кардан истифода бурда мешавад. Фарқияти ин усул аз усули яқум дар он аст, ки дар ин намуди фаъолият ашё сохта намешавад, балки тавассути он манзараҳои зебо ё гулҳо омода карда мешаванд. Яъне, аз як намуди қоғаз гул, барг, ё ягон ашёи дигар бурида шуда, ба қоғазҳои дигар ширеш карда мешавад.

Масалан, омӯзгор якчанд намуди омода намудани гулҳоро қадам ба қадам ба хонандагон нишон дода, сипас ба онҳо супориш медиҳад, ки худашон ягон гулро эҷод намоянд. Супориш бояд ба қобилияти эҷодии хонандагон равона карда шавад.

Сохтан бо усулҳои омехта. Дар ин намуди фаъолият ҳама намуди амалиёт бо қоғаз якбора истифода бурда мешаванд. Ин фаъолият бештар барои омода намуди табрикномаҳо, бозичаҳо ва ашёи ороишӣ аз қоғазу картон истифода бурда мешавад. Дар ин ҷо ҳам усули буридану ширеш кардан ва ҳам усули қаткунӣро якбора истифода бурдан мумкин аст. Омӯзгор намунаҳоро қадам ба қадам ба хонандагон нишон медиҳад.

Усули оҳардиҳӣ. Ин усул васл кардани қоғаз бо оҳар (хамира), ё ширеш мебошад. Бо ин усул зарфҳо, шакли меваю сабзавот, суроби ҳайвонот ва парандаҳоро низ сохтан мумкин аст. Ҳангоми омӯхтани ин усул қадам ба қадам тарзи васл намудани қоғазро ба хонандагон нишон диҳед. Ин намуди фаъолиятро хонандагон мустақилона ва дар гурӯҳҳои хурд иҷро карда метавонанд.

Натиҷаҳои омӯзиш:

- интиҳоб ва истифода бурдани усулҳои гуногуни кор бо қоғаз бо мақсади ташаккули салоҳиятҳои хонандагон;
- ба нақша гирифтани дарсҳои фанни санъат ва меҳнат дар асоси стандартҳо, роҳнамои омӯзгор ва замима ба китобҳои дарсӣ.

Методикаи таълими кор бо пластилин ва маводди табиӣ

Ба маснуоти табиӣ барги гул, чӯбчаҳои дарахтон, ҷалғӯза, пӯчоки чормағз, писта, зироатҳо, сангчаҳо ва ғайра дохил мешаванд. Ин намуди фаъолият барои инкишофи тафаккури эҷодӣ ва моторикаи хурд (ҳаракати панҷаҳо)-и кӯдак мусоидат менамояд.

Аз пластилин ва маводди табиӣ сохтани бозичаҳо ва ашё. Ин намуди фаъолиятро бо роҳҳои гуногун истифода бурдан мумкин аст. Мо метавонем танҳо аз маводди табиӣ ашё созем, ё роҳи дигараш, истифода бурдани пластилин ва маводди табиӣ дар якҷоягӣ.

Ин намуди фаъолият низ дар шакли қадам ба қадам омӯхтан сурат мегирад. Шумо метавонед, хонандагонро ба гурӯҳҳо тақсим намуда, ба ҳар гурӯҳ супоришҳои гуногун диҳед. Масалан, як гурӯҳ метавонад сабзавот, гурӯҳи дигар меваҳоро созанд.

Апликация бо пластилин, ғалладонаҳо ва сангчаҳо. Ин усулро бештар дар болои картон истифода бурдан мумкин аст. Шумо метавонед, бо тамоми намуди зироатҳо, пластилин сангчаҳо ва ҳатто макарон манзараҳо ва расмҳои зеборо омода намоед. Дар ин намуди фаъолият омӯзгор баъзе намунаҳоро ба хонандагон нишон медиҳад. Сипас, онҳо худашон бо ин усул манзара ва расмҳои навро эҷод менамоянд. Ин усулро бо мақсади оро додани ягон ашё ҳам истифода бурдан мумкин аст. Масалан, бо ғалладонаҳо, ё сангчаҳо кӯза, табақ ва чойникро бо усули ширешкунӣ оро додан мумкин аст.

Натиҷаҳои омӯзиш:

- интиҳоб ва истифода бурдани усулҳои гуногуни кор бо пластилин ва маводди табиӣ бо мақсади ташаккули салоҳиятҳои хонандагон;
- ба нақша гирифтани дарсҳои фанни санъат ва меҳнат дар асоси стандартҳо, роҳнамои омӯзгор ва замима ба китобҳои дарсӣ.

Методикаи таълими кор бо ришта ва матоъ

Маълумот дар бораи матоъҳо

Усулҳои тайёр намудани матоъ ба одамон ҳанӯз аз замони хеле қадим маъмул аст. Кофтукӯҳҳои бостоншиносон шаҳодат медиҳанд, ки аҷдодони мо дар асрҳои XV пеш аз мелод ба бофандагӣ, яъне тайёр кардани матоъ машғул буданд.

Техникаи корҳои ресандагӣ бофандагӣ солиёни зиёд дастӣ амалӣ гардида, танҳо дар асрҳои миёна бо истифода аз технологияи нав рӯ ба тараққи ниҳод. Аз дуку чарха то дастгоҳҳо, аз дастгоҳҳо то техникаи одӣ, аз он то дастгоҳҳои механикӣ автоматикии пуриқтидор такмил дода шуд.

Маснуоти асосии корҳои бофандагӣ: пахта, мӯина, пилла, зағирпоя, канаб, бангдона, ҷут (ғиёҳест, ки дар Ҳиндустон мерӯяд ва аз он матоъҳои дағал ва ресмону банд тайёр мекунанд) ва ғайра. Аз моддаҳои кимиёвӣ низ матоъ тайёр мешавад.

Матоъ вобаста ба маснуоти кор ба навъҳои асли ва сунъӣ ҷудо мешавад. Ба гурӯҳи матоъҳои асли матоъҳои дохил мешавад, ки аз нахҳои табиӣ (яъне, аз пахта, пилла, мӯина, зағирпоя, канаб, бангдона) бофта шудаанд. Суф, чит, сатин, шохӣ, атлас барин матоъҳо аз нахҳои табиӣ бофта мешаванд.

Матоъ мувофиқи тартиби зайл тайёр мешавад:

- а) маснуоти бофандагиро кишт, парвариш ва тоза мекунанд;
- б) калоба мекунанд;
- в) аз калоба ресмон мересанд;
- г) аз ресмон матоъ мебофанд.

Фарқият ва монандии қоғазу матоъ.

Муаллим ба хонандагон оид ба якҷанд фарқияту монандии қоғазу матоъ маълумот медиҳад:

- қоғазу матоъ маводди тунуканд, ғафсии онҳо дар муқоиса бо бар ва дарозӣ беохир аст.

- коғазу матоъ маводеанд, ки аз нахҳо иборатанд, танҳо дар коғаз ин нахҳо омехтаанд, дар матоъ нахҳо ба монанди тору пуд омадаанд.
- ҳангоми иҷрои корҳо бо коғаз ва ҳам бо матоъ қайчӣ истифода бурда мешавад.
- коғазу матоъ маводеанд, ки ба воситаи дӯхтан, ширеш кардан пайваст мешаванд. Агар лозим шавад, дар болои коғаз ва матоъ расмҳои гуногун чоп мекунад, ороиш медиҳанд ва рангубор мекунад.

Ҳангоми кор бо матоъ ба хонандагон қоидаҳои бехатарии истифодаи сӯзан, ришта ва қайчиро фаҳмондан зарур мебошад.

Пора кардан. Буридани матоъ ҳам ба буридани коғаз монанд аст. Ҳангоми омӯхтани буридани матоъ тарзи дуруст қапидани қайчӣ, чен кардан бо ҷадвалро ба хонандагон омӯзонед.

Гулдӯзӣ. Ҳангоми омӯхтани ин усул аввал бо қалам дар рӯи матоъ тасвир намудани нақшу ниғорҳои нишон диҳед, баъд тарзи дуруст дӯхтани онро нишон диҳед.

Истифода бурдани латтапораҳо ва либосҳои нодаркорӣ. Дар синфҳои ибтидоӣ омӯхтани тарзи эҷодкорона истифода бурдани латтапораҳо ва либосҳои нодаркорӣ натиҷаҳои хуб медиҳанд. Аз як тараф ин ҳароҷоти зиёдати талаб намекунад, аз дигар тараф хонандагон бо шавқи зиёд кор мекунад. Масалан, аз ҷӯроби нодаркорӣ ҳам бозича дӯхтан мумкин аст.

Натиҷаҳои омӯзиш:

- интихоб ва истифода бурдани усулҳои гуногуни кор бо матоъ, коғаз ва дигар мавод бо мақсади ташаккули салоҳиятҳои хонандагон;
- ба нақша гирифтани дарсҳои фанни санъат ва меҳнат дар асоси стандартҳо, роҳнамои омӯзгор ва замима ба китобҳои дарсӣ.

V. Арзёбӣ

Арзёбӣ раванди бонизомест дар таълим, ки барои муайян, таҳлил ва ғирдоварии маълумот ва барои ноил гаштан ба мақсадҳои таълимии дар барномаи фаннӣ зикршуда пешбинӣ шудааст.

Чунин хусусиятҳо арзёбӣ ва ҳисоботдиҳиро самаранок мегардонанд:

- бояд ба мақсади ташаккул ва ҷамъбасти истифода шавад;
- бояд доимӣ бошад (яъне мо набояд то охири мавзӯ ё соли хониш интизор шавем, дар ин ҳолат барои тағйир ва такмил додани раванди таълим вақт намемонад);
- бояд ба мақсадҳои таълимии дарс, ки дар асоси натиҷаҳои таълими стандарт ва барномаи таълим таҳия шудаанд, алоқаи мушаххас дошта бошад;
- мувофиқ бошад (яъне супориши санчишӣ бояд дониш ва малакаи мушаххасро арзёбӣ кунад. Масалан, мо барои санчидани малакаи хондани хонанда аз ӯ хоҷиш намоем, ки матнро бо овози баланд хонад. Ин санчиши мувофиқ нест, зеро он доир ба малакаи хондан ва муайян кардани ғояи асосии матн маълумоти кофӣ дода наметавонад. Ин нуқта хеле муҳим аст, зеро мақсади хондан муайян намудани ғояи асосии матн аст);
- воқеӣ бошад (ин маънои онро дорад, ки мо тест ё санчишро бо якҷанд хонандаи дорой қобилияти якхела гузаронем, натиҷаи якхела ба даст меорем);
- дубора санчида шавад (яъне, натиҷаи онро қаси дигар низ санчида тавонад. Масалан, агар санчиши шифоҳӣ гузаронем ва ба хонанда баҳо гузарем. Агар ҳамон хонандаро шахси дигар санҷад, он гоҳ шояд хонанда баҳои дигар гирад);
- дар асоси меъёрҳо ба роҳ монда шавад, ин метавонад дурустии арзёбиро таъмин созад;
- методҳои гуногуни арзёбӣ истифода шаванд (мо набояд танҳо ба санчиши шифоҳӣ қонеъ шавем);

- қобилияти аксари хонандагонро ба эътибор гирад (тестҳо тарзе таҳия шаванд, ки барои хонандаи сузхон ва аълохон маълумоти кофӣ пешниҳод намоянд);
- принципҳои баробари роия кунад (воситаҳои арзёбӣ бояд хоҳиши гурӯҳи алоҳидаро инъикос накунад).

Барои таъмини пай дар пай ва истифодаи самараноки вақт омӯзгор бояд арзёбии умумиро ба роҳ монад. Ин чунин маъно дорад:

- роҳбарони иттиҳодияҳои методи фаннӣ якҷоя бо омӯзгорон бонки воситаҳои арзёбиро таҳия карда, аз он дар мавриди зарурӣ истифода бурда метавонанд;
- дурустӣ ва мувофиқати воситаҳоро омӯзгорон метавонанд якҷоя санҷанд ва натиҷаҳои санҷишҳоро муқоиса намоянд;
- натиҷаи санҷиши ҷамъбастиро роҳбарони иттиҳодияҳои методӣ ва муовини директор ҷамъ оварда, таҳлил мекунанд ва инкишофи тамоми мактабро нисбат ба натиҷаҳои таълими барномаи мазкур муқоиса менамоянд.

Аслан роҳбарони иттиҳодияҳои методӣ бояд маълумотро доир ба ноил гаштани хонандагон ба натиҷаҳои таълим таҳлил карда, дар асоси таҳлилҳои мазкур муайян намоянд, ки кадом натиҷаҳои таълим бадастоварда нашудаанд ва ба кадом муаллим ёри методӣ ва маводди иловагии таълим зарур аст.

Комёбиҳои дониш, малакаю маҳоратҳои талабагон оид ба фанни санъат ва меҳнат тавассути тестҳо ва таҳлили фаъолияти мустақилонаи онҳо, сифати кори иҷрокарда арзёбӣ карда мешаванд.

1. Тест (саволнома). Талабот ба гузарондани санҷиш:

- саволҳои пурсишнома дар доираи маводди барномаи таълим бошанд;
- супоришҳо танҳо маводди омӯхтаи фанро фаро гиранд;
- тарзи ифодаи саволҳо ба талабаҳо фаҳмо ва дастрас бошанд;
- пурсишнома мунтазам гузаронида шавад, то ки талабагон ба талаботи он одат кунанд.

2. Фаъолияти кори мустақилонаи талабагон бояд ба талаботи зерин ҷавоб диҳанд:

- маҳорати истифодаи воситаҳои тасвир;
- ба назар гирифтани ороиш, рӯшноӣ, тобишу шинами рангҳо;
- муҳайё намудани таҷҳизот ва маводди кор;
- роияи қоидаи бехатарӣ;
- сарфаю сариштакорона истифода бурдани маводди зарурӣ;
- муайян намудани ченаки маснуоти сохташаванда ва ашёи тасвиршаванда;
- коршоямии маснуоти сохташаванда;
- дуруст баҳо додан ба натиҷаи меҳнати худ ва дигарон.

Барои муайян намудани дараҷаи ба даст овардаи салоҳияти хонанда аз фанни санъат ва меҳнатдар давоми сол (дар аввали сол, рейтингҳои 2,3,4; нимсолаи 1; нимсолаи 2; ҷамъбасти сол) санҷишҳо гузаронида мешаванд. Санҷишҳоро дар шаклҳои гуногун гузаронидан мумкин аст: шифоӣ, тестҳо, хаттӣ ва амалӣ (эҷод, ё иҷро намудани ягон амал) ва ғ. Воситаҳои арзёбӣ бояд мақсадҳои таълимии банақшагирифташударо инъикос кунанд.

Дар арзёбӣ намудани салоҳияти хонанда “Портфолио”- и ӯ нақши хеле калонро дорад. Дар портфолиои хонанда натиҷаҳои кори дасти ӯ нигоҳ дошта мешавад, ки ҳангоми арзёбии ташаккулдиҳанда ва ҷамъбасти лозим мешаванд.

Арзёбии чамъбасти

Вобаста ба хусусиятҳои хоси фанни санъат ва меҳнат, ки се тарзи асосии кор (ичрои амал, эҷод, арзёбӣ)-ро дар бар мегирад, намудҳои назорат ҳам аз рӯи ҳамин се самт ба роҳ монда мешавад.

Иҷрои амал: вобаста ба синф (синну сол) доништан ва истифода бурда тавонистани воситаҳои санъати тасвирӣ ва меҳнат (қалам, мӯқалам, ранг, об, қайчӣ, сӯзан, матоъ ва ғ...)

Эҷод: вобаста ба синф (синну сол) эҷод карда тавонистани ғояҳои нав ва шарҳ дода тавонистани он.

Арзёбӣ: вобаста ба синф (синну сол) шарҳ дода тавонистани муносибати худ нисбат ба намудҳои санъат, арзёбӣ карда тавонистани намунаҳои санъат, кори худ ва дигарон.

Намунаҳои арзёбӣ

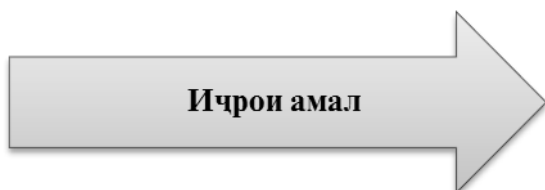

Вобаста ба синф (синну сол) доништан ва истифода бурда тавонистани воситаҳои санъати тасвирӣ ва меҳнат (қалам, мӯқалам, ранги обӣ, қайчӣ, сӯзан ва ғ...).

Ин самт бештар ба дуруст истифода бурда тавонистани воситаҳои санъат ва меҳнат инчунин, доништан дар бораи вазифаи онҳо раवона шудааст.

Барои арзёбӣ намудани ин самт чунин усулҳоро истифода бурдан мумкин аст:

Усули “Супориш”. Хонанда супоришҳои гуногунро мустақилона иҷро менамояд.

Масалан:

1. Расми кӯзаро бо қалами одӣ тасвир намоед.
2. Аз қоғаз бо усули қаткунӣ (оригами) қуттича созед.
3. Бо ранги обӣ ва мӯқалам баргҳои дарахтонро ранг кунед ва ғ...

Усули “Тест”: Хонанда ба саволҳои ҷавоби хаттӣ медиҳад.

Масалан:

1. Дар санъати тасвирӣ кадом гурӯҳи рангҳо асосӣ ҳисобида мешаванд?
а) сурх, сафед, сиёҳ;
б) кабуд, сурх, зард;
в) сабз, зард, хокистарранг.
2. Воситаҳоеро, ки бо он рассом кор мекунад, интихоб намоед:
а) арра, табар, бел.
б) қалам, ранги, обӣ, мӯқалам.

3. Агар рангҳои зеринро бо ҳам омехта кунем, кадом рангҳо ҳосил мешаванд? (Ҷавобашро нависед):

Сурх + кабуд = _____

Кабуд + зард = _____

Сурх + зард = _____

Усули “Шифохӣ”. Хонанда ба саволҳои муаллим шифохӣ ҷавоб медиҳад.

Масалан, муаллим ашъро нишон дода, аз хонанда ном ва вазифаи онро мепурсад.



Вобаста ба синф (синну сол) эҷод карда тавонистани ғояҳои нав ва шарҳ дода тавонистани он.

Ин самт бештар ба эҷод карда тавонистани ғояҳои нав инчунин, шарҳ дода тавонистани он равона шудааст, на ба дуруст истифода бурда тавонистани воситаҳои санъат ва меҳнат. Дар ин ҷо муҳим эҷод ва кашф карда тавонистани ғояҳои нав мебошад.

Барои арзёбӣ намудани ин самт чунин усулҳоро истифода бурдан мумкин аст:
Усули “Расм ё амал аз рӯйи мавзӯ...” Хонанда аз рӯйи мавзӯ ягон чиз эҷод менамояд (тасвир мекунад, месозад, медӯзад...).

Масалан:

1. Дар мавзӯи сулҳ аз тахайюлотӣ худ расм бикашед;
2. Дар мавзӯи сулҳ аз тахайюлотӣ худ ягон чиз созед, омода намоед.

Усули “Нақл аз рӯйи мазмуни расм”. Хонанда аз рӯйи мазмуни расм аз тасаввуроти худ ягон ҳикоя ё афсона эҷод менамояд.

Масалан:

1. Аз рӯйи мазмуни ин расм ҳикоя эҷод намоед.
2. Ба ин расм нигоҳ карда, афсона эҷод намоед.

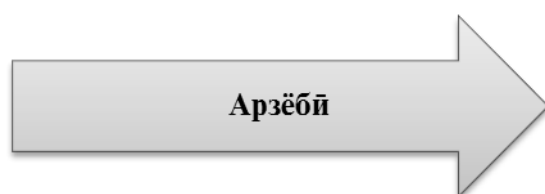

Вобаста ба синф (синну сол) шарҳ дода тавонистани муносибати худ нисбат ба намунаҳои санъат, арзёбӣ карда тавонистани намунаҳои санъат, кори худ ва дигарон.

Ин самт бештар ба қобилияти арзёбӣ карда тавонистани, инчунин шарҳ дода тавонистани муносибати худ нисбат ба он равона карда шудааст.

Барои арзёбӣ намудани ин самт чунин усулҳоро истифода бурдан мумкин аст:
Усули “Арзёбӣ намудани кори худ”. Хонанда ба натиҷаи кори худ баҳо медиҳад, норасоӣ ва бартариҳои кори худро муайян намуда, шарҳ медиҳад.

Масалан, хонанда ягон расм тасвир менамояд ё шакли ягон ашёро месозад. Муаллим супориш медиҳад, ки хонанда ба кори худ баҳо диҳад ва онро шарҳ диҳад, сабабҳои фаҳмонад, норасоӣ ва бартариҳои кори худро муайян намояд.

Усули “Арзёбӣ намудани кори дигарон”. Хонанда ба натиҷаи кори дигарон, намунаҳои санъати тасвирий, меҳнат баҳо медиҳад, муносибати худро нисбат ба онҳо шарҳ медиҳад.

Масалан, хонанда кори ҳамсинфаш ё ягон намунаи санъати тасвириро мушоҳида карда, онро таҳлил менамояд ва норасоиву бартариҳои онро меёбад. Муносибати худро нисбат ба он шарҳ медиҳад, яъне мегӯяд, ки ба вай писанд омад, ё не ва сабабҳои онро дарҷ менамояд.

Талабот ба гузарондани санчиш:

- санчиш бо мақсади ташаккул додани маҳорату малакаи хонанда гузаронида шавад, на барои маҳдуд намудани ӯ;
- саволҳои тест дар доираи муайян намудани рушди салоҳиятҳо ва нишондиҳандаҳо бошанд;
- супоришҳо танҳо маводди омӯхтаи фанро дар бар гиранд;
- тарзи ифодаи саволҳо ба талабаҳо фаҳмо ва дастрас бошанд.

Ин фан бештар бо мақсади ташаккул додани ҳисси зебоипарастӣ ва бедор кардани шавқи эҷодкорӣ равона карда шудааст ва дар арзёбӣ намудани ҳам, ин мақсадҳо бояд чун замина барои таҳия намудани саволу супоришҳо қабул карда шаванд.

Нақшаи тақвимӣ
Фанни санъат ва меҳнат барои синфи 4-ум
(ҳафтае 2 соат. Ҳамагӣ 68 соат)

Номгӯи мавзуҳо	миқдо- ри соат	Сентябр	Октябр	Ноябр	Декабр		Феврал	Март	Апрел	Май	Июн
Нимсолаи якум Рейтинги 1											
	1										
	1										
	2										
	2										
	2										
	2										
	2										

РОҶНАМО БАРОИ ОМЎЗГОР АЗ ФАНИ САНЪАТ ВА МЕҲНАТ
БАРОИ СИНФИ 4-ум
Дарси 1

Мавзӯ: Мавод ва асбобҳои кори

Барнома. Дар ин дарс хонандагон бо таҷҳизоти зарурии фан, қоғаз, картон, матоъ, ресмон, баргу шохча, меваи дарахтон, пӯчоки тухм, пари парандагон, рангҳои гуашу равғанӣ, сангчаҳои гуногунҳаҷм ва қоидаҳои тозагиву бехатарӣ ва инчунин бо истифодаи дурусти ҷевон шинос мешаванд. Агар дар атрофи миз ду ва ё зиёда хонанда нишаста бошанд, маводди асбобҳои кориро донанд. Эҳтиёт ва кадр кардани кори худро ёд мегиранд.

Салоҳиятҳо:

- Микдори зиёди воситаҳои санъати тасвириро истифода бурда метавонанд.
- Дар доираи мавзӯҳои васеъ ғояи навро эҷод карда метавонанд.
- Намунаҳои тахайюлии санъати тасвириро бо роҳҳои гуногун арзёбӣ намуда, онро шарҳ дода метавонанд.

Мақсади дарс:

- таҷҳизоти зарурӣ (қоғаз, картон, матоъ, ресмон, баргу шохча, меваи дарахтон, пӯчоки тухм, пари парандагон, рангҳои гуашу равғанӣ, сангчаҳои гуногунҳаҷм ва ғ.)-ро шинохта, номи онҳоро гуфта тавонанд;
- зарурати истифодаи «Ҷевон»-ро фаҳмонда тавонанд;
- қоидаҳои ҷобачогузории маводу асбобҳои кориро донанд;
- маводу асбобҳои кориро дуруст истифода бурда тавонанд.

Таҷҳизоти зарурӣ: қоғаз, картон, матоъ, ресмон, баргу шохча, меваи дарахтон, пӯчоки тухм, пари парандагон, рангҳои гуашу равғанӣ, сангчаҳои гуногунҳаҷм.

Раши дарс.

1. Сухбат дар бораи мавод ва асбобҳои кори. Бо хонандагон дар бораи мавод ва асбобҳои кори, дар бораи сайру гашт ва ҷамъоварии баргу шохча ва меваи баъзе дарахту буттаҳо, пари парандагон, сангчаҳои гуногунҳаҷм ва ғ. сухбат намоед. Бо онҳо саволу ҷавоб кунед:

“Бачаҳо, шумо медонед, ки ин фанни мо чӣ ном дорад? Шумо аз тамошои манзараи зебо ҳаловат мебаред? Ҳангоми сайру гашт баргу шохча ва меваи баъзе дарахту буттаҳо, пари парандагон, сангчаҳои гуногунҳаҷм ва монанди инҳоро ҷамъоварӣ менамоед?”

Мавод ва асбобҳои кори зарурӣ - (қайчӣ, корди махсус, дарафш, сӯзан, қалам, мӯкалам, хаткашак, хатпокунак, тахтаи махсуси кориро нишон дода, номашро пурсед. Агар онҳо мавод ва асбобҳои кори лозимиро нашиносанд, ё номашро гуфта натавонанд, худатон онро нишон дода, фаҳмонед.

2. Портфолио. Ба хонандагон фаҳмонед, ки маҳсули кори дастиашонро дар як ҷо нигоҳдоранд. Бо мафҳуми “Портфолио” ва зарурати он шинос намоед.

“Бачаҳо, мо ҳар дарс бо фаъолиятҳои гуногун машғул мешавем: Тасвир мекунем, месозем, мебузем ва ғ.

Мо бояд ҳамаи корҳои худамонро нигоҳдорем. Шумо метавонед, дар як ҷузвони алоҳида ҳамаи корҳои дасти худатонро нигоҳдоред, ки он “Портфолио” ном дорад. Агар мо чизҳоямонро дар портфолио нигоҳдорем, онҳо гум намешаванд, ифлос намешаванд ва ҳар лаҳзае, ки даркор шаванд, мо онҳоро ёфта метавонем”.

3. Бо қоидаҳои умумии тозагӣ ва бехатарии фан шинос намоед:

- 1) пеш аз оғози дарси санъат ва меҳнат ҳамаи маводҳои хониш (ба ғайр аз таҷҳизоти зарурӣ) ва дигар чизҳои зиёдатиرو аз миз гиред;
- 2) пеш аз фаъолият остинҳоятонро бар занед, ба тозагӣ риоя кунед (агар дастонатон ифлос шаванд, ба либосҳоятон намолед, мизу курсиро ҳам, тоза нигоҳдоред, ба замин ягон чиз напартоед), таҷҳизоти кориатонро бехуда сарф накунед, дафтари расм ва дигар мавоҳоятонро надаронед ва тоза нигоҳдоред;

- 3) хангоми машғулият маводди кориро дар тарафи дасти чап, асбобхоро дар тарафи дасти рост гузоред;
- 4) маводу асбобҳои кориро дуруст истифода баред;
- 5) хангоми кор бо асбобҳои бурранда ва нӯгашон тез эҳтиёткор бошед, маводҳоро ба даҳонатон нагиред, асбобҳоро ба чаши худ ва дигарон наздик накунад;
- 6) баъди анҷоми фаъолияти мизи кориатонро тоза кунед (таҷҳизотро ҷобачо гузоред, бо латтаи нам мизатонро пок кунед, агар ба замин чизе афтада бошад, онро гирифта, ба сатили партовҳо партоед) таҷҳизотро ҷобачо гузоред;
- 7) баъди анҷоми кор дастонатонро бо собун шуста, бо сачок хушк кунед;
- 8) меҳнати худ ва дигаронро қадр кунед (корҳои тайёркардаатонро напартоед, онҳоро нигоҳ доред).

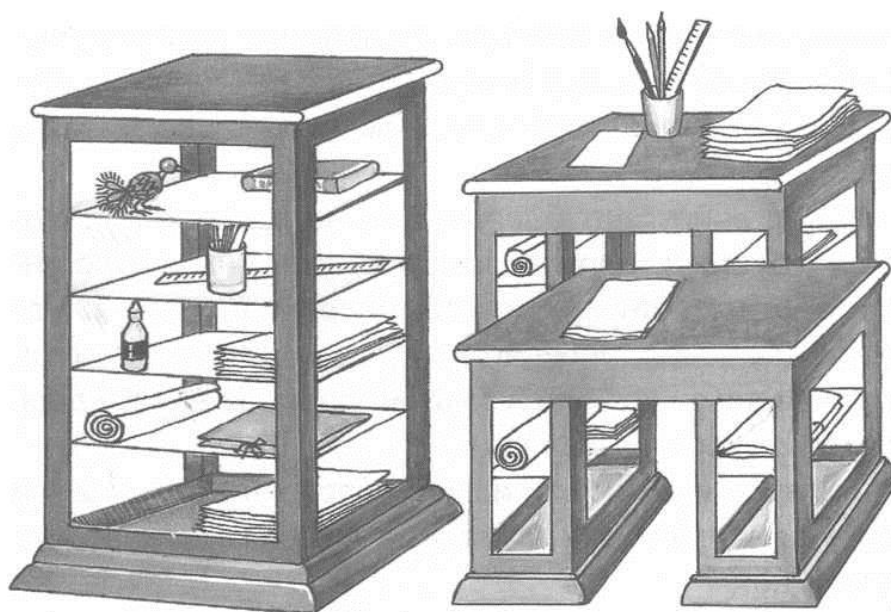

Вазифаи хонагӣ: Қойи кори худро дар хонаатон таҳлил намоед ва камбудихоҷро ислоҳ намоед.

Арзёбӣ. Хонанда:

Фаъолиятҳо	метавонад	қисман метавонад	наметавонад
Маводҳои кори зарурӣ: қоғаз, картон, матоъ, ресмон, баргу шохча, меваи дарахтон, пӯчоки тухм, пари парандагон, рангҳои гуашу равғанӣ, сангчаҳои гуногунҳаҷмро чамъ карда метавонад?			
Асбобҳои корӣ: қайчӣ, корди махсус, дарафш, сӯзан, қалам, мӯқалам, хаткашак, хатпоқкунак, тахтаи махсуси кориро шинохта, номи онҳоро гуфта метавонад?			
Зарурати истифодаи «Портфолио»-ро фаҳмонда метавонад?			
Қоидаҳои тозагӣ ва бехатарии фанро фаҳмонда метавонад?			

Дарси 2

Мавзӯ: Саёҳат ба табиат-1соат

Барнома. Дар саёҳат тахайюлотӣ хонандагон ғанӣ гардонидани мешавад. Эҳтиром нисбат ба муҳити атроф ташаккул меёбад. Тарбияи экологӣ дар хонандагон инкишоф меёбад.

Салоҳиятҳо:

- Микдори зиёди воситаҳои санъати тасвириро истифода бурда метавонад.
- Дар доираи мавзӯҳои васеъ ғояи навро эҷод карда метавонад.
- Намунаҳои тахайюлии санъати тасвириро бо роҳҳои гуногун арзёбӣ намуда, онро шарҳ дода метавонад.

Мақсади дарс:

- ғанӣ гардонидани тахайюлотӣ хонандагон;
- дида тавонистани рангҳои муҳити гирду атроф;
- эҳтиром нисбат ба табиат;

Равиши дарс.

1. Сухбат дар бораи саёҳат ба табиат. Бо хонандагон дар бораи намудҳои саёҳат сухбат намоед. Шиносоӣ бо саёҳат дар табиатро фаҳмонида ва моҳияти он фаҳмонида шавад. Бо онҳо саволу ҷавоб кунед:

“Бачаҳо, шумо медонед, ки саёҳатҳо гуногун мешаванд? Шумо аз тамошоӣ манзараи зебо ҳаловат мебаред? Ҳангоми сайру гашт баргу шохча ва меваи баъзе дарахту буттаҳо, пари парандагон, сангчаҳои гуногунҷам ва монанди инҳоро чамъоварӣ менамоед?”

2. Қадамҳо:

- 1) Пеш аз ба сафар баромадан макону нақшаи саёҳат ва мақсади худро муайян кунед;
- 2) Ҳангоми ба саёҳат баромадан ба рафиқони худ эҳтиёткор бошед, то нохушии рӯй надихад;
- 3) Ба нақли муаллим, мутасаддиёни саёҳат бодиккат гӯш диҳед;
- 4) Ба тартиби қори мутахассисон, истифодаи асбобҳои қорӣ (мошинҳо, комбайнҳо, техникаи дигар) эътибор диҳед;
- 5) Агар имконият бошад, барои қорҳои амалӣ маводди зарурӣ чамъ намоед.

3. Қори мустақилона: макону мақсади саёҳат, чизҳои дидаю шунидаатонро дар ҷадвали зерин дарҷ намоед:

Макони саёҳат	Мақсади саёҳат	Таассурот

Арзёбӣ. Хонанда:

Фаъолият	метавонад	қисман метавонад	наметавонад
Ба қоидаҳои тозагӣ ва беҳатарӣ риоя карда метавонад?			
Маводҳои зарурӣ: ҷалғӯза, ҷӯбчаҳо, гил ё пластилин, пари парандаро интихоб ва чамъ карда метавонад?			
Дар бораи намудҳои саёҳат маълумот дода метавонад?			
Аз олами атроф барои эҷодиёти худ маҳсулотро дуруст интихоб карда метавонад?			

Вазифаи хонагӣ: Оид ба саёҳат ва таассуроти худ иншоӣ кӯтоҳ нависед.

Дарсҳои 3-4

Мавзӯ: Сохтани шакли парандаҳо ва кашидани расми онҳо

Барнома. Сухбат оид ба парандаҳо. Методикаи сохтани парандаҳо аз маводҳои гуногун. Кори мустақилона.

Салоҳиятҳо:

- Микдори зиёди воситаҳои санъати тасвириро истифода бурда метавонад.
- Дар доираи мавзӯҳои васеъ ғояи навро эҷод карда метавонад.
- Намунаҳои тахайюлии санъати тасвириро бо роҳҳои гуногун арзёбии намуда, онро шарҳ дода метавонад.

Мақсади дарс:

- ба қоидаҳои тозагӣ ва беҳатарӣ риоя карда тавонад;
- дар бораи сохтани шакли гуногуни парандаҳо маълумот дода тавонад;
- бо пластилин парандаҳои шаклан сода эҷод карда тавонад;
- кори худ ва ҳамсинфонашро қадр карда тавонад.

Таҷҳизотҳо: картон, қоғази ранга, чалғӯза, чӯбчаҳо, гил ё пластилин, пари паранда.

Равиши дарс:

1. Сухбат оид ба сохтани шакли парандаҳо ва кашидани расми онҳо. Бо хонандагон дар бораи сохтан ва кашидани шакли парандаҳо сухбат ва саволу ҷавоб намоед.

“Бачаҳо, шумо кадом парандаҳоро медонед? Аз кадом маводҳо шакли парандаро сохтан мумкин аст? Оё раванди кашидани расми парандаҳоро медонед?”...

Бо хонандагон ҷавобҳои онҳоро муҳокима кунед ва дар охир худатон дар бораи сохтан ва кашидани шакли парандаҳо маълумот диҳед.

2. Методикаи сохтан ва кашидани шакли парандаҳо. Қадам ба қадам сохтан ва кашидани шакли парандаҳоро аз маводҳои гуногун нишон диҳед.

Қадамҳо:

- 1) маводҳои зарурӣ: чалғӯза, чӯбчаҳо, гил ё пластилин, пари парандаро интихоб менамоем;
- 2) маводҳои заруриро чамъоварӣ намуда, шакли парандаро месозем;
- 3) шакли парандаро бо қалами одӣ кашида, бо рангҳои зарурӣ ранг мекунем;
- 4) ба шакли парандаи интихоб кардаамон монанд мекунем;
- 5) баъди чамъоварии маводи зарурӣ шакли парандаро месозем.

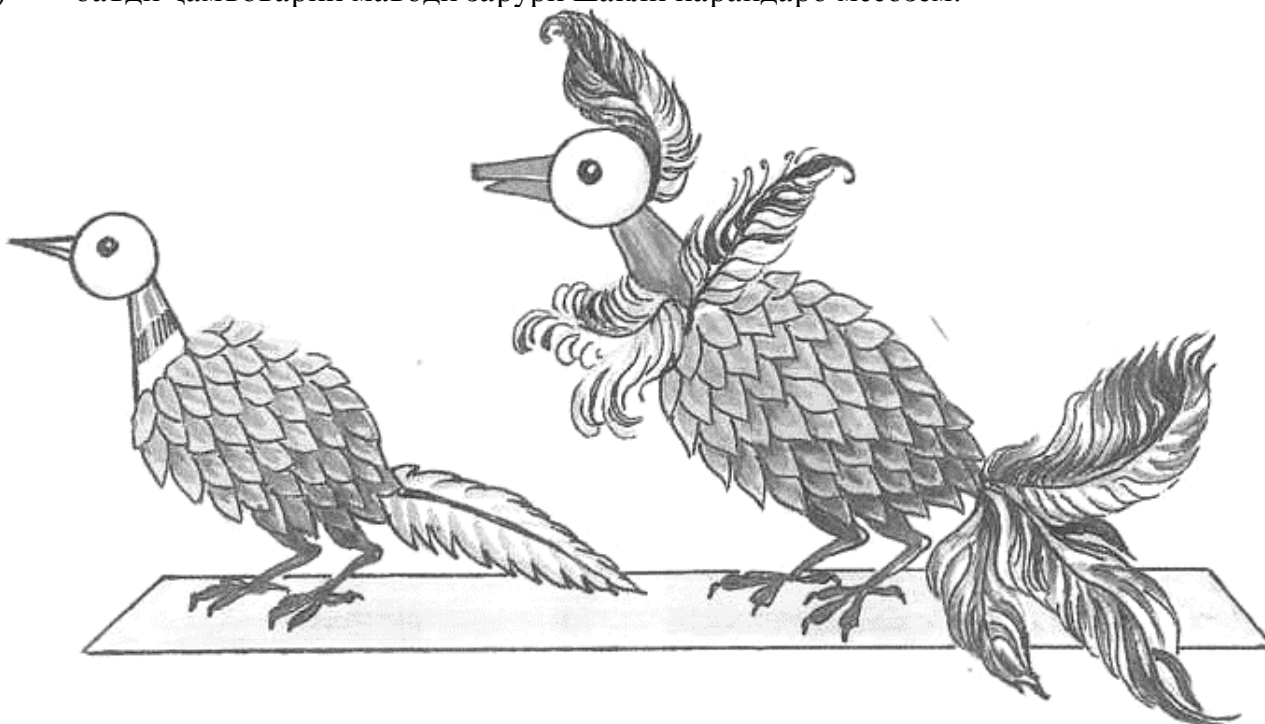

3.Кори мустақилона: мувофиқи хоҳиши хонанда сохтан ва кашидани ягон намуди паранда (мурғ, хурӯз, чӯча...)

Арзёбӣ. Хонанда:

Фаъолият	метавонад	қисман метавонад	наметавонад
Ба қоидаҳои тозагӣ ва бехатарӣ риоя карда метавонад?			
Маводҳои зарурӣ: чалғӯза, чӯбчаҳо, гил ё пластилин, пари парандаро интихоб ва ҷамъ карда метавонад?			
Дар бораи сохтан ва кашидани парандагон маълумот дода метавонад?			
Бо пластилин ва дигар маводҳо парандаҳои шаклан сода эҷод карда метавонад?			

Вазифаи хонагӣ. Ба расм нигоҳ карда, намунаи дигари парандаро аз рӯйи хоҳиши худ тасвир намоед ва аз маводҳои лозимӣ созед.

Дарси 5

Мавзӯ: Корҳои хоҷагӣ

Барнома: Сухбат дар бораи корҳои хоҷагӣ. Шиносоӣ бо корҳои ҳосилгундорӣ ва вақти расидани сабзавот. Дар ин дарс қобилияти ҷамъоварии сабзавотҳои расидаро омӯхта мешавад. Мувофиқи синну сол меъёри бардоштани куттиҳоро бояд донед. Ҳарорати муътадили оғилхонаро донед.

Салоҳиятҳо:

- Микдори зиёди воситаҳои санъати тасвириро истифода бурда метавонад.
- Дар доираи мавзӯҳои васеъ ғояи навро эҷод карда метавонад.
- Намунаҳои тахайюлии санъати тасвириро бо роҳҳои гуногун арзёбӣ намуда, онро шарҳ дода метавонад.

Мақсади дарс:

- қоидаҳои бехатарӣ ҳангоми ҷамъоварии сабзавотро медонед;
- дар маҳалли худ мавсимии ҷамъоварии зироатҳоро медонед;
- кашонидани куттиҳои сабзавотро медонед;
- ҳарорати муътадили оғилхонаро медонед;
- аз ҳар сар гови чӯшӣ ба ҳисоби миёна чанд литр шир чӯшиданро медонед.

Равиши дарс:

1.Сухбат оид ба мавзӯ: Бо хонандагон дар бораи қоидаҳои бехатарӣ, корҳои хоҷагӣ, ҷамъоварии сабзавот (помидор, бодиринг, шалғамча, шалғам...), тарзи дурусти чида ба куттӣ гузоштан, меъёри вазни куттиҳо, нигоҳубини чорво, шароитҳои оғилхонаҳои маҳал, ҳарорати муътадили оғилхона (говхонаҳо 6⁰-8⁰, шӯъбаи зоиш 10⁰- 12⁰, гӯсолаҳона 7⁰ - 12⁰, тобистон 20⁰ -22⁰), меъёри ему хошок ва об, сохти оғилхонаҳои ҳозиразамон ва муқаррарӣ, меъёри ширдиҳии гов, навъҳои хӯрок ва вақти истифодаи онҳо сухбат оростан.

Бозии “Анаграмма”

Дар мавзӯи мазкур бозии “Анаграмма”-ро истифода бурдан мумкин аст. (анаграмма-таҳфифи (ивази ҷои ҳарфҳои калима, ки дар натиҷа калимаи нав ба вуҷуд меояд.

Намуна: “Вот сабаз” (сабзавот), “Ринг дибо” (бодиринг), “Дор мипо” (помидор), Ёз ип (пиёз), Вог (гов), “Ўголсанох” (гӯсолаҳона).

2.Кори амалӣ. Бо говдӯшон сухбат намуда, тартиб додани чадвали дар 1 рӯз чанд литр шир дӯшидан аз ҳар як сари модагов.

Ному насаби говдӯш	Миқдори гови дӯшӣ	моҳ	Аз ҳар як сар модагов

Баҳисобгирии меъёр ва вақти истифодаи навъҳои хӯрок

Хелҳои хӯрок	Миқдор	Вақти хӯронидан
1.Хасбеда		
2.Кох		
3.Коҳи намакин		
4.Алафи сабз		
5.Дон		
6.Орд ва сабӯс		
7.Кунчора		

Арзёбӣ. Хонанда

Фаъолият	метавонад	қисман метавонад	наметавонад
Ба қоидаҳои тозагӣ ва бехатарӣ риоя карда метавонад?			
Дар бораи қоидаҳои бехатарӣ, корҳои хочагӣ, чамбоварии сабзабот маълумот дода метавонад?			
Ҳарорати муътадили оғилхонаро муайян карда метавонад?			

Вазифаи хонагӣ: меъёр ва вақти истифодаи навъҳои хӯроки ҳайвонҳои хонагии худро таҳлил намуда, ба ҳисоб гиред.

Дарсҳои 6-7

Мавзӯ: Сохтани мизу курсӣ бо ороиши нақшу нигори миллӣ

Барнома: Сухбат дар бораи сохтани мизу курсӣ бо ороиши нақшу нигори миллӣ. Шиносоӣ бо тарзи дурусти сохтан ва ороиш додани мизу курсӣ. Дар ин дарс қобилияти эҷодӣ инкишоф меёбад, тарбияи зебоипарастӣ ташаккул меёбад. Ҳангоми иҷрои кор ба қоидаҳои бехатарии кор риоя менамояд.

Салоҳиятҳо:

- Миқдори зиёди воситаҳои санъати тасвириро истифода бурда метавонад.
- Дар доираи мавзӯҳои васеъ ғояи навро эҷод карда метавонад.
- Намунаҳои тахайюлии санъати тасвириро бо роҳҳои гуногун арзёбӣ намуда, онро шарҳ дода метавонад.

Мақсади дарс:

- намунаҳои эҷодиёти тахайюлиро таҳлил, тафсир ва муқоиса намуда, хулоса мебарорад;
- бо маводи гуногун сохтани мизу курсии шаклан сода эҷод карда тавонад;
- намудҳои гуногуни ороиш додани нақшу нигори миллиро донанд;
- кори худ ва ҳамсифонашро қадр карда тавонад.

Тачҳизоти зарурӣ: қоғаз, картон, мӯкалам, қалами одӣ, чадвали металлӣ, рангҳо, кайчӣ

Равиши дарс:

1.Сухбат оид ба мавзӯ: Бо хонандагон дар бораи намудҳои гуногуни сохтан ва ороиш додан бо нақшу нигори миллии суҳбат намоед. Ба хонандагон оид ба қоидаҳои техникаи беҳатарӣ суҳбат намуда, моҳияти онҳоро фаҳмонед.

2.Кори амалӣ. Сохтан ва ороиш додани мизу курсӣ бо нақшу нигори миллиӣ.

1.Мизу курсии дар расм бударо аз назар гузаронед;

2.Барои сохтани миз қоғази нисбатан ғафсро интихоб намуда, аз он мувофиқи андоза квадрат ҳосил намоед;

3.Квадрати ҳосилшударо мувофиқи расми 3 қат кунед;

4.Аз нақшаҳои минбаъда истифода бурда, миз созед (расмҳои 4,5,6);

5.Рӯи мизро аз рӯи хоҳиши худатон бо нақшу нигори миллии оро диҳед (расми 7);

6.Курсиро низ аз рӯи нақшаи барои миз истифода бурдаатон сохтан мумкин аст (расмҳои 8,9,10,11,12);

7.Порчаи қоғази интихобкардаатонро ба шакли квадрат дароварда (расми 9), пас онро ба қисмҳо қат намоед. Барои осон шудани иҷрои супориш ба қисмҳо рақам гузоред.

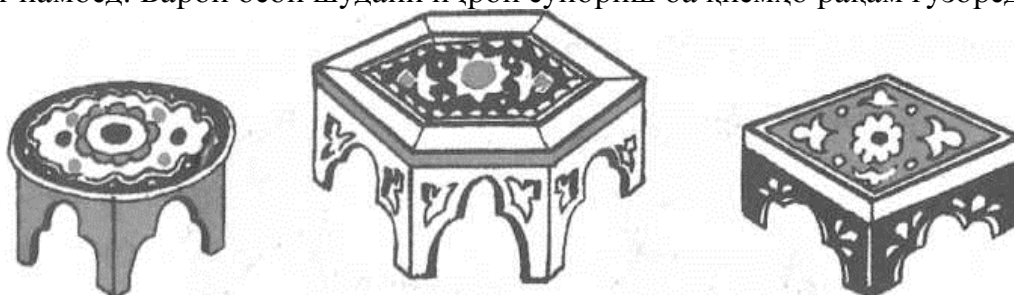

Расми 1



Расми 2



Расми 3

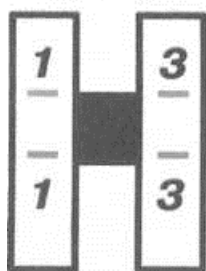

Расми 4

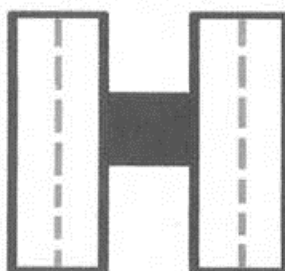

Расми 5



Расми 6

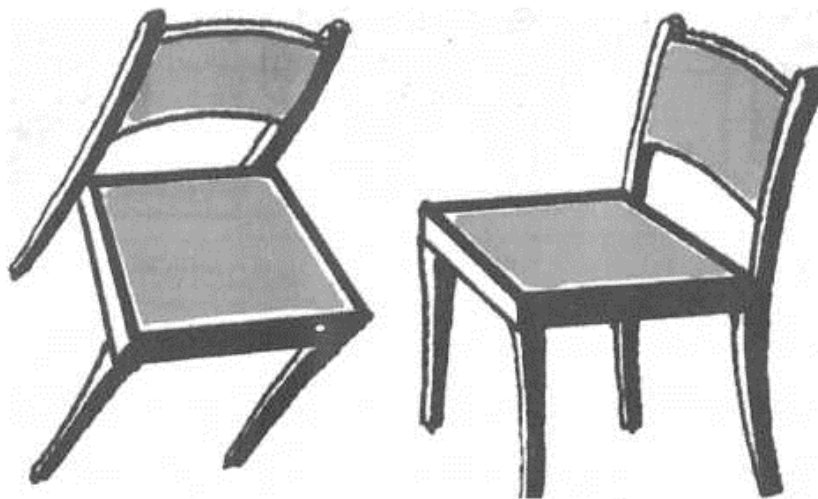

Расми 7

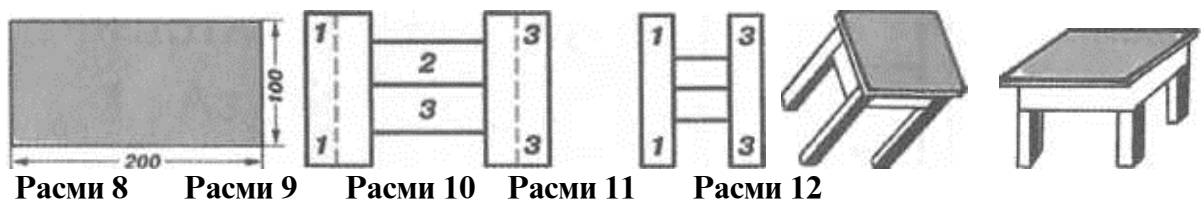

Расми 8

Расми 9

Расми 10

Расми 11

Расми 12

Арзёбӣ. Хонанда

Фаъолият	метавонад	қисман метавонад	наметавонад
Ба қоидаҳои тозагӣ ва беҳатарӣ риоя карда метавонад?			
Дар бораи қоидаҳои беҳатарӣ, сохтан ва бо нақшу нигори миллӣ ороиш додани мизу курсӣ маълумот дода метавонад?			
Бо маводди гуногун сохтани мизу курсии шаклан сода эҷод карда метавонад?			

Вазифаи хонагӣ: Мизу курсии дар хона бударо таҳлил намуда, аз рӯи тахайюлоти худ бо нақшу нигори миллӣ ороиш диҳед.

Дарси 8

Мавзӯ: Корҳои ороишӣ. Ангораи сӯзанӣ

Барнома: Сухбат оид ба корҳои ороишӣ. Шиносӣ бо тарзҳои гуногуни корҳои ороишӣ. Додани маълумоти пурра оид ба ҳунарҳои халқӣ ва моҳияти эҳёи ҳунарҳои миллӣ. Дар ин дарс қобилияти эҷодӣ инкишоф меёбад, тарбияи зебоипарастӣ ташаккул меёбад. Ҳангоми иҷрои кор ба қоидаҳои беҳатарии кор риоя менамояд.

Салоҳиятҳо:

- Миқдори зиёди воситаҳои санъати тасвириро истифода бурда метавонад.
- Дар доираи мавзӯҳои васеъ ғояи навро эҷод карда метавонад.
- Намунаҳои тахайюлии санъати тасвириро бо роҳҳои гуногун арзёбӣ намуда, онро шарҳ дода метавонад.

Мақсади дарс:

- тарбия намудани ҳисси зебоипарастӣ дар хонандагон;
- бо маводи зарурӣ (қоғаз, қалами одӣ, чадвали металлӣ, рангҳои гуногун, мӯкалам) кор карда тавонад;

-бо ҳунарҳои устодони маҳал шинос шуда, маълумот мегирад;

-оид ба корҳои ороишӣ маълумот пайдо менамояд.

Таҷҳизоти зарурӣ: қоғаз, қалами одӣ, ҷадвали металлӣ, рангҳои гуногун, мӯқалам

Равиши дарс:

1.Сухбат оид ба мавзӯ: Бо хонандагон дар бораи намудҳои гуногуни корҳои ороишӣ сухбат намоед. Ба хонандагон оид ба қоидаҳои бехатарӣ ҳангоми раванди иҷрои кор сухбат намуда, моҳияти онҳоро фаҳмонед.

2.Бозии “Қобачо гузор!”

Бозии «Қалимаҳоро қобачо гузор!» барои ташаккул додани хотира ва фикрронии хонандагон аҳамият дорад. Тафаккури мантиқии хонандагон инкишоф меёбад.

Сӯзанӣ яке аз намудҳои махсуси гулдӯзии тоҷикӣ буда, онро барои ороиши манзилгоҳ истифода мекунанд.

Нақшу бо гулу барг нигорҳои сӯзанӣ парандагон гуногуншакл карда мешавад: ва тасвир.

Нақшу нигорҳои сӯзанӣ гуногуншакл: бо гулу барг ва парандагон тасвир карда мешавад.

3.Кори амалӣ. Корҳои ороишӣ. Ангораи сӯзанӣ

1.Ҳоҳед, ки чунин сӯзаниҳоро эҷодкорона оро диҳед, бо ҳунарҳои устодони маҳаллатон шинос шавед;

2.Барои зебо омода сохтани нақшу нигори сӯзанӣ кӯшиш намоед.

3.Пас аз тасвир бо қалам ҷузъҳои сӯзаниро дурусттар санҷида, пайвастиҳои хатҳои нақшо пурқувват намоед.

4.Бо рангҳои дилхоҳатон корро ба анҷом расонед.

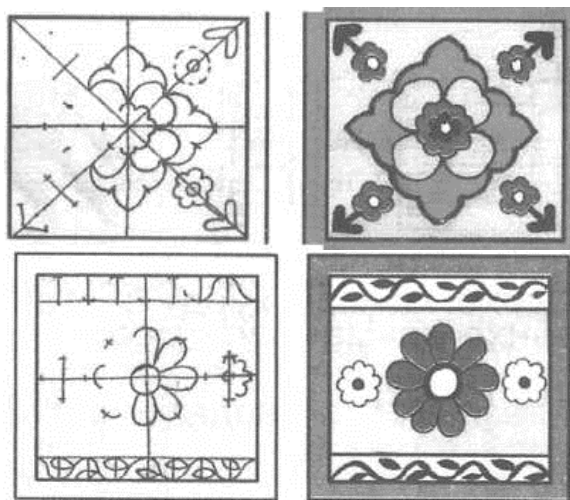

Арзёбӣ. Хонанда

Фаъолият	метавонад	қисман метавонад	наметавонад
Ба қоидаҳои тозагӣ ва бехатарӣ риоя карда метавонад?			
Дар бораи қоидаҳои бехатарӣ, зебӣ ва нафосати сӯзанӣ маълумот дода метавонад?			
Намуди дигари сӯзаниро аз таҳайюлотӣ худ шаклан сода эҷод карда метавонад?			

Вазифаи хонагӣ: Намуди дигари нақшаи сӯзаниро тасвир намуда, мувофиқи қобилияти худ оро диҳед.

Дарсҳои 9-10

Мавзӯ: Сохтани асбоби таълимии “Абаки забон”

Салоҳиятҳо:

- Микдори зиёди воситаҳои санъати тасвириро истифода бурда метавонад.
- Дар доираи мавзӯҳои васеъ ғояи навро эҷод карда метавонад.
- Намунаҳои тахайюлии санъати тасвириро бо роҳҳои гуногун арзёбӣ намуда, онро шарҳ дода метавонад.

Мақсади дарс:

- ба расм назар карда хулоса барорад;
- аз рӯйи нақша “Абаки забон” созад;
- раванди пайдарпай сохтани “Абаки забон” -ро омӯзад;

Таҷҳизоти зарурӣ: қоғаз, қалами одӣ, ҷадвали металлӣ, қайчӣ, картон

Равиши дарс:

1.Сухбат оид ба мавзӯ: Бо хонандагон дар бораи пайдарпайии сохтани “Абаки забон” сухбат намоед. Ба хонандагон оид ба қоидаҳои бехатарӣ ҳангоми раванди иҷрои кор сухбат намуда, моҳияти онҳоро фаҳмонед.

2.Кори амалӣ. Сохтани асбоби таълимии “Абаки забон”

- 1.Расмро аз назар гузаронед (Расми 1)
- 2.Варақи албомро ба ду ҳиссаи баробар тақсим карда, қуттичаҳо соzed (Расми 2,3,4)
- 3.Аз рӯзнома ва варақи одӣ дастаҳо соzed. (Расми 5)
- 4.Тасмачаи қоғазине бурида, дар он калимаю ҳичоҳо ё чумлаҳо нависед.
- 5.Қисмҳои тайёркардаатонро бо ҳам пайваст намуда, абак соzed ва онро ба хонандагони синфи чор тӯҳфа кунед.

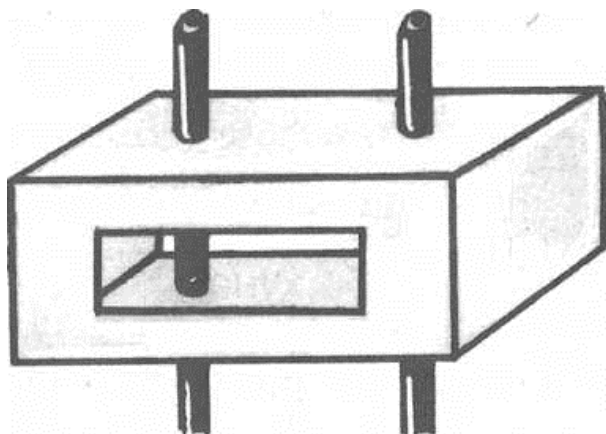

Расми 1

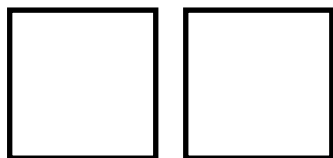

Расми 2



Расми 3

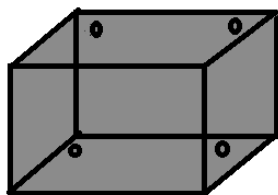

Расми 4

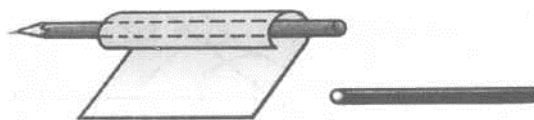

Расми 5

Арзёбӣ. Хонанда

Фаъолият	метавонад	қисман метавонад	наметавонад
Ба қоидаҳои тозагӣ ва бехатарӣ риоя карда метавонад?			
Дар бораи сохтани асбоби таълимии “Абаки забон” маълумот дода метавонад?			
Раванди иҷрои кори сохтани асбоби таълимии “Абаки забон”-ро фаҳмонида метавонад?			

Вазифаи хонагӣ: Барои инкишофи ёфтани маҳорату малакаи сохтани “Абаки забон” дар хона мустақилона намуди дигари “Абаки забон”-ро созад.

Дарсҳои 11-12

Мавзӯ: Натюрморт. Китоб ва барг

Барнома: Сухбат оид ба дар қоғаз дуруст ҷойгир намудани натюрморт. Шиносоӣ ва таҳлили расми китоб ва барг. Додани маълумоти пурра оид ба раванди дуруст тасвир ва ранг намудани китоб ва барг. Дар ин дарс қобилияти эҷодӣ, сифатҳои бодикқатӣ инкишоф меёбад, тарбияи зебоипарастӣ ташаккул меёбад. Ҳангоми иҷрои кор ба қоидаҳои бехатарии кор риоя менамояд.

Салоҳиятҳо:

- Микдори зиёди воситаҳои санъати тасвириро истифода бурда метавонад.
- Дар доираи мавзӯҳои васеъ ғояи навро эҷод карда метавонад.
- Намунаҳои тахайюлии санъати тасвириро бо роҳҳои гуногун арзёбӣ намуда, онро шарҳ дода метавонад.

Мақсади дарс:

- натюрмортро дар қоғаз дуруст ҷойгир карда метавонад;
- фарқияти тарафҳоро ба эътибор гирифта метавонад;
- ҳангоми бо ранг кор кардан ба мутаносибии аслии рангҳо эътибор медиҳад;

Таҷҳизоти зарурӣ: қоғаз, қалами одӣ, чадвал, рангҳои гуногун

Равиши дарс:

1. Сухбат оид ба мавзӯ: Бо хонандагон дар бораи пайдарпайии тасвир ва ранг намудани натюрморти китоб ва барг сухбат намоед. Ба хонандагон оид ба қоидаҳои бехатарӣ ҳангоми раванди иҷрои кор сухбат намуда, моҳияти онҳоро фаҳмонед.

2. Бозии “Чароғак”

Чароғак - ин бозӣ таҷҳизоти махсусро талаб намекунад. Фақат се ранг нишона барои ҳар як хонанда тайёр кардан лозим аст (зард, сурх ва сабз). Моҳияти бозӣ аз он иборат аст, ки муаллим бо овози баланд даҳ тасдиқро , ки ба як мавзӯ алоқаманд аст, эълон мекунад ва қисми аз онҳо хатогӣ доранд. Баъди ҳар як тасдиқкунӣ хонандагон нишонаҳои худро мебардоранд.

Ин бозӣ ва бозиҳои ба ин монанд дар хонандагон масъулиятнокӣ ва худназораткуниро инкишоф медиҳад. Масалан, истифодаи ин бозӣ имконияти онро, ки то чӣ андоза маводди гузашта омӯхта шудааст, муайян мекунад.

Сурх, сабз ё зард, ки чунин маъно дорад: «розӣ» - сурх, «розӣ нестанд»- сабз ва “пурра карда метавонам”- зард.

Намуна:

1. Хонандаи синфи 4-ум расми тасвиркардаашро бо қаламҳои ранга ва мӯқалам бо тобиши рӯшноӣ ва сояфканӣ ранг карда метавонад (сурх)
2. “Китоб ва барг” натюрморти душвор мебошад? (сабз)
3. Ҳангоми бо ранг кор кардан ба мутаносибии аслии рангҳо эътибор бояд дода шавад, ки шаффофии рангҳо дар расм намудор шавад. (ранги зард)

3.Кори амалӣ. Натюрморт. Китоб ва барг

1. дар вақти тасвир кӯшиш кунед, то ки натюрморт дар қоғаз дуруст ҷойгир карда шавад.
2. фарқияти тарафхоро низ ба эътибор гиред;
3. хангоми бо ранг кор кардан ба мутаносибии аслии рангҳо эътибор диҳед, ки шаффофии рангҳо ва тобишу хосияти тозагии онҳо дар расм намудор шавад;
4. тарзи иҷрои амалро аз расмҳои 1,2,3 омӯzed.

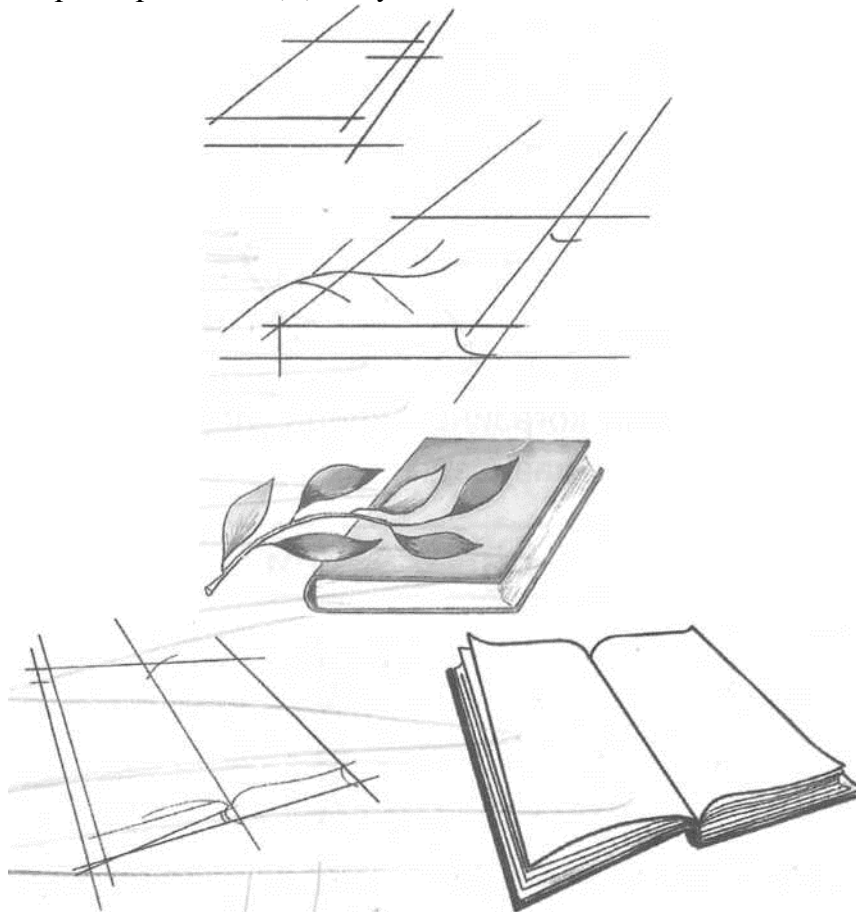
**Арзёбӣ. Хонанда**

Фаъолият	метавонад	қисман метавонад	наметавонад
Ба қоидаҳои тозагӣ ва беҳатарӣ риоя карда метавонад?			
Дар бораи дуруст ҷойгир намудани натюрморт дар қоғаз маълумот дода метавонад?			
Раванди иҷрои тасвир намудани натюрмортро фаҳмонида метавонад?			

Вазифаи хонагӣ: Кашидани натюрморти китоб ва баргро дар хона машқ намоед.

Дарси 13

Мавзӯ: Тӯрбофӣ

Барнома: Сухбат оид ба истифодаи тӯрбофӣ аз замони қадим. Шиносоӣ ва таҳлили расми тӯрҳо. Додани маълумоти пурра оид ба истифодаи тӯр дар хоҷагии халқ. Дар ин дарс қобилияти эҷодӣ, сифатҳои бодикқатӣ инкишоф меёбад. Ҳангоми иҷрои кор ба қоидаҳои беҳатарии кор риоя менамояд.

Салоҳиятҳо:

- Микдори зиёди воситаҳои санъати тасвириро истифода бурда метавонад.
- Дар доираи мавзӯҳои васеъ ғояи навро эҷод карда метавонад.
- Намунаҳои таҳайюлии санъати тасвириро бо роҳҳои гуногун арзёбӣ намуда, онро шарҳ дода метавонад.

Мақсади дарс:

- босамар истифода бурдани тӯрро дар хоҷагии халқ меонад;
- Фарқияти шаклҳои тӯрбофиро аз назар гузаронида, таъйиноти онро таҳлил карда метавонад;
- Расми олотҳои тӯрбофиро аз китоб дида, таҳлил карда метавонад;

Равиши дарс:

1. Сухбат оид ба мавзӯ: Бо хонандагон дар бораи бофтани тӯр, шаклҳои тӯр ва олотҳои зарурӣ барои бофтани тӯр сухбат намоед.

2. Қори амалӣ. Тӯрбофӣ

1. Якчанд шакли тӯрбофиро аз назар гузаронед;
2. Мушоҳида кунед, ки тӯрҳои дар расмҳои 1, 2, 3, 4 бударо чӣ тавр мебофанд?
3. Олотҳои қорӣ зарурӣ барои бофтани тӯрро мушоҳида намоед;
4. Олотҳои қорӣ дар расми 5 бударо дар мавридҳои муайян ба қор баред.

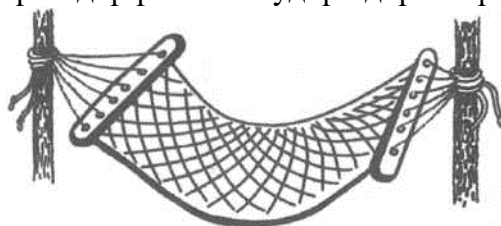

Расми 1

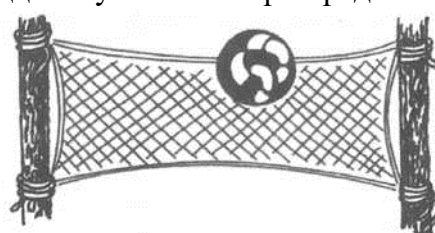

Расми 2



Расми 3



Расми 4

Арзёбӣ. Хонанда

Фаъолият	метавонад	қисман метавонад	наметавонад
Дар бораи дуруст бофтани тӯр маълумот дода метавонад?			
Оид ба шаклҳои тӯрбофӣ маълумот дода метавонад?			
Фарқияти шаклҳои тӯрбофиро аз назар гузаронида, таъйиноти онро таҳлил карда метавонад?			

Расми олотҳои тӯрбофиро аз китоб дида, таҳлил намуда метавонад?			
---	--	--	--

Вазифаи хонагӣ: аз чангакҳои махсус истифода бурда, дар хона мустақилона бофтани тӯро машқ намоед.

Дарси 14

Мавзӯ: Чамъоварии ҳосил

Барнома: Сухбат оид ба вақти чамъоварии ҳосил гузаронед. Додани маълумоти пурра оид ба кори обчакорон, асбобу олотҳои кори ба синну соли хонандагон мувофиқро фаҳмонед. Дар ин дарс муҳаббат ба боғу тоқпарварӣ инкишоф меёбад.

Салоҳиятҳо:

- Микдори зиёди воситаҳои санъати тасвириро истифода бурда метавонад.
- Дар доираи мавзӯҳои васеъ ғояи навро эҷод карда метавонад.
- Намунаҳои тахайюлии санъати тасвириро бо роҳҳои гуногун арзёбӣ намуда, онро шарҳ дода метавонад.

Мақсади дарс:

- вақти чамъоварии ҳосилро медонад;
- кори обчакориро медонад;
- асбобу олотҳои кори ба синну соли хонандагон мувофиқ буданро медонад;

Равиши дарс:

1.Сухбат оид ба мавзӯ: Бо хонандагон дар бораи вақти чамъоварии ҳосил, кори обчакорӣ, асбобу олотҳои корӣ, меъёри ғунҷоиши сабзават сухбат намоед.

2.Дарёфти чистон

- 1.Меҳи заррин, тағи замин (сабзӣ)
- 2.Шал дорад ғам (шалғам)

3.Кори амалӣ. Чамъоварии ҳосил

- 1.Дар маҳалли шумо кадом навъи хоҷагидорӣ вучуд дорад?
- 2.Маҳаллаҳои обчакорӣ имконият доранд аз чунин чадвал истифода баранд:

Намуди кор	Вақти кор	Шахси масъул
1.Чамъоварии бодиринг	10.09	Хоҷагӣ, бр№1
2.Чамъоварии пиёз	15.09	Бригадаи №4
3.Чамъоварии карам	20.09	Бригадаи №6
4.Чамъоварии помидор	25.09	Бригадаи №11

3.Рӯзи муқарраркардагонро ба ҳисоб гирифта, дар кори обчакорон ёрӣ расонед.

4.Аз хотир набароред, ки асбобу олотҳои корӣ (қуттию сабадчаҳо) ба синну соли хонандагон мувофиқ бошанд, яъне ғунҷоиши онҳо аз 8-10 кг зиёд набошад.

5.Дар корҳои чорводорӣ, боғдорӣ низ чунин чадвалҳоро тартиб диҳед:

Намуди кор	Вақти кор	Шахси масъул
1.Додани ему хошок	Сахар, нисфирӯзӣ	Подабон, ёрдамчиён

Арзёбӣ. Хонанда

Ҷавоб	метавонад	қисман метавонад	наметавонад
Дар бораи вақти чамъоварии ҳосил маълумот дода метавонад?			
Оид ба намудҳои чамъоварӣ ва вақти иҷро маълумот дода метавонад?			

Меъёри ғунҷоиши сабзавот ба куттию сабадҷаҳоро медонад?			
БА синну соли хонандагон ҳангоми кор мувофиқ будани асбобу олотҳои кори ро медонад?			

Вазифаи хонагӣ: Ба қоидаҳои техникаи бехатарӣ риоя намуда, ҳосили заминни наздиҳавлигии худро дар мавсими зарурӣ ҷамъоварӣ намоед.

Дарси 15

Мавзӯ: Бо рассом шинос мешавем

Барнома: Сухбат оид ба ҳаёт ва фаъолияти рассом Қаро Зокиров гузаронед. Додани маълумоти пурра оид ба асарҳои машҳури рассом, мавзӯҳои лирикӣ ва таърихӣ халқҳои ҷаҳонро, ки барои озодӣ мубориза мебарданд, фаҳмонед. Дар ин дарс муҳаббат ба санъати рассомӣ инкишоф меёбад.

Салоҳиятҳо:

- Миқдори зиёди воситаҳои санъати тасвириро истифода бурда метавонад.
- Дар доираи мавзӯҳои васеъ ғояи навро эҷод карда метавонад.
- Намунаҳои таҳайюлии санъати тасвириро бо роҳҳои гуногун арзёбӣ намуда, онро шарҳ дода метавонад.

Мақсади дарс:

- шиносӣ бо тарҷумаи ҳоли рассом Қ.Зокиров;
- шиносӣ бо асарҳои рассом ва ҳайкалтароши бомаҳорати солҳои 60-уми асри XX;
- омӯзиши таҳлили композицияи асарҳои рассом;

Равиши дарс:

1.Сухбат оид ба мавзӯ: Бо хонандагон дар бораи ҳаёт ва фаъолияти рассом Қаро Зокиров, асарҳои машҳури ӯ, мавзӯҳои лирикӣ ва таърихӣ халқҳои ҷаҳон, ки барои озодӣ мубориза мебарданд, сухбат намоед.

2.Кори амалӣ: саволу ҷавоб. Бо рассом шинос мешавем

1. Қаро Зокиров соли чанд, дар кучо таваллуд шудааст?
- 2.Таҳсилро дар кучо оғоз намудааст?
- 3.Дар кадом завод харрот шуда кор кардааст?
- 4.Рассом чӣ орзу дошт?
- 5.Кадам сол ба омӯзишгоҳи олии рассомӣ истехсоли дохил мешавад?
- 6.Пайкараҳои офаридаи рассом ва ҳайкалтарош бисёртар ба кадом мавзӯ бахшида шудааст?
- 7.Дар пайкараи “Суруд” рассом чиро тараннум кардааст?



Арзёбӣ. Хонанда

Фаъолият	метавонад	қисман метавонад	наметавонад
Оид ба ҳаёт ва фаъолияти рассом Қаро Зокиров маълумоти пурра гирифта метавонад?			
Оид ба асарҳои машҳури рассом маълумот гирифта метавонад?			
Дар бораи мавзӯҳои лирикӣ ва таърихӣ халқҳои ҷаҳон, ки барои озода мубориза мебаранд, маълумот дода метавонад?			
Ба композитсияи асарҳо, ки рассом онро бо як эҳсосоти баланди шоирона ва ҳаёлати рангину хунари саршор эҷод намудааст, шинос мешавад?			
Ҳиссиёти хонандаро сайқал медиҳад?			

Вазифаи хонагӣ: Мустиқилона бо ҳаёт ва фаъолияти рассомони дигар шинос шавед.

Дарсҳои 16-17

Мавзӯ: Аз рӯйи нақша сохтани модели экскаватор

Барнома: Суҳбат оид ба кор ва қисмҳои экскаватор гузаронед. Додани маълумоти пурра оид ба қисмҳои экскаватор: тана, тирчӯб, кафлез, сатҳ, чарх, милро фаҳмонед. Дар ин дарс тафаккури эҷодӣ инкишоф ёфта, қобилияти ихтироъкорӣ ташаккул меёбад.

Салоҳиятҳо:

- Микдори зиёди воситаҳои санъати тасвириро истифода бурда метавонад.

- Дар доираи мавзӯҳои васеъ ғояи навро эҷод карда метавонад.
- Намунаҳои тахайюлии санъати тасвириро бо роҳҳои гуногун арзёбӣ намуда, онро шарҳ дода метавонад.

Мақсади дарс:

- бо модели экскаватор шинос шавад;
- маҳорати аз рӯи нақша сохтани модели экскаватор инкишоф ёбад;
- қисмҳои экскаваторро омӯзад;
- қобилиятҳои ихтироъкорӣ ташаккул ёфта, тафаккури эҷодӣ инкишоф ёбад.

Таҷҳизоти зарурӣ: картон, қоғаз, рангҳои гуногун, мӯкалам, қалами одӣ

Равиши дарс:

1.Сухбат оид ба мавзӯ: Бо хонандагон дар бораи кори экскаватор, қисмҳои он сухбат намуда, моҳияти мавзӯ муайян карда шавад. Қобилиятҳои ихтироъкорро ташаккул дода, тафаккури эҷодӣ инкишоф ёбад.

2.Бозии “Номи касбро ёбед”

Ин бозӣ барои инкишофи хотира ва тасаввуроти фазоии хонандагон аҳамияти калон дорад. Аз тарафи муаллим ба хонандагон саволҳои дар поён овардашуда дода мешавад. Хонандагон бояд номи касбро муайян намоянд.

1. Бо мошине, ки замин мекобад, кор мекунад.
2. Мошин аз тирчӯб (стрела), кафлез (ковш), чор ҷарх, хоначаи махсус барои одаме, ки машинаро идора мекунад, сатҳ, мил, тана иборат аст.
3. Он шахс ба чунин сифатҳо соҳиб мебошад: бодикқатӣ, пуртоқатӣ, нотарсӣ ва ғайра.

Ҷавоб: экскаваторчӣ

2.Кори амалӣ.

- 1.Расмро аз назар гузаронед. (Расми 1)
- 2.Аз рӯи нақшаи зерин қисмҳои (1,2,3,4,5,6) экскаваторро созед. (Расми 2)
- 3.Дар охир қисмҳои сохтаатонро ҷобачо карда, экскаватор созед.

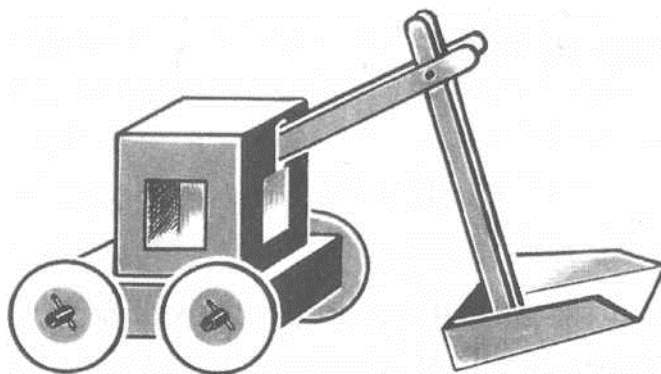

Расми 1

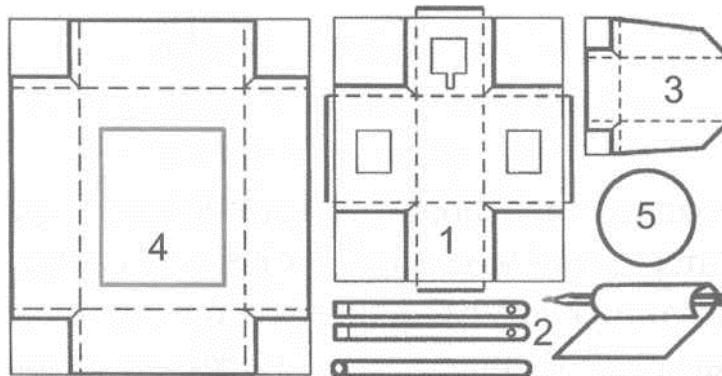

Расми 2

Арзёбӣ. Хонанда

Фаъолият	метавонад	қисман метавонад	наметавонад
Қисмҳои экскаваторро шинохта метавонад?			
Кори экскаваторро муайян карда метавонад?			
Аз рӯи нақшаи додасуда қисмҳои экскаваторро сохта метавонад?			
Намунаҳои кори худро такроран айнан ҳосил карда метавонад?			
Ба натиҷаи кори худ баҳо дода, онро шарҳ дода метавонад?			

Вазифаи хонагӣ: Мувофиқи хоҳиши худ аз рӯи нақша модели экскаваторро созад.

Дарси 18

Мавзӯ: Дарбеҳкунии либос

Барнома: Сухбат оид ба дарбеҳкунӣ, намудҳои дарбеҳкунӣ гузаронед. Маълумоти пурра оид ба дарбеҳкунӣ, намудҳои дарбеҳкунӣ ва усули гузаронидани тору пуд диҳад. Дар ин дарс тафаккури эҷодӣ инкишоф меёбад.

Салоҳиятҳо:

- Микдори зиёди воситаҳои санъати тасвириро истифода бурда метавонад.
- Дар доираи мавзӯҳои васеъ ғояи навро эҷод карда метавонад.
- Намунаҳои тахайюлии санъати тасвириро бо роҳҳои гуногун арзёбӣ намуда, онро шарҳ дода метавонад.

Мақсади дарс:

- оид ба дарбеҳкунӣ маълумот гирад;
- бо намудҳои дарбеҳкунӣ шинос шуда, дарбеҳкуниро пурра омӯзад;
- усули гузаронидани тору пудро омӯзад.

Таҷҳизоти зарурӣ:

 матоъ, сӯзан, ресмонҳои гуногун, қайчӣ

Равиши дарс:

1. Сухбат оид ба мавзӯ: Бо хонандагон дар бораи дарбеҳкунӣ, намудҳои дарбеҳкунӣ, усули гузаронидани тору пуд сухбат намуда, моҳияти он муайян карда шавад.

2. Кори амалӣ.

1. Намудҳои дарбеҳкуниро омӯзад;
2. Усулҳои нави дарбеҳкуниро аз худ намоед;
3. Расмро аз назар гузаронед;
4. Агар либос дар шакли мураббаъ дарида бошад, онро бо усули гузаронидани тору пуд дарбеҳ кунед. (Расми 1,2);
5. Мустақилона дарбеҳкунии матоъҳои синтетикиро машқ кунед.

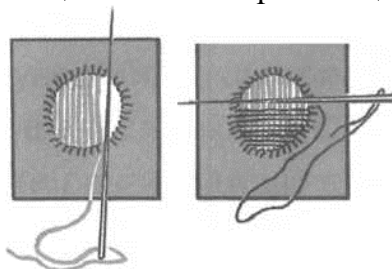

Расми 1

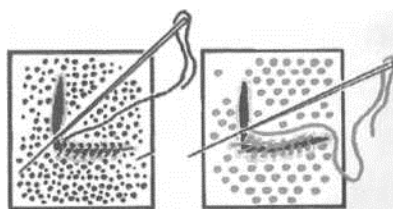

Расми 2

Арзёбӣ. Хонанда

Фаъолият	метавонад	қисман метавонад	наметавонад
Оид ба дарбехкунӣ маълумот дода метавонад?			
Намудҳои дарбехкунро медонад?			
Усули гузаронидани тору пудро ба пуррагӣ медонад?			
Оид ба дарбехкунӣ маълумот дода метавонад?			

Вазифаи хонагӣ: дар хона аз рӯи хошиш либосхоятонро дарбех намоед.

Дарсҳои 19-20

Мавзӯ: Саёҳат-тасвири манзараи атроф

Барнома: Сухбат оид ба дида тавонистани рангҳои муҳити гирду атроф, дуруст тартиб додани нақшаи саёҳат мувофиқи шароити маҳалли худ, тарзи дурусти кашидани манзараҳо. Дар ин дарс ҳиссиёти хонандагон бо воситаҳои гуногуни санъат инкишоф дода шуда, таҳайюлот бой гардад.

Салоҳиятҳо:

- Микдори зиёди воситаҳои санъати тасвириро истифода бурда метавонад.
- Дар доираи мавзӯҳои васеъ ғояи навро эҷод карда метавонад.
- Намунаҳои таҳайюлии санъати тасвириро бо роҳҳои гуногун арзёбӣ намуда, онро шарҳ дода метавонад.

Мақсади дарс:

- ғанӣ гардонидани таҳайюлоту хонандагон;
- дида тавонистани рангҳои муҳити гирду атроф;
- пайдо намудани эҳтиром нисбат ба табиат;
- тарзи дурусти тасвир намудани табиатро омӯзад;
- иброз намудани ҳиссиёти худ бо воситаҳои гуногуни санъат.

Таҷҳизоти зарурӣ: қоғаз, картон, чадвал, хатпоққунак, қалами одӣ, рангҳои гуногун

Равиши дарс:

1. Сухбат оид ба мавзӯ: Бо хонандагон дар бораи дида тавонистани рангҳои табиат сухбат намуда, таҳайюлот бой гардад. Маълумоти пурра оид ба вобастагии рангҳо дода шавад. Тартиб додани нақшаи саёҳатро мувофиқи шароити маҳалли худро омӯзад.

2. Кори амалӣ. Саёҳат-тасвири манзараи атроф

1. Нақшаи саёҳатро мувофиқи шароити маҳалли худ тартиб диҳед.
2. Макони интихобкардаатонро мушоҳида кунед, ки одамоне кадом корхоро анҷом дода истодаанд.
3. Корҳои дар хона ё мактаб дидаатонро бо корҳои сахроӣ муқоиса намуда, лаҳзаҳои навро дар хотир гиред, ё мухтасар хатгӣ эҷод диҳед, сипас ба тасвири манзара бипардозед;
4. Манзарае, ки шумо дар он ҷо зиндагӣ мекунед, бояд дар расмхоятон ба таври ҳақиқӣ тасвир шавад;
5. Дикқати асосиро ба ҷиҳати эстетикӣ табиати рангини гирду атроф, зебоии наботот, парвозу садои парандагон ва дарахтони тирамоҳи заррин равона кунед;

6. Ба тобишҳои рангҳои, ки дар манзараҳои фасли тирамоҳи заррин хеле зиёданд, бодиккат нигаред;
 7. Сипас ин манзараи рангин ва олами афсонавиро тасвир намоед;
 8. Ҳангоми тасвир аз расми китоб низ метавонед истифода баред.

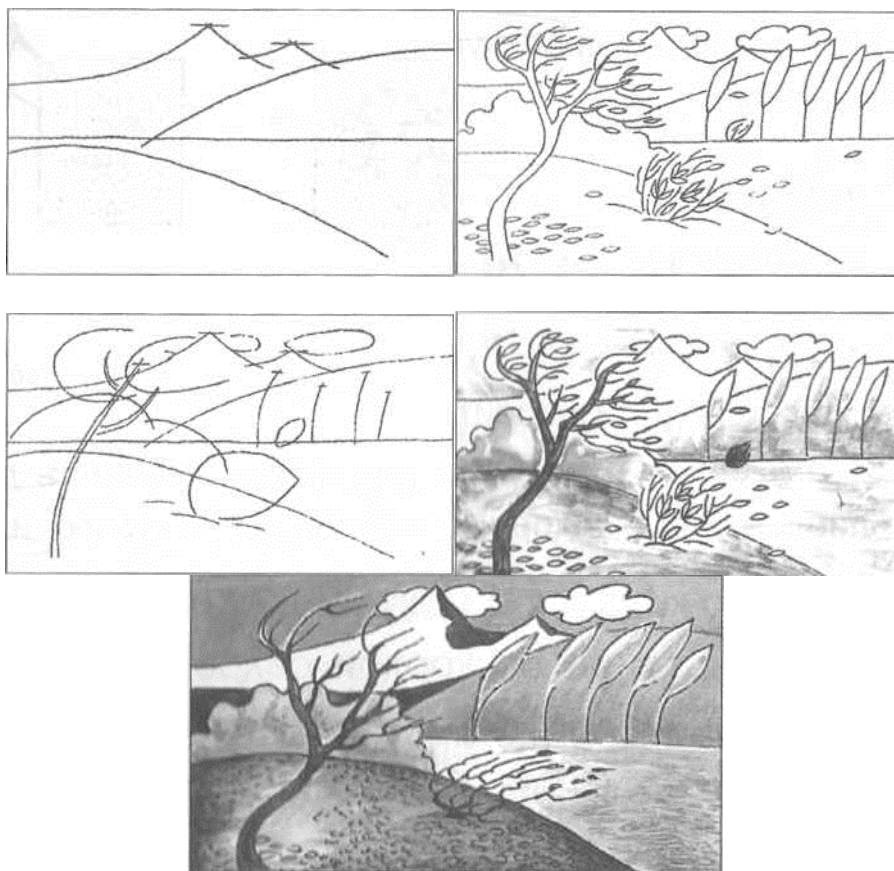

Арзбӣ. Хонанда

Фаъолият	метавонад	қисман метавонад	наметавонад
Зебогии табиатро дарк карда метавонад?			
Аз олами атроф барои эҷодиёти худ манзараи хуб интихоб карда метавонад?			
Нақшаи саёҳатро мувофиқи шароити маҳалли худ тартиб дода метавонад?			
Раванди тасвир намудани табиатро фаҳмонида метавонад?			

Вазифаи ҳонагӣ: Мувофиқи қобилияти худ манзараи атрофатонро тасвир намоед.

Дарсҳои 21-22

Мавзӯ: Сохтани бешазор

Барнома: Сухбат оид ба таҳлил намудани расмҳои додасуда, фарқ карда тавонистани гуногунии рангҳо, маълумот оид ба композитсия ҳангоми сохтани беша, муайян карда тавонистани ҷойгиршавии қаторҳои дарахтон, тарзи дуруст ранг кардани “дарахтон” гузаронида шавад. Дар ин дарс фаъолнокии дарк намудани рангҳо инкишоф ёфта, таҳайюлот бой гардад.

Салоҳиятҳо:

- Микдори зиёди воситаҳои санъати тасвириро истифода бурда метавонад.
- Дар доираи мавзӯҳои васеъ ғояи навро эҷод карда метавонад.
- Намунаҳои тахайюлии санъати тасвириро бо роҳҳои гуногун арзёбии намуда, онро шарҳ дода метавонад.

Мақсади дарс:

- гуногунии рангҳоро фарқ карда тавонад;
- рангҳои моеъро бо усули тасвир сохта тавонад;
- пешакӣ бо истифода аз порчаҳои варақ дар рӯйи онҳо расми дилхоҳашро кашида тавонад;
- аз рӯйи расм нигоҳ карда, тартиби тасвирҳоро ҷобачо карда тавонад;
- тафаккури эҷодии хонандагон инкишоф меёбад.

Таҷҳизоти зарурӣ: картон, қоғаз, рангҳои гуногун, мӯқалам, қалами одӣ, чадвал, хатпоқунак, қайчӣ.

Равиши дарс:

1.Сухбат оид ба мавзӯ: Бо хонандагон дар бораи композитсия ҳангоми сохтани беша, таҳлил намудани расмҳои додашуда, фарқ карда тавонистани гуногунии рангҳо сухбат гузаронида шавад. Маълумоти пурра оид ба муайян карда тавонистани ҷойгиршавии қаторҳои дарахтон, тарзи дуруст ранг кардани “дарахтон” дода шавад.

2.Озмуни “Ҷобачо гузор!”

- | | |
|-------------------------|-------------|
| 1.Дарахтони сӯзанбарг | а) сафедор |
| 2.Дарахтони паҳнбарг | б) себ |
| 3.Дарахтони мевадиханда | в) арча |
| 4.Дарахтони сояфкан | г) бед |
| 5.Дарахтони ороишӣ | д) санавбар |

Кори амалӣ.

- 1.Расмҳоро аз назар гузаронед;
- 2.Шакли якумро ин тавр созед: порчаи картон ё фанереро интихоб карда, дар рӯйи он ҷойгиршавии қаторҳои дарахтонро муайян кунед. (Расми 2)
- 3.Шакли дуюмро метавонед бо ёрии рангҳои моеъ бо усули тасвир созед;
- 4.Пешакӣ бо истифода аз порчаҳои варақ дар рӯйи онҳо расми бешаро кашед;
- 5.Баъди хушк шудани тасвирҳо аз рӯйи тартиби зерин онҳоро ҷобачо гузоред (Расми 3)

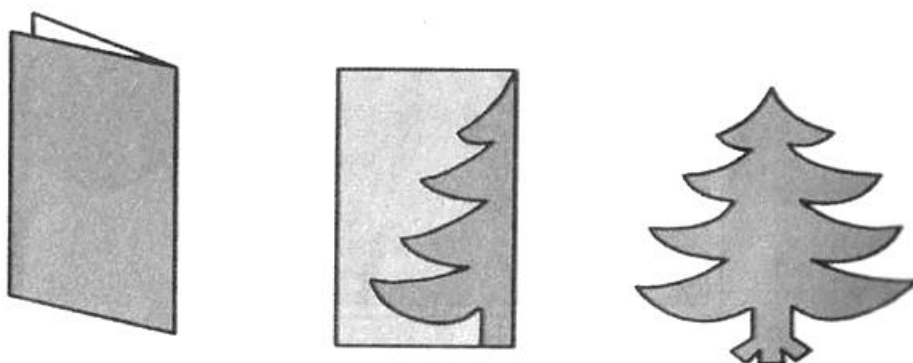

Расми 1

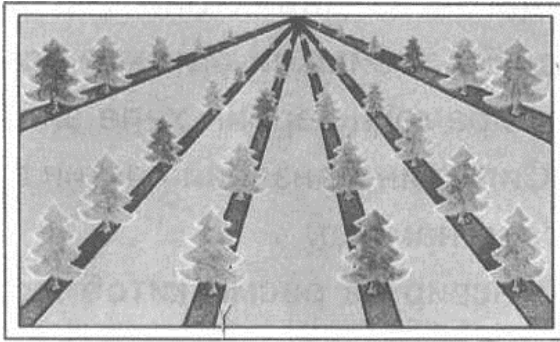

Расми 2

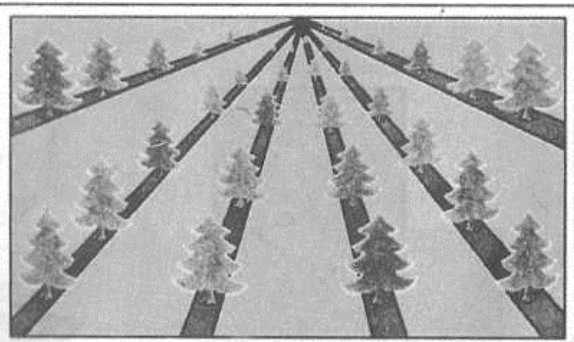

Расми 3

Арзёбӣ. Хонанда

Фаъолият	метавонад	қисман метавонад	наметавонад
Чадвал, қалами одӣ, ранг, мӯкаламро дуруст, бомаврид ва бо боварии комил истифода бурда метавонад?			
Ҳиссиёташро ба воситаи тасвиринамӯй иброз карда метавонад?			
Бо қоғаз ва картон усули оригами ва аппликацияро ба таври васеъ истифода бурда метавонад?			
Гуногунии рангҳоро фарқ карда метавонад?			
Рангҳои моеъро бо усули тасвир сохта метавонад?			
Пешакӣ бо истифода аз порчаҳои варақ дар рӯйи онҳо расми дилхоҳашро кашида метавонад?			
Аз рӯйи расм нигоҳ карда, тартиби тасвирҳоро ҷобачо карда метавонад?			

Вазифаи хонагӣ: Дар хона мувофиқи хоҳишатон бо истифода аз қоғаз бешазор созед.

Дарси 23

Мавзӯ: Сохтани асбоби ороишӣ. Чатри гирди чароғи барқӣ

Барнома: Сухбат оид ба асбоби ороишии чатри гирди чароғи барқӣ, ороишҳои конусшакл, цилиндршакл, курашакл гузаронида шавад. Дар ин дарс тафаккури эҷодии хонандагон инкишоф меёбад.

Салоҳиятҳо:

- Миқдори зиёди воситаҳои санъати тасвириро истифода бурда метавонад.
- Дар доираи мавзӯҳои васеъ ғояи навро эҷод карда метавонад.
- Намунаҳои тахайюлии санъати тасвириро бо роҳҳои гуногун арзёбӣ намуда, онро шарҳ дода метавонад.

Мақсади дарс:

- асбоби ороишии чатри гирди чароғи барқиро сохта метавонад;
- ороишҳои конусшакл, цилиндршакл, курашаклро сохта метавонад;
- тафаккури эҷодии хонандагон инкишоф меёбад.

Таҷҳизоти зарурӣ: картон, қоғаз, рангҳои гуногун, мӯқалам, қалами одӣ, чадвал, хатпоққунак, қоғази ранга, қайчӣ.

Равиши дарс:

1.Сухбат оид ба мавзӯ: Бо хонандагон дар бораи сохтани намудҳои гуногуни асбобҳои ороишӣ сухбат гузаронида шавад.

2.Кори амалӣ.

1.Расмҳоро аз назар гузаронед;

2.Асбобҳоро бо ёрии доирачаҳо сохтан мумкин аст. Чор доирачаи якхела тайёр кунед. (Расми 2);

3.Доирачаи якумро ба 8 ҳисса тақсим намуда, аз онҳо ҳиссаи 8-умро ҷудо кунед (расми 3) ва қисми якуми асбоб (расми 1)-ро созед. (Расми 4);

4.Аз доирачаи дуюм ду ҳисса ҷудо карда, қисми дуҷуми асбобро созед. (расми 4);

5.Аз доирачаи сеюм, чор ҳиссаашро бурида, қисми сеюмро созед (расми 5);

6.Ҳар як қисмро бо қоғазҳои ранга оро диҳед ва асбобро созед.



Расми 1

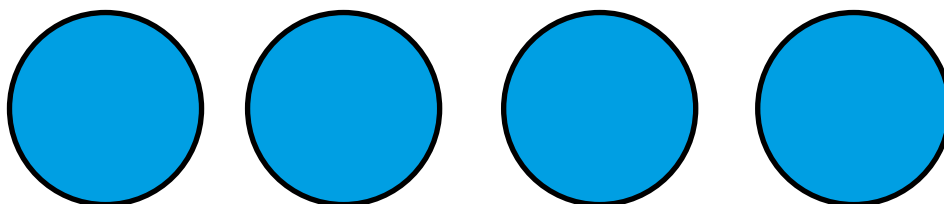

Расми 2

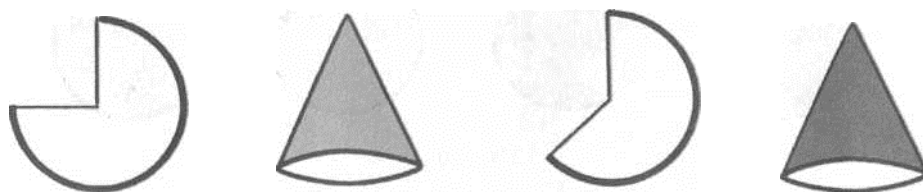

Расми 3

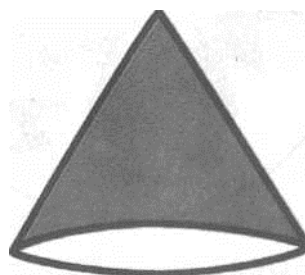

Расми 4

Арзёбӣ. Хонанда

Фаъолият	метавонад	қисман метавонад	наметавонад
Қайчӣ, чадвал, қалами одӣ, ранг, мӯқаламро дуруст, бомаврид ва бо боварии комил истифода бурда метавонад?			
Бо қоғаз ва картон чатри гирди чароғи барқиро сохта метавонад?			
Намунаҳои кори худро такроран айнан ҳосил карда метавонад?			
Асбоби ороишии чатри гирди чароғи барқиро сохта метавонад?			
Ороишҳои конусшакл, цилиндршакл, курашаклро сохта метавонад?			

Вазифаи хонагӣ: Мувофиқи хоҳиш ва қобилияти худ асбоби ороишӣ созад.

Дарси 24

Мавзӯ: Шохчаи гул

Барнома: Сухбат оид ба сохтани шохчаи гул, дуруст тайёр намудани тасмачаҳои қоғазин ва дар онҳо буридани рахҳо, интиҳоби шохчаи мувофиқ ва дар он печонидани тасмачаи тайёркардашуда гузаронида шавад. Дар ин дарс тафаккури эҷодии хонандагон инкишоф дода, тарбияи зебоипарастӣ ташаккул ёбад.

Салоҳиятҳо:

- Микдори зиёди воситаҳои санъати тасвириро истифода бурда метавонад.
- Дар доираи мавзӯҳои васеъ ғояи навро эҷод карда метавонад.
- Намунаҳои тахайюлии санъати тасвириро бо роҳҳои гуногун арзёбӣ намуда, онро шарҳ дода метавонад.

Мақсади дарс:

-расмхоро дида, таҳлил карда метавонад;

-тасмачаҳои қоғазин ва дар онҳо буридани рахҳоро тайёр карда метавонад;

-шохчаи мувофиқро интиҳоб намуда, дар он тасмачаи тайёркардашударо печонида метавонад.

-тафаккури эҷодии хонандагон инкишоф меёбад.

Таҷҳизоти зарурӣ: картон, қоғаз, рангҳои гуногун, мӯқалам, қалами одӣ, чадвал, хатпоккунак, қоғазии ранга, қайчӣ.

Равиши дарс:

1. Сухбат оид ба мавзӯ: Бо хонандагон дар бораи сохтани шохчаи гул, дуруст тайёр намудани тасмачаҳои қоғазин ва дар онҳо буридани рахҳо, интиҳоби шохчаи мувофиқ ва дар он печонидани тасмачаи тайёркардашуда сухбат гузаронида шавад.

2. Кори амалӣ.

1. Расмхоро аз назар гузаронед;

2. Шохчаи гулро аз қоғазҳои рангаи тунук сохтан мумкин аст. (Расми 1)

3. Тасмачаҳои қоғазӣ созад ва дар онҳо рахҳо буред.

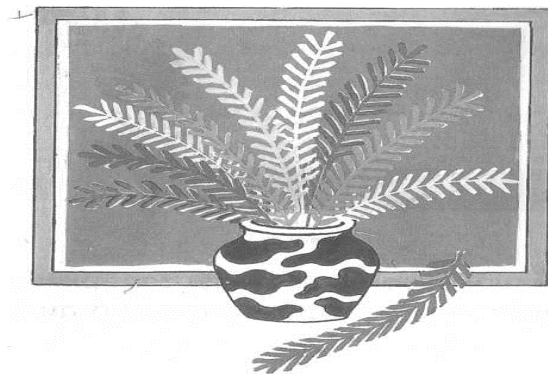

Расми 1

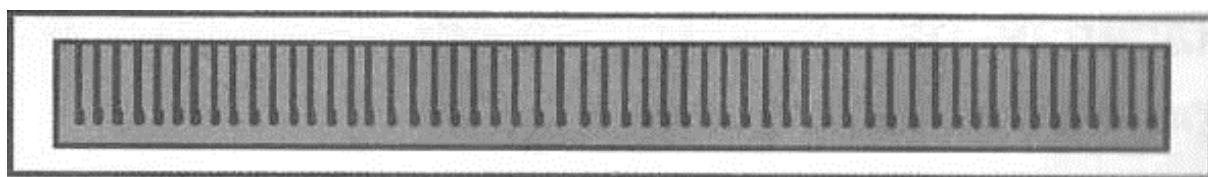

Расми 2

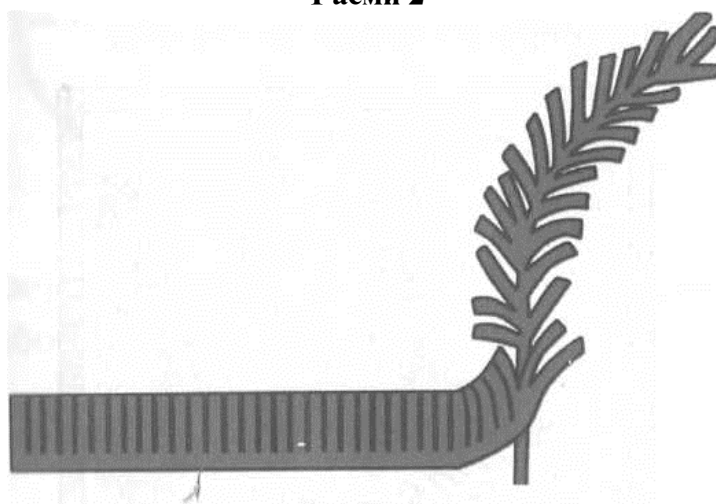

Расми 3

Арзёбӣ. Хонанда

Фаъолият	метавонад	қисман метавонад	наметавонад
Қайчӣ, чадвал, қалами одӣ, ранг, мӯқаламро дуруст, бомаврид ва бо боварии комил истифода бурда метавонад?			
Бо қоғаз шохчаи гулро сохта метавонад;			
Аз олами атроф барои эҷодиёт ашё ва мавзӯҳои ба худ писанд интихоб карда метавонад?			
Намунаҳои кори худро такроран айнан ҳосил карда метавонад?			
Расмҳоро дида, таҳлил карда метавонад?			
Тасмачаҳои қоғазӣ ва дар онҳо			

буридани раххоро тайёр карда метавонад?			
Шохчаи мувофикро интихоб намуда, дар он тасмачаи тайёркардашударо печонида метавонад?			

Дарси 25

Мавзӯ: Мехнати хочагӣ

Барнома: Сухбат оид ба моҳияти мехнати хочагӣ, интихоби дурусти соҳаи хочагӣ, дар ҳолати шакли кор иваз шудан, тез тайёр шудан, тарзи дурусти банақшагири ҳангоми пеш омадани супориши нав гузаронида шавад. Дар ин дарс тафаккури эҷодии хонандагон инкишоф додашуда, тарбияи зебоипарастӣ ташаккул ёбад.

Салоҳиятҳо:

- Микдори зиёди воситаҳои санъати тасвириро истифода бурда метавонад.
- Дар доираи мавзӯҳои васеъ ғояи навро эҷод карда метавонад.
- Намунаҳои тахайюлии санъати тасвириро бо роҳҳои гуногун арзёбӣ намуда, онҳоро шарҳ дода метавонад.

Мақсади дарс:

- моҳияти мехнати хочагиро фаҳмонида тавонад;
- дар ҳолати иваз шудани шакли кор зуд тайёр шуда метавонад;
- баъди ҳосилгундорӣ додани нурӣ ва нарм намудани заминро метавонад;
- вақти ҳосилгундорию муайян карда метавонад.

Равиши дарс:

1. Сухбат оид ба мавзӯ: Бо хонандагон дар бораи мехнати хочагӣ, интихоби дурусти соҳаи хочагӣ, тарзи дурусти банақшагири ҳангоми пеш омадани супориши нав, дар ҳолати иваз шудани шакли кор зуд тайёр шудан сухбат гузаронида шавад.

2. Мавзӯи мазкурро бо усули “Кластер” мустаҳкам намудан мумкин аст.

Дар марказ як мафҳум, савол ё проблемаи мавзӯи нав навишта мешавад. Вазифаи хонандагон аз он иборат аст, ки маълумоти дошташонро дар бораи он нависанд. Ин имкон медиҳад, ки хонандагон ҳамаи андешаҳои баёншударо дар як ҷо гирд оварда, дар баробари шунидани онҳо боз аёнӣ бо онҳо шинос гарданд.

“Роҳҳои осон намудани чидани меvaro муайян намоед. Роҳҳои ҷамъоварии сабзавотро номбар кунед. Кишту кори тирамоҳиро фаҳмонед.”

3. Кори амалӣ.

1. Вобаста ба шароити маҳаллатон соҳаи хочагии мувофикро интихоб намоед.
2. Дар хотир дошта бошед, ки тарзи иҷрои супориш зуд тағйир меёбад.
3. Як шакли кор ба шакли дигар мегузарад (баъди ҳосилгундорӣ, додани нурӣ ва нарм намудани замин ё тоза кардани ниҳолҳои ангур в.ғ.).
4. Вобаста ба шароити маҳал аз ҷадвали зерин истифода бурда, ҷадвали дигар тартиб диҳед.

Номгӯи кор	Вақти иҷро	Шахси масъул
1. Чидани мева	Ҳафтаи якум	Калонсолон
2. Ҷамъоварии сабзавот	Ҳафтаи якум	Калонсолон
3. Кишту кори тирамоҳӣ	Баъди ғунучини ҳосил	Калонсолон

Арзёбӣ. Хонанда

Фаъолият	метавонад	қисман метавонад	наметавонад
Вобаста ба шароити маҳал соҳаи хочагии мувофикро интихоб карда			

метавонад;			
Баробари пеш омадани супориши нав тарзи дурусти банақшагириро метавонад?			
Ҳангоми зуд тағйир ёфтани тарзи иҷрои супориш аз уҳдаи кор мебарояд?			
Дар ҳолати иваз шудани шакли кор зуд тайёр шуда метавонад?			
Баъди ҳосилгундорӣ додани нури ва нарма намудани заминро метавонад?			
Вақти ҳосилгундориро муайян карда метавонад?			

Вазифаи хонагӣ: Вақти кишту кори тирамохиро муайян намуда, дар замини наздиҳавлигиатон ба кишту кори тирамоҳӣ машғул шавед.

Дарсҳои 26-27

Мавзӯ: Аз рӯи конструкция сохтани модели планёр

Барнома: Суҳбат дар бораи ба расм нигоҳ карда, таҳлил кардан, қисмҳои планёрро ҷудо кардан, фарқияти байни самолёт ва планёр, сохти планёр, пайдарпайии сохтани планёр гузаронида шавад. Дар ин дарс эҷодиёти техникий хонандагон инкишоф дода шавад ва тарбияи зебоипарастӣ ташаккул ёбад.

Салоҳиятҳо:

- Миқдори зиёди воситаҳои санъати тасвириро истифода бурда метавонад.
- Дар доираи мавзӯҳои васеъ ғояи навро эҷод карда метавонад.
- Намунаҳои тахайюлии санъати тасвириро бо роҳҳои гуногун арзёбӣ намуда, онро шарҳ дода метавонад.

Мақсади дарс:

- ба расм нигоҳ карда, таҳлил карда метавонад;
- қисмҳои планёрро ҷудо карда метавонад;
- фарқияти байни самолёт ва планёрро меонад;
- оид ба сохти планёр маълумоти пурра мегирад;
- пайдарпайии сохти планёрро меонад.

Таҷҳизоти зарурӣ: картон, қайчӣ, рангҳои гуногун, қалами одӣ.

Равиши дарс:

1. Суҳбат оид ба мавзӯ: Бо хонандагон дар бораи фарқияти байни самолёт ва планёр, сохти планёр, пайдарпайии сохтани планёр суҳбат гузаронида шавад.

2. Бозии “Кроссворд”

Бозии «Кроссворд»-ро дар мавзӯи мазкур гузаронидан мумкин аст. Вобаста ба синну соли хонандагон барои ҳалли мавзӯ намудҳои гуногуни кроссвордро пешниҳод кардан мумкин аст. Истифодаи кроссворд дар дарс, масалан ҳангоми равиши дарс барои инкишоф ва ташаккули хотира, қобилияти фикркунии мантиқӣ, зиракӣ, таҳлил, муқоисакунӣ мусоидат мекунад.

					П	а	р	в	о	з	
С	т	а	б	и	Л	и	з	а	т	о	р
				К	А	б	и	н	а		
	Қ	а	Н	о	т						
	Э	л	Е	р	о	н					
			Р	у	л						

Эзоҳ: дар кроссворд қисмҳои планёрро ёбед.

3.Кори амалӣ. Аз рӯйи конструкция сохтани модели планёр.

- 1.Расмро аз назар гузаронед;
- 2.Шакли одии планёрро метавонед созед;
- 3.Планёрро аз картон созед;
- 4.Фюзелаж ва кабинаро (1,2) метавонед дар шакли конус сохта бо, ҳам пайваст кунед.
- 5.Қанотҳо (3,4), стабилизатор, рули гардиш (7) –ро низ чудо-чудо сохта, пайваст намудан мувофиқ аст.

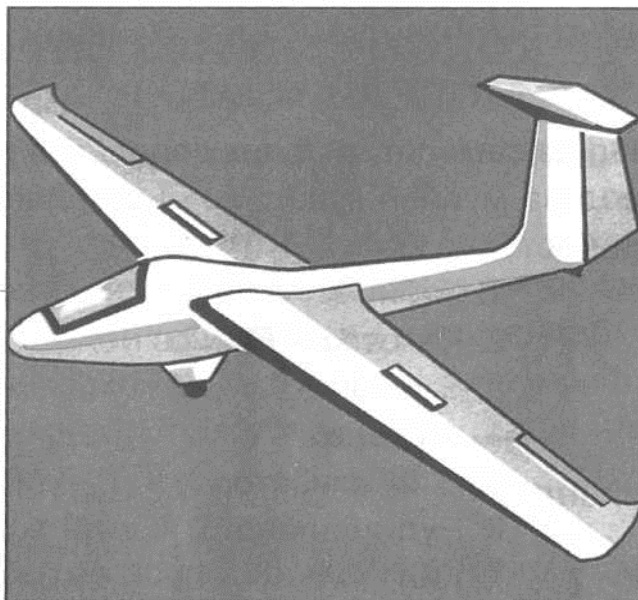

Арзёбӣ. Хонанда

Фаъолият	метавонад	қисман метавонад	наметавонад
Қоғаз, қалами одӣ, қайчӣ, чадвали металлро васеъ истифода бурда метавонад?			
Шакли геометрӣ: конусро шинохта сохта метавонад?			
Намунаҳои эҷодиёти тахайюлиро таҳлил, тафсир ва муқоиса намуда, хулоса мебарорад?			
Ба расм нигоҳ карда, таҳлил карда метавонад?			
Қисмҳои планёрро чудо карда метавонад?			
Фарқияти байни самолёт ва планёрро медонад?			
Оид ба сохти планёр маълумоти пурра дода метавонад?			
Пайдарпайии сохти планёрро медонад?			

Вазифаи хонагӣ: Мувофиқи хоҳиш ва шавқи худ намуди дигари планёрро созед.

Дарси 28

Мавзӯ: Санъати ҳайкалтарошӣ

Барнома: Оид ба намудҳои санъати ҳайкалтарошӣ, моҳият ва таъсири намудҳои санъати тасвириро дарк намудан, ҳайкалҳоро муқоиса карда, масолахҳо (фулуз, хорасанг, мрамор, гили кулолӣ) барои сохтани санъати ҳайкалтарошӣ интихоб кардан, оид ба сохти онҳо мароқ зоҳир намудан суҳбат гузаронида шавад. Дар ин дарс ҳисси зебоипарастӣ ташаккул ёбад.

Салоҳиятҳо:

- Миқдори зиёди воситаҳои санъати тасвириро истифода бурда метавонад.
- Дар доираи мавзӯҳои васеъ ғояи навро эҷод карда метавонад.
- Намунаҳои таҳайюлии санъати тасвириро бо роҳҳои гуногун арзёбии намуда, онро шарҳ дода метавонад.

Мақсади дарс:

- бо санъати ҳайкалтарошӣ пурра шинос мешавад;
- маълумот оид ба масолах (фулуз, хорасанг, мрамор, гили кулолӣ) барои сохтани санъати ҳайкалтарошӣ дошта бошад;
- бо мақсад ва моҳияти санъати ҳайкалтарошӣ шиносӣ пайдо мекунад;
- ба бостоншиносӣ таваҷҷуҳ зоҳир менамояд;
- бо намудҳои санъати ҳайкалтарошӣ: ҳайкалу пайкара, нимпайкараҳо шинос шавад;
- ҳайкалҳоро муқоиса карда, оид ба сохти онҳо мароқ зоҳир карда тавонад.

Равиши дарс:

1. Суҳбат оид ба мавзӯ: Бо хонандагон дар бораи масолах (фулуз, хорасанг, мрамор, гили кулолӣ) барои сохтани санъати ҳайкалтарошӣ, моҳият ва таъсири намудҳои санъати тасвириро дарк намудан, ҳайкалҳоро муқоиса карда, оид ба сохти онҳо мароқ зоҳир намудан суҳбат гузаронида шавад.

2. Дар мавзӯи мазкур усули “Ангезиши зехн”-ро истифода бурда, ба хонандагон чунин саволҳо пешниҳод карда шавад:

“Ба фикри шумо ҳайкалҳо аз чӣ сохта мешаванд? Санъати ҳайкалтарошӣ чӣ гуна малакаю маҳоратро талаб менамояд? Ҳайкалтарошӣ аз кадом давра сарчашма мегирад?”

3. Кори амалӣ. Санъати ҳайкалтарошӣ

1. Аз тасаввуроти хонандагон вобаста ба хоҳиши онҳо иншоии кӯтоҳ оид ба ҳайкалҳои дар маҳал буда навишта шавад.





Арзёбӣ. Хонанда

Фаъолият	метавонад	қисман метавонад	наметавонад
Моҳият ва таъсири намудҳои санъати тасвириро дарк карда, муносибат ба худро нисбат ба ин намунаҳо шарҳ медиҳад?			
Бо санъати ҳайкалтарошӣ пурра шинос аст?			
Оид ба мақсад ва моҳияти санъати ҳайкалтарошӣ маълумот дода метавонад?			
Оид ба масолеҳ (фулуз, хорасанг, мрамор, гили кулолӣ) барои сохтани санъати ҳайкалтарошӣ маълумот дода метавонад?			
Оид ба бостоншиносӣ тавачҷуҳ зоҳир карда метавонад?			
Ҳайкалхоро муқоиса карда, оид ба сохти онҳо мароқ зоҳир карда метавонад?			
Моҳият ва таъсири намудҳои санъати тасвириро дарк карда, муносибати худро нисбат ба ин намунаҳо шарҳ медиҳад?			

Вазифаи ҳонагӣ: Ҳайкалҳои дар шаҳр ё ноҳиятон мавҷударо таҳлил намуда, моҳияти онҳо муайян намоед.

Дарси 29

Мавзӯ: Сохтани бозичаҳои мулоим

Барнома: Суҳбат оид ба дуруст, бомаврид истифода бурдани асбобҳои дӯзандагӣ, интиҳоби дурусти ашё ва мавзӯҳои ба худ писанд аз олами атроф барои эҷодиёт,

сарфакорона истифодаи матоъ гузаронида шавад. Дар ин дарс ҳисси зебоипарастӣ инкишоф ёфта, тарбияи сарфакорӣ ташаккул меёбад.

Салоҳиятҳо:

- Микдори зиёди воситаҳои санъати тасвириро истифода бурда метавонад.
- Дар доираи мавзӯҳои васеъ ғояи навро эҷод карда метавонад.
- Намунаҳои тахайюлии санъати тасвириро бо роҳҳои гуногун арзёбӣ намуда, онро шарҳ дода метавонад.

Мақсади дарс:

- матоъро сарфакорона истифода бурда метавонад;
- аз матоъпораҳо бозичаҳои мулоимро сохта метавонад;
- ҳисси зебоипарастӣ инкишоф ёфта, тарбияи сарфакорӣ ташаккул меёбад.

Таҷҳизоти зарурӣ: матоъ, сӯзан, қайчӣ, пахта ё матоъпораҳо, тугма, ресмонҳои ранга, қалами одӣ.

Равиши дарс:

1.Сухбат оид ба мавзӯ: Бо хонандагон дар бораи бомаврид истифода бурдани асбобҳои дӯзандагӣ, интиҳоби дурусти эҷодиёт ашё ва мавзӯҳои ба худ писанд аз олами атроф барои сарфакорона истифодаи матоъ сухбат гузаронида шавад.

2.Кори амалӣ. Сохтани бозичаҳои мулоим

- 1.Расмро аз назар гузаронед.
- 2.Ду порча матоъ гирифта, мувофиқи расми 1 шакли сангпуштро бибуред.
- 3.Ба ковокии порчаҳо пахта ҷой кунед.
- 4.Канораҳояшро дӯзед. (Расми 2)
- 5.Ба сифати чашм аз тугма истифода баред.

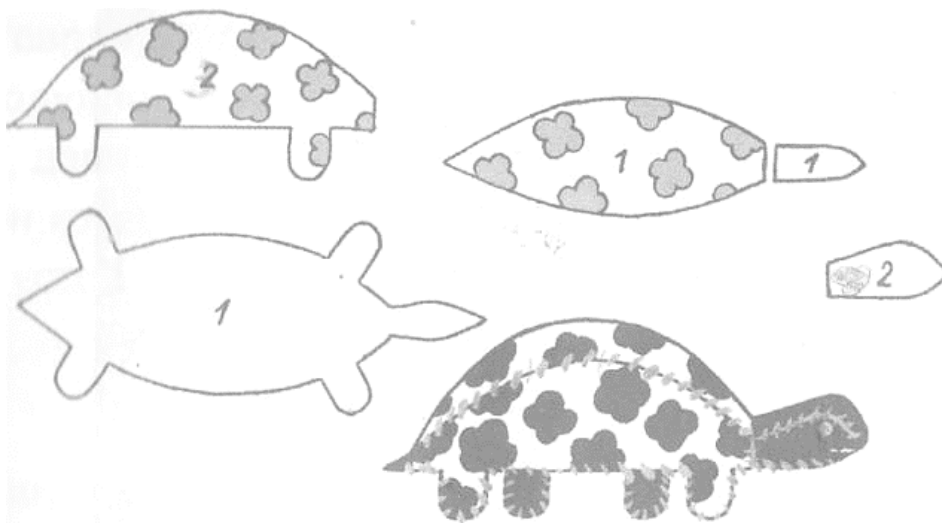

Расми 1

Расми 2

Арзёбӣ. Хонанда

Фаъолият	метавонад	қисман метавонад	наметавонад
Чадвал, қайчӣ, қалами одӣ, сӯзанро дуруст, бомаврид ва бо боварии комил истифода бурда метавонад?			
Сӯзанро бо усулҳои гуногун (бо риштаҳои гуногун дӯхтан, гулдӯзӣ кардан, порчаҳои матоъро бо ҳам дӯхтан ва ғ.) истифода бурда метавонад?			

Ҳиссиёти худро бо воситаҳои гуногуни санъат ибраз менамояд?			
Аз олами атроф барои эҷодиёт ашё ва мавзӯҳои ба худ писанд интихоб карда метавонад?			
Намудҳои васеи меҳнатро фарқ ва кадр карда метавонад?			
Материо сарфакорона истифода бурда метавонад?			
Аз материопораҳо бозичаҳои мулоим сохта метавонад?			

Вазифаи хонагӣ: Ба қоидаҳои техникаи бехатарӣ риоя намуда, мувофиқи хоҳиши худ намуди дигари бозичаи мулоим созед.

Дарсҳои 30-31

Мавзӯ: Чароғаки солинавӣ ва ороиши он

Барнома: Сухбат оид ба дуруст, бомаврид истифода бурдани асбобҳо барои сохтани чароғаки солинавӣ ва ороиш додани он, фарқи намудҳои қоғазҳои ранга ва намудҳои рангҳои гуногун гузаронида шавад. Дар ин дарс ҳисси зебоипарастӣ, доираи ҷаҳонбинӣ инкишоф ёфта, таҳайюлоту тасаввурот васеъ мегардад.

Салоҳиятҳо:

- Микдори зиёди воситаҳои санъати тасвириро истифода бурда метавонад.
- Дар доираи мавзӯҳои васеъ ғояи навро эҷод карда метавонад.
- Намунаҳои таҳайюлии санъати тасвириро бо роҳҳои гуногун арзёбӣ намуда, онҳоро шарҳ дода метавонад.

Таҷҳизоти зарурӣ: қоғазҳои ранга, чадвал, қайчӣ, қалами одӣ, мӯкалам, рангҳои гуногун, ширеш.

Мақсади дарс:

- инкишоф ёфтани ҳисси зебоипарастӣ;
- дар шароити хона ширеш сохта тавонад;
- намудҳои қоғазҳои рангаро фарқ карда тавонад;
- намудҳои рангҳои гуногун: обӣ, гуаш, равшаниро фарқ карда тавонад.

Равиши дарс:

1. Сухбат оид ба мавзӯ: Бо хонандагон дар бораи соли нави мелодӣ, намудҳои нақшҳои ороишии чароғаки солинавӣ, мароқовару рангин кашидани нақшҳои ороишӣ аз воқеияти атроф, дуруст, бомаврид истифода бурдани асбобҳо барои сохтани чароғаки солинавӣ ва ороиш додани он сухбат гузаронида шавад.

2. Бо усули “Саволу ҷавоб” дарси имрӯза мустаҳкам карда шавад.

“Барои ороиш додани чароғаки солинавӣ чӣ корҳоро анҷом додан мумкин аст? Дар ороиши сюжетҳо шаклҳои ҳайвону парандаҳоро аз чӣ сохтан мумкин аст? Дар ороиши сюжетҳо кадом рангҳоро истифода мебаранд?”

3. Кори амалӣ. Чароғаки солинавӣ ва ороиши он

1. Расмро аз назар гузаронед.
2. Шаклҳои ҳайвону парандаҳоро аз қоғазҳои ранга созед.
3. Қисмҳои алоҳидаро бо ранги гуаш ороиш диҳед.



Арзёбӣ. Хонанда

Фаъолият	метавонад	қисман метавонад	наметавонад
Коғазӣ ранга, чадвал, қайчӣ, қалами одӣ, мӯқалам, ранғҳои гуногун, ширешро дуруст, бомаврид ва бо боварии комил истифода бурда метавонад?			
Ҳиссиёти худро ба воситаҳои гуногуни санъат ибраз менамояд?			
Намудҳои васеи меҳнатро фарқ ва кадр карда метавонад?			
Дар шароити хона ширеш сохта метавонад?			
Намудҳои коғазҳои рангаро фарқ карда метавонад?			
Намудҳои ранғҳои гуногун: обӣ, гуаш, равшаниро фарқ карда метавонад?			

Вазифаи хонагӣ: Чароғаки солинавӣ созад ва мувофиқи хоҳиши худ онро оро диҳед.

Дарси 32

Мавзӯ: Рӯзи омӯзгорон (муаллимон)

Барнома: Сухбат оид ба дуруст, бомаврид истифода бурдани асбобҳо барои сохтани табрикнома, тасавури намудҳои рамз, тарзи дурусти часпонидани рамзи гулхан (оташ), навдабаргҳо ва нишонҳои алоҳидаро буридан ва ба қисми асосӣ, тарзҳои дурусти сохтани гулҳои гуногун гузаронида шавад. Дар ин дарс ҳисси зебоипарастӣ, доираи ҷаҳонбинӣ инкишоф ёфта, тахайюлоту тасаввурот васеъ мегардад.

Салоҳиятҳо:

- Микдори зиёди воситаҳои санъати тасвириро истифода бурда метавонад.
- Дар доираи мавзӯҳои васеъ ғояи навро эҷод карда метавонад.
- Намунаҳои тахайюлии санъати тасвириро бо роҳҳои гуногун арзёбӣ намуда, онро шарҳ дода метавонад.

Мақсади дарс:

- инкишоф додани маҳорат ва малака оид ба сохтани табрикнома;
- пайдарпайии сохтани табрикномаро донанд;

-намудҳои рамзро тасаввур ва сохта тавонад;

-тарзи дурусти ба қисми асоси часпонидани рамзи гулхан (оташ), навдабаргҳо ва буридани нишонҳои алоҳидаро тавонад.

Таҷҳизоти зарурӣ: чадвал, қайчӣ, қалами одӣ, мӯқалам, рангҳои гуногун, ширеш, варақи албом.

Равиши дарс:

1.Сухбат оид ба мавзӯ: Бо хонандагон дар бораи дуруст, бомаврид истифода бурдани асбобҳо барои соختани табрикнома, тарзҳои дурусти соختани гулҳои гуногун, тарзи дурусти часпонидани рамзи гулхан (оташ), навдабаргҳо ва буридани нишонҳои алоҳида сухбат гузаронида шавад.

2.Кори амалӣ. Чароғаки солинавӣ ва ороиши он

1.Расмро аз назар гузаронед.

2.Аз варақи албом ва қоғазҳои ранга мувофиқи расм қартагул созед.

3.Аввал қисми асосии қартагулро тайёр намоед.

4.Сипас рамзи навдабаргҳо ва нишонҳоро алоҳида бурида, ба қисми асосӣ часпонед.

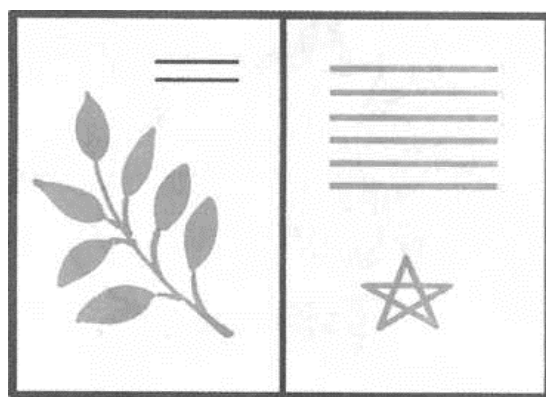

Расми 1

Арзёбӣ. Хонанда

Фаъолият	метавонад	қисман метавонад	наметавонад
Қоғазии ранга, чадвал, қайчӣ, қалами одӣ, мӯқалам, рангҳои гуногун, ширешро дуруст, бомаврид ва бо боварии комил истифода бурда метавонад?			
Ҳиссиёти худро бо воситаҳои гуногуни санъат ибраз менамояд?			
Намудҳои гуногуни табрикномаро сохта метавонад?			
Пайдапаии соختани табрикномаро медонад?			
Намудҳои рамзро тасаввур карда ва сохта тавонад;			
Тарзи дурусти ба қисмҳои асосӣ часпонидани рамзи гулхан (оташ), навдабаргҳо ва буридани нишонҳои алоҳидаро метавонад?			

Вазифаи хонагӣ: Дар хона барои раванқ додани эҷодиёти худ бахшида ба Рӯзи омӯзгорон ба омӯзгори дӯстдоштаатон тухфа тайёр намоед.

Дарси 33

Мавзӯ: Сохтани фонусчаҳо

Барнома: Сухбат оид ба дуруст, бомаврид истифода бурдани асбобҳо барои сохтани фонусчаҳо, тасавури намудҳои фонусча, тарзи дурусти ҳосил кардани ранги нав гузаронида шавад. Дар ин дарс ҳисси зебоипарастӣ, инкишоф ёфта, тахайюлот васеъ мегардад.

Салоҳиятҳо:

- Микдори зиёди воситаҳои санъати тасвириро истифода бурда метавонад.
- Дар доираи мавзӯҳои васеъ ғояи навро эҷод карда метавонад.
- Намунаҳои тахайюлии санъати тасвириро бо роҳҳои гуногун арзёбӣ намуда, онро шарҳ дода метавонад.

Мақсади дарс:

- инкишоф додани маҳорат ва малака оид ба сохтани фонусчаҳо;
- пайдапаии сохтани фонусчаҳоро донанд;
- намудҳои фонусчаҳоро тасаввур карда, сохта тавонад;
- тарзи дурусти тайёр кардани фонусчаҳоро донанд.

Таҷҳизоти зарурӣ: қоғази ранга, ҷадвал, қайчӣ, қалами одӣ, мӯқалам, рангҳои гуногун, ширеш, варақи албом.

Равиши дарс:

1. Сухбат оид ба мавзӯ: Бо хонандагон дар бораи дуруст сохтани фонусча, раванди пайдарпаии фонусча, намудҳои он, оид ба инкишофи мушоҳидакории хонандагон гузаронида шавад.

2. Аз усули проблемавӣ истифода бурда, мустаҳкамкунии мавзӯ гузаронида шавад.

Ҳангоми истифодаи усули мазкур одатан аз тарафи муаллим ба синф масъала гузошта мешавад. Дар мавзӯи мазкур чунин масъаларо гузоштан мумкин аст: **Тарзи овехтани фонусчаро кӣ фаҳмонида медиҳад?**

3. Кори амалӣ. Сохтани фонусчаҳо

1. Расмро аз назар гузаронед.
2. Картонро интиҳоб намоед.
3. Андозаҳои заруриро ба картон гузошта, онро ба чор ҳиссаи баробар, барои сохтани фонусчаи шакли чоркунҷадошта тақсим намоед.
4. Нақшу нигорро мувофиқи хоҳиши худ интиҳоб карда, ба ҳар як қисм тасвир намоед.
5. Аз рӯи хати тақсимотӣ картонро қат намуда, бо ширеш пайваст намоед.
6. Аз чор тарафи болои фонусча ресмон барои овехтан гузаронед.
7. Аз қадамҳои фонусчаи чоркунҷа истифода бурда, фонусчаи намудҳои секунҷа ва даврашаклро созед.

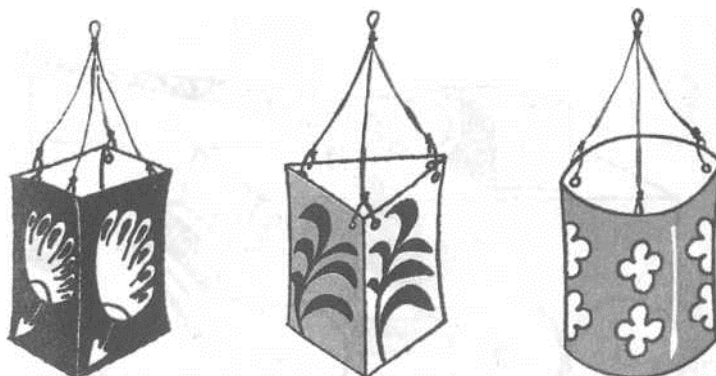

Расми 1

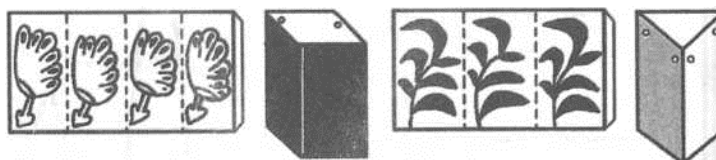

Расми 2

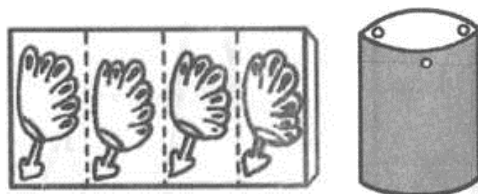

Расми 3

Арзёбӣ. Хонанда

Фаъолият	метавонад	қисман метавонад	наметавонад
Коғази ранга, чадвал, қайчӣ, қалами одӣ, мӯқалам, рангҳои гуногун, ширеш, варақи албомро дуруст, бомаврид ва бо боварии комил истифода бурда метавонад?			
2-3 рангро омехта карда, ранги нав ҳосил карда метавонад?			
Пайдарпайии сохтани фонусҷаҳоро медонад?			
Амалҳояшро пешакӣ бо дарназардошти вақт ба нақша мегирад?			
Намудҳои фонусҷаҳоро тасаввур карда, сохта метавонад?			
Аз олами атроф барои эҷодиёт ашё ва мавзӯҳои ба худ писанд интихоб карда метавонад?			
Тарзи дурусти тайёр кардани фонусҷаҳоро медонад?			

Вазифаи хонагӣ: Мувофиқи хоҳиши худ дар хона намуди дигари фонусҷаро созад.

Дарсҳои 34-35

Мавзӯ: Модели крани борбардор

Барнома: Сухбат оид ба дуруст, бомаврид истифода бурдани модели крани борбардор, тасаввури намудҳои модели крани борбардор гузаронида шавад. Дар ин дарс маҳорату малакаи сохтани моделҳои борбардор инкишоф меёбад.

Салоҳиятҳо:

- Микдори зиёди воситаҳои санъати тасвириро истифода бурда метавонад.
- Дар доираи мавзӯҳои васеъ ғояи навро эҷод карда метавонад.
- Намунаҳои тахайюлии санъати тасвириро бо роҳҳои гуногун арзёбӣ намуда, онро шарҳ дода метавонад.

Мақсади дарс:

- инкишоф додани маҳорат ва малакаи оид ба сохтани модели крани борбардор;
- пайдапайии сохтани модели крани борбардорро донад;
- намудҳои гуногуни модели крани борбардорро тасаввур карда, сохта тавонад;
- тарзи дурусти тайёр кардани моделҳои крани борбардорро донад.

Таҷҳизоти зарурӣ: картон, коғази ранга, чадвал, қайчӣ, қалами одӣ, мӯқалам, рангҳои гуногун, ширеш, варақи албом.

Равиши дарс:

1.Сухбат оид ба мавзӯ: Бо хонандагон дар бораи дуруст, бомаврид истифода бурдани модели крани борбардор, тасавури намудҳои модели крани борбардор, оид ба инкишофи маҳорату малака гузаронида шавад.

2.Кори амалӣ. Сохтани фонусҷаҳо

1.Расмро аз назар гузаронед.

2.Картонро интихоб намоед.

3.Андозаҳои заруриро ба рӯи картон гузоред.

4.Мувофиқи расмҳо модели крани борбардорро созед.

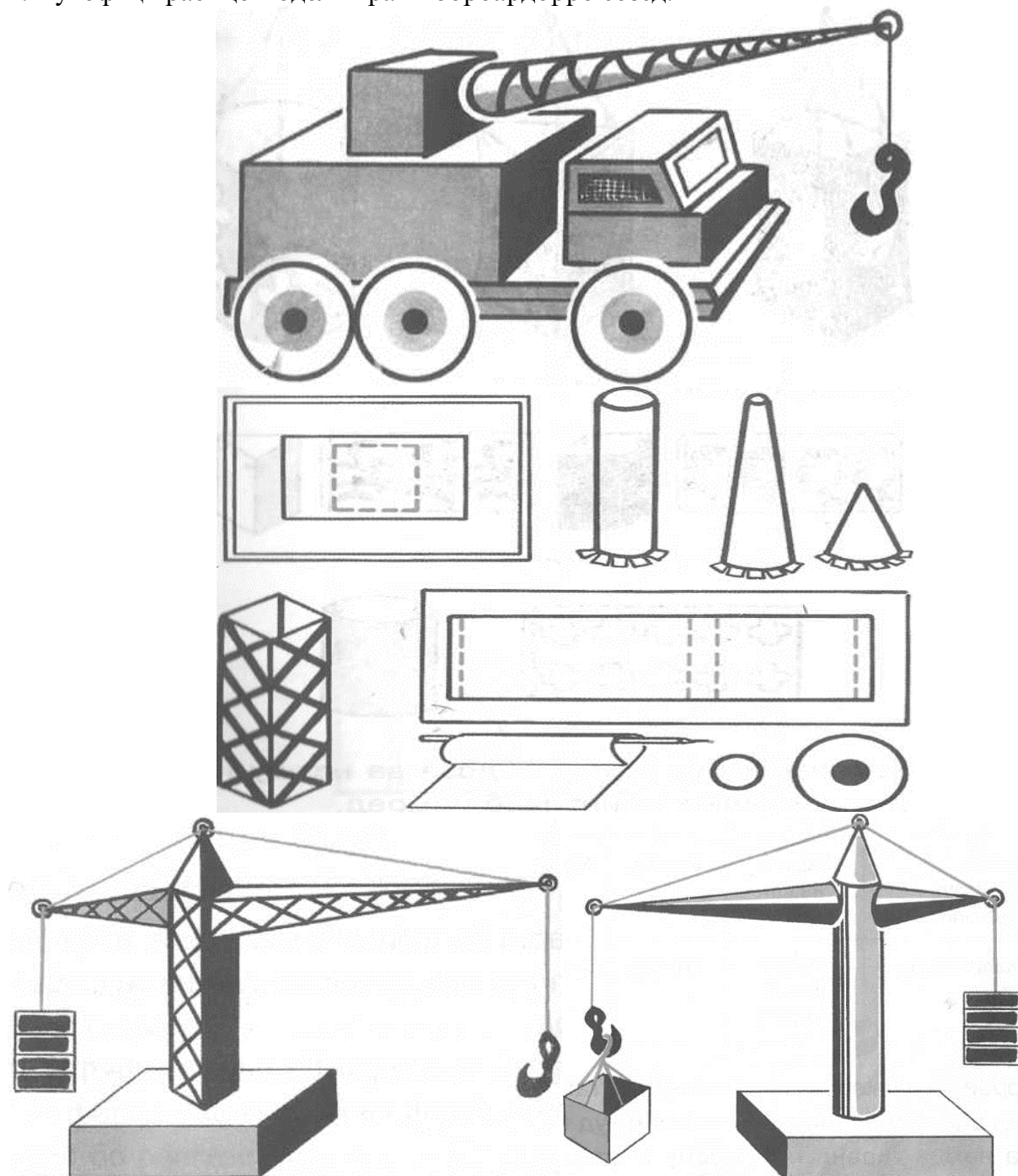

Арзёбӣ. Хонанда

Фаъолият	метавонад	қисман метавонад	наметавонад
Картон, қоғози ранга, ҷадвал, қайчӣ, қалами одӣ, мӯқалам, рангҳои гуногун, ширеш, вараки албомро дуруст, бомаврид ва бо боварии комил истифода бурда метавонад?			
Ҳиссиёташро ба воситаи тасвиринамӯӣ ибраз карда метавонад?			
Ба натиҷаи кори худ баҳо дода, онро шарҳ дода метавонад?			
Пайдапаӣии сохтани модели крани борбардорро медонад?			
Намудҳои гуногуни модели крани борбардорро тасаввур сохта метавонад?			
Тарзи дурусти тайёр кардани моделҳои крани борбардорро медонад?			

Вазифаи хонагӣ: Барои инкишоф додани қобилияти техникаи худ намуди дигари модели крани борбардорро созад.

Дарси 36

Мавзӯ: Коркарди замин

Барнома: Сухбат оид ба мувофиқи дастури мутахассис ё муаллим аз асбобу олотҳои корӣ истифода бурда, вобаста ба шароити мактаб ва маҳал нақшаи иштирок дар коркарди замини таҷрибавӣ, намудҳои хоҷагидорӣ гузаронида шавад. Дар ин дарс маҳорату малакаи кор дар замин инкишоф меёбад.

Салоҳиятҳо:

- Микдори зиёди воситаҳои санъати тасвириро истифода бурда метавонад.
- Дар доираи мавзӯҳои васеъ ғояи навро эҷод карда метавонад.
- Намунаҳои таҳайюлии санъати тасвириро бо роҳҳои гуногун арзёбӣ намуда, онро шарҳ дода метавонад.

Мақсади дарс:

- мақсади дамдиҳии заминро медонад;
- мақсадҳои кишти заминро медонад;
- бо мақсади афзун намудани ҳосилнокӣ вақти поруандозиро медонад;
- тарбияи ба калонсолон ёрӣ доданро мефаҳмад.

Таҷхизоти зарурӣ: истифодаи асбобу олотҳои корӣ мувофиқи дастури мутахассис ё муаллим

Равиши дарс:

1.Сухбат оид ба мавзӯ: Бо хонандагон дар бораи коркарди замин, мақсади кор, оид ба боғдорӣ, ғаллакорӣ, чорводорӣ гузаронида шавад.

2.Аз усули “Чархи ақидаҳо” истифода бурда, дарси имрӯзаро мустаҳкамтар намоед.

Дар маркази «чарх» мафҳум, савол ё мушкилоти мавзӯи нав навишта мешавад. Вазифаи хонандагон аз он иборат аст, ки ду ё чорнафарӣ кор карда, маълумоти дошташонро оид ба ин мавзӯ нависанд.

Мақсади дамдиҳии замин аз чӣ иборат аст? Мақсади поруандозиро муайян намоед.

3.Кори амалӣ. Коркарди замин

- 1.Вобаста ба шароити мактаб ва маҳаллатон нақшаи иштирок дар коркарди замини таҷрибавиро тартиб диҳед.
- 2.Метавонед корҳои ба нақша гирифтаатонро аз рӯйи чадвали зерин анҷом диҳед:

Ном ва мақсади кор	Макони кор	Вақти кор	Шаҳси масъул
1.Кишти замин бо мақсади дамдиҳии он	Замини таҷрибавии мактаб	Октябр	Муаллим
2.Поруандозӣ бо мақсади афзун намудани ҳосилнокӣ	Замини назди мактаб	Октябр	Муаллим
3.Ёрӣ ба калонсолон	Замини шахсӣ (ҳавлӣ)	Октябр	Калонсолон

3.Боғдорон, ғаллакорон, чорводорон ва ғайра имкон доранд, ки вобаста ба шароити мактаби худ корҳояшонро ба нақша гиранд.

4.Аз асбобу олотҳои кори мувофиқи дастури матахассис ё муаллим истифода баред.

Арзёбӣ. Хонанда

Фаъолият	метавонад	қисман метавонад	наметавонад
Амалхояшро пешакӣ бо дарназардошти вақт ба нақша гирифта метавонад?			
Аз олами атроф барои эҷодиёт ашё ва мавзӯҳои ба худ писанд интихоб карда метавонад?			
Ба натиҷаи кори худ баҳо дода, онро шарҳ дода метавонад?			
Намудҳои васеи меҳнатро фарқ ва кадр карда метавонад?			
Мақсади дамдиҳии заминро медонад?			
Мақсадҳои кишти заминро медонад?			
Бо мақсади афзун намудани ҳосилнокӣ вақти поруандозиро медонад?			
Тарбияи ба калонсолон ёрӣ доданро мефаҳмад?			

Вазифаи хонагӣ: Мавзӯи имрӯзаро таҳлил намуда, дар хона ба калонсолон барои коркарди замин ёрӣ расонед.

Дарси 37

Мавзӯ: Натюрморт. Кашидани расм аз асл. Асбобҳои дуредгарӣ

Барнома: Сухбат оид ба намудҳои асбобҳои дуредгарӣ, таъинот ва қисмҳои он, фарқи байни қисмҳои ҷубӣ ва металли асбобҳо гузаронида шавад. Дар ин дарс маҳорату малакаи кор оид ба мафҳуми натюрморт, тарзи композитсияи он, фарқияти таносуби онҳо инкишоф меёбад.

Салоҳиятҳо:

- Микдори зиёди воситаҳои санъати тасвириро истифода бурда метавонад.
- Дар доираи мавзӯҳои васеъ ғояи навро эҷод карда метавонад.

- Намунаҳои тахайюлии санъати тасвириро бо роҳҳои гуногун арзёбӣ намуда, онро шарҳ дода метавонад.

Мақсади дарс:

- аз асл кашидани расмро меомӯзад;
- инкишофи маҳорат ва малакаи аз асл кашидан;
- меъёрҳои композитсияро дуруст риоя мекунад;
- фарқияти таносуби предметҳоро мефаҳмад;
- рангҳои аслиро аз рангҳои сунъӣ фарқ мекунад.

Таҷҳизоти зарурӣ: асбобҳои дуредгарӣ барои кашидани расм аз асл, қоғаз, қалами одӣ, мӯқалам, қалами ранга, ҷадвал, ранги обӣ.

Равиши дарс:

1.Сухбат оид ба мавзӯ: Бо хонандагон дар бораи таъйинот ва қисмҳои он, фарқи байни қисмҳои ҷубӣ ва металли асбобҳо, мафҳуми натюрморт, тарзи композитсияи он, фарқияти таносуби онҳо гузаронида шавад.

2.Кори амалӣ. Натюрморт. Кашидани расм аз асл. Асбобҳои дуредгарӣ

- 1.Асбобҳои дуредгарииро, ки барои тасвир истифода мебаред, тавре гузоред, то тарзи композитсияро ҳамачониба пурра гардонад.
- 2.Дар вақти кашидани расм аввал фарқияти таносуби ашёро тасвир кунед.
- 3.Сипас бо рангҳои асли корро ба анҷом расонед.

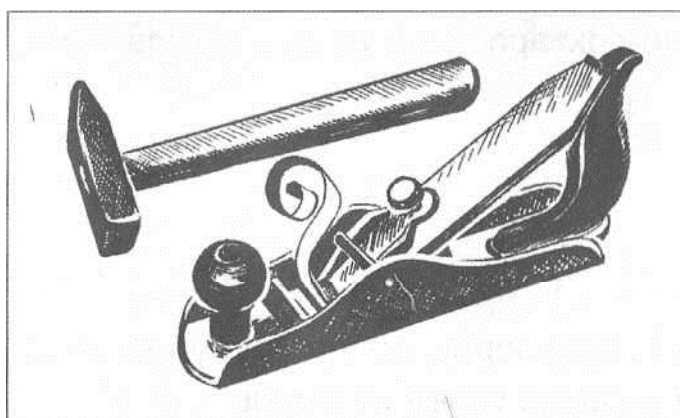
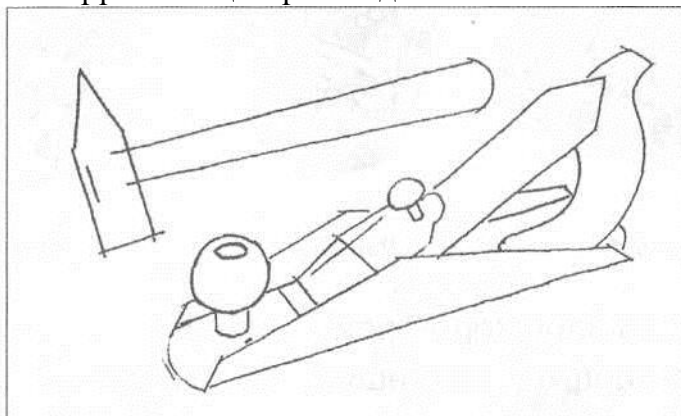

Арзёбӣ. Хонанда

Фаъолият	метавонад	қисман метавонад	наметавонад
Қоғаз, қалами одӣ, мӯқалам, ҷадвал, ранги обиро дуруст, бомаврид ва бо боварии комил истифода бурда метавонад?			
2-3 рангро омехта карда, ранги нав ҳосил карда метавонад?			

Расми тасвиркардаашро бо каламҳои ранга ва мӯқалам бо рӯшноӣ ва сояфканӣ ранг карда метавонад?			
Моҳият ва таъсири намудҳои санъати тасвириро дарк карда, муносибати худро нисбат ба ин расмҳо шарҳ дода метавонад?			
Аз асл кашидани расмро омӯхта метавонад?			
Меъёрҳои композитсияро дуруст риоя мекунад?			
Фарқияти таносуби ашёро мефаҳмад?			
Рангҳои аслиро аз рангҳои сунӣ фарқ карда метавонад?			

Вазифаи хонагӣ: Барои сайқал додани маҳорати кашидани расм аз асл чинивории дар хонабударо тасвир намоед.

Дарси 38

Мавзӯ: Аз гил ё пластилин сохтани зарфҳо

Барнома: Сухбат оид ба намудҳои гил ва рангҳои пластилин, мустақилона ва эҷодкорона сохтани зарф, воситаҳои ороидиҳӣ гузаронида шавад. Дар ин дарс тафаккури эҷодии хонандагон инкишоф меёбад.

Салоҳиятҳо:

- Микдори зиёди воситаҳои санъати тасвириро истифода бурда метавонад.
- Дар доираи мавзӯҳои васеъ ғояи навро эҷод карда метавонад.
- Намунаҳои тахайюлии санъати тасвириро бо роҳҳои гуногун арзёбӣ намуда, онро шарҳ дода метавонад.

Салоҳиятҳо:

Мақсади дарс:

- аз гил ё пластилин зарфҳо сохта метавонад;
- тафаккури эҷодӣ инкишоф меёбад;
- мустақилона ва эҷодкорона мувофиқи хоҳиш сохтани зарфҳоро меомӯзад;
- намудҳои гуногуни ороиш додани зарфро меомӯзад.

Таҷҳизоти зарурӣ: пластилин, гил, чадвал, ғалладона.

Равиши дарс:

1.Сухбат оид ба мавзӯ: Бо хонандагон дар бораи намудҳои зарф, тарзи ороиш додани зарфҳо, воситаҳои ороишдиҳӣ, пайдарпайии ороиш додани зарфҳои аз пластилин ва аз гил сохташуда сухбат гузаронида шавад.

2.Аз усули “Диаграммаи Венн” истифода бурда, дарси имрӯзаро мустаҳкам намоед.

Диаграммаи Венн – усулест барои ёфтани фарқ ва умумияти мафҳум, ҳодиса, ашё ва муқоисаи онҳо. Омӯзгор метавонад онро дар муқоисаи симоҳои мусбат ё манфии матн, фарқи ашё гуногун аз рӯи мазмуни он истифода барад. Талабагон монандӣ, фарқ ва муқоисаро дар дафтари худ, ё лавҳи синф менависанд.

Қадамҳои истифода бурдани ин усул:

1. Ба хонандагон масъаларо пешниҳод кунед.
2. Аз хонандагон хоҳиш намоед, ки дар атрофи ин масъала фикр карда (ашё, ҳодисаҳо ва ғ.), фарқият ва умумиятро муайян намоянд.

3. Хонандагон дар варақи сафед ду давраи ба ҳам пайвастро тасвир мекунанд.
4. Онҳо дар қисматҳои чапу ростии давра фарқиятҳо ва дар мобайни он умумияти масъалаи пешниҳодшударо қайд мекунанд.
5. Ҳар як намояндаи гурӯҳ кори худро муаррифӣ мекунад.

Намуна:

Масъала: Фарқият ва умумияти оҳану чӯбро нишон диҳед.



Масъала: Фарқият ва умумияти гил ва пластилинро нишон диҳед.

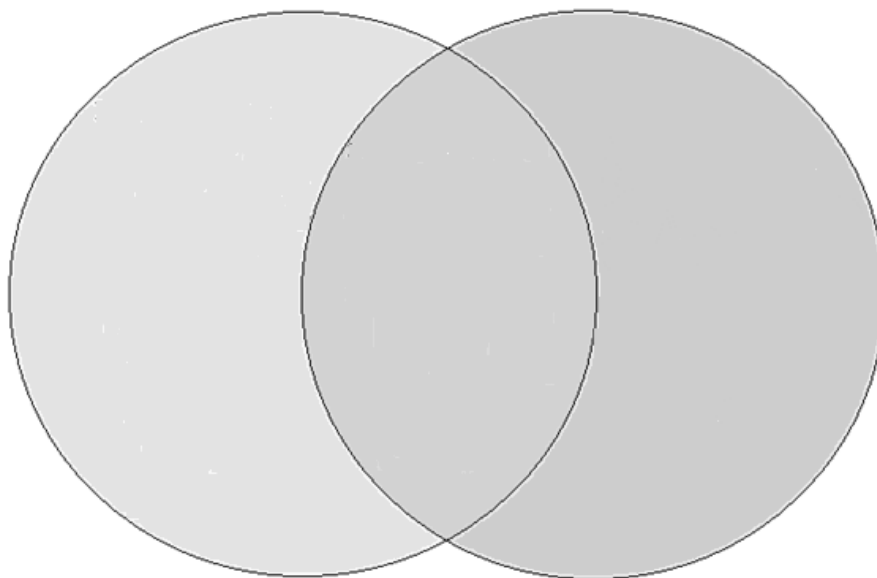

3.Кори амалӣ. Аз гил ё пластилин сохтани зарфҳо

- 1.Расмҳои дар китоби дарсӣ додашударо аз назар гузаронед.
- 2.Ба сохтани зарфҳо омода шавед.
- 3.Ашёи заруриро омода кунед.
4. Шумо метавонед аз рӯйи хоҳиши худ (аз пластилин ё гил) мувофиқи расмҳо эҷодкорона зарф созед.
5. Зарфро ороиш диҳед.
- 6.Агар зарфи сохташуда аз пластилин бошад, дарҳол онро ороиш диҳед.
- 7.Агар зарф аз гил бошад, онро баъд аз сохтан ороиш диҳед.

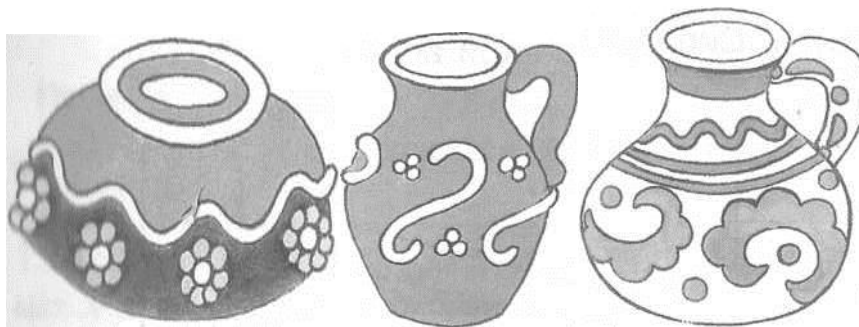

Расми 1

Расми 2

Расми 3

Арзёбӣ. Хонанда

Фаъолият	метавонад	қисман метавонад	наметавонад
Аз гил, пластилин, қоғаз, картон ва маснуоти табиӣ ашёи гуногуни мураккабро моделсозӣ менамояд?			
Қоғаз, картон, гил, пластилин, маснуоти табиӣ ва дигар ашёро ҳамчун воситаи ородихӣ ба таври васеъ истифода бурда метавонад?			
Амалхояшро пешакӣ бо дарназардошти вақт ба нақша мегирад?			
Намунаҳои кори худро такроран айнан ҳосил карда метавонад?			
Аз олами атроф барои эҷодиёт ашё ва мавзӯҳои ба худ писанд интихоб карда метавонад?			
Ба натиҷаи кори худ баҳо дода, онро шарҳ дода метавонад?			
Аз гил ё пластилин зарфҳо сохта метавонад?			
Мустақилона ва эҷодкорона мувофиқи хоҳиш сохтани зарф меомӯзад?			
Намудҳои гуногуни ороиш додани зарфро меомӯзад?			

Вазифаи хонагӣ: Аз гил ё пластилин мувофиқи хоҳиш ва қобилияти худ зарфҳо созад.

Дарси 39

Мавзӯ: Суробсозӣ аз масолеҳи табиӣ

Барнома: Сухбат оид ба намудҳои суробсозӣ аз масолеҳи табиӣ, мустақилона ва эҷодкорона сохтани суроб гузаронида шавад. Дар ин дарс тафаккури эҷодии хонандагон инкишоф меёбад.

Салоҳиятҳо:

- Микдори зиёди воситаҳои санъати тасвириро истифода бурда метавонад.
- Дар доираи мавзӯҳои васеъ ғояи навро эҷод карда метавонад.
- Намунаҳои тахайюлии санъати тасвириро бо роҳҳои гуногун арзёбӣ намуда, онро шарҳ дода метавонад.

Мақсади дарс:

- аз масолеҳи табиӣ суробҳо сохта метавонад;
- тафаккури эҷодӣ инкишоф меёбад;
- мустақилона ва эҷодкорона мувофиқи хоҳиш аз масолахҳои табиӣ суроб сохтанро меомӯзанд;
- намудҳои гуногуни суробсозиро меомӯзад.

Таҷхизоти зарурӣ: пластилин ё гил, ҷадвал, ғалладона, пӯчоқи тухм, пар, коғази ранга, тухми рустаниҳо, коғази ранга ё баргҳо, ҷалғӯза.

Рашии дарс:

1.Сухбат оид ба мавзӯ: Бо хонандагон дар бораи суроб ва намудҳои суробсозӣ, масолахҳои зарурӣ барои сохтани суроб сухбат гузаронида шавад.

2.Кори амалӣ. Суробсозӣ аз масолахҳои табиӣ

- 1.Аз расмҳои зерин истифода бурда, мустақилона шаклҳо созад (расмҳои 1,2,3)
- 2.Чунин парандаро (расми 1) аз пӯчоқи тухм, пар, гил ё пластилин, коғази ранга сохтан мумкин аст.
- 3.Шабпарак (расми 2) –ро аз тухми рустаниҳо, коғази ранга ё баргҳо сохтан беҳтар мебошад.
- 4.Чунин (расми 3) моҳичаҳоро аз ҷалғӯза ва коғази ранга сохтан имконпазир аст.

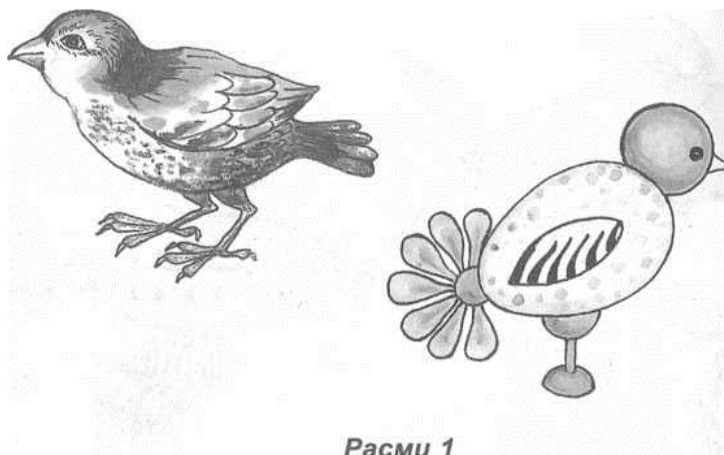

Расми 1

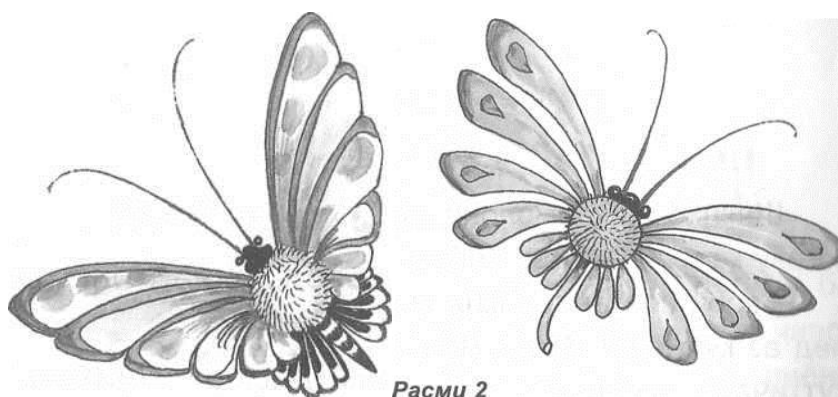

Расми 2

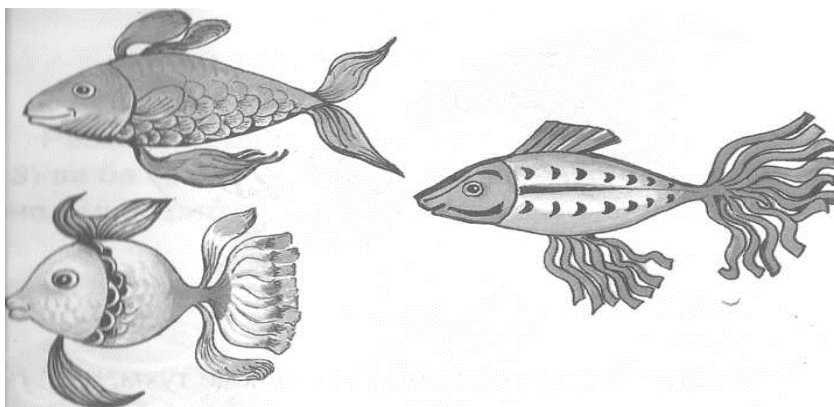

Расми 3

Арзёбӣ. Хонанда

Фаъолият	метавонад	қисман метавонад	наметавонад
Аз гил ё пластилин ва маснуоти табиӣ ашёи гуногуни мураккабро моделсозӣ менамояд?			
Пластилин, гил, маснуоти табиӣ ва дигар ашёро ҳамчун воситаи ородиҳӣ ба таври васеъ истифода бурда метавонад?			
Дар доираи мавзӯҳои гуногуни тахайюлӣ ғоя (идея) -ҳои наву мураккаб эҷод менамояд ва онро шарҳ дода метавонад?			
Аз масолеҳи табиӣ суробҳо сохта метавонад?			
Намудҳои гуногуни суробсозиро омӯхта метавонад?			
Мустақилона ва эҷодкорона мувофиқи хоҳиш аз масолеҳҳои табиӣ суроб сохтанро омӯхта метавонад?			

Вазифаи хонагӣ: Мувофиқи хоҳиши худ дар шароити хона аз масолеҳи табиӣ суробҳо созад.

Дарсҳои 40-41

Мавзӯ: Шаклсозӣ аз қоғазу картон

Барнома: Сухбат оид ба намудҳои шаклсозӣ аз қоғазу картон, мустақилона ва эҷодкорона шаклсозӣ қардан гузаронида шавад. Дар ин дарс тафаккури эҷодии хонандагон инкишоф меёбад.

Салоҳиятҳо:

- Микдори зиёди воситаҳои санъати тасвириро истифода бурда метавонад.
- Дар доираи мавзӯҳои васеъ ғояи навро эҷод карда метавонад.
- Намунаҳои тахайюлии санъати тасвириро бо роҳҳои гуногун арзёбӣ намуда, онро шарҳ дода метавонад.

Мақсади дарс:

- аз қоғазу картон шаклсозӣ қарда метавонад;
- тарзи дуруст ва сарфакорона истифода бурдани қоғазу картонро медонад.

Таҷхизоти зарурӣ: қоғази ранга, картон ё чӯб, қайчӣ,

Равиши дарс:

1. Сухбат оид ба мавзӯ: Бо хонандагон дар бораи намудҳои шаклсозӣ аз қоғазу картон, мустакилона ва эҷодкорона шаклсозӣ қардан сухбат гузаронида шавад.

2. Дар мавзӯи имрӯза барои мустаҳкамкунӣ аз диаграммаи “Чӣ тавр?” истифода бурдан мумкин аст.

Муаммо: аз расмҳои китоби дарсӣ истифода бурда, чӣ тавр сохтани шакли хурӯсакро аз масолеҳи табиӣ муайян намоед.

3. Кори амалӣ. Шаклсозӣ аз қоғазу картон

1. Расмҳоро аз назар гузаронед.

2. Барои сохтани шакли хурӯса (расми 1) метавонед аз қуттиҳои гӯгирд истифода баред ё худ чунин қуттичаҳо созед.

3. Нӯл, тоҷ, дум, чашмҳоро аз қоғази ранга, пойҳои онро аз картон ё чӯб тайёр кунед.

4. Агар аз рӯйи афсонаи “Хурӯса ва харгӯш” шакл сохтани бошад, пас шакли харгӯшро метавонед ин тавр созед (расми 2).

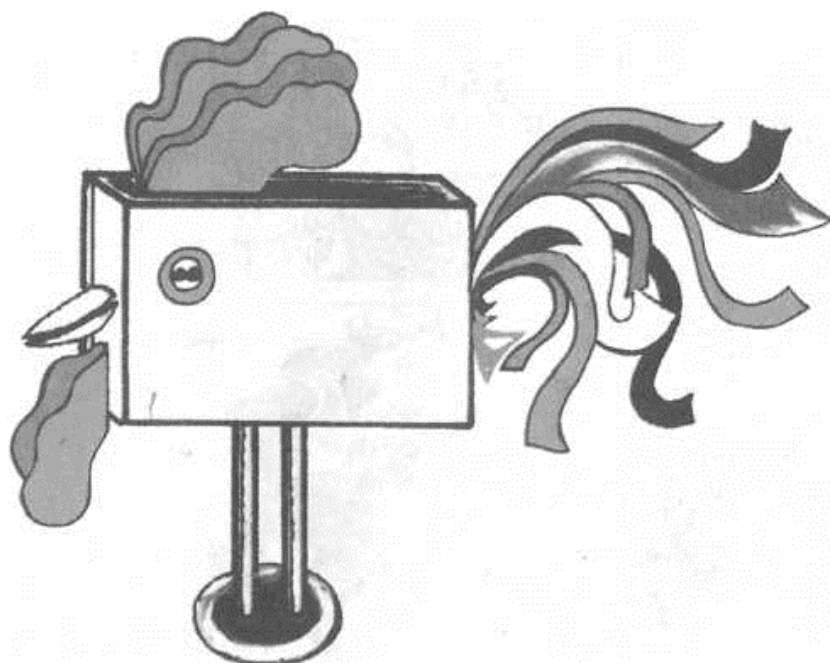

Расми 1

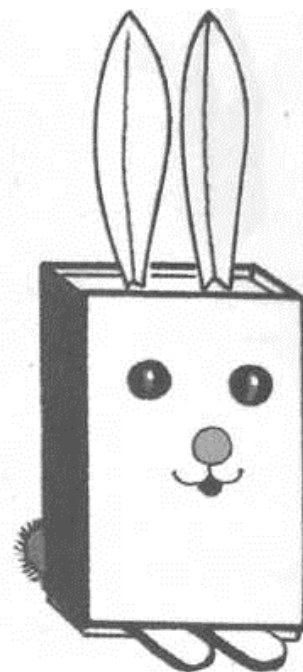

Расми 2

Арзёбӣ. Хонанда

Фаъолият	метавонад	қисман метавонад	наметавонад
Аз гил ё пластилин ва маснуоти табиӣ ашёи гуногуни мураккабро моделсозӣ менамояд?			
Бо қоғаз ва картон усули оригами ва аппликасияро ба таври васеъ истифода бурда метавонад?			
Қайчиро дуруст истифода бурда метавонад? (Аз қоғаз ва картон қолабҳои мураккабро сарфакорона бурида метавонад)			
Намунаҳои кори худро такроран, айнан ҳосил карда метавонад?			

Аз коғазу картон шаклсозӣ карда метавонад?			
Тарзи дуруст ва сарфакорона истифода бурдани коғазу картонро медонад?			

Вазифаи хонагӣ: Мувофиқи хоҳиш ва қобилияти худ дар шароити хона аз коғазу картон шаклсозӣ намоед.

Дарсҳои 42-43

Мавзӯ: Тасвир мувофиқи мазмун. Афсонаҳои халқи тоҷик*

Барнома: Сухбат оид ба афсонаҳои халқи тоҷик, тарзи дуруст ва сарфакорона истифода бурдани коғазу картон, рангҳои обӣ гузаронида шавад. Дар ин дарс тафаккури эҷодии хонандагон инкишоф меёбад.

Салоҳиятҳо:

- Микдори зиёди воситаҳои санъати тасвириро истифода бурда метавонад.
- Дар доираи мавзӯҳои васеъ ғояи навро эҷод карда метавонад.
- Намунаҳои тахайюлии санъати тасвириро бо роҳҳои гуногун арзёбӣ намуда, онро шарҳ дода метавонад.

Мақсади дарс:

- бо афсонаҳои халқи тоҷик шиносӣ пайдо намояд;
- тарзи дуруст ва сарфакорона истифода бурдани коғазу картонро медонад;
- мувофиқи мазмун тасвир намудани афсонаҳои халқи тоҷик.

Таҷхизоти зарурӣ: коғаз, қалами одӣ, чадвал, ранги обӣ, мӯкалам, хатпоққунак.

Равиши дарс:

1. Сухбат оид ба мавзӯ: Бо хонандагон дар бораи мувофиқи мазмун тасвир намудани афсонаҳои халқи тоҷик, тарзи дуруст ва сарфакорона истифода бурдани коғазу картон, рангҳои обӣ сухбат гузаронида шавад.

2. Аз усули ҳикоя истифода бурда, афсонаи “Бузаки чингилапо” аз тарафи муаллим хонда шавад.

3. Кори амалӣ. Тасвир мувофиқи мазмун . Афсонаҳои халқи тоҷик

1. Расмро аз назар гузаронед.
2. Қаҳрамонони асосии ин афсонаҳоро мувофиқи тасаввуротатон дар рӯйи коғаз тасвир намоед.
3. Расмҳоро мувофиқи андозаи коғаз эҷод кунед.

* Чанде пеш Вазорати маориф ва илми Ҷумҳурии Тоҷикистон ба воситаи Муассисаи нашриявии «Маориф» ва ҶДММ «Офсет» «Афсонаҳои халқи тоҷик»-ро дар шаш китобчаи алоҳида бо теъдоди ҳар яке 44400 – нусха ба чоп расонда, ба тамоми муассисаҳои таҳсилоти умумии кишвар дастрас гардонид.



Арзёби. Хонанда

Фаъолият	метавонад	қисман метавонад	наметавонад
Коғаз, қалами одӣ, чадвал, ранги обӣ, мӯқалам, хатпоққунакро дуруст, бомаврид ва бо боварии комил истифода бурда метавонад?			
Ба қоидаҳои тозагӣ ва бехатарӣ ҳангоми кор бо асбобҳои зуд ва воситаҳои санъати тасвириву ороишӣ риоя мекунад?			
Аз олами атроф барои эҷодиёт ашё ва мавзӯҳои ба худ писанд интихоб карда метавонад?			
Моҳият ва тасири намудҳои санъати			

тасвириро дарк карда, муносибати худро нисбат ба ин намунаҳо шарҳ медиҳад?			
Бо афсонаҳои халқи тоҷик шиносӣ пайдо менамояд?			
Тарзи дуруст ва сарфакорона истифода бурдани қоғазу картонро медонад?			

Вазифаи хонагӣ: Дар хона мустақилона аз китоби афсонаҳои халқи тоҷик истифода бурда, афсонаи дигарро хонда, қаҳрамонони асосии афсонаро аз тахайюлотӣ худ тасвир намоед.

Дарсҳои 44-45

Мавзӯ: Сохтани шакли поезд

Барнома: Сухбат оид ба сохтани шакли поезд, тарзи дуруст ва сарфакорона истифода бурдани қоғазу картон гузаронида шавад. Дар ин дарс тафаккури эҷодии хонандагон ва эҷодиёти техникӣ инкишоф меёбад.

Салоҳиятҳо:

- Микдори зиёди воситаҳои санъати тасвириро истифода бурда метавонад.
- Дар доираи мавзӯҳои васеъ ғояи навро эҷод карда метавонад.
- Намунаҳои тахайюлии санъати тасвириро бо роҳҳои гуногун арзёбӣ намуда, онро шарҳ дода метавонад.

Мақсади дарс:

- бо шаклҳои поезд шиносӣ пайдо намояд;
- тарзи дуруст ва сарфакорона истифода бурдани қоғазу картонро медонад;
- мувофиқи хоҳиш худ поезд сохта тавонад.

Таҷҳизоти зарурӣ: картон, қоғаз, қалами одӣ, чадвал, ранги обӣ, мӯқалам, хатпоққунак

Равиши дарс:

1. Сухбат оид ба мавзӯ: Бо хонандагон дар бораи сохтани шакли поезд, тарзи дуруст ва сарфакорона истифода бурдани қоғазу картон сухбат гузаронида шавад.

2. Дар мавзӯи мазкур барои мустаҳкам намудани дониши хонандагон оид ба мавзӯ аз бозии “Нотиқи беҳтарин” истифода бурдан мумкин аст.

Қадамҳои истифода бурдани бозӣ.

1. Муаллим мавзӯ ва мақсади машғулиятро эълон мекунад.
2. Хонандагон (аз рӯйи хоҳиш) бояд ба тахтаи синф баромада, дар назди ҳамсинфони худ дар нақши «нотик» сухан мугӯяд, яъне дар як дақиқа дар бораи зарурияти ҳаётии омӯхтани мавзӯи додасуда боварӣ ҳосил намоянд.
3. Хонандагон вазифадоранд, суханони нотикро бодикқат гӯш карда, мақсади нотикро муайян намоянд.

3. Кори амалӣ. Сохтани шакли поезд

1. Расмро аз назар гузаронед.
2. Поездҳо аз вагонҳо иборатанд. Шакли вагонҳо ин тавр сохтан мумкин аст. (Расми 2 ва 3).
3. Аз чунин вагонҳо поездҳои боркаш ва мусофиркаш сохтан мумкин аст.
4. Ҳангоми васли вагонҳои поезди мусофирбар онҳоро сарпойин бояд гузошт.

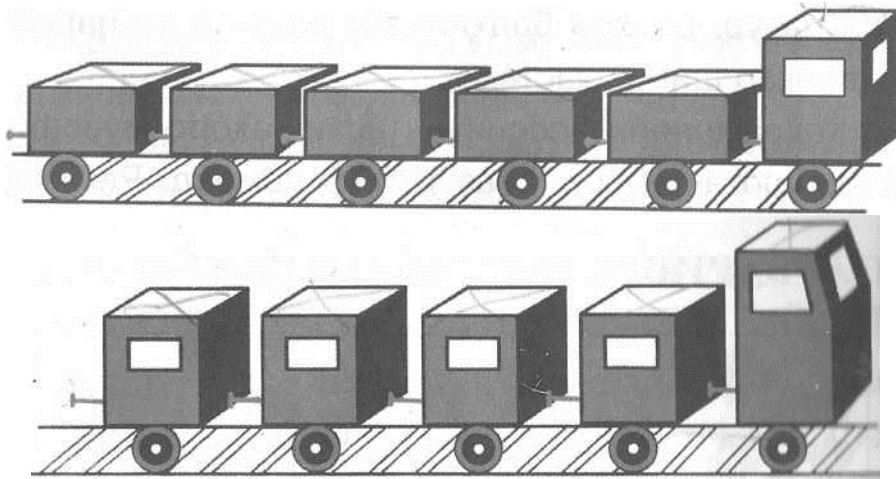

Расми 1

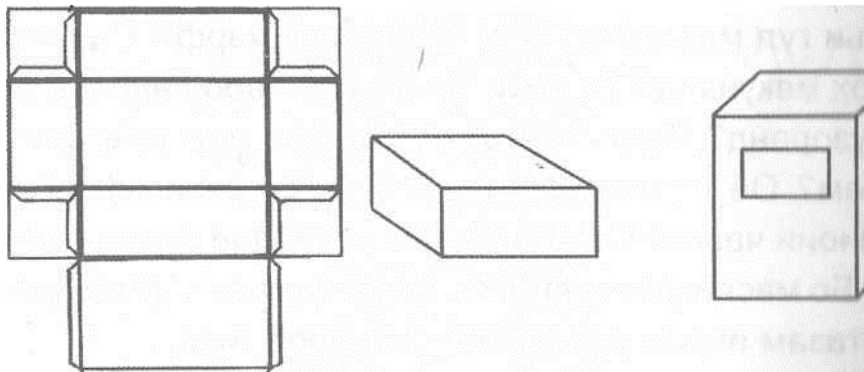

Расми 2

Расми 3

Арзёбӣ. Хонанда

Фаъолият	метавонад	қисман метавонад	наметавонад
Картон, қоғаз, қалами одӣ, чадвал, ранги обӣ, мӯқалам, хатпоқкунакро дуруст, бомаврид ва бо боварии комил истифода бурда метавонад?			
Ба қоидаҳои тозагӣ ва бехатарӣ ҳангоми кор бо асбобҳои зуд ва воситаҳои санъати тасвириву ороишӣ риоя мекунад?			
Моҳият ва таъсири намудҳои санъати тасвириро дарк карда, муносибати худро нисбат ба ин намунаҳо шарҳ медиҳад?			
Бо шаклҳои поезд шиносӣ пайдо намояд?			
Тарзи дуруст ва сарфакорона истифода бурдани қоғазу картонро медонад?			
Мувофиқи хоҳиш худ поезд сохта метавонад?			

Вазифаи хонагӣ: Дар хона мувофиқи қобилият ва хоҳиши худ намуди дигари поездро созад.

Дарси 46

Мавзӯ: Парвариши рустаниҳои хонагӣ

Барнома: Сухбат оид ба қоидаҳои парвариши гулҳои хонагӣ, мавсими шинонидани гулҳои хонагӣ, намудҳои гулҳои хонагӣ гузаронида шавад. Дар ин дарс меҳру муҳаббат нисбат ба табиат инкишоф меёбад.

Салоҳиятҳо:

- Микдори зиёди воситаҳои санъати тасвириро истифода бурда метавонад.
- Дар доираи мавзӯҳои васеъ ғояи навро эҷод карда метавонад.
- Намунаҳои тахайюлии санъати тасвириро бо роҳҳои гуногун арзёбӣ намуда, онро шарҳ дода метавонад.

Мақсади дарс:

- оид ба қоидаҳои парвариши гулҳои хонагӣ маълумоти пурра мегирад;
- мавсими шинонидани гулҳои хонагӣ, вақти додани ғизоро медонад;
- намудҳои гулҳои хонагиро мешиносад.

Равиши дарс:

1. Сухбат оид ба мавзӯ: Бо хонандагон дар бораи қоидаҳои парвариши гулҳои хонагӣ, вақти додани ғизо, мавсими шинонидани гулҳои хонагӣ, намудҳои гулҳои хонагӣ сухбат гузаронида шавад.

2. Аз усули саволу ҷавоб истифода бурда, дарси имрӯзаро мустаҳкам намоед.

Қадам гулҳоро дар мактаб ё синф парвариш мекунед? Дар хонаатон чӣ? Барои шумо парвариши қадам навъи гул маъқултар аст? Чаро зер зарфи гулдӯро суроҳ мекунанд? Зимистон бояд гулҳоро дар кучо нигоҳ дорем? Оё шумо медонед, ки ба сифати офтоб аз рушноии чароғи барқӣ истифода бурдан мумкин аст?

3. Кори амалӣ. Парвариши рустаниҳои хонагӣ.

1. Бо маслиҳати муаллим ҷадвал тартиб дода, мунтазам иҷрои супоришро ба ҳисоб гиред.

Номгӯи гулҳо	Вақти кишт	Вақти додани ғизо, пору ва об	Шахси масъул
1. Мехчагул	25/1-2001	10/IX, 1/X, 10/X	Гулпарвар

Арзёбӣ. Хонанда

Ҷабҳият	метавонад	қисман метавонад	наметавонад
Аз олами атроф барои эҷодиёт ашё ва мавзӯҳои ба худ писанд интихоб карда метавонад?			
Намунаҳои эҷодиёти тахайюлиро таҳлил, тафсир ва муқоиса намуда, хулоса бароварда метавонад?			
Ба натиҷаи кори худ баҳо дода, онро шарҳ дода метавонад?			
Намудҳои васеи меҳнатро фарқ ва кадр карда метавонад?			
Оид ба қоидаҳои парвариши гулҳои хонагӣ маълумоти пурра мегирад?			
Мавсими шинонидани гулҳои хонагӣ, вақти додани ғизоро медонад?			
Намудҳои гулҳои хонагиро мешиносад?			

Вазифаи хонагӣ: Оид ба раванди парвариши рустаниҳои хонагии худ маълумот диҳед.

Дарси 47

Мавзӯ: Ороиши нақшу нигор. Нақшу нигори гулдӯзӣ

Барнома: Сухбат оид ба нақшу нигори гулдӯзӣ, намудҳои нақшу нигори миллӣ, моҳияти онҳо гузаронида шавад. Дар ин дарс маҳорату малакаи эҷодии хонандагон инкишоф меёбад.

Салоҳиятҳо:

- Микдори зиёди воситаҳои санъати тасвириро истифода бурда метавонад.
- Дар доираи мавзӯҳои васеъ ғояи навро эҷод карда метавонад.
- Намунаҳои таҳайюлии санъати тасвириро бо роҳҳои гуногун арзёбӣ намуда, онро шарҳ дода метавонад.

Мақсади дарс:

- оид ба нақшу нигори гулдӯзӣ маълумоти пурра мегирад;
- намудҳои нақшу нигорро медонад;
- тарзи дурусти истифодаи нақшу нигори миллиро медонад.

Таҷҳизоти зарурӣ: қалами одӣ, мӯқалам, ранги обӣ, ҷадвал.

Равиши дарс:

1. Сухбат оид ба мавзӯ: Бо хонандагон дар бораи намудҳои нақшу нигори миллӣ, нақшу нигори гулдӯзӣ, истифодаи нақшу нигори миллӣ сухбат гузаронида шавад.

2. Кори амалӣ. Ороиши нақшу нигор. Нақшу нигори гулдӯзӣ

1. Расмро аз назар гузаронед.
2. Мувофиқи хоҳиши худ аз нақшу нигори гулдӯзӣ истифода бурда, курта ё токиро оро диҳед.



Арзёбӣ. Хонанда

Фаъолият	метавонад	қисман метавонад	наметавонад
Қалами одӣ, мӯқалам, ранги обӣ, ҷадвалро дуруст, бомаврид ва бо боварии комил истифода бурда метавонад?			
2-3 рангро омехта карда, ранги нав ҳосил менамояд?			
Аз олами атроф барои эҷодиёт ашё ва мавзӯҳои ба худ писанд интихоб карда метавонад?			

Дар доираи мавзӯҳои гуногуни тахайюлӣ ғоя (идея) –ҳои наву мураккаб эҷод менамояд ва онро шарҳ медиҳад?			
Ба натиҷаи кори худ баҳо дода, онро шарҳ дода метавонад?			
Оид ба нақшу нигори гулдӯзӣ маълумоти пурра дода метавонад?			
Намудҳои нақшу нигорро медонад?			

Вазифаи хонагӣ: Дар хона ба расмҳои дар китоби дарсӣ овардашуда нигоҳ карда, мувофиқи хоҳиши худ аз нақшу нигори гулдӯзӣ истифода бурда, курта ё токиро оро диҳед.

Дарсҳои 48-49

Мавзӯ: Аз рӯи нақша сохтани шакли хона

Барнома: Сухбат оид ба тарзи дурусти сохтани хона аз картон, намудҳои гуногуни сохтани хона аз картон гузаронида шавад. Дар ин дарс маҳорату малакаи эҷодӣ инкишоф ёфта, қобилияти эҷодкориҳои техникаии хонандагон ташаккул меёбад.

Салоҳиятҳо:

- Микдори зиёди воситаҳои санъати тасвириро истифода бурда метавонад.
- Дар доираи мавзӯҳои васеъ ғояи навро эҷод карда метавонад.
- Намунаҳои тахайюлии санъати тасвириро бо роҳҳои гуногун арзёбӣ намуда, онро шарҳ дода метавонад.

Мақсади дарс:

- оид ба тарзи дурусти сохтани хона аз картон маълумоти пурра мегирад;
- намудҳои гуногуни сохтани хона аз картонро медонад;
- тарзи дурусти сохтани хона аз картонро медонад.

Таҷҳизоти зарурӣ: калами одӣ, мӯқалам, ранги обӣ, ҷадвал, картон, қоғазӣ ранга, қайчӣ.

Равиши дарс:

1. Сухбат оид ба мавзӯ: Бо хонандагон дар бораи тарзи дурусти сохтани хона аз картон, намудҳои гуногуни сохтани хона аз картон сухбат гузаронида шавад.

2. Бозии “Хотираро инкишоф деҳ!”-ро гузаронидан мумкин аст.

Бозӣ барои мустаҳкам ва дуруст фаҳмидани моҳияти нақша, инчунин барои инкишофи тасаввуроти фазогии объекти меҳнати сохташаванда ёрӣ мерасонад. Ин бозӣ барои дида тавонистани ашёи гуногун аз тарафҳои гуногун ва баръакс, аз рӯи тарҳ кадом ашё дар нақша тасвир карда шудааст ва дар хотир нигоҳ доштани намуди берунии онҳо аҳамияти калон дорад.

Қадамҳои истифода бурдани бозӣ

1. Дар овеза ё прожектор расми 1,2,3 нишон дода мешавад.
2. Хонандагон бояд аз рӯи расм намуди хонаро муайян намоянд.

3. Кори амалӣ. Аз рӯи нақша сохтани шакли хона

1. Расмро аз назар гузаронед. (расмҳои 1,2,3)
2. Аз расму нақшаҳо истифода бурда, хона созед. (Расми 4,5)
3. Бо мақсади сохтани хона аз ғӯлаҷӯби қоғазӣ ба ин тариқ метавонед ғӯлаҷаҳо созед. (расми 6)



Расми 1



Расми 2

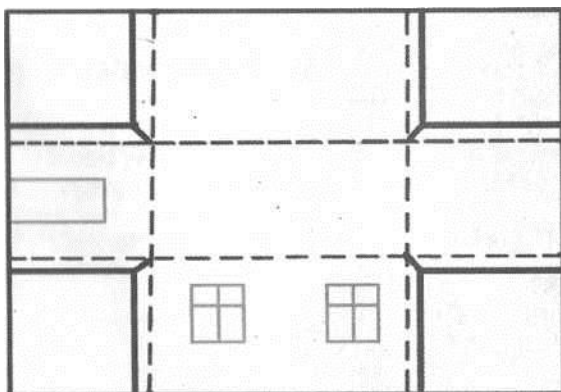

Расми 3

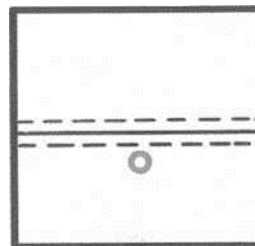

Расми 4

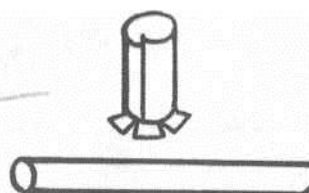
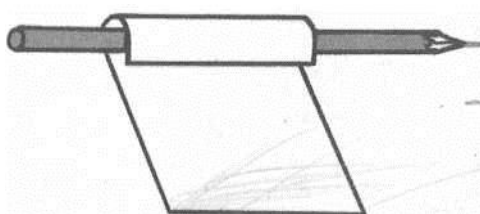

Арзёбӣ. Хонанда

Фаъолият	метавонад	қисман метавонад	наметавонад
Қалами одӣ, мӯқалам, ранги обӣ, ҷадвал, картон, коғази ранга, қайчиро дуруст, бомаврид ва бо боварии комил истифода бурда метавонад?			
Аз олами атроф барои эҷодиёт ашё ва мавзӯҳои ба худ писанд интихоб карда метавонад?			
Намунаҳои эҷодиёти тахайюлиро таҳлил, тафсир ва муқоиса намуда, хулоса бароварда метавонад?			
Ба натиҷаи кори худ баҳо дода, онро шарҳ дода метавонад?			
Моҳият ва таъсири намудҳои санъати тасвириро дарк карда, муносибати худро нисбат ба ин намунаҳо шарҳ дода метавонад?			

Оид ба тарзи дурусти сохтани хона аз картон маълумоти пурра дода метавонад?			
Намудҳои гуногуни сохтани хона аз картонро медонад?			
Тарзи дурусти сохтани хона аз картонро медонад?			

Вазифаи хонагӣ: Барои ташаккул додани маҳорат ва малакаи аз рӯи нақша сохтани шакли хона мустақилона намуди дигари хонахоро созад.

Дарси 50

Мавзӯ: Дарки зебоии ҳақиқат. Шиносой бо асарҳои рассомон дар мавзӯи инсон ва табиат

Барнома: Сухбат оид ба дарки зебӣ ва нафосати рангҳои табиат, шиносӣ бо мусаввараҳои рассомони эҷодкор, моҳияти истифодаи рангҳои равшану гуногун дар тасвир гузаронида шавад. Дар ин дарс маҳорату малакаи эҷодӣ инкишоф ёфта, эҳтиром нисбат ба табиат ташаккул меёбад.

Салоҳиятҳо:

- Микдори зиёди воситаҳои санъати тасвириро истифода бурда метавонад.
- Дар доираи мавзӯҳои васеъ ғояи навро эҷод карда метавонад.
- Намунаҳои тахайюлии санъати тасвириро бо роҳҳои гуногун арзёбӣ намуда, онро шарҳ дода метавонад.

Мақсади дарс:

- зебӣ ва нафосати рангҳои табиатро дарк карда метавонад;
- бо мусаввараҳои рассомони эҷодкор шиносӣ пайдо менамояд;
- моҳияти истифодаи рангҳои равшану гуногун дар тасвириро медонад.

Таҷизоти зарурӣ: асарҳои рассомон дар мавзӯи инсон ва табиат.

Равиши дарс:

1. Сухбат оид ба мавзӯ: Бо хонандагон дар бораи ҳаёт ва фаъолияти қорӣ рассомон: Зиёратшоҳ Довудов, Муриват Бекназаров, Абдурахмонов И.А. сухбат гузаронида шавад.

2. Қорӣ амалӣ. Шиносой бо асарҳои рассомон дар мавзӯи инсон ва табиат

1. Мусаввараҳоро аз назар гузаронед.

2. Мусаввараи дилхоҳро интихоб карда, таҳлил намоед ва ба дафтарадон оид ба мусаввараи интихобшуда маълумот нависед.

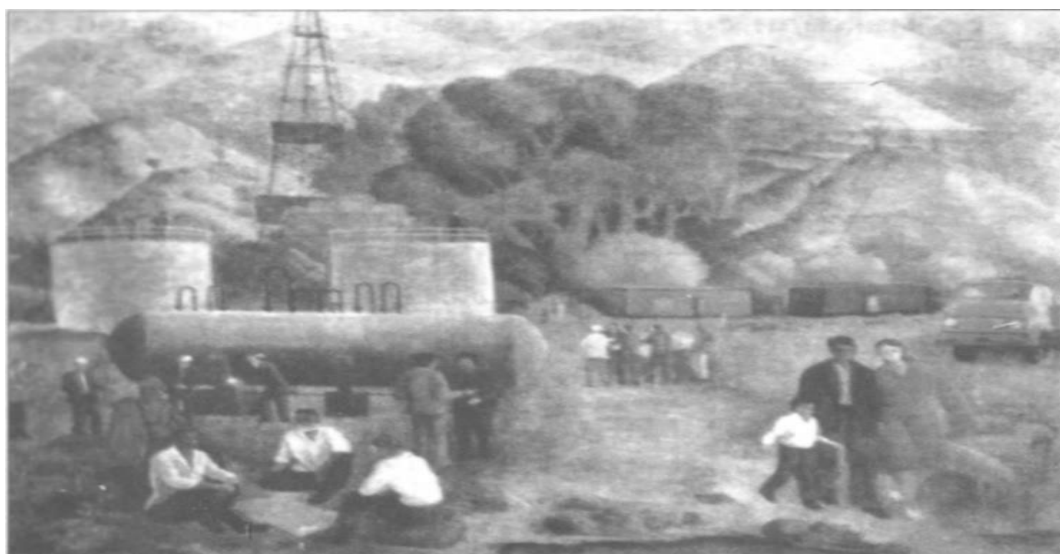

Муриват Бекназаров



“Тирамох дар кӯҳсор” Абдурахмонов И.А.

Арзёбӣ. Хонанда

Фаъолият	метавонад	қисман метавонад	наметавонад
Аз олами атроф барои эҷодиёт ашё ва мавзӯҳои ба худ писанд интихоб карда метавонад?			
Намунаҳои эҷодиёти тахайюлиро таҳлил, тафсир ва муқоиса намуда, хулоса бароварда метавонад?			
Ба натиҷаи кори худ баҳо дода, онро шарҳ дода метавонад?			
Моҳият ва таъсири намудҳои санъати тасвириро дарк карда, муносибати худро нисбат ба ин намунаҳо шарҳ дода метавонад?			
Зебӣ ва нафосати рангҳои табиатро дарк карда метавонад?			
Оид ба мусаввараҳои рассомони эҷодкор маълумот дода метавонад?			
Моҳияти истифодаи рангҳои равшану гуногун дар тасвириро баён карда метавонад?			

Вазифаи хонагӣ: Мувофиқи мавзӯи имрӯза барои пайдо намудани шиносӣ бо асарҳои рассомон дар мавзӯи инсон ва табиат ба осорхонаҳои шаҳр ё ноҳиятон ташриф намуда, оид ба таасуроти худ иншоӣ кӯтоҳ нависед.

Дарси 51

Мавзӯ: Сохтани ҷисмҳо аз найчаҳо

Барнома: Сухбат оид ба аз боқимондаҳои маснуот сохтани ашёи ороишӣ, тарзҳои коркарди қоғаз, пайдарпайии сохтани сурӯҳҳои дилҳо гузаронида шавад. Дар ин дарс маҳорату малакаи эҷодӣ инкишоф меёбад.

Таҷҳизоти зарурӣ: қоғази ранга, қайчӣ, мехча, сим.

Салоҳиятҳо:

- Микдори зиёди воситаҳои санъати тасвириро истифода бурда метавонад.

- Дар доираи мавзӯҳои васеъ ғояи навро эҷод карда метавонад.
- Намунаҳои тахайюлии санъати тасвириро бо роҳҳои гуногун арзёбӣ намуда, онро шарҳ дода метавонад.

Мақсади дарс:

- аз боқимондаҳои маснуот сохтани ашёи ороиширо меомӯзад;
- тарзи коркарди қоғазро меонад;
- пайдарпайии сохтани суробҳои дилхоҳро меомӯзад.

Равиши дарс:

1.Сухбат оид ба мавзӯ: Бо хонандагон дар бораи пайдарпайии кор, сохтани намудҳои дигари ҷисмҳо аз найчаҳо сухбат гузаронида шавад.

2.Аз бозии “Мусобиқа” истифода бурдан мумкин аст:

Мақсади бозии “Мусобиқа” зуд тайёр намудани найча барои сохтани ҷисмҳо мебошад. Дар бозии мазкур муаллим метавонад, гурӯҳро ба ду зергурӯҳ тақсим намуда, кори амалиро давом диҳад.

3.Кори амалӣ. Сохтани ҷисмҳо аз найчаҳо

1. Расмҳоро аз назар гузаронед.
- 2.Раванди сохтани найчаҳоро аз назар гузаронед. (Расми 4)
- 3.Порчаи қоғазро ба атрофи меҳча печонида, найчаи даркориho хосил кардан мумкин аст.
- 4.Баъд имконият доред, онҳоро ба сие гузаронед ва суробҳои дилхоҳатонро созед.

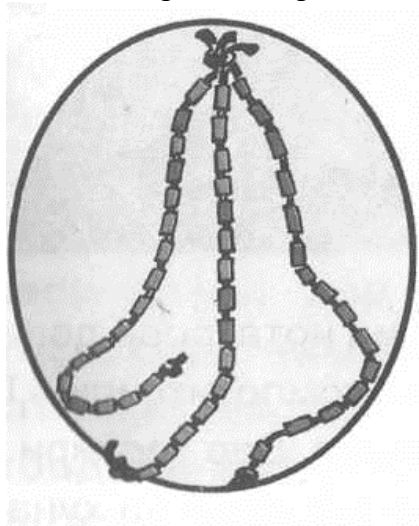

Расми 1

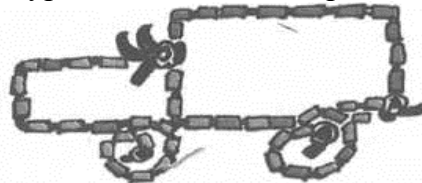

Расми 2



Расми 3

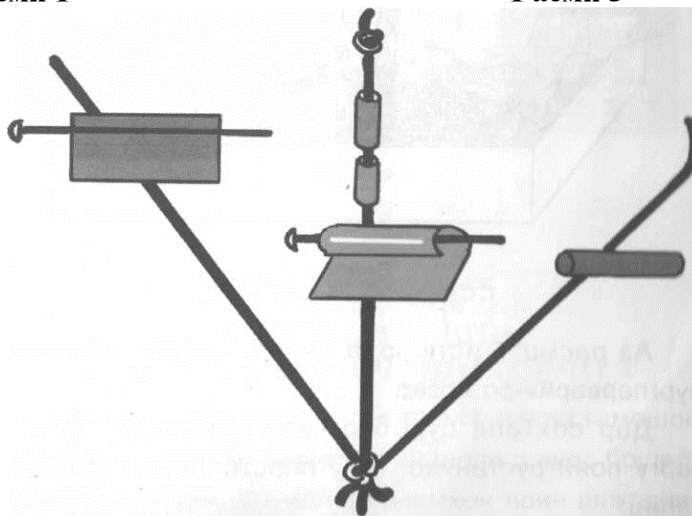

Расми 4

Арзёбӣ. Хонанда

Фаъолият	метавонад	қисман метавонад	наметавонад
Коғази ранга, қайчӣ, мехча, симро дуруст, бомаврид ва бо боварии комил истифода бурда метавонад?			
Амалхояшро пешакӣ бо дарназардошти вақт ба нақша мегирад?			
Аз олами атроф барои эҷодиёт ашё ва мавзӯҳои ба худ писанд интихоб карда метавонад?			
Намудҳои васеи меҳнатро фарқ карда, онро шарҳ дода метавонад?			
Ба натиҷаи кори худ баҳо дода, онро шарҳ дода метавонад?			
Моҳият ва таъсири намудҳои санъати тасвириро дарк карда, муносибати худро нисбат ба ин намунаҳо шарҳ дода метавонад?			
Аз боқимондаҳои маснуот сохтани ашёи ороиширо меомӯзад?			
Тарзҳои коркарди қоғазро медонад?			
Пайдарпайии сохтани суробҳои дилхоҳро меомӯзад?			

Вазифаи хонагӣ: Барои ташаккул додани маҳорат ва малакаи эҷодиёти техникӣ аз найчаҳо ҷисмҳо созад.

Дарсҳои 52-53

Мавзӯ: Суробсозӣ аз рӯи мавзӯ

Барнома: Сухбат оид ба шаклҳои гуногуни суробсозӣ, таҳлил намудани расм, аз тухмӣ, баргу пояи рустаниҳо, гилу пластилин тарзи дурусти сохтани суробҳо гузаронида шавад. Дар ин дарс маҳорату малакаи эҷодӣ инкишоф ёфта, эҳтиром нисбат ба табиат ташаккул меёбад.

Мақсади дарс:

- шаклҳои гуногуни суробсозиро медонад;
- таҳлил намудани расмро меомӯзад;
- аз рӯи расм истифода бурда, намуди дигари суробсозиро меомӯзад;
- дар сохтани суробҳо аз тухмӣ, баргу пояи рустаниҳо, гилу пластилин истифода бурданро меомӯзад;
- бо ёрии ҷисмҳои дар расми 2 нишондода шуда манзараи дилхоҳ сохтанро меомӯзад.

Таҷҳизоти зарурӣ: қайчӣ, қоғази ранга, картон, қалами одӣ, тухмӣ, баргу пояи рустаниҳо, гилу пластилин.

Равиши дарс:

1.Сухбат оид ба мавзӯ: Бо хонандагон дар бораи шаклҳои гуногуни суробсозӣ, таҳлил намудани расм, аз тухмӣ, баргу пояи рустаниҳо, гилу пластилин тарзи дурусти сохтани суробҳо сухбат гузаронида шавад.

2.Кори амалӣ. Суробсозӣ аз рӯи мавзӯ

1.Аз расми 1 истифода бурда, қолаби “Фермаи мурғпарварӣ”-ро созад.

2. Дар сохтани суробҳо ҷисмҳои табиӣ: тухмӣ, баргу пояи рустаниҳо, гилу пластилинро истифода баред.

3. Бо ёрии чунин ҷисмҳо (расми 2) имконият доред манзараи дилхоҳатонро созед.

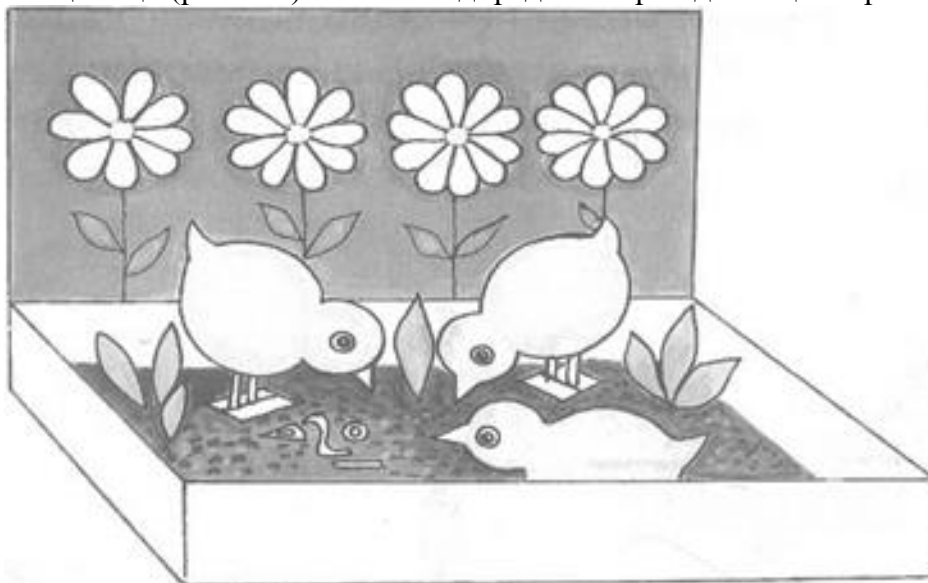

Расми 1



Расми 2

Арзёбӣ. Хонанда

Фаъолият	метавонад	қисман метавонад	наметавонад
Қайчӣ, қоғози ранга, картон, қалами одӣ, тухмӣ, баргу пояи рустаниҳо, гилу пластилинро дуруст, бомаврид ва бо боварии комил истифода бурда метавонад?			
Намунаҳои эҷодиёти тахайюлиро таҳлил, тафсир ва муқоиса намуда, хулоса мебарорад?			
Ба натиҷаи кори худ баҳо дода, онро шарҳ дода метавонад?			
Моҳият ва таъсири намудҳои санъати			

тасвириро дарк карда, муносибати худро нисбат ба ин намунаҳо шарҳ дода метавонад?			
Амалҳояшро пешакӣ, бо дарназардошти вақт ба нақша мегирад?			
Шаклҳои гуногуни суробсозиро медонад?			
Таҳлил намудани расмро меомӯзад?			
Аз рӯи расм истифода бурда, намуди дигари суробсозиро меомӯзад?			
Дар сохтани суробҳо аз тухмӣ, баргу пояи рустаниҳо, гилу пластилин истифода бурданро меомӯзад?			

Вазифаи хонагӣ: Мувофиқи хоҳиш ва қобилияти худ дар хона суробҳо созад.

Дарсҳои 54-55

Мавзӯ: Хаёлот ва тасвир. Тасвири шикорчӣ

Барнома: Сухбат оид ба хаёлот, тарзу дурусти тасвир намудан, таҳлил намудани расм, аз рӯи расм истифода бурда, намуди дигари расмро тасвир намудан гузаронида шавад. Дар ин дарс маҳорату малакаи эҷодӣ инкишоф ёфта, хаёлот ташаккул меёбад.

Таҷхизоти зарурӣ: қайчӣ, қоғази ранга, картон, қалами одӣ, мӯқалам, ранги обӣ, чадвал.

Салоҳиятҳо:

- Микдори зиёди воситаҳои санъати тасвириро истифода бурда метавонад.
- Дар доираи мавзӯҳои васеъ ғояи навро эҷод карда метавонад.
- Намунаҳои тахайюлии санъати тасвириро бо роҳҳои гуногун арзёбӣ намуда, онро шарҳ дода метавонад.

Мақсади дарс:

- аз хаёлот тасвир намудани расмҳо;
- таҳлил намудани расмро меомӯзад;
- аз рӯи расм истифода бурда, намуди дигар расмро тасвир намуда метавонад.

Равиши дарс:

1. Сухбат оид ба мавзӯ: Бо хонандагон дар бораи хаёлот, тарзу дурусти тасвир намудан, таҳлил намудани расм, аз рӯи расм истифода бурда, намуди дигари расмро тасвир намудан сухбат гузаронида шавад.

2. Аз усули ҳикоя истифода бурда, бо амалиёти шикорчиён хонандагонро шинос намудан лозим аст.

3. Кори амалӣ. Хаёлот ва тасвир. Тасвири шикорчӣ.

1. Тавассути нақлу ҳикоеҳои калонсолон ва тамошои филмҳо бо амалиёти шикорчиён шинос шавед.

2. Мувофиқи дидаю шунида ва расмҳо шикорчиро тасвир намоед.

3. Тасвириро аввал бо хатҳои муваққатӣ иҷро карда, сипас пурра созад.

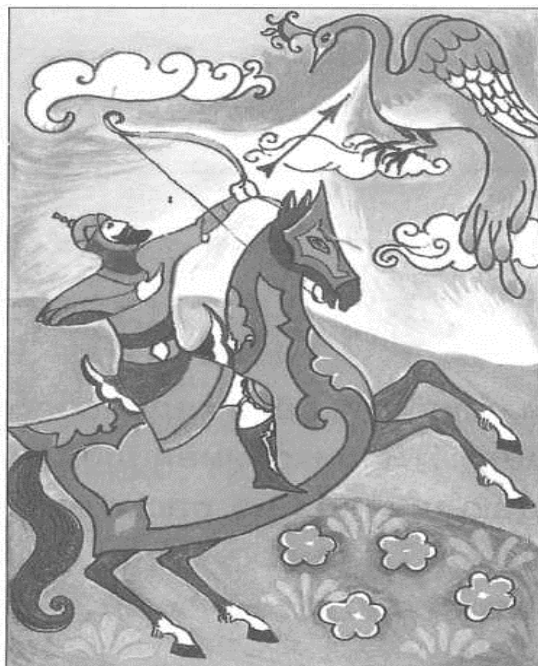
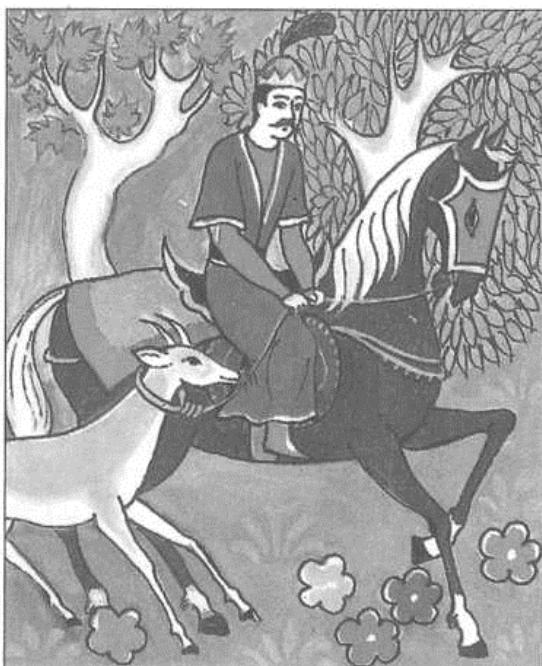

Арзёби. Хонанда

Фаъолият	метавонад	қисман метавонад	наметавонад
Қайчӣ, қоғози ранга, картон, қалами одӣ, мӯкалам, ранги обӣ, чадвалро дуруст, бомаврид ва бо боварии комил истифода бурда метавонад?			
Ба натиҷаи кори худ баҳо дода, онро шарҳ дода метавонад?			
Моҳият ва таъсири намудҳои санъати тасвириро дарк карда, муносибати худро нисбат ба ин намунаҳо шарҳ дода метавонад?			
Ҳиссиёти худро бо воситаҳои гуногуни санъат ибраз менамояд?			
аз ҳаёлот расмҳо тасвир намуда метавонад?			
Расмро таҳлил карда метавонад?			

Вазифаи хонагӣ: Афсонаҳо дар бораи шикорчӣ аз китоби афсонаҳои халқи тоҷик хонда, оид ба асбобҳои шикорчӣ маълумот гирифта, расми шикорчиро тасвир намоед.

Дарси 56

Мавзӯ: Сохтани куттиҳо

Барнома: Сухбат оид ба сохтани куттиҳо, намудҳои куттиҳо, раванди пайдарпайи сохтани куттиҳо гузаронида шавад. Дар ин дарс маҳорату малакаи эҷодӣ инкишоф меёбад.

Салоҳиятҳо:

- Микдори зиёди воситаҳои санъати тасвириро истифода бурда метавонад.
- Дар доираи мавзӯҳои васеъ ғояи навро эҷод карда метавонад.
- Намунаҳои тахайюлии санъати тасвириро бо роҳҳои гуногун арзёби намуда, онро шарҳ дода метавонад.

Мақсади дарс:

- картонро истифода бурда, қуттиҳо сохта метавонад;
- картонро сарфакорона истифода мебарад;
- намудҳои қуттиҳоро медонад;
- мувофиқи хоҳиши худ қуттиҳои гуногун сохта метавонад.

Таҷҳизоти зарурӣ: қайчӣ, қоғази ранга, картон, қалами одӣ, мӯқалам, ранги обӣ, ҷадвал.

Раши дарс:

1.Сухбат оид ба мавзӯ: Бо хонандагон дар бораи раванди пайдарпайии сохтани қуттӣ, намудҳои қуттиҳо сухбат гузаронида шавад.

2.Кори амалӣ. Сохтани қуттиҳо

- 1.Расмҳоро аз назар гузаронед. (расмҳои 1,2,3,4,5)
- 2.Мувофиқи расмҳо қуттӣ созед.
- 3.Мувофиқи хоҳишатон қуттиҳоро ороиш диҳед.



Расми 1

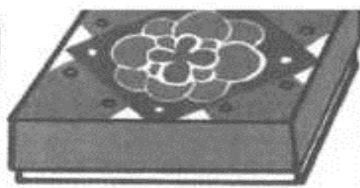

Расми 2

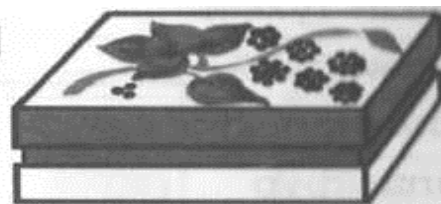

Расми 3

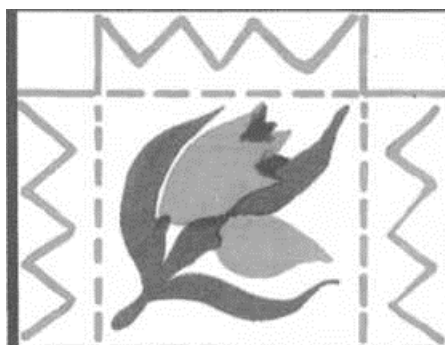

Расми 4

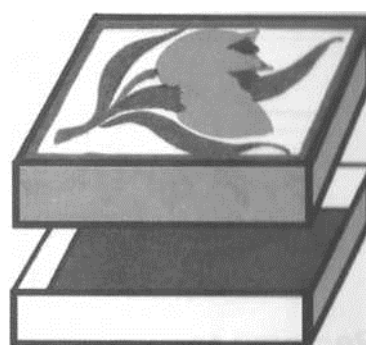

Расми 5

Арзёбӣ. Хонанда

Фаъолият	метавонад	қисман метавонад	наметавонад
Қайчӣ, қоғази ранга, картон, қалами одӣ, мӯқалам, ранги обӣ, ҷадвалро дуруст, бомаврид ва бо боварии комил истифода бурда метавонад?			
Ба натиҷаи кори худ баҳо дода, онро шарҳ дода метавонад?			
Моҳият ва таъсири намудҳои санъати тасвириро дарк карда, муносибати худро нисбат ба ин намунаҳо шарҳ дода метавонад?			
Ҳиссиёти худро бо воситаҳои гуногуни санъат ибраз менамояд?			
Картонро истифода бурда, қуттиҳо сохта метавонад?			
Картонро сарфакорона истифода мебарад?			

Намудҳои куттихоро медонад?			
Мувофиқи хоҳиши худ куттиҳои гуногун сохта метавонад?			

Вазифаи хонагӣ: Ба расми китоби дарсӣ нигоҳ карда, куттичаҳои дилхоҳ созад.

Дарси 57

Мавзӯ: Нигоҳубини рустаниҳо

Барнома: Сухбат оид ба мавзӯ. Аз тарафи омӯзгор саволҳо дода мешавад:

Кадам рустанихоро кишт кардед ва онҳоро чӣ тавр парвариш доред? Ҳолати нашъунамои рустанихоро ба ҳисоб гирифта метавонед? Аз рӯи ҷадвали додашуда, сабзиҳои ҳафтаинаи сабзавотро ба нақша гирифта метавонед?

Дар ин дарс маҳорату малака оид ба рустанипарварӣ инкишоф меёбад.

Салоҳиятҳо:

- Миқдори зиёди воситаҳои санъати тасвириро истифода бурда метавонад.
- Дар доираи мавзӯҳои васеъ гоյа навро эҷод карда метавонад.
- Намунаҳои таҳайюлии санъати тасвириро бо роҳҳои гуногун арзёбӣ намуда, онро шарҳ дода метавонад.

Мақсади дарс:

-аз уҳдаи нигоҳубини рустаниҳо мебарояд;

-ҳолати нашъунамои рустанихоро ба ҳисоб гирифта метавонад;

-вакти кишти сабзавотро медонад;

-нашъунамо ва вақти пухта расидани ҳосилро ба ҳисоб гирифта метавонад.

Таҷҳизоти зарурӣ: бел, каланд, хаскаш.

Равиши дарс:

1. Сухбат оид ба мавзӯ: Бо хонандагон дар бораи намуди рустаниҳо, фарқияти сабзавот аз мева, ҳолати нашъунамои рустаниҳо, вақти кишт, вақти ҳосилгундорӣ сухбат гузаронида шавад.

2. Дар мавзӯи зерин бозии “Канӣ ёбед”-ро истифода бурдан мумкин аст.

Бо чашмони баста бо расиши дастон навъи сабзавотро муайян кардан лозим аст. (пиёз, помидор, қаламфур, картошка, сабзӣ)

3. Кори амалӣ. Нигоҳубини рустаниҳо

1. Аз рӯи ҷадвали зерин сабзиҳои ҳафтаинаи якчанд намуди сабзавотро ба нақша гиред:

Номгӯи сабзавот	Вақти кишт	Нашъунамо	Вақти ҳосил
Пиёзи тухмӣ	5-V-2001	15-V-2001	1-VI-2001
Пиёзи беҳӣ	-	-	-
Помидор	1V-2001	21-V-2001	15-VI-2001
Қаламфур	-	-	-
Гашнич	-	-	-
Карам	-	-	-

Арзёбӣ. Хонанда

Фаъолият	метавонад	қисман метавонад	наметавонад
Бел, каланд, хаскашро дуруст, бомаврид ва бо боварии комил истифода бурда метавонад?			
Ба натиҷаи кори худ баҳо дода, онро шарҳ дода метавонад?			

Амалҳояшро пешакӣ бо дарназардошти вақт ба нақша мегирад?			
Ба қоидаҳои тозагӣ ва бехатарӣ ҳангоми кор бо асбобҳои кишткунанда риоя мекунад?			
Аз уҳдаи нигоҳубини рустаниҳо мебарояд?			
Ҳолати нашъунамои рустаниҳоро ба ҳисоб гирифта метавонад?			
Вақти кишти сабзавотро медонад?			
Нашъунамо ва вақти пухта расидани ҳосилро ба ҳисоб гирифта метавонад?			

Вазифаи хонагӣ: Аз маълумоти гирифтаи худ истифода бурда, рустаниҳои дар хонаатон бударо нигоҳубин намоед ва вақти кишт, вақти расиширо таҳлил намоед.

Дарсҳои 58-59

Мавзӯ: Аз рӯйи конструкция сохтани модели трактор

Барнома: Сухбат ва саволу ҷавоб оид ба мавзӯ: Бо ёрии трактор кадом корҳоро иҷро мекунанд? Трактори тасмачарх аз чорчарха чӣ фарқ дорад? Қисмҳои тракторро номбар кунед. Дар ин дарс эҷодкории техникий хонандагон инкишоф меёбад.

Салоҳиятҳо:

- Микдори зиёди воситаҳои санъати тасвириро истифода бурда метавонад.
- Дар доираи мавзӯҳои васеъ ғояи навро эҷод карда метавонад.
- Намунаҳои тахайюлии санъати тасвириро бо роҳҳои гуногун арзёбӣ намуда, онро шарҳ дода метавонад.

Мақсади дарс:

- аз рӯйи конструкция модели тракторро сохта метавонад;
- аз рӯйи нақшаи додашуда модели намудҳои гунони тракторро сохта метавонад;
- оид ба трактори тасмачарх ва чорчарха маълумот дорад;
- намудҳои тракторро бо тарзи қораш медонад.

Таҷхизоти зарурӣ: қайчӣ, қалами одӣ, чадвал, картон, қоғази ранга.

Раши дарс:

1. Сухбат оид ба мавзӯ: Бо хонандагон дар бораи намудҳои трактор, намудҳои корҳои трактор, фарқияти байни трактори тасмачарх аз чорчарха сухбат гузаронида шавад.

2. Кори амалӣ. Аз рӯйи конструкция сохтани модели трактор

1. Расмҳоро аз назар гузаронед. (расмҳои 1 ва 2)
2. Аз нақшаҳои зерин истифода бурда, трактор созед.

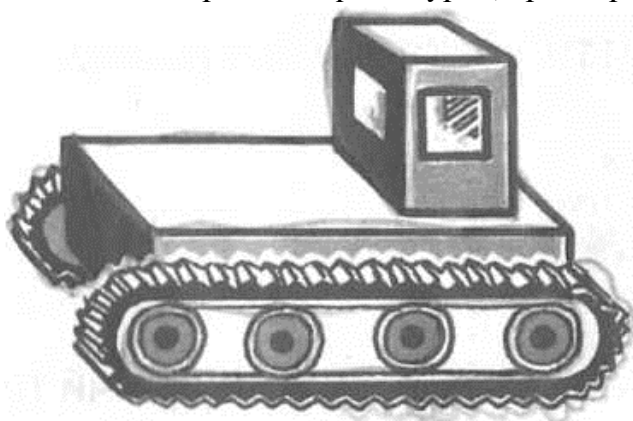

Расми 1

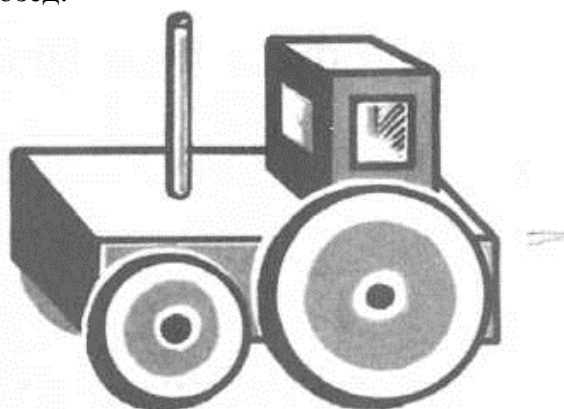

Расми 2

Арзёбӣ. Хонанда

Фаъолият	метавонад	қисман метавонад	наметавонад
Қайчӣ, қалами одӣ, чадвал, картон, қоғази рангаро дуруст, бомаврид ва бо боварии комил истифода бурда метавонад?			
Ба натиҷаи кори худ баҳо дода, онро шарҳ дода метавонад?			
Амалхояшро пешакӣ бо дарназардошти вақт ба нақша мегирад?			
Ба қоидаҳои тозагӣ ва бехатарӣ хангоми кор бо асбобҳо риоя мекунад?			
Аз рӯйи конструксия модели тракторро сохта метавонад?			
Аз рӯйи нақшаи додашуда модели намудҳои гуногуни тракторро сохта метавонад?			
Оид ба трактори тасмачарх ва чорчарха маълумот дорад?			
Намудҳои тракторро бо тарзи қораш медонад?			

Вазифаи хонагӣ: Барои инкишоф додани маҳорату малакаи эҷодиёти техникӣ худ аз рӯйи конструксия модели намуди дигари тракторро созад.

Дарсҳои 60-61

Мавзӯ: Тасвири манзара. Гулҳои наврӯзӣ

Барнома: Сухбат оид ба мавзӯ. Аз тарафи омӯзгор саволҳо дода мешавад:

“Гулҳо чӣ гуна ранг доранд? Раванди пайдарпайии тасвир намудани табиатро медонед?”
Дар ин дарс маҳорату малакаи тасвир намудани табиат инкишоф меёбад.

Салоҳиятҳо:

- Микдори зиёди воситаҳои санъати тасвири истифода бурда метавонад.
- Дар доираи мавзӯҳои васеъ ғояи навро эҷод карда метавонад.
- Намунаҳои тахайюлии санъати тасвириро бо роҳҳои гуногун арзёбӣ намуда, онро шарҳ дода метавонад.

Мақсади дарс:

- бе ёрии чадвал хатҳои зарурӣ кашида метавонад;
- ба манзараи гирду атроф назар карда, табиатро тасвир намуда метавонад;
- раванди пайдарпайии кашидани табиат ва ранг додани онро медонад;
- мувофиқи тасвири додашуда рангҳои обиро дуруст интихоб намуда, ранг медиҳад.

Таҷҳизоти зарурӣ: қайчӣ, қоғази ранга, картон, қалами одӣ, мӯқалам, ранги обӣ, чадвал.

Равиши дарс:

1. Сухбат оид ба мавзӯ: Бо хонандагон дар бораи тасвири манзара, гулҳои наврӯзӣ, намудҳои манзара, намуди гулҳо сухбат гузаронида шавад.

2. Кори амалӣ. Тасвири манзара. Гулҳои наврӯзӣ

1. Ба расмҳо назар намоед.
2. Ба замини сабзаю гулпӯш, табиати рангин эътибор диҳед.
3. Сипас ба тасвири гулҳо бипардозед.

4. Гулҳоро тавре тасвир намоед, ки равшантар намоён шаванд.

5. Ба расмҳо нигоҳ карда, раванди пайдарпайии манзараро тасвир намоед.

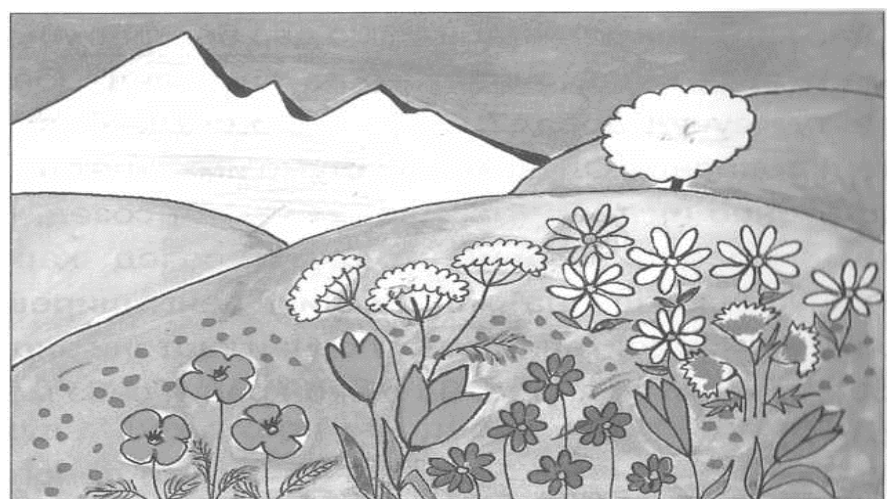
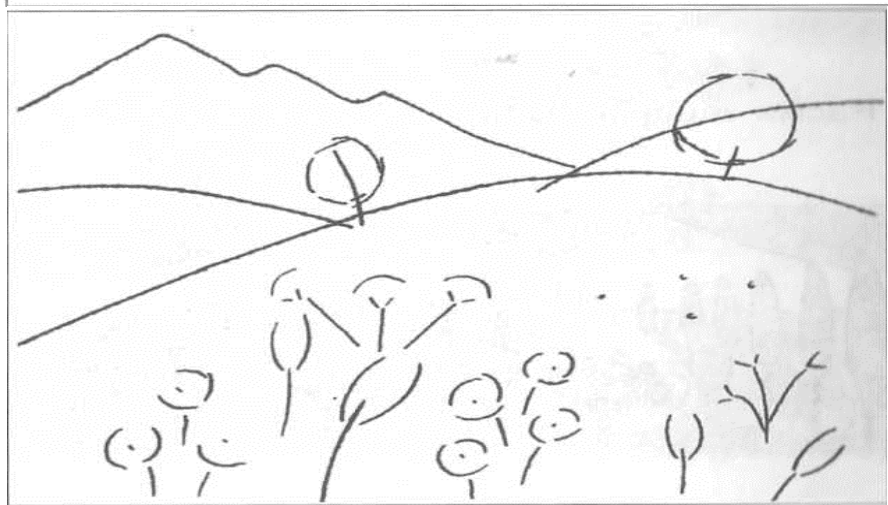
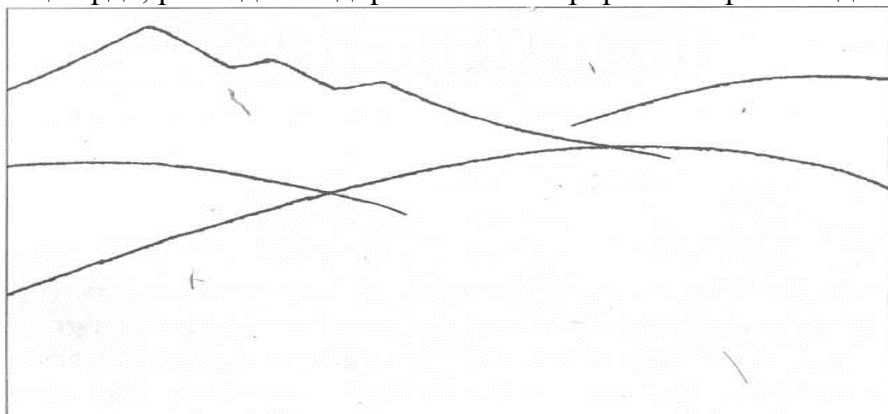

Арзёбӣ. Хонанда

Фаъолият	метавонад	қисман метавонад	наметавонад
Қайчӣ, қоғози ранга, картон, қалами одӣ, мӯқалам, ранги обӣ, чадвалро дуруст, бомаврид ва бо боварии комил истифода бурда метавонад?			
Ба натиҷаи кори худ баҳо дода, онро шарҳ дода метавонад?			
Амалҳояшро пешакӣ бо дарназардошти			

вақт ба нақша мегирад?			
Ҳиссиёташро ба воситаи тасвиринамӣ иброз карда метавонад?			
Аз олами атроф барои эҷодиёт ашё ва мавзӯҳои ба худ писанд интихоб карда метавонад?			
Бе ёрии чадвал хатҳои зарурӣ кашида метавонад?			
Ба манзараи гирду атроф назар карда, табиатро тасвир намуда метавонад?			
Раванди пайдарпайии кашидани табиат ва ранг додани онро медонад?			
Мувофиқи тасвири додашуда рангҳои обиро дуруст интихоб намуда, ранг дода метавонад?			

Вазифаи хонагӣ: Аз тахайюлоту худ истифода бурда, наврӯзиро тасвир намоед.

Дарсҳои 62-63

Мавзӯ: Сохтани қолаби “Боғ”

Барнома: Сухбат оид ба мавзӯ. Аз тарафи омӯзгор саволҳо дода мешавад:

“Дар боғи маҳалла ё мактаби шумо кадом навъи мевачот аст? Кадом меваҳо ғӯра бастаанд? Оё дарахти тут вучуд дорад? Онҳо нишона (дар арафаи пухтан) додаанд? Олуҷаҳо чӣ?” Дар ин дарс маҳорату малакаи сохтани қолаби “Боғ” инкишоф меёбад.

Салоҳиятҳо:

- Микдори зиёди воситаҳои санъати тасвириро истифода бурда метавонад.
- Дар доираи мавзӯҳои васеъ гоҷаи навро эҷод карда метавонад.
- Намунаҳои тахайюлии санъати тасвириро бо роҳҳои гуногун арзёбӣ намуда, онро шарҳ дода метавонад.

Мақсади дарс:

- бе ёрии чадвал хатҳои зарурӣ кашида метавонад;
- ба манзараи гирду атроф назар карда, табиатро тасвир намуда метавонад;
- раванди пайдарпайии сохтани қолаби “Боғ” -ро медонад;
- тартиби сохтани қолабро медонад.

Таҷҳизоти зарурӣ: қайчӣ, қоғазӣ ранга, картон, қоламу одӣ, мӯқалам, ранги обӣ, чадвал, пахта, чубҷаҳо, пластилин, ширеш.

Равиши дарс:

1. Сухбат оид ба мавзӯ: Бо хонандагон дар бораи сохтани қолабҳои гуногун, аз қоғаз сохтани дарахт, раванди пайдарпайии сохтани қолаби “Боғ” сухбат гузаронида шавад.

2. Аз усули “Ангезиши зеҳн” истифода бурдан мумкин аст.

“Дар боғи маҳалла ё мактаби шумо кадом навъи мевачот аст? Кадом меваҳо ғӯра бастаанд? Оё дарахти тут вучуд дорад? Онҳо нишона (дар арафаи пухтан) додаанд? Олуҷаҳо чӣ?”

3. Кори амалӣ. Сохтани қолаби “Боғ”

1. Расми зеринро аз назар гузаронед (расми 1).
2. Пеш аз ҳама масолеҳи заруриро муҳайё созед.
3. Тартиби сохтани қолаб: порчаи картони андозааш 30x40-ро интихоб карда, ба рӯи он ранги сабз молед (Расми 2)
4. Пас, қоғазҳои одӣ ё ранга (қаҳваранг)-ро ба канори он ширеш кунед (ба рамзи теппа) (рамзи 3)
5. Дар рӯи картон хатҳои ёрирасонро ишорат намоед.

6. Шохчаҳоро пайдарпай бо гил ё пластилин часпонед (расми 4)
7. Аз пахта истифода бурда, шохчаҳоро бо муғчаҳо оро диҳед, пас макети сохтаатон рамзи боғи гулпӯшро мегирад.
8. Ба ҷойи шохчаҳо метавонед аз қоғази сабз дарахт сохта часпонед.
9. Дарахтчаҳои қоғазин ба таври зерин сохта мешаванд (Расми 5)

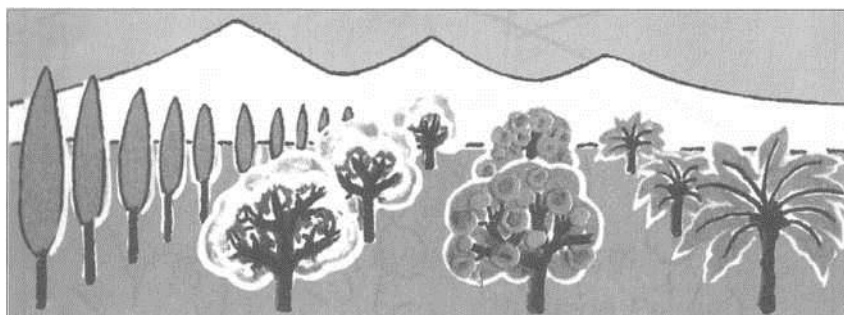

Расми 1

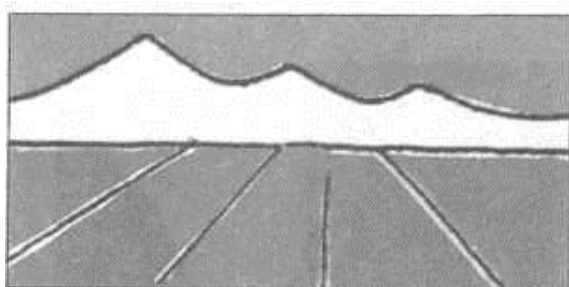
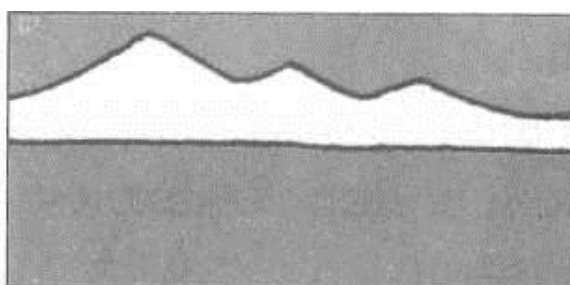

Расми 2

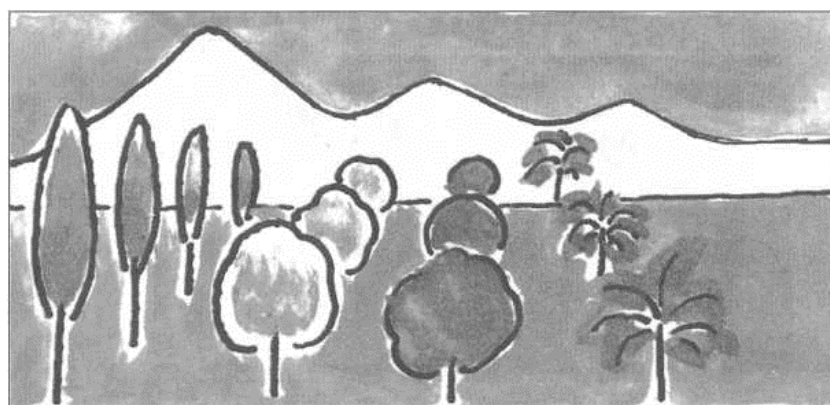

Расми 3

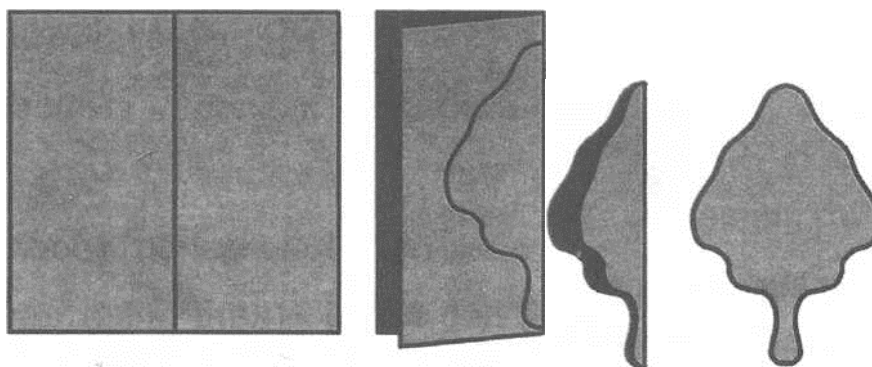

Расми 4

Арзёбӣ. Хонанда

Фаъолият	метавонад	қисман метавонад	наметавонад
Қайчӣ, қоғози ранга, картон, қалами одӣ, мӯкалам, ранги обӣ, чадвал, пахта, чӯбчаҳо, пластилин, ширешро дуруст, бомаврид ва бо боварии комил истифода бурда метавонад?			
Ба натиҷаи кори худ баҳо дода, онро шарҳ дода метавонад?			
Амалҳояшро пешакӣ бо дарназардошти вақт ба нақша мегирад?			
Ҳиссиёташро ба воситаи тасвиринамӯй иброз карда метавонад?			
Намудҳои гуногуни ширешро дуруст истифода бурда метавонад?			
Аз олами атроф барои эҷодиёт ашё ва мавзӯҳои ба худ писанд интихоб карда метавонад?			
Ба қоидаҳои тозагӣ ва беҳатарӣ ҳангоми кор бо асбобҳои риоя мекунад?			
Бе ёрии чадвал хатҳои зарурӣ кашида метавонад?			
Ба манзараи гирду атроф назар карда, табиатро тасвир намуда метавонад?			
Раванди пайдарпайии сохтани қолаби “Боғ” -ро медонад?			
Тартиби сохтани қолабро медонад?			

Вазифаи ҳонагӣ: Мувофиқи хоҳиши худ ва қобилияти худ намуди дигари қолаби “Боғ”-ро созад.

Дарси 64

Мавзӯ: Композитсия дар мавзӯи парвози парандагон

Барнома: Сухбат оид ба мавзӯ. Аз тарафи омӯзгор саволҳо дода мешавад:

“Шумо парвози парандагонро мушоҳида кардаед? Намудҳои парандагонро медонед? Ҳангоми парвоз парандагонро тасвир намуда метавонед?”

Дар ин дарс маҳорату малакаи расмкашӣ инкишоф меёбад.

Салоҳиятҳо:

- Микдори зиёди воситаҳои санъати тасвириро истифода бурда метавонад.
- Дар доираи мавзӯҳои васеъ ғояи навро эҷод карда метавонад.

- Намунаҳои тахайюлии санъати тасвириро бо роҳҳои гуногун арзёбӣ намуда, онро шарҳ дода метавонад.

Мақсади дарс:

- бе ёрии чадвал хатҳои зарурӣ кашада метавонад;
- раванди пайдарпайии тасвир намудани парвози парандагонро медонад;
- раванди пайдарпайии ранг кардани парандагонро медонад;

Таҷхизоти зарурӣ: картон, қалами одӣ, қалами ранга ё мӯқалам, ранги обӣ, чадвал.

Равиши дарс:

1. Сухбат оид ба мавзӯ: Бо хонандагон дар бораи тарзи дурусти тасвир намудани парандагон, намудҳои парандагон, тасвири паранда ҳангоми парвоз сухбат гузаронида шавад.

2. Кори амалӣ. Композитсия дар мавзӯи парвози парандагон

1. Расмҳоро аз назар гузаронед.
2. Расми парандагонро дар ҳолати парвоз ё ин ки дар ҳолати ба шохи дарахтон нишастан кашед.
2. Композитсияро пурқувват ва рангин тасвир намоед.
3. Ҳангоми тасвир аз расмҳо истифода баред.

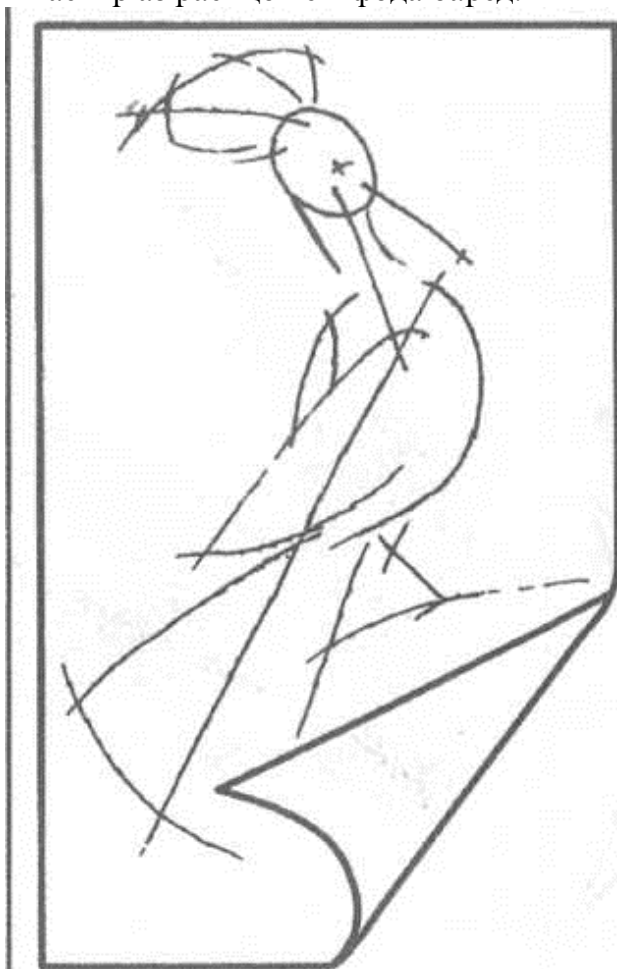

Расми 1



Расми 2

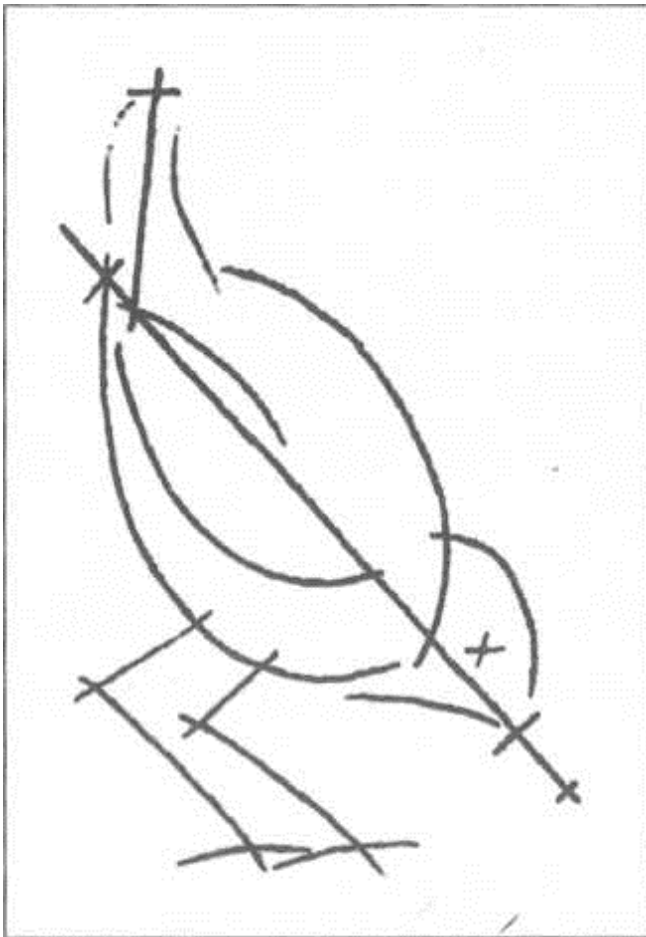

Расми 3

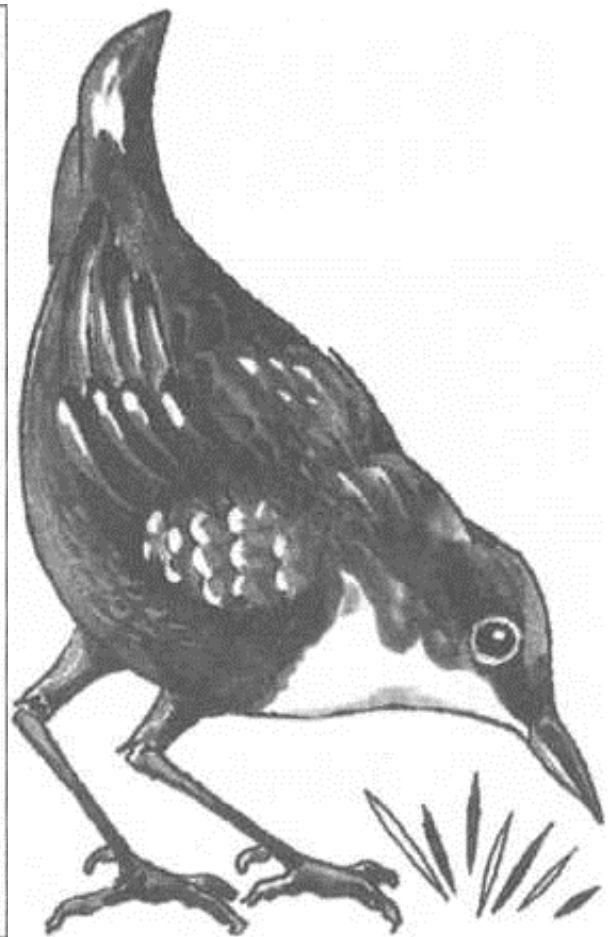

Расми 4



Расми 5



Расми 6

Арзёбӣ. Хонанда

Фаъолият	метавонад	қисман метавонад	наметавонад
Картон, қалами одӣ, қалами ранга ё мӯқалам, ранги обӣ, ҷадвалро дуруст, бомаврид ва бо боварии комил истифода бурда метавонад?			
Ба натиҷаи кори худ баҳо дода, онро шарҳ дода метавонад?			
Ҳиссиёташро ба воситаи тасвиринамӯӣ ибраз карда метавонад?			
Аз олами атроф барои эҷодиёт ашё ва мавзӯҳои ба худ писанд интихоб карда метавонад?			
Дар доираи мавзӯҳои гуногуни тахайюлӣ ғоя (идея)–ҳои наву мураккаб эҷод менамояд ва онро шарҳ медиҳад?			
Ба қоидаҳои тозагӣ ва бехатарӣ ҳангоми кор бо асбобҳои кишткунанда риоя мекунад?			
Бе ёрии ҷадвал хатҳои зарурӣ кашида метавонад?			
Раванди пайдарпайии тасвир намудани парвози парандагонро медонад?			
Раванди пайдарпайии ранг кардани парандагонро медонад?			

Вазифаи хонагӣ: Дар хона намуди дигари композитсия дар мавзӯи парвози парандагонро тасвир намуда, мувофиқи хоҳиши худ ранг намояд.

Дарсҳои 65

Мавзӯ: Кишту кори сабзавот

Барнома: Сухбат оид ба мавзӯ. Аз тарафи омузгор саволҳо дода мешавад:

“Шароити маҳал ва мактабро ба ҳисоб гирифта, кишти тухмиҳои дилхоҳатонро интихоб намуда метавонед? Эҳтиёҷоти рустаниҳоро нисбат ба об, нури муайян карда метавонед?”
Дар ин дарс маҳорату малакаи нисбат ба кишту кор инкишоф меёбад.

Салоҳиятҳо:

- Микдори зиёди воситаҳои санъати тасвириро истифода бурда метавонад.
- Дар доираи мавзӯҳои васеъ ғояи навро эҷод карда метавонад.
- Намунаҳои тахайюлии санъати тасвириро бо роҳҳои гуногун арзёбӣ намуда, онро шарҳ дода метавонад.

Мақсади дарс:

- аз уҳдаи кишту кори сабзавотҳо мебарояд;
- ҳолати нашъунамои рустаниҳоро ба ҳисоб гирифта метавонад;
- эҳтиёҷи рустаниҳоро нисбат ба об, нури ба назар гирифта метавонад;

-рустанихоро ба гурӯҳҳо ҷудо карда метавонад: (гурӯҳи якум: пиёз, сир, бодиринг, помидор; гурӯҳи дуюм: картошка, сабзӣ, лаблабу, қаламфур; гурӯҳи сеюм: харбуза, тарбуз, каду);

-вақти кишти сабзавотро медонад;

-нашъунамо ва вақти пухта расидани ҳосилро ба ҳисоб гирифта метавонад.

Таҷҳизоти зарурӣ: бел, каланд, хаскаш.

Равиши дарс:

1.Сухбат оид ба мавзӯ: Бо хонандагон дар бораи кишту кори сабзавот, фарқияти сабзавот аз мевачот, эҳтиёҷоти рустаниҳо нисбат ба об ва нурӣ, кадом навъи сабзавот нисбат ба об эҳтиёҷоти зиёдтар дорад, сухбат гузаронида шавад.

2.Кори амалӣ. Кишту кори сабзавот

1.Шароити маҳал ва мактабро ба ҳисоб гирифта, кишти тухмиҳои дилхоҳатонро интихоб намоед.

2.Дар навбати аввал тайёр кардани замин, муҳайё намудани тухмӣ, кӯчатҳо ва интиҳоби нуриҳоро аз хотир набароред.

3.Эҳтиёҷоти рустаниҳоро нисбат ба об, нурӣ ва ғайра ба назар гирифта, онҳоро ба гурӯҳҳои зерин ҷудо кунед:

Гурӯҳи якум	Гурӯҳи дуюм	Гурӯҳи сеюм
Пиёз	Картошка	Харбуза
Сир	Сабзӣ	Тарбуз
Бодиринг	Лаблабу	Каду
Помидор	Қаламфур	

Арзёбӣ. Хонанда

Фаъолият	метавонад	қисман метавонад	наметавонад
Бел, каланд, хаскаш, кӯчат, тухмиро дуруст, бомаврид ва бо боварии комил истифода бурда метавонад?			
Ба натиҷаи кори худ баҳо дода, онро шарҳ дода метавонад?			
Амалҳояшро пешакӣ бо дарназардошти вақт ба нақша мегирад?			
Ба қоидаҳои тозагӣ ва бехатарӣ ҳангоми кор бо асбобҳои кишкунанда риоя мекунад?			
Аз уҳдаи кишту кори сабзавот мебарояд?			
Ҳолати нашъунамои рустаниҳоро ба ҳисоб гирифта метавонад?			
Эҳтиёҷи рустаниҳоро нисбат ба об, нурӣ ба назар гирифта метавонад?			
Рустаниҳоро ба гурӯҳҳо ҷудо карда метавонад?			
Вақти кишти сабзавотро медонад?			
Нашъунамо ва вақти пухта расидани ҳосилро ба ҳисоб гирифта метавонад?			

Вазифа хонагӣ: Мувофиқи маълумотҳои гирифташуда, дар замини наздиҳавлигии худ сабзавот кишту кор намоед.

Дарси 66

Мавзӯ: Тасвир аз асл. Кӯза ва гул

Барнома: Сухбат оид ба мавзӯ. Аз тарафи омӯзгор саволҳо дода мешавад: “Раванди пайдарпайии тасвир намудани кӯза ва гулро медонед? Раванди пайдарпайии ранг кардани кӯза ва гулро медонед?” Дар ин дарс маҳорату малака нисбат ба тасвир аз асл инкишоф меёбад.

Салоҳиятҳо:

- Микдори зиёди воситаҳои санъати тасвириро истифода бурда метавонад.
- Дар доираи мавзӯҳои васеъ ғояи навро эҷод карда метавонад.
- Намунаҳои таҳайюлии санъати тасвириро бо роҳҳои гуногун арзёбӣ намуда, онро шарҳ дода метавонад.

Мақсади дарс:

- бе ёрии ҷадвал хатҳои зарурӣ кашида метавонад;
- раванди пайдарпайии тасвир намудани кӯза ва гулро медонад;
- раванди пайдарпайии ранг кардани кӯза ва гулро медонад.

Таҷҳизоти зарурӣ: картон, қалами одӣ, мӯқалам, ранги обӣ, ҷадвал, хатпоққунак.

Равиши дарс:

1. Сухбат оид ба мавзӯ: Бо хонандагон дар бораи тасвир аз асл, тасвири кӯза ва гул, тарзи ҷойгиршавӣ ва хамшавии навдаи гул, кор бо политра, омехтакунии рангҳо сухбат гузаронида шавад.

2. Бозии “Куттии сиёҳ” гузаронидан мумкин аст. Муаллим он чизеро, ки дар куттии сиёҳ мавҷуд аст, шифоҳӣ тасвир мекунад.

Гилро мебезанд, бо об ҳамроҳ карда, лой мекунанд. Баъд ба шакли дилхоҳ дароварда, мепазанд. Онро барои обкашонӣ истифода мебаранд. Дар даруни он рустании яксолаи худруйи кӯҳист, ки рангони зард, сурх буда, тухми сиёҳ дорад (Кӯза бо гули лола)

3. Кори амалӣ. Тасвир аз асл. Кӯза ва гул

1. Расмҳоро аз назар гузаронед.
2. Ҳангоми кашидани расм ва варақи қоғазро ба таври вертикалӣ гузоред ва бо хатҳои ёрирасон, ки ба шакли аслии предмет мувофиқ аст, тасвир намоед.
3. Кӯшиш намоед, ки тарзи ҷойгиршавӣ ва хамшавии навдаи гулро дар расм ҳамчониба рангину мароқовар тасвир намоед.
4. Тасвириро аз шакли умумӣ оғоз кунед ва норасоихоро дар расм ислоҳ намоед.
5. Сипас бо рангҳои мувофиқ дар рангомез (политра) омехташавии рангҳоро тайёр карда, бо мӯқалам дар расм гузоред.
6. Рангҳои гулро ба таври обакӣ гиред, ки чунин амал шаффофии рангро нигоҳ медорад.
7. Барои фарқияти рангҳо вазни торикиро баландтар ва сояро мувофиқи шакли ашё дар расм нишон диҳед. Кӯшиш намоед, ки расмро бо рангҳои асли ба анҷом расонед.
8. Аз расмҳои 1,2,3,4 истифода бурда, тарзи иҷрои тасвириро интихоб кунед.

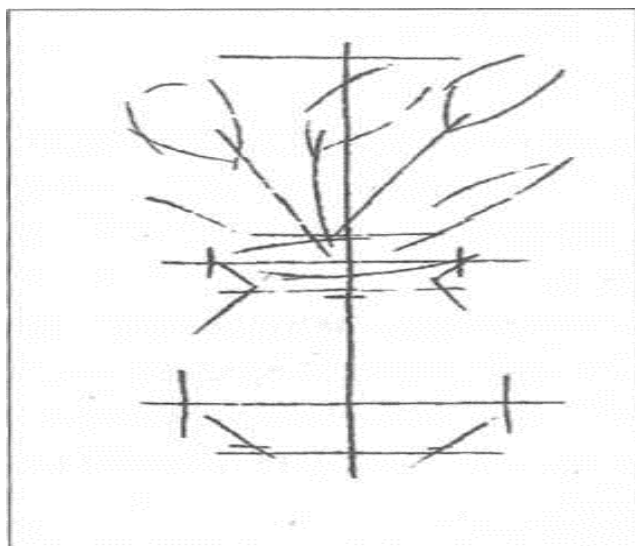

Расми 1

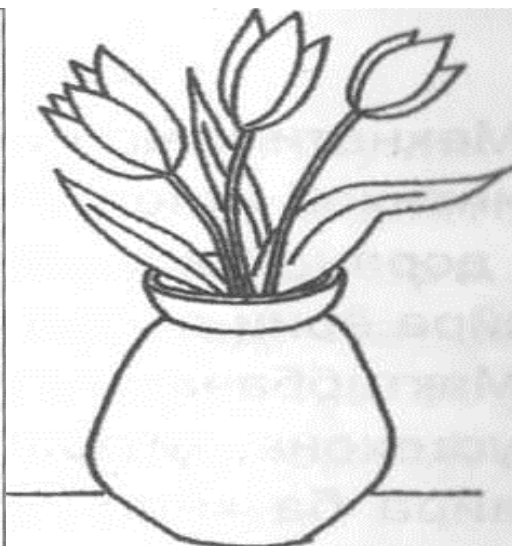

Расми 2

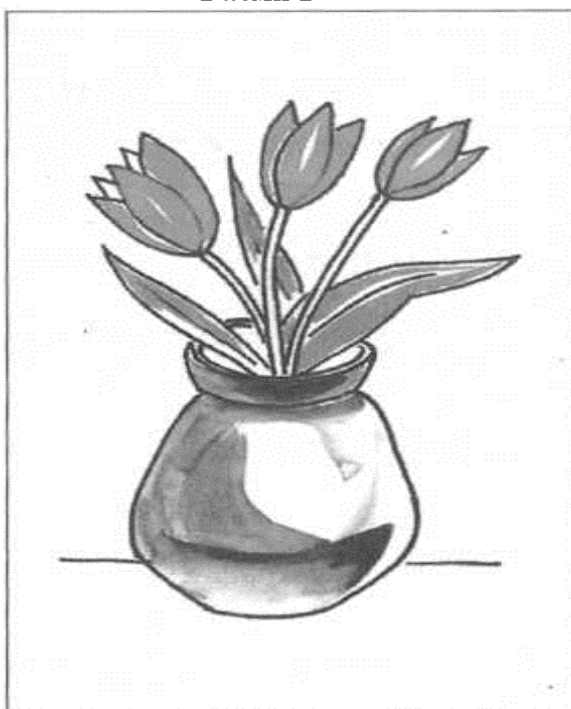

Расми 3

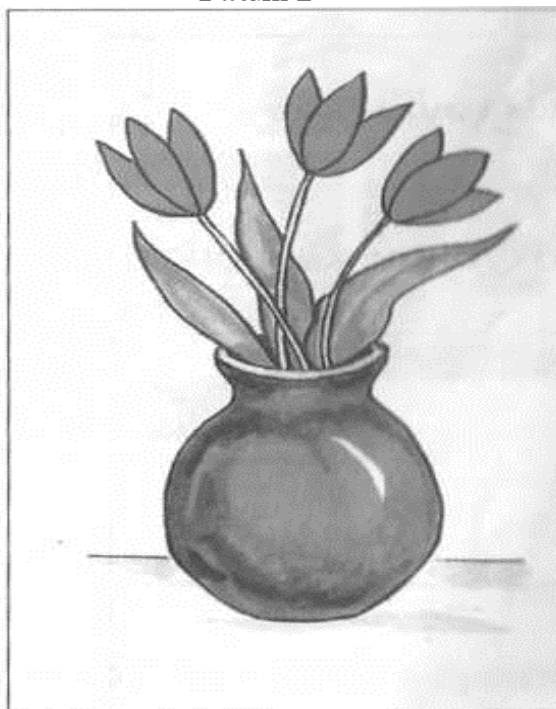

Расми 4

Арзёбӣ. Хонанда

Фаъолият	метавонад	қисман метавонад	наметавонад
Картон, қалами одӣ, мӯкалам, ранги обӣ, чадвал, хатпоқкунакро дуруст, бомаврид ва бо боварии комил истифода бурда метавонад?			
Ба натиҷаи кори худ баҳо дода, онро шарҳ дода метавонад?			
Ҳиссиёташро ба воситаи тасвирнамоӣ иброз карда метавонад?			
Аз олами атроф барои эҷодиёт ашё ва мавзӯҳои ба худ писанд интиҳоб карда метавонад?			

Дар доираи мавзӯҳои гуногуни тахайюлӣ ғоя (идея)-ҳои наву мураккаб эҷод менамояд ва онро шарҳ медиҳад?			
Бе ёрии чадвал хатҳои зарурӣ кашида метавонад?			
Раванди пайдарпайии тасвир намудани кӯза ва гулро медонад?			
Раванди пайдарпайии ранг кардани кӯза ва гулро медонад?			

Вазифаи хонагӣ: Вобаста ба хоҳиши худ намуди дигари кӯза бо гулро интихоб намуда, тасвир намоед.

Дарсҳои 66-67

Мавзӯ: Кори хочагӣ

Барнома: Сухбат оид ба мавзӯ. Аз тарафи омӯзгор саволҳо дода мешавад: “Меҳнати хочагиро вобаста ба шароити маҳалли худ интихоб карда метавонед? Хонандагони мактабҳои деҳот ба кормандони ферма, боғот, обчакорӣ ёрии амалӣ расонида метавонанд?” Дар ин дарс маҳорату малака нисбат ба кишту кор, нигоҳубини ҳайвонҳои хонагӣ ва боғот инкишоф ёфта, ба раванди касбинтихобкунии хонандагон мусоидат менамояд.

Салоҳиятҳо:

- Микдори зиёди воситаҳои санъати тасвириро истифода бурда метавонад.
- Дар доираи мавзӯҳои васеъ ғояи навро эҷод карда метавонад.
- Намунаҳои тахайюлии санъати тасвириро бо роҳҳои гуногун арзёбӣ намуда, онро шарҳ дода метавонад.

Мақсади дарс:

- аз уҳдаи кишту корҳои хочагӣ мебарояд;
- хусусияти мушоҳидакорӣ дар хонандагон инкишоф меёбад;
- ҳангоми мушоҳида намудан ба кори калонсолон масъулиятнокӣ инкишоф меёбад;
- меҳнати калонсолонро кадр менамояд;
- касбинтихобкунии хонандагон.

Таҷҳизоти зарурӣ: бел, каланд, хаскаш

Равиши дарс:

1. Сухбат оид ба мавзӯ: Бо хонандагон дар бораи кори хочагӣ, ёрӣ ба калонсолон, ба коркунони ферма, боғот, деҳқонони обчакорӣ ва оид ба касбҳои, ки дар хочагиҳо мавҷуданд, сухбат гузаронида шавад.

2. Кори амалӣ. Кори хочагӣ

1. Меҳнати хочагиро вобаста ба шароити маҳалли худ интихоб кунед.
2. Хонандагони мактабҳои деҳот имконият доранд ба кормандони ферма, боғот, обчакорӣ ва ғайра ёрии амалӣ расонанд.
3. Мактаббачагони шахру ноҳияҳо имконият доранд дар устохона, китъаи таҷриба ва мушоҳида, ошхона ва ғайра ба калонсолон ёрӣ расонанд.
4. Баробари иҷрои супориш кӯшиш намоед, ки сирри касби онҳоро фаҳмед.

5. Иҷрои супоришҳоятонро аз рӯйи чадвали зерин ба ҳисоб гиред:

Намуди кор	Вақти кор	Тарзи иҷро	Шахси масъул
Нигоҳубини ҳайвонот	нисфирӯзӣ	додани беда	подабон

Арзёбӣ. Хонанда

Фаъолият	метавонад	қисман метавонад	наметавонад
Бел, каланд, хаскашро дуруст, бомаврид ва бо боварии комил истифода бурда метавонад?			
Ба натиҷаи кори худ баҳо дода, онро шарҳ дода метавонад?			
Амалхояшро пешакӣ бо дарназардошти вақт ба нақша мегирад?			
Ба қоидаҳои тозагӣ ва беҳатарӣ ҳангоми кор бо асбобҳои кишткунанда риоя мекунад?			
Аз уҳдаи кишту корҳои хоҷагӣ мебарояд?			
Хусусияти мушоҳидакорӣ дар хонандагон инкишоф меёбад?			
Ҳангоми мушоҳида намудан ба кори калонсолон масъулиятнокӣ инкишоф меёбад?			
Меҳнати калонсолонро қадр менамояд?			
Хонандагон касбро дуруст интиҳоб карда метавонад?			

Вазифаи хонагӣ: Дарахтони мевадихандаро, ки дар ҳавлиатон мавҷуд аст, мушоҳида намуда, таҳлил намоед ва вақти гулкунии онҳоро муайян созед.

Дарси 67-68

Мавзӯ: Намоиши корҳо

Барнома: Сухбат оид ба мавзӯ. Аз тарафи омӯзгор саволҳо дода мешавад: “Қорҳои беҳтаринро интиҳоб карда метавонед? Қобачоқунии намунаи қорҳоро медонед? Дар қучоҳо намоиши қорҳоро баргузор кардан мумкин аст?” Дар ин дарс маҳорату малака нисбат ба интиҳоби қорҳои беҳтарин, тарзи дурусти пайдарпайӣ ва гузоштани намунаи қорҳои беҳтарин инкишоф меёбад.

Салоҳиятҳо:

- Микдори зиёди воситаҳои санъати тасвириро истифода бурда метавонад.
- Дар доираи мавзӯҳои васеъ ғояи навро эҷод карда метавонад.
- Намунаҳои тахайюлии санъати тасвириро бо роҳҳои гуногун арзёбӣ намуда, онро шарҳ дода метавонад.

Мақсади дарс:

-намунаи қорҳои беҳтаринро интиҳоб карда метавонад;

- аз ухдаи ташкили намоиши корҳо мебарояд;
- ҷобачогузори корҳоро медонад;
- намудҳои кор бо матоъ, кор бо қоғаз, кор бо ҷисмҳои гуногунро медонад.

Раиши дарс:

1.Сухбат оид ба мавзӯ: Бо хонандагон дар бораи намоиши корҳо, ҷобачогузори дурусти намунаи корҳо, интихоби корҳои беҳтарин суҳбат гузаронида шавад.

2.Дар мавзӯи мазкур аз усули намоишдиҳӣ истифода бурда метавонед. Хонандагон бояд муқоисаи байни корҳоро донанд ва таҳлил карда тавонанд.

3.Кори амалӣ. Намоиши корҳо

1.Расмҳоро аз назар гузаронед.

2.Бо маслиҳат ва роҳбарии муаллим намунаи беҳтарини корҳои дар давоми сол тайёр кардаатонро намоиш диҳед.

3. Агар дар синфхона намоиш ташкил карданӣ бошед.Имконият доред, намоишро дар даромадгоҳи синфхона ташкил кунед.

4.Пас, аз расми зерин истифода бурда, корҳоятонро ҷобачо гузоред.

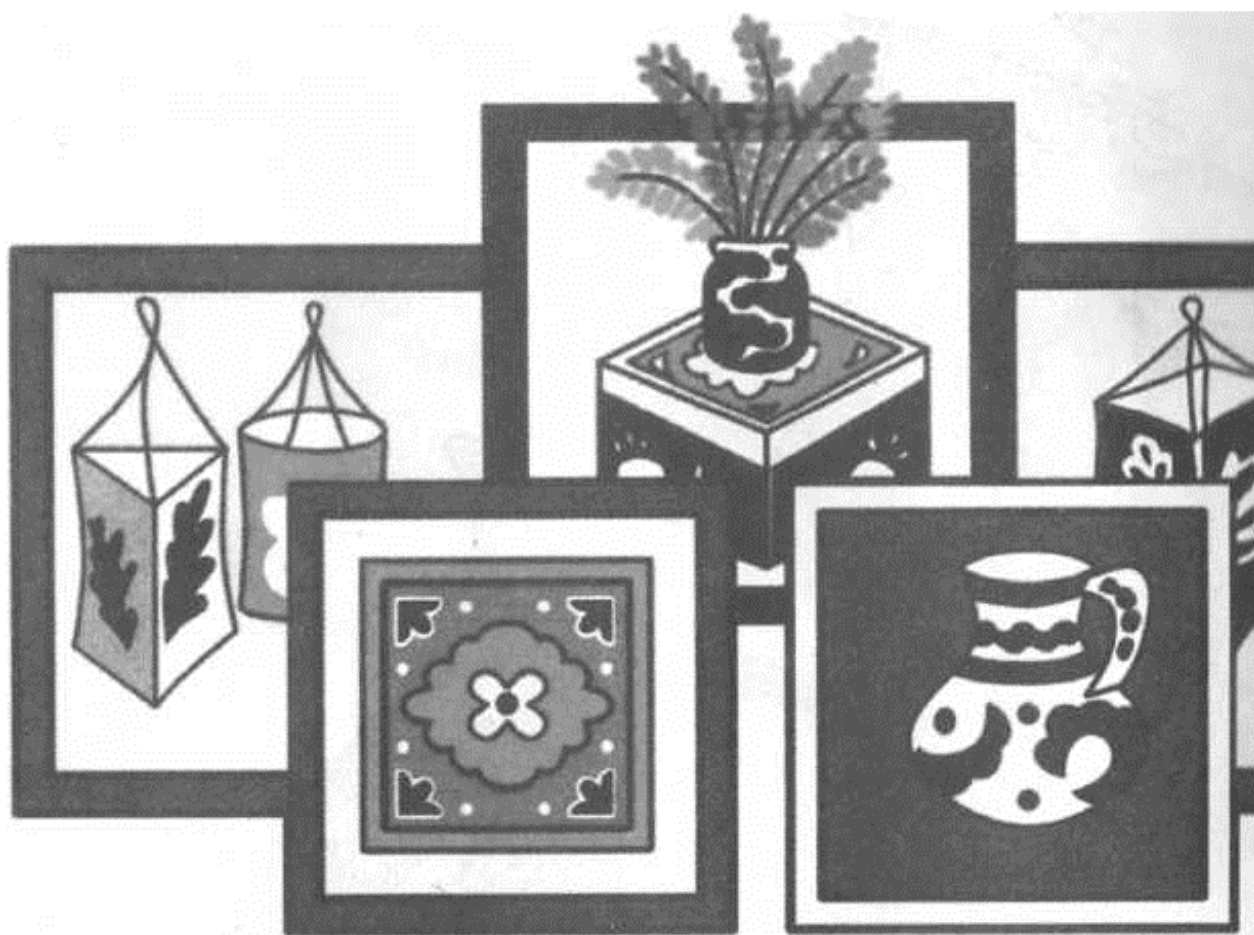

Арзёбӣ. Хонанда

Фаъолият	метавонад	қисман метавонад	наметавонад
Бел, каланд, хаскашро дуруст, бомаврид ва бо боварии комил истифода бурда метавонад?			
Ба натиҷаи кори худ баҳо дода, онро шарҳ дода метавонад?			
Амалхояшро пешакӣ бо дарназардошти вақт ба нақша мегирад?			
Ба қоидаҳои тозагӣ ва бехатарӣ ҳангоми кор бо асбобҳои кишткунанда риоя мекунад?			
Аз уҳдаи кишту корҳои хоҷагӣ мебарояд?			
Хусусияти мушоҳидакорӣ дар хонандагон инкишоф меёбад?			
Ҳангоми мушоҳида намудан ба кори калонсолон масъулиятнокӣ инкишоф меёбад?			
Меҳнати калонсолонро қадр менамояд?			
Хонандагон касбро дуруст интихоб карда метавонанд?			

Вазифаи хонагӣ: Дигар корҳои эҷодиро таҳлил ва мушоҳида намоед.

Адабиёт

1. Абдуллоев И., китоби дарсии санъат ва меҳнат барои синфи якум Душанбе МТЛ ОРЕС 2005.
2. Алиев А.Б., Зиёев М.Н., Олимова Ф.К., Эрматова У.С., Зоолишоева Б.Ф., Ниёзов Ф. М., Ташкили чараёни таълим дар синфҳои ибтидоӣ. Дастури таълим барои курсҳои тақмили ихтисоси муаллимони синфҳои ибтидоӣ. – Душанбе, 2009.
3. Барномаи таълими санъат ва меҳнат дар синфҳои ибтидоӣ. – Душанбе, 2008
4. Бойназаров Б., Ҳалимзода А., Раҷабалиева Г., китоби дарсии санъат ва меҳнат барои синфи 2 ПИК «Офсет» 2001.
5. Бойназаров Б., Ҳалимзода А., Раҷабалиева Г., китоби дарсии санъат ва меҳнат барои синфи чорум ПИК «Офсет» 2001.
6. Бойназаров Б., Ҳалимзода А., Раҷабалиева Г., китоби дарсии санъат ва меҳнат барои синфи чорум ПИК «Офсет» 2001
7. Зиёев М.Н., Алиев А.Б., Олимова Ф.К., Эрматова У.С., Зоолишоева Б.Ф., Истиқлол ва сиёсати давлат дар соҳаи маориф. Дастури таълим барои курсҳои тақмили ихтисоси муаллимони синфҳои ибтидоӣ. – Душанбе, 2009.
8. Стандарти таҳсилоти ибтидоӣ. - Душанбе, 2009
9. Эрматова У.С., Зоолишоева Б.Ф., Алиев А. Б., Олимова Ф.К., Зиёев М. Н. Таълими санъат ва меҳнат дар синфҳои ибтидоӣ. Дастури таълим барои тренери курсҳои тақмили ихтисоси муаллимони синфҳои ибтидоӣ.- Душанбе, 2009.

РОҲНАМОИ ФАНИИ САНЪАТ ВА МЕҲНАТ БАРОИ СИНФИ 4-УМ

Барои омӯзгорони синфҳои ибтидоии муассисаҳои таҳсилоти умумӣ

Мухаррир
Мусахҳеҳ
Мухаррири
техникӣ
Тарроҳ

С. Умаров
М. Саидова
Қ. Саъдуллоев
И. Сатторов

Ба матбаа 28.06.2016 супорида шуд
Ба чоп 22.08.2016 иҷозат дода шуд. Андозаи 60x84 1/8.
Коғази офсет. Чопи офсет. Ҷузъи чопӣ 14.
Адади нашр 10000 нусха.
Супориши № 134/2016

Муассисаи нашриявии «Маориф»-и
Вазорати маориф ва илми Ҷумҳурии Тоҷикистон.
734024, ш. Душанбе, кӯчаи Аҳмади Дониш, 50.
Тел.: 222-14-66.
E-mail: najmiddin64@mail.ru

Дар матбааи ҶДММ «Душанбе – Принт»
чоп шудааст.